

TUCSON Hybrid

TUCSON Plug-in hybrid

GEBRUIKSHANDLEIDING

Werking
Onderhoud
Technische gegevens

De specificaties en de beschrijvingen in dit instructieboekje waren correct bij het ter perse gaan. HYUNDAI streeft echter naar een voortdurende verbetering van zijn producten en behoudt zich het recht voor op elk moment wijzigingen in de specificaties en uitrusting aan te brengen.

Dit instructieboekje is van toepassing op alle uitvoeringen van dit model en bevat beschrijvingen van en uitleg over opties en de standaarduitrusting.

Het kan derhalve voorkomen dat sommige van de behandelde onderwerpen niet van toepassing zijn op uw auto.

OPMERKING: AANPASSINGEN AAN UW HYUNDAI

Uw HYUNDAI mag op geen enkele wijze worden aangepast. Door aanpassingen kunnen de prestaties en de veiligheid van uw HYUNDAI verslechteren en kan de levensduur worden verkort. Daarnaast kan dit gevolgen hebben voor de garantie van de auto. Sommige aanpassingen kunnen ook in strijd zijn met de regelgeving van het Ministerie van Verkeer en Waterstaat en/of andere overheidsorganen in uw land.

INSTALLEREN VAN DUPLEXRADIO- OF MOBIELE TELEFOONSYSTEMEN

Uw auto is voorzien van elektronische brandstofinjectie en andere elektronische componenten. Een onjuist geïnstalleerde/ingestelde duplex radio of mobiele telefoon kan de werking van elektronische systemen verstoren. Houd u daarom aan de instructies van de fabrikant van het zend-ontvangapparaat of vraag uw HYUNDAI-dealer om advies over aanvullende maatregelen of speciale aanwijzingen als u een dergelijk apparaat wilt installeren.

WAARSCHUWING! (INDIEN VAN TOEPASSING)

De auto is uitgerust met een toestel van het Pan-Europese eCall-systeem dat noodoproepen doet. Eigen of niet toegelaten interferentie in het Pan-Europese eCall-systeem, in de autosystemen en de onderdelen ervan, de installatie van uitrusting die niet wordt aanbevolen door de fabrikant van de auto en/of een officiële HYUNDAI-dealer kan ertoe leiden dat het (toestel) van het Pan-Europese eCall-systeem niet goed werkt, foute oproepen maakt, kan storingen in het toestel veroorzaken (in auto's) in geval van verkeers- en andere ongelukken als u dringende verzorging nodig hebt.

Dat kan gevaarlijk en levensbedreigend zijn!

WAARSCHUWING M.B.T. VEILIGHEID EN SCHADE AAN DE AUTO

In dit instructieboekje vindt u informatie onder de koppen GEVAAR, WAARSCHUWING, OPMERKING en OPMERKING.

Hiermee wordt het volgende bedoeld:



GEVAAR

GEVAAR geeft een gevaarlijke situatie aan die, indien niet vermeden, de dood of ernstig letsel tot gevolg zal hebben.



WAARSCHUWING

WAARSCHUWING geeft een gevaarlijke situatie aan die, indien niet vermeden, de dood of ernstig lichamelijk letsel tot gevolg kan hebben.



OPGELET

OPGELET geeft een gevaarlijke situatie aan die, indien niet vermeden, licht tot middelzwaar letsel tot gevolg kan hebben.

OPMERKING

OPMERKING geeft een gevaarlijke situatie aan die, indien niet vermeden, kan leiden tot schade aan de auto.

Inhoudsopgave

Voorwoord / Overzicht van het hybridesysteem	1
Voertuiginformatie	2
Veiligheidssysteem	3
Instrumentenpaneel	4
Handige functies	5
Rijden met uw auto	6
Bestuurdershulp	7
Noodsituaties	8
Onderhoud	9
Index	I

VOORWOORD

Wij willen u gelukwensen met uw nieuwe auto en danken u voor uw vertrouwen in HYUNDAI. Welkom bij de steeds grotere groep veeleisende mensen die HYUNDAI rijden! Wij zijn trots op de geavanceerde technologie en hoge bouwkwaliteit van elke HYUNDAI die we bouwen.

In dit instructieboekje voor de eigenaar komt u meer te weten over de mogelijkheden en bediening van uw nieuwe HYUNDAI. Lees het instructieboekje aandachtig door voordat u erin gaat rijden, zodat u bekend raakt met uw nieuwe auto en er optimaal van kunt genieten.

Dit instructieboekje bevat belangrijke informatie over de veiligheid en aanwijzingen om u bekend te maken met de bedieningsorganen en veiligheidsfuncties, zodat u de auto veilig kunt besturen.

Dit instructieboekje bevat ook informatie over onderhoud, gericht op de gebruiksveilige toestand van de auto. Wij bevelen aan alle service en onderhoud aan uw auto te laten uitvoeren door een officiële HYUNDAI-dealer. HYUNDAI-dealers zijn gekwalificeerd en hebben alle nodige middelen om service, onderhoud en andere diensten van topkwaliteit te kunnen bieden.

Dit instructieboekje moet worden gezien als een vast onderdeel van uw auto en moet in de auto worden bewaard, zodat u het op elk moment kunt raadplegen. Het instructieboekje moet bij de auto blijven als u deze doorverkoopt, zodat ook de volgende eigenaar de beschikking heeft over deze belangrijke informatie over de bediening, de veiligheid en het onderhoud.

HYUNDAI MOTOR COMPANY



OPGELET

Het gebruik van brandstoffen en smeermiddelen van lage kwaliteit die niet voldoen aan de specificaties van HYUNDAI, kan leiden tot ernstige schade aan de motor en overbrenging. Gebruik altijd brandstoffen en smeermiddelen van hoge kwaliteit, die voldoen aan de specificaties op pagina 2-24 in het gedeelte 'Voertuigspecificaties' van het instructieboekje.

Copyright 2022 HYUNDAI Motor Company. Alle rechten voorbehouden. Niets uit deze uitgave mag worden verveelvoudigd, opgeslagen in een geautomatiseerd gegevensbestand of openbaar worden gemaakt, zonder voorafgaande schriftelijke toestemming van de HYUNDAI Motor Company.

GEBRUIK VAN DIT INSTRUCTIEBOEKJE

Wij willen u helpen om optimaal rijplezier uit uw auto te halen. Dit instructieboekje biedt veel informatie. Wij raden u ten eerste aan het complete instructieboekje door te lezen. Om risico's op overlijden of lichamelijk letsel te minimaliseren, is het verplicht om de WAARSCHUWING en OPGELET in het instructieboekje te lezen.

De tekst in het instructieboekje is aangevuld met illustraties om zo duidelijk mogelijk te maken hoe u alles uit uw auto kunt halen. In het instructieboekje vindt u aanwijzingen voor handige functies, belangrijke veiligheidsinformatie en rijtips voor allerlei omstandigheden op de weg.

De algemene indeling van het instructieboekje vindt u in de inhoudsopgave. De index geeft een alfabetisch overzicht van alle informatie in uw instructieboekje. Gebruik deze wanneer u op zoek bent naar een specifiek onderwerp.

Indeling: dit instructieboekje bestaat uit acht hoofdstukken en een index. Ieder hoofdstuk begint met een kort overzicht van de inhoud, zodat u in één oogopslag kunt zien of u hier de gewenste informatie vindt.

VEILIGHEIDSMELDINGEN

Uw veiligheid, en die van anderen, is belangrijk. In dit instructieboekje voor de eigenaar vindt u veel voorzorgsmaatregelen en bedieningswijzen. Deze informatie wijst u op potentiële gevaren die een risico kunnen vormen voor u of anderen, of die de auto kunnen beschadigen.

Veiligheidsinstructies op labels in de auto en in dit instructieboekje laten zien wat deze gevaren zijn en wat u moet doen om risico's te vermijden of te beperken.

De waarschuwingen en aanwijzingen in dit instructieboekje zijn bedoeld voor uw veiligheid. Als u nalaat veiligheidsgerelateerde waarschuwingen en aanwijzingen in acht te nemen, kan dit leiden tot ernstig lichamelijk letsel of de dood.

In dit instructieboekje worden de koppen GEVAAR, WAARSCHUWING, OPGELET, OPMERKING en het VEILIGHEIDSWAARSCHUWINGSSYMBOL gebruikt.



Dit is het symbool voor veiligheidsaanwijzingen. Het wordt gebruikt om u te waarschuwen voor mogelijke risico's op lichamelijk letsel. Neem alle veiligheidsaanwijzingen waar dit symbool voor staat in acht om mogelijke risico's op ernstig of dodelijk lichamelijk letsel uit te sluiten. Het veiligheidswaarschuwingssymbool wordt afgedrukt voor de signaalwoorden GEVAAR, WAARSCHUWING en OPGELET.



GEVAAR

GEVAAR geeft een gevaarlijke situatie aan die, indien niet vermeden, de dood of ernstig letsel tot gevolg zal hebben.



WAARSCHUWING

WAARSCHUWING geeft een gevaarlijke situatie aan die, indien niet vermeden, de dood of ernstig lichamelijk letsel tot gevolg kan hebben.



OPGELET

OPGELET geeft een gevaarlijke situatie aan die, indien niet vermeden, licht tot middelzwaar letsel tot gevolg kan hebben.

OPMERKING

OPMERKING geeft een gevaarlijke situatie aan die, indien niet vermeden, kan leiden tot schade aan de auto.

VEREISTE BRANDSTOF

Loodvrije benzine

Voor Europa

Voor optimale prestaties raden we u aan loodvrije benzine te tanken met een octaangetal (RON, Research Octane Number) van ten minste 95 (Amerikaanse antiklopindex AKI 91). U kunt gebruikmaken van ongelode benzine met een octaangetal van 91-94 (AKI 87-90), maar hierdoor kunnen de prestaties van de auto iets minder worden. (Gebruik geen brandstoffen die methanol bevatten)

Buiten Europa

Uw nieuwe voertuig is ontwikkeld om optimaal te presteren met loodvrije benzine met een octaangetal van RON (Research Octane Number) 91 / AKI (Anti-Knock Index) 87 of hoger. (Gebruik geen brandstoffen die methanol bevatten)

Bij gebruik van LOODVRIJE BENZINE zijn de prestaties maximaal en de uitlaatgassen het schoonst en wordt vervuiling van de bougies tegengegaan.

OPMERKING

GEBRUIK NOOIT LOODHOUDENDE BENZINE. Loodhoudende benzine is schadelijk voor de katalysator en de lambdasensor van het motorregelsysteem en zal de emissieregeling nadelig beïnvloeden.

Ook kan er ernstige slijtage optreden van zuigerveren, kleppen enz. of kunnen hierin barsten ontstaan, en kan uw motor een kloppend geluid maken.

Voeg nooit reinigingsadditieven voor het brandstofsysteem toe aan het brandstofsysteem (Overleg eerst met een officiële HYUNDAI-dealer).



WAARSCHUWING

- **Probeer de tank niet verder te vullen nadat het vulpistool automatisch is afgeslagen.**
- **Controleer altijd of de tankdop goed is vastgedraaid, om morsen van brandstof in geval van een aanrijding te voorkomen.**

Loodhoudende benzine (indien van toepassing)

Bepaalde landenversies van het model van uw auto zijn ontworpen om op gelode benzine te rijden. Overleg eerst met een officiële HYUNDAI-dealer voordat u gelode benzine in uw auto gebruikt.

Het octaangetal van gelode benzine is hetzelfde als dat van ongelode benzine.

Benzine die alcohol en methanol bevat

In sommige landen is naast benzine ook ethanolbrandstof verkrijgbaar. Dit is een mengsel van benzine en ethanol of methanol.

Gebruik geen ethanolbrandstof met meer dan 10 % ethanol en gebruik geen benzine of ethanolbrandstof die methanol bevat. Door het gebruik van deze brandstoffen kunnen rijproblemen en schade aan het brandstofsysteem, de motorregeling en het emissieregelsysteem ontstaan.

Gebruik gasohol niet langer wanneer er rijproblemen optreden.

Schade aan de auto of rijproblemen worden mogelijk niet gedekt door de garantie als deze zijn veroorzaakt door:

1. Benzinemengsels met meer dan 10% ethanol.
2. Benzine of ethanolbrandstof die methanol bevat.
3. Loodhoudende benzine.

OPMERKING

Gebruik nooit benzinemengsels die methanol bevatten. Gebruik gasoholproducten niet langer wanneer er rijproblemen optreden.

Brandstofadditieven gebruiken

Het gebruik van:

- Brandstofadditieven met siliconen
- MMT-additieven (Met mangaan, Mn)
- Brandstofadditieven met ijzerdeeltjes (ferroceen)
- Andere metaalhoudende brandstofadditieven

Kan een onregelmatige ontsteking, slechte acceleratie, afslaan van de motor, verstopping van de motor, sterke klopgeluiden, schade aan de katalysator en abnormale corrosie tot gevolg hebben, schade aan de motor veroorzaken en de algehele levensduur van de aandrijflijn verkorten. Het controlelampje motormanagement (MIL) kan gaan branden.

OPMERKING

Schade aan het brandstofsysteem of problemen met betrekking tot de prestaties van de auto veroorzaakt door het gebruik van deze brandstoffen worden niet door de garantie gedekt.

Gebruik van MTBE

HYUNDAI raadt u aan het gebruik van brandstoffen met een MTBE-gehalte (methyl-tert-butylether) van hoger dan 15,0 volumeprocent (zuurstofgehalte 2,7 massaprocent) in uw auto te vermijden.

Brandstoffen met een MTBE-gehalte van hoger dan 15,0 volumeprocent (2,7 gewichtsprocent zuurstof) kan de prestaties van de auto in negatieve zin beïnvloeden en dampvorming of slecht aanslaan veroorzaken.

OPMERKING

Schade aan het brandstofsysteem van uw auto of het verhelpen van problemen met betrekking tot de prestaties van de auto worden niet door de garantie gedekt indien ze veroorzaakt worden door brandstof die methanol bevat of brandstof met meer dan 15,0 volumeprocent MTBE (Methyl Tertiair Butyl Ether) (zuurstofgehalte 2,7 massaprocent) bevatten.

Gebruik geen methanol

Gebruik geen brandstoffen die methanol (houtalcohol) bevatten in uw auto. Dit soort brandstoffen kunnen de prestaties van uw auto nadelig beïnvloeden en schade veroorzaken aan delen van het brandstofsysteem, de motorregeling en het emissieregelsysteem.

Brandstofadditieven

HYUNDAI raadt aan loodvrije benzine te tanken met een octaangetal van RON (Research Octane Number) 95/AKI (Antiklopindex) van 91 of hoger (Europa) of een octaangetal van RON (Research Octane Number) 91/AKI (Antiklopindex) van 87 of hoger (buiten Europa). Klanten die geen benzine van hoge kwaliteit gebruiken en die motorstartproblemen of een onregelmatig lopende motor hebben, wordt aangeraden één fles additief toe te voegen in de brandstoftank zoals beschreven in het onderhoudsschema (zie hoofdstuk 9, '**Normaal onderhoudsschema**').

Additieven zijn verkrijgbaar bij uw officiële HYUNDAI-dealer, die u ook kan informeren over het gebruik ervan. Niet vermengen met andere additieven.

Rijden in het buitenland

Als u in een ander land gaat rijden met uw auto:

- Zorg ervoor dat uw auto voldoet aan de in dat land geldende wettelijke voorschriften met betrekking tot registratie en verzekering.
- Informeer of de juiste brandstof verkrijgbaar is.

AANPASSINGEN AAN DE AUTO

- Er mogen geen aanpassingen aan deze auto worden gedaan. Door aanpassingen kunnen de prestaties, de veiligheid en de levensduur van uw auto worden beïnvloed. Aanpassingen kunnen ook in strijd zijn met overheidsbepalingen en milieuvoorschriften.

Daarnaast kunnen schade of problemen met de prestaties als gevolg van aanpassingen mogelijk niet onder de garantie vallen.

- Als u niet-toegestane elektronische apparaten gebruikt, kan de auto zich abnormaal gedragen, kan schade aan de bedrading ontstaan, raakt de accu mogelijk ontladen of is er kans op brand. Gebruik voor uw eigen veiligheid geen niet-toegestane elektronische apparaten.

OPMERKING

Sommige alarmsignalen (inclusief het welkom/dag-geluid, een virtueel motorgeluid, Road Active Noise Control enz.) worden door buitenversterkers gegenereerd. Indien nodig raden we u aan om HYUNDAI-onderdelen te kopen om een externe versterker te vervangen. Niet toegelaten producten kunnen een storing veroorzaken in de externe versterkers.

DE AUTO JUIST GEBRUIKEN

Net als bij andere auto's van dit type, kunt u, als u de auto onjuist gebruikt, de macht over het stuur verliezen, kan een ongeluk gebeuren of kan de auto over de kop slaan.

Door het specifieke ontwerp (grotere bodemvrijheid, spoorbreedte enz.) ligt het zwaartepunt hoger dan bij gewone personenauto's. Met andere woorden: de auto is niet ontworpen om met dezelfde snelheid als conventionele auto's met tweewielaandrijving bochten te nemen. Neem geen scherpe bochten en voer geen abrupte sturbewegingen uit. Nogmaals: als u de auto onjuist gebruikt, kunt u de macht over het stuur verliezen, kan een ongeluk gebeuren of kan de auto over de kop slaan. Lees vooral de richtlijnen voor veilig rijden "Voorkomen dat de auto over de kop slaat", in hoofdstuk 6 van dit instructieboekje.

INRIJPROCEDURE

U kunt echter door het opvolgen van een paar eenvoudige aanwijzingen gedurende de eerste 1.000 km de prestaties, het brandstofverbruik en de levensduur van uw auto verbeteren.

- Rijd niet met een te hoog motortoerental.
- Vermijd plotse versnellingen tijdens het rijden.
- Rijd niet gedurende lange tijd op één snelheid, of deze nu langzaam of snel is. Om de motor goed in te rijden, is het nodig om deze op verschillende snelheden te laten lopen.
- Vermijd plotseling afremmen, behalve in noodgevallen, om de onderdelen van het remsysteem de gelegenheid te geven op elkaar in te lopen.
- Het brandstofverbruik en de motorprestaties kunnen variëren afhankelijk van de inrijprocedure van het voertuig en kunnen stabiliseren na ongeveer 6.000 km. Tijdens de inrijprocedure van het voertuig kan een nieuwe motor meer olie verbruiken.
- Trek de eerste 2.000 km geen aanhangwagen met uw auto.

RETOURNEREN VAN GEBRUIKTE AUTO'S (VOOR EUROPA)

HYUNDAI stimuleert een milieuvriendelijke afvoer van auto's aan het einde van hun levensduur en biedt aan uw auto in te nemen in overeenstemming met de richtlijnen van de Europese Unie (EU) voor voertuigen aan het einde van hun levensduur.

Gedetailleerde informatie vindt u op de homepage van de Nederlandse HYUNDAI-importeur.

HEV (HYBRIDE ELEKTRISCH VOERTUIG)-SYSTEEM

Hybride elektrische voertuigen (HEV) van HYUNDAI gebruiken zowel de benzinemotor als de elektrische motor als krachtbron. De elektrische motor wordt gevoed door een HEV-hoogspanningsaccu.

Op basis van de rijomstandigheden kiest de HEV-computer voor de verbrandingsmotor, de elektromotor of zelfs allebei gelijktijdig.

Het brandstofverbruik daalt wanneer de verbrandingsmotor stationair draait of wanneer het voertuig wordt aangedreven door de elektromotor met het HEV-batterijpakket.

De lading van de HEV-accu moet op peil worden gehouden. De motor slaat dus soms aan, ook wanneer de auto stilstaat, om stroom op te wekken. Opladen gebeurt ook tijdens het decelereren of door regeneratief remmen.

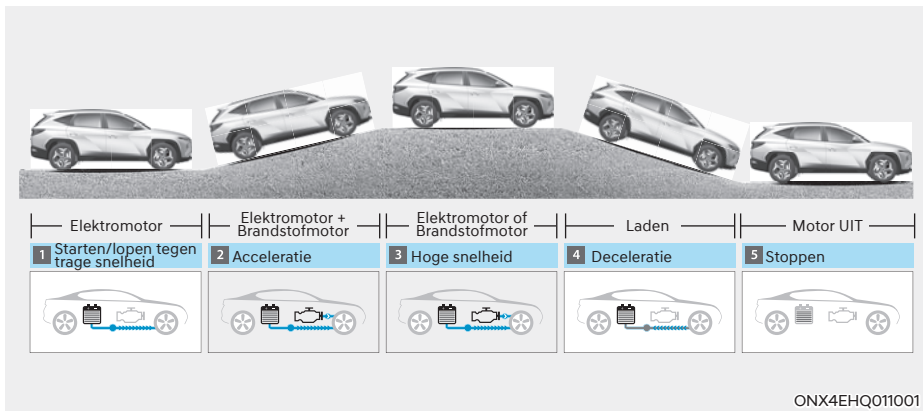

PHEV (PLUG-IN HYBRIDE ELEKTRISCH VOERTUIG)-SYSTEEM

Het HYUNDAI plug-inhybride elektrisch voertuig (PHEV) combineert de eigenschappen van een conventioneel hybride elektrisch voertuig en een geheel elektrisch voertuig.

Bij gebruik als een conventioneel hybride elektrisch voertuig kiest de HEV-computer voor de verbrandingsmotor, de elektromotor of zelfs allebei gelijktijdig.

In de elektrisch voertuig-modus rijdt het voertuig over een bepaalde afstand uitsluitend op de elektromotor, totdat de capaciteit van de hybridebatterij laag wordt. De rijafstand in de EV-modus hangt af van de rijstijl van de bestuurder en de wegomstandigheden. Bij agressieve rijmanoeuvres kan soms tijdelijk de verbrandingsmotor worden ingeschakeld om maximaal vermogen te leveren.

De hybridebatterij kan volledig worden opgeladen door een stekker aan te sluiten op een externe stroombron.

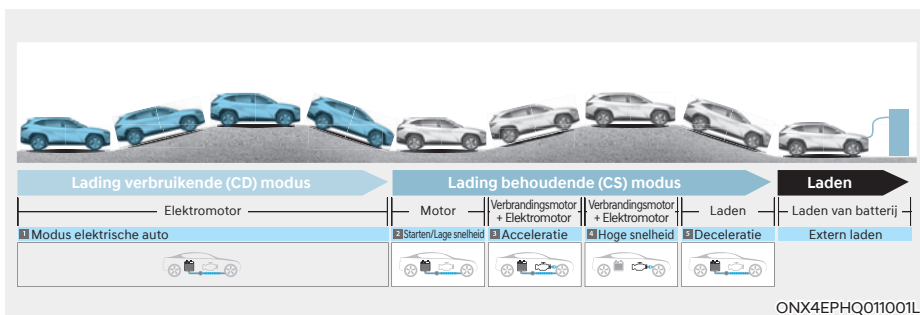

ONX4EPHQ011001L

HET PLUG-INHYBRIDE VOERTUIG LADEN

Informatie over laden

AC-laden:

Het Plug-inhybride voertuig wordt geladen door deze aan te sluiten op een normale lader bij u thuis of een openbaar laadpunt. (Raadpleeg 'AC-laden' voor meer informatie.)

Druppellaadprocedure:

Het Plug-inhybride voertuig kan worden geladen met behulp van huishoudelijke elektriciteit. De wandcontactdoos in uw huis moet voldoen aan de voorschriften en geschikt zijn voor een veilig gebruik van de nominale spanning (Volt) / stroom (Ampère) / vermogen (Watt) die zijn gespecificeerd voor de draagbare lader.

Laadtijd

AC-laden:





Duurt ongeveer 2 uur en 15 minuten bij kamertemperatuur. (Opladen mogelijk tot 100%.)

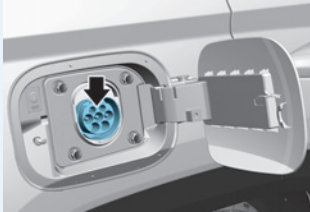
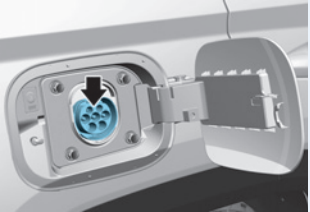

Informatie

Afhankelijk van de conditie en de ouderdom van de hoogspanningsbatterij, de specificaties van de lader en de omgevingstemperatuur kan de laadtijd van de hoogspanningsbatterij variëren.

Laadprocedures

Categorie	AC-laden	Druppellaadprocedure (indien van toepassing)
Laadaansluiting (Auto)	 ONX4EPHQ011018L	 ONX4EPHQ011018L
Laadstekker (indien van toepassing)	 ONE1Q011088L	 ONE1Q011088L
Lader	 OLFPQ05007K	 ONX4EPHQ011019L
Opladen	Gebruik de AC-lader die thuis of op een openbaar laadpunt is geïnstalleerd	Gebruik huishoudelijke elektriciteit
Laadtijd	Ongeveer 2 uur en 15 minuten (om volledig op te laden, 100%)	Om thuis op te laden. Denk eraan dat de druppellader langzamer werkt dan de AC-lader.

- Afhankelijk van de conditie en de ouderdom van de hoogspanningsbatterij, de specificaties van de lader en de omgevingstemperatuur kan de laadtijd van de hoogspanningsbatterij variëren.
- Het daadwerkelijke uiterlijk van de lader en de laadmethode kunnen verschillen afhankelijk van de laderfabrikant.

Laadstatus

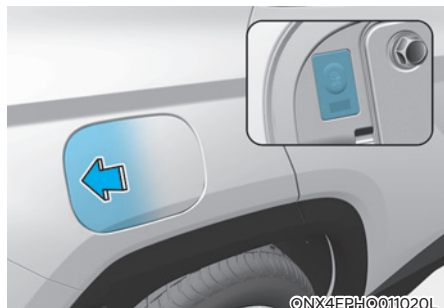

Bij het laden van de hoogspanningsbatterij kan het laadniveau van buiten de auto worden gecontroleerd.

Classificatie		Meer informatie		Werking laadindicatielampje	
Modus	Status			Laadaansluiting	Oplaadtoets
A	READY	Niet-oplaadstatus	0 ~ 65 %	Aan (Geel)	Off (Uit)
			65 ~ 100 %	Aan (Groen)	Off (Uit)
B	Hulpaccu laadfunctie + / Waarschuwing hoogspanning	De 12V hulpaccu opladen/Status hoogspanningswaarschuwing		Aan (Rood)	Off (Uit)
C	Laden	Laden	0 ~ 65 %	Knipperen (Geel)	Off (Uit)
			65 ~ 100 %	Knipperen (Groen)	Off (Uit)
D	Laden voltooid	Laden voltooid (gaat uit na 5 seconden)	100 %	Aan (Groen) → UIT	Off (Uit)
E	Opladen mislukt	Storing bij laden		Knipperen (Rood)	Off (Uit)
F	Gepland opladen stand-by	Geplande laadprocedure geactiveerd (gaat UIT na 3 minuten)		Off (Uit)	Aan
G	Fout	Status CAN-communicatiefout		Aan (Groen) → Aan (Oranje) → Aan (Rood)	Off (Uit)

Gepland laden (indien van toepassing)

- U kunt een laadplanning voor uw auto instellen met behulp van het infotainmentsysteem of de BlueLink-applicatie.

Raadpleeg de handleiding van het infotainmentsysteem of de BlueLink-handleiding voor gedetailleerde informatie over het instellen van gepland laden.

- Een geplande laadprocedure kan alleen worden uitgevoerd met een AC-lader of de draagbare lader (ICCB: In-Cable Control Box).

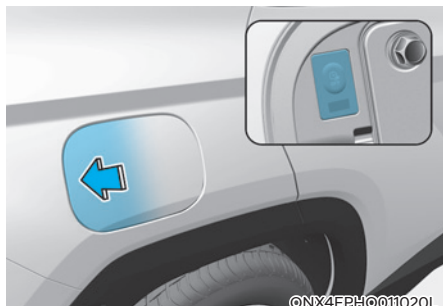

- Als er een laadprocedure is gepland en de AC-lader of draagbare oplader (ICCB: In-Cable Control Box) is aangesloten, gaat het indicatielampje in het midden knipperen (3 minuten) om aan te geven dat er een laadprocedure is gepland.
- Als er een laadprocedure is gepland, begint het laden niet direct als de AC-lader of de draagbare lader (ICCB: In-Cable Control Box) wordt aangesloten. Als wel direct met laden begonnen moet worden, deactiveer dan in het infotainmentsysteem de instelling voor gepland laden of druk 2 seconden op de toets geplande laadprocedure deactiveren (OFF).



- Als u op de toets geplande laadprocedure deactiveren (OFF) drukt om direct met het laden van de batterij te beginnen, moet het laden binnen 3 minuten na het aansluiten van de laadkabel beginnen. Als u op de toets geplande laadprocedure deactiveren (OFF) drukt om direct met het laden te beginnen, zijn de instellingen voor de geplande laadprocedure niet volledig gedeactiveerd. Als u de instellingen voor de geplande laadprocedure compleet wilt deactiveren, gebruikt u het infotainmentsysteem om het deactiveren te voltooien.

Raadpleeg “AC-laden (Laadpunt) of Druppelladen” voor details over het aansluiten van de AC-lader en de draagbare lader (ICCB: In-Cable Control Box).

Laadstekkervergrendeling

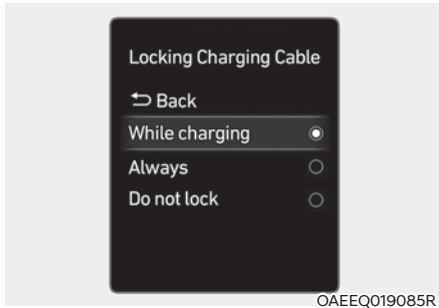

U kunt kiezen wanneer de laadstekker in de laadaansluiting vergrendeld en ontgrendeld wordt.

De bestuurder kan de LOCK-modus van de laadstekker selecteren in de Gebruikersinstellingen op het instrumentendisplay door te kiezen voor User settings (gebruikersinstellingen) → Convenience (gemak) → Locking Charging Cable (vergrendeling laadkabel).

Wanneer de laadstekker vergrendeld is

	Tijdens het opladen	Altijd	Niet vergrendelen (indien van toepassing)
Vóór het opladen	X	O	X
Tijdens het opladen	O	O	X
Na het opladen	X	O	X

Constante modus

De stekker wordt vergrendeld wanneer de laadstekker in de laadaansluiting wordt gestoken. De stekker blijft vergrendeld tot alle portieren door de bestuurder ontgrendeld zijn. Deze modus is handig om kabeldiefstal te voorkomen.

- Als de laadstekker ontgrendeld wordt terwijl alle portieren ontgrendeld zijn, maar de laadkabel wordt niet binnen 15 seconden ontkoppeld, dan wordt de stekker automatisch weer vergrendeld.
- Als de laadstekker ontgrendeld wordt terwijl alle portieren ontgrendeld zijn, maar alle portieren meteen weer vergrendeld worden, wordt de stekker automatisch weer vergrendeld.

Laadmodus

De stekker wordt vergrendeld als het opladen begint. De stekker wordt ontgrendeld wanneer het opladen voltooid is. Deze stand is handig als je oplaadt bij een openbaar laadpunt.

Niet-vergrendelmodus (indien van toepassing)

De stekker wordt ongeacht de laadstatus ontgrendeld.

Druk op de ontgrendelknop van de laadstekker en haal de stekker los.

Voorkom diefstal van de laadkabel.

Voorzorgsmaatregelen voor laden

■ AC-lader



Het daadwerkelijke uiterlijk van de lader en de laadmethode kunnen verschillen afhankelijk van de laderfabrikant.



WAARSCHUWING

- De elektromagnetische golven die de lader produceert kunnen ernstige problemen veroorzaken in medische apparaten, zoals een geïmplanteerde pacemaker.

Vraag, als u medische apparaten, zoals een geïmplanteerde pacemaker, gebruikt, aan uw arts en de fabrikant van de lader of het laden van uw elektrische auto effect heeft op de werking van de apparatuur.

- Controleer voor het aansluiten van de lader of er geen water of stof aanwezig is in de laadkabelstekker en laadplug. Het aansluiten van de lader terwijl er water of stof in de laadkabelstekker en laadplug aanwezig is, kan brand of een elektrische schok veroorzaken.
- Raak bij het aansluiten van de kabel op de lader en de laadaansluiting op de auto de laadstekker, de laadplug en de laadaansluiting niet aan.

- Volg onderstaande aanwijzingen op om elektrische schokken bij het laden te voorkomen:
 - Gebruik een waterdichte lader.
 - Raak de oplaadingsingang en oplaadstekker niet aan met natte handen en sta niet in water of sneeuw, wanneer u de oplaadkabel aansluit.
 - Wees voorzichtig bij onweer.
 - Wees voorzichtig als de laadstekker en de laadplug nat zijn.
- Onderbreek de laadprocedure direct als u abnormale verschijnselen waarneemt (geur, rook).
- Vervang de laadkabel als de isolatie beschadigd is, om te voorkomen dat u blootgesteld wordt aan een elektrische schok.
- Pak bij het aansluiten of verwijderen van de laadkabel de laadstekker en de laadplug vast bij de hendel.

Als u aan de kabel zelf trekt (in plaats van aan de hendel) kan de bedrading in de kabel losgetrokken of beschadigd worden. Dat kan een elektrische schok of brand veroorzaken.



OPGELET

- Houd de laadstekker en de laadplug altijd schoon en droog. Berg de laadkabel op in een droge en dampvrije omgeving.
- Gebruik voor het laden van de elektrische auto uitsluitend een speciaal daarvoor ontwikkelde lader. Gebruik van een ander type lader kan defecten veroorzaken.
- Zet vóór het laden van de batterij de auto uit.

- Als de auto tijdens het laden wordt uitgezet, kan de koelventilator in het elektromotorcompartiment automatisch ingeschakeld worden. Raak de koelventilator niet aan tijdens het laden.
- Laat de laadstekker niet vallen. Hierdoor kan hij beschadigd raken.

WAARSCHUWING

- Onderbreek de laadprocedure direct als u abnormale verschijnselen waarneemt (geur, rook).
- Vervang de laadkabel als de isolatie beschadigd is, om te voorkomen dat u blootgesteld wordt aan een elektrische schok.
- Pak bij het aansluiten of verwijderen van de laadkabel de laadstekker en de laadplug vast bij de hendel.
Als u aan de kabel zelf trekt (in plaats van aan de hendel) kan de bedrading in de kabel losgetrokken of beschadigd worden. Dat kan een elektrische schok of brand veroorzaken.

Het controleren van het symbool op het oplaadlabel (voor Europa)

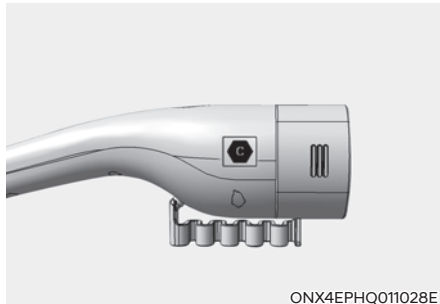
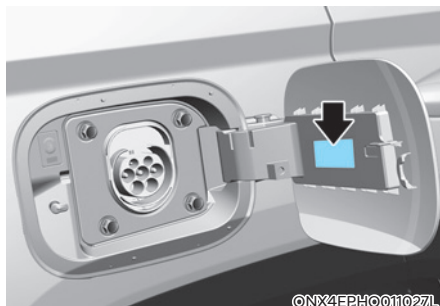

Het oplaadlabel bevindt zich aan de binnenzijde van het klepje van de laadaansluiting en u vindt het geschiktheidssymbool voor uw voertuigtype op de laadstekker.

Voorzorgsmaatregelen voor laden met een AC- en draagbare lader

1. Controleer na het openen van de laadklep het oplaadsymbool onderaan het waarschuwingslabel.
2. Controleer het symbool van de laadstekker op de kabel van de AC- of druppellader
3. Na het controleren van de letter op het oplaadsymbool, gaat u verder met de oplaadstap (Raadpleeg de tabel met symbolen van elektrische laadkabels in dit hoofdstuk).



WAARSCHUWING

Er is kans op een storing, brand, letsel, enz. bij het gebruik van een laadstekker met een niet-bijpassend symbool.

Elektrische laadkabel



1. Waarschuwing voor hoogspanning
2. Symbool voor laadklep
3. Raadpleeg voor meer informatie “Het controleren van het symbool op het oplaadlabel” in dit hoofdstuk.
4. Laadspanning en stroom
 ~ : AC enkele fase
5. Symbolen voor laadprocedure.
 Raadpleeg “Tabel met symbolen van elektrische laadkabels”.

Tabel met symbolen van elektrische laadkabels

Laden met AC-lader en draagbare lader

Type voeding	Configuratie	Type accessoire	Spanningsbereik	Symbool
Laden met AC-lader en draagbare lader	7P	Autostekker en laadaansluiting	$\leq 480V$ RMS	

AC-laden

■ AC-lader



Het daadwerkelijke uiterlijk van de lader en de laadmethode kunnen verschillen afhankelijk van de laderfabrikant.

Aansluiten van AC-lader

1. Trap het rempedaal in en activeer de parkeerrem.
2. Zet alle schakelaars UIT, schakel naar P (Parkeren) en zet de auto UIT.



3. Druk op de middelste rand van de laadklep om de laadklep te openen.

i Informatie

Tik zachtjes op de laadklep of druk er voorzichtig tegenaan als deze is vastgevroren om het ijs te breken en open daarna de tankdopklep. Wrik de tankdopklep niet los. Spuit indien nodig een goedgekeurde de-icer vloeistof (gebruik geen motorkoelvloeistof) of verplaats de auto naar een warme plaats en laat het ijs smelten.

4. Controleer of er stof in de laadstekker en de laadaansluiting zit.



5. Houd de handgreep van de laadstekker vast en sluit de laadstekker aan op de laadaansluiting voor de AC-lader. Druk de stekker aan totdat u een klikkend geluid hoort. Als de laadstekker en de laadaansluiting niet goed contact maken, kan er brand ontstaan.

i Informatie

Laadstekker in de AUTO/LOCK-modus

De laadstekker is gedurende een verschillende tijdsperiode vergrendeld in de aansluiting, afhankelijk van welke modus is geselecteerd.

- **LOCK-modus** : De stekker wordt vergrendeld wanneer de laadstekker in de laadaansluiting wordt gestoken.
- **AUTO-modus** : De stekker wordt vergrendeld als het opladen begint.

Raadpleeg voor meer informatie 'Laadstekker in de AUTO/LOCK-modus' in dit hoofdstuk.



6. Sluit de laadplug aan op de elektrische aansluiting van een AC-laadpunt om te beginnen met laden.

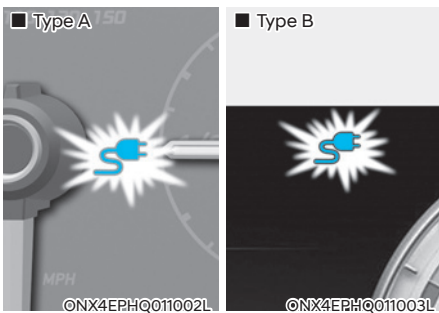

7. Controleer of het laadindicatielampje voor de hoogspanningsbatterij op het instrumentenpaneel AAN gaat. Als het laadindicatielampje UIT is, wordt de hoogspanningsbatterij niet geladen.

Als de laadstekker en de laadplug niet goed op elkaar aangesloten zijn, dan moet de laadkabel nogmaals aangesloten worden om te beginnen met laden.

i Informatie

Om de temperatuur van de hoogspanningsbatterij te regelen tijdens het laden of wanneer de batterij een hoge temperatuur heeft, wordt de airconditioning gebruikt om de batterij af te koelen. Hierdoor kan geluid hoorbaar zijn door de werking van de compressor en koelventilator van de airconditioning, maar dit is normaal wanneer de hoogspanningsbatterij wordt geladen. Ook kan de airconditioning in de zomer minder goed presteren ten gevolge van de werking van het koelsysteem voor het opladen van de hoogspanningsbatterij. Dit is een normaal verschijnsel.

i Informatie

- Hoewel opladen ook kan terwijl het contactslot in de stand ON/START, is het veiliger om met opladen te beginnen terwijl het contactslot in de stand LOCK/OFF staat en het voertuig in de stand P (Parkeren). Nadat het laden begonnen is, kunt u elektrische systemen zoals de radio gebruiken door het contactslot in de stand ACC of ON te zetten.
- Tijdens AC-laden kan de radio-ontvangst slecht zijn.
- Als u de selectiehendel van P (Parkeren) naar R (Achteruit)/N (Neutraal)/D (Rijden) beweegt, stopt het laadproces.

Om opnieuw te beginnen met laden, beweegt u de selectiehendel naar P (Parkeren), zet u het contactslot in de stand LOCK/OFF en verwijdert u de laadkabel. Sluit vervolgens de laadkabel aan.

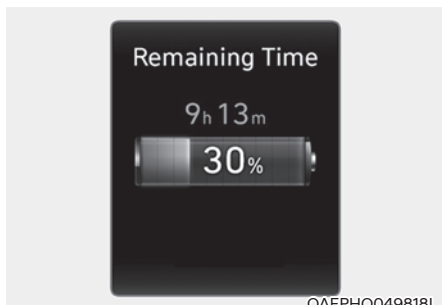

©AEPHQ049818L

8. Nadat het laden gestart is, wordt de geschatte laadtijd gedurende ongeveer 1 minuut weergegeven op het instrumentenpaneel.

Als u tijdens het laden het bestuurdersportier opent, wordt de geschatte laadtijd eveneens gedurende ongeveer 1 minuut weergegeven op het instrumentenpaneel.

Als er een laadprocedure is gepland, wordt de geschatte laadtijd weergegeven als "--".

i Informatie

Afhankelijk van de conditie en de ouderdom van de hoogspanningsbatterij, de specificaties van de lader en de omgevingstemperatuur kan de laadtijd van de batterij variëren.

Controleren van laadstatus

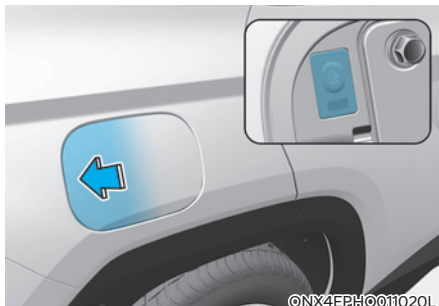

©NX4EPHQ011020L

Bij het laden van de hoogspanningsbatterij kan het laadniveau van buiten de auto worden gecontroleerd.

Classificatie		Meer informatie		Werking laadindicatielampje	
Modus	Status			Laadaansluiting	Oplaadtoets
A	READY	Niet-oplaadstatus	0 ~ 65 %	Aan (Geel)	Off (Uit)
			65 ~ 100 %	Aan (Groen)	Off (Uit)
B	Hulpaccu laadfunctie + / Waarschuwing hoogspanning	De 12V hulpaccu opladen/Status hoogspanningswaarschuwing		Aan (Rood)	Off (Uit)
C	Laden	Laden	0 ~ 65 %	Knipperen (Geel)	Off (Uit)
			65 ~ 100 %	Knipperen (Groen)	Off (Uit)
D	Laden voltooid	Laden voltooid (gaat uit na 5 seconden)	100 %	Aan (Groen) → UIT	Off (Uit)
E	Opladen mislukt	Storing bij laden		Knipperen (Rood)	Off (Uit)
F	Gepland opladen stand-by	Geplande laadprocedure geactiveerd (gaat UIT na 3 minuten)		Off (Uit)	Aan
G	Fout	Status CAN-communicatiefout		Aan (Groen) → Aan (Oranje) → Aan (Rood)	Off (Uit)

Loskoppelen van AC-lader

■ AC-lader



1. Neem, nadat de laadprocedure voltooid is, de laadplug los van de elektrische aansluiting van het AC-laadpunt.

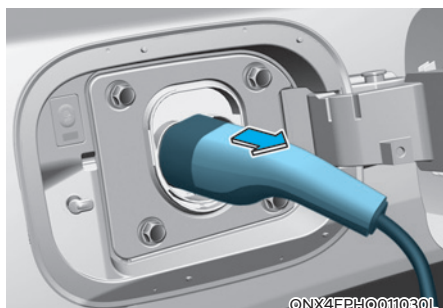

2. Houd de hendel van de laadstekker vast en trek eraan terwijl de ontgrendelknop (1) ingedrukt wordt.

i Informatie

Om kabeldiefstal te voorkomen kan de laadstekker niet uit de aansluiting gehaald worden zolang de portieren vergrendeld zijn. Ontgrendel alle portieren om de laadstekker uit de aansluiting te kunnen halen.

Als het voertuig echter in de AUTO-modus is, wordt de laadstekker automatisch ontgrendeld wanneer het opladen voltooid is.

Raadpleeg voor meer informatie 'Laadstekker in de AUTO/LOCK-modus' in dit hoofdstuk.

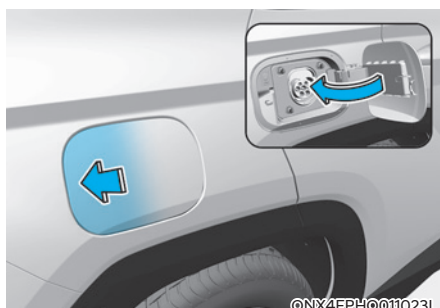

3. Zorg ervoor dat de laadklep goed gesloten wordt.
- * De oplaadklep heeft geen vergrendelingsstelsel.

De stekker ontgrendelen in noodgevallen

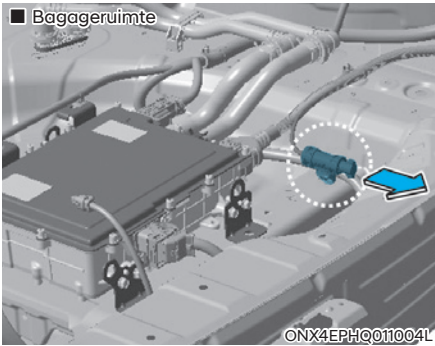

Als de laadstekker niet losgekoppeld kan worden door een ontladen accu of een storing in de bedrading, open dan de motorkap en trek lichtjes aan de noodontgrendelingskabel. Dan komt de laadstekker los.

Druppellaadprocedure (indien van toepassing)

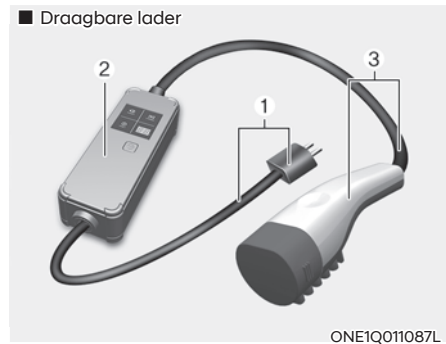

- (1) Code en stekker (Code ingesteld)
- (2) Regeleenheid
- (3) Laadkabel en laadstekker

Met het huiselektriciteitsnet kan de batterij worden geladen met behulp van de druppellaadprocedure als er geen gebruik kan worden gemaakt van de AC-laadprocedure.

Het laadniveau van de draagbare lader instellen

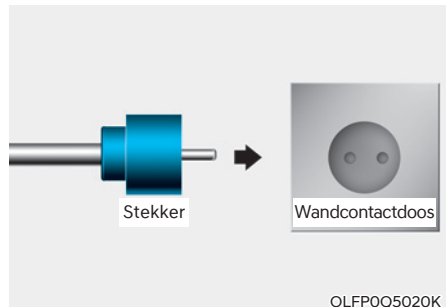

1. Controleer de nominale stroomsterkte van de wandcontactdoos voordat u de stekker hierin steekt.
2. Steek de stekker in een wandcontactdoos.
3. Controleer het weergavevenster op de regeleenheid.

■ Gereed-status

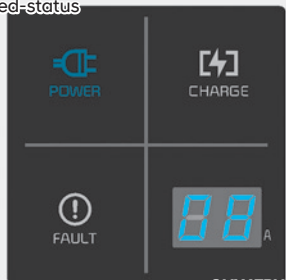

©NX4EPHQ011005L

■ Laadstatus

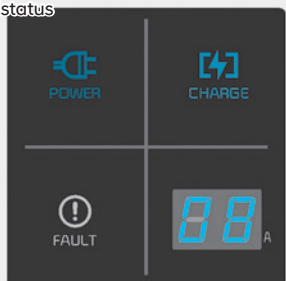

©NX4EPHQ011006L



©NX4EPHQ011024L

4. Als de storingsindicator niet knippert tijdens laad- of gereed-status, houd dan de toets (1) achterop de regeleenheid langer dan 2 seconden ingedrukt om het laadniveau aan te passen. (Zie het laadkabeltype en het voorbeeld voor het instellen van het laadniveau.)
5. Het weergavevenster van de regeleenheid verandert elke keer dat u op de toets (1) drukt van 6 A en 8 A en 10 A naar 12 A .
6. Als het gewenste laadniveau wordt weergegeven op het display, druk dan langer dan 2 seconden op de toets (1) op de regeleenheid om dat gewenste niveau in te stellen. Als u niet binnen de 10 seconden op de toets drukt, wordt het niveau teruggezet naar de vorige instelling.
7. Wanneer het instellen van de laadniveau is voltooid, kunt u beginnen met laden volgens de draagbare laadprocedure.

* Voorbeeld van het instellen van het ICCB-laadniveau (Dit voorbeeld dient alleen ter referentie en kan verschillen afhankelijk van de omgeving.)

Uitgangsstroom	ICCB-laadniveau	Weergavevenster regeleenheid
14-16 A	12 A	 <p data-bbox="826 619 977 638">ONX4EPHQ011007L</p>
13-12 A	10 A	
11-10 A	8 A	
9-8 A	6 A	

Aansluiten van draagbare lader (ICCB: In-Cable Control Box)

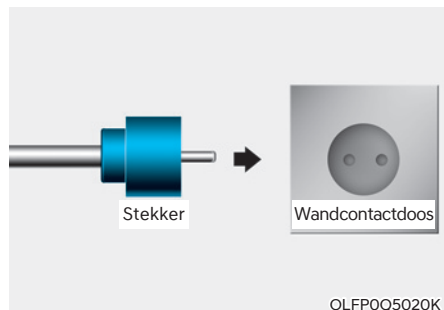

1. Steek de stekker in een wandcontactdoos.

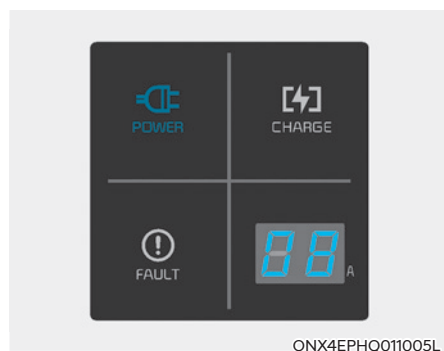

2. Controleer of het voedingslampje (groen) op de regelenheid brandt.
3. Trap het rempedaal in en activeer de parkeerrem.
4. Zet alle schakelaars UIT, schakel naar P (Parkeren) en zet de auto UIT.



5. Druk op de middelste rand van de laadklep om de laadklep te openen.

i Informatie

Tik zachtjes op de laadklep of druk er voorzichtig tegenaan als deze is vastgevroren om het ijs te breken en open daarna de tankdopklep. Wrik de tankdopklep niet los. Spuit indien nodig een goedgekeurde de-icer vloeistof (gebruik geen motorkoelvloeistof) of verplaats de auto naar een warme plaats en laat het ijs smelten.

6. Controleer of er stof in de laadstekker en de laadaansluiting zit.



7. Houd de handgreep van de laadstekker vast en sluit de laadstekker aan op de laadaansluiting voor de AC-lader. Druk de stekker aan totdat u een klikkend geluid hoort. Als de laadstekker en de laadaansluiting niet goed contact maken, kan er brand ontstaan.

i Informatie

Laadstekker in de AUTO/LOCK-modus

De laadstekker is gedurende een verschillende tijdsperiode vergrendeld in de aansluiting, afhankelijk van welke modus is geselecteerd.

- **LOCK-modus** : De stekker wordt vergrendeld wanneer de laadstekker in de laadaansluiting wordt gestoken.
- **AUTO-modus** : De stekker wordt vergrendeld als het opladen begint.

Raadpleeg voor meer informatie ‘Laadstekker in de AUTO/LOCK-modus’ in dit hoofdstuk.

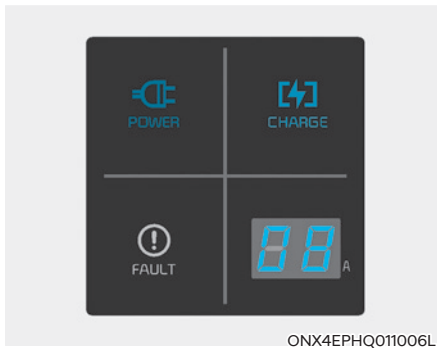

8. Het laden begint automatisch (laadlampje knippert).

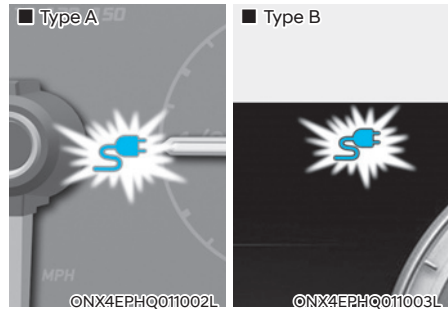

9. Controleer of het laadindicatielampje voor de hoogspanningsbatterij op het instrumentenpaneel AAN gaat. Als het laadindicatielampje UIT is, wordt de hoogspanningsbatterij niet geladen.

Als de laadstekker niet goed aangesloten is, dan moet de laadkabel nogmaals aangesloten worden om te beginnen met laden.

i Informatie

- Hoewel opladen ook kan terwijl het contactslot in de stand ON/START, is het veiliger om met opladen te beginnen terwijl het contactslot in de stand LOCK/OFF staat en het voertuig in de stand P (Parkeren).

Nadat het laden begonnen is, kunt u elektrische systemen zoals de radio gebruiken door het contactslot in de stand ACC of ON te zetten.

- Als u de selectiehendel van P (Parkeren) naar R (Achteruit)/N (Neutraal)/D (Rijden) beweegt, stopt het laadproces.

Om opnieuw te beginnen met laden, beweegt u de selectiehendel naar P (Parkeren), zet u het contactslot in de stand LOCK/OFF en verwijdert u de laadkabel. Sluit vervolgens de laadkabel aan.

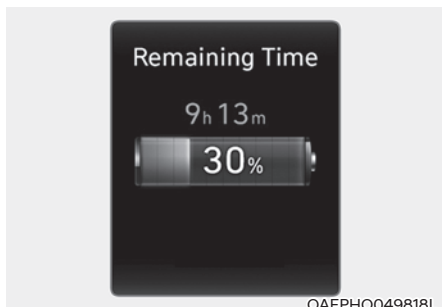

OAEPHQ049818L

10. Nadat het laden gestart is, wordt de geschatte laadtijd gedurende ongeveer 1 minuut weergegeven op het instrumentenpaneel.

Als u tijdens het laden het bestuurdersportier opent, wordt de geschatte laadtijd eveneens gedurende ongeveer 1 minuut weergegeven op het instrumentenpaneel.

Als er een laadprocedure is gepland, wordt de geschatte laadtijd weergegeven als "--".

i Informatie

Afhankelijk van de conditie en de ouderdom van de hoogspanningsbatterij, de specificaties van de lader en de omgevingstemperatuur kan de laadtijd van de batterij variëren.

Controleren van laadstatus

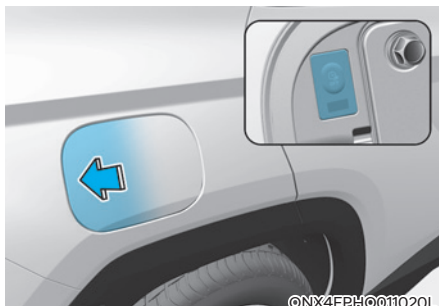

©NX4EPHQ011020L

Bij het laden van de hoogspanningsbatterij kan het laadniveau van buiten de auto worden gecontroleerd.



Classificatie		Meer informatie		Werking laadindicatielampje	
Modus	Status			Laadaansluiting	Oplaadtoets
A	READY	Niet-oplaadstatus	0 ~ 65 %	Aan (Geel)	Off (Uit)
			65 ~ 100 %	Aan (Groen)	Off (Uit)
B	Hulpaccu laadfunctie + / Waarschuwing hoogspanning	De 12V hulpaccu opladen/Status hoogspanningswaarschuwing		Aan (Rood)	Off (Uit)
C	Laden	Laden	0 ~ 65 %	Knipperen (Geel)	Off (Uit)
			65 ~ 100 %	Knipperen (Groen)	Off (Uit)
D	Laden voltooid	Laden voltooid (gaat uit na 5 seconden)	100 %	Aan (Groen) → UIT	Off (Uit)
E	Opladen mislukt	Storing bij laden		Knipperen (Rood)	Off (Uit)
F	Gepland opladen stand-by	Geplande laadprocedure geactiveerd (gaat UIT na 3 minuten)		Off (Uit)	Aan
G	Fout	Status CAN-communicatiefout		Aan (Groen) → Aan (Oranje) → Aan (Rood)	Off (Uit)

Laadstatuscontrolelampje voor draagbare lader

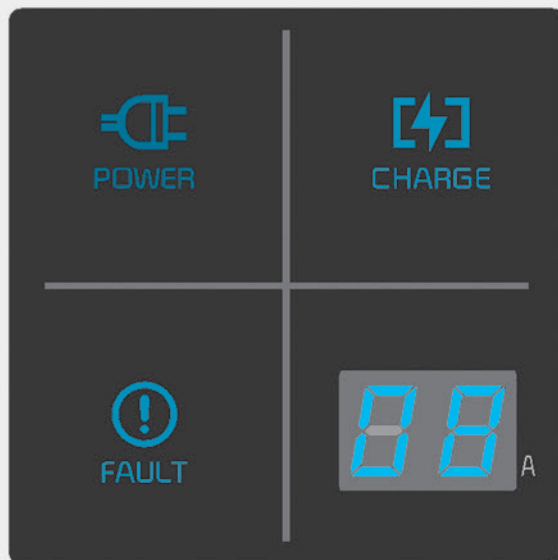



■ Regeleenheid



ONX4EPHQ011008L

Controlelampje		Meer informatie
12V-		Aan : Stroom aan
LADEN		Aan : Laden Knipperen : Stroombeperking omwille van een hoge temperatuur van de stekker of hoge interne temperatuur
STORING		Knipperen : Storing bij laden

Controlelampje		Meer informatie		
Foutcode		Aan : Fout tijdens het laden / Fout tijdens de zelfdiagnose		
		Foutcode	Onderdeel	Oorzaak
		E1	CP-Communicatie	Communicatiefout met het voertuig
		E2	Lek	Stroomlek
		E3		Fout in lader
		E4	Temperatuur van de stekker	Waarschuwing te hoge temperatuur van de stekker
		E5		Fout door temperatuur van de stekker
		E6		Fout in lader
		E7	Te hoge stroomsterkte	Waarschuwing te hoge stroomsterkte tijdens het laden
		E8	Interne temperatuur	Oplader oververhit
		E9		Fout in lader
		F1	Relaiszekering	Fout in lader
		F2	GM/I	Slechte aarding van de aansluiting
		F3	SMPS Stroomstoring	SMPS-fout (storing in de spanning)
		F4		SMPS fout (afwijkende spanning)
		F5	CP spanningsfout	CP (-) spanningsfout
		F6		CP (+) spanningsfout
		F7	Fout in temperatuursensor	Fout in temperatuursensor van stekker
F8	Fout in interne temperatuursensor van PCB			

Controlelampje		Meer informatie		
LAADNIVEAU		Type A	Type B	Type C
		12 A	10 A	8 A
		10 A	8 A	7 A
		8 A	6 A	6 A
<p>De laadstroom verandert elke keer dat de toets (1) minder dan 1 seconde wordt ingedrukt terwijl de lader is aangesloten op een stroomvoorziening maar niet op de auto.</p>		<p>* De regeleenheid</p> 		
		ONX4EPHQ011024L		

Status / Diagnose / Tegenmaatregel

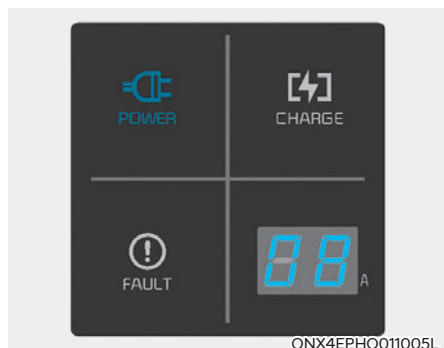

- Laadstekker op het voertuig aangesloten (Groene controlelampje Power brandt)
- Stekker verbonden met een contactdoos (Groene controlelampje Power brandt)

We adviseren u contact op te nemen met een officiële HYUNDAI-dealer.

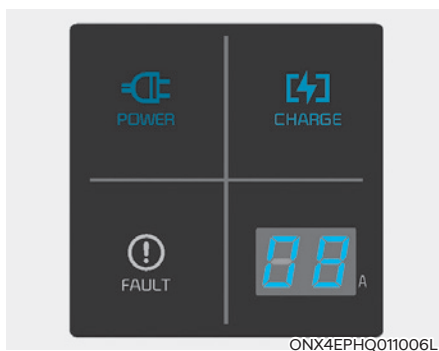

Tijdens het laden (Groene controlelampje Power brandt, Blauwe laadindicatielampje brandt)

We adviseren u contact op te nemen met een officiële HYUNDAI-dealer.

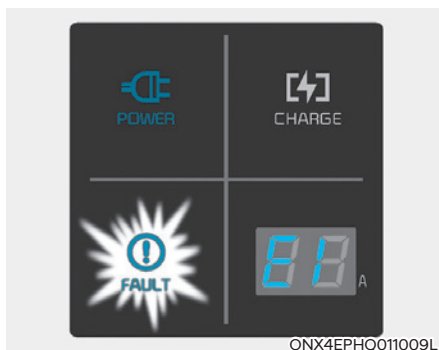

Voordat u de laadstekker op het voertuig aansluit (Groene controlelampje Power brandt, rode storingslampje knippert)

- Abnormale temperatuur
- Storing in ICCB (In-Cable Control Box)

We adviseren u contact op te nemen met een officiële HYUNDAI-dealer.

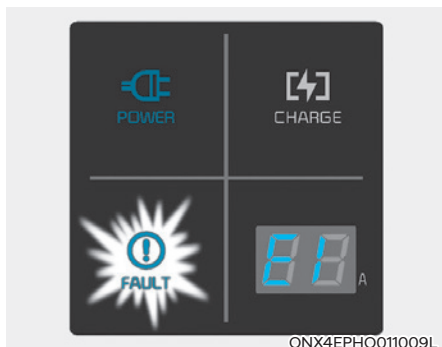

Aangesloten op het voertuig (Groene controlelampje Power brandt, Rode storingslampje knippert)

- Storing in diagnoseapparaat
- Stroomlek
- Abnormale temperatuur

We adviseren u contact op te nemen met een officiële HYUNDAI-dealer.



Als u de stekker van de lader ontkoppeld heeft en weer in het stopcontact heeft gestoken, wordt de foutmelding opgelost door twee seconden of langer op de toets (1) te drukken. Als de fout daarmee niet opgelost raakt, adviseren we u om contact op te nemen met een officiële HYUNDAI-dealer.

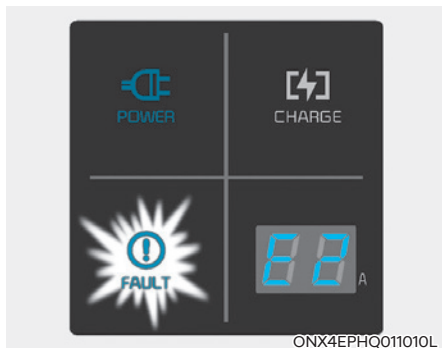

Er is een stroomlek met foutcode E2 (Groene controlelampje Power brandt, Rode storingslampje knippert, E2 wordt weergegeven)

We adviseren u contact op te nemen met een officiële HYUNDAI-dealer.

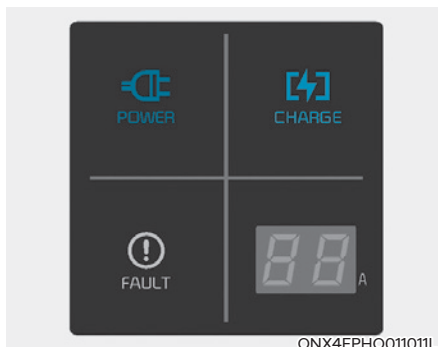

Spaarstand

- Het weergavevenster met het laadniveau gaat uit als de status gedurende langer dan een minuut niet wordt gewijzigd.

We adviseren u contact op te nemen met een officiële HYUNDAI-dealer.

Loskoppelen van draagbare lader (ICCB: In-Cable Control Box)

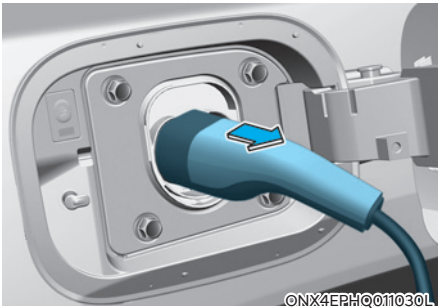

1. Houd de hendel van de laadstekker vast en trek eraan terwijl de ontgrendelknop ingedrukt wordt.

i Informatie

Om kabeldiefstal te voorkomen kan de laadstekker niet uit de aansluiting gehaald worden zolang de portieren vergrendeld zijn. Ontgrendel alle portieren om de laadstekker uit de aansluiting te kunnen halen.

Als het voertuig echter in de AUTO-modus is, wordt de laadstekker automatisch ontgrendeld wanneer het opladen voltooid is.

Raadpleeg voor meer informatie 'Laadstekker in de AUTO/LOCK-modus' in dit hoofdstuk.

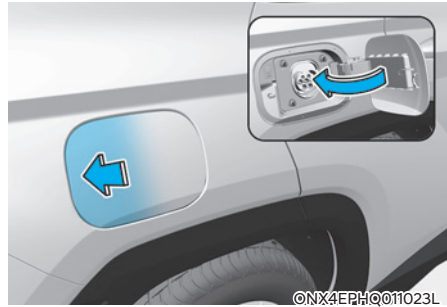

2. Zorg ervoor dat de laadklep goed gesloten wordt.
- * De oplaadklep heeft geen vergrendelingsysteem.

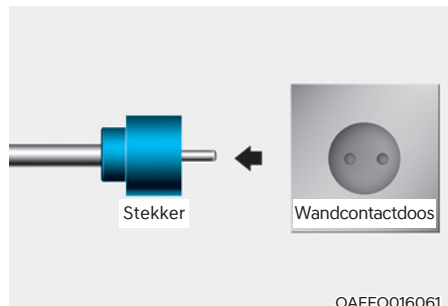

3. Neem de stekker uit de wandcontactdoos. Trek niet aan de kabel bij het losnemen van de stekker.
4. Sluit de beschermklep voor de laadstekker, zodat er geen verontreinigingen in de aansluiting terecht kunnen komen.
5. Plaats de laadkabel in het kabelcompartiment om hem te beschermen.

De stekker ontgrendelen in noodgevallen

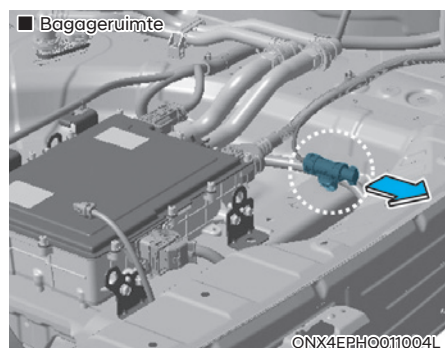

Als de laadstekker niet losgekoppeld kan worden door een ontladen accu of een storing in de bedrading, open dan de motorkap en trek lichtjes aan de noodontgrendelingskabel. Dan komt de laadstekker los.

Voorzorgsmaatregelen voor draagbare lader (ICCB: In-Cable Control Box)

- We raden u aan een draagbare lader te gebruiken die door HYUNDAI Motors gecertificeerd is.
- Probeer een draagbare lader niet te repareren, te demonteren of te modificeren.
- Gebruik geen verlengsnoer of adapter.
- Stop onmiddellijk als er een storing optreedt.
- Raak de stekker en de laadstekker niet aan met natte handen.
- Raak de aansluitingen van de laadstekker voor de AC-lader en de laadaansluiting voor de AC-lader in de auto niet aan.
- Sluit de laadstekker niet aan op een andere spanning dan is voorgeschreven.
- Gebruik de draagbare lader niet als deze versleten is, als de isolatie beschadigd is of als er andere beschadigingen aan de draagbare lader zijn.
- Gebruik de draagbare lader niet als de ICCB-behuizing en de laadstekker voor de AC-lader beschadigd of gebarsten zijn of als er blootliggende draden te zien zijn.
- Laat de draagbare lader niet gebruiken door kinderen en laat kinderen de draagbare lader niet aanraken.

- Houd de regeleenheid droog.
- Houd de laadstekker voor de AC-lader en de aansluitingen van de stekker vrij van verontreinigingen.
- Stop niet op de kabel of het snoer. Trek niet aan de kabel en het snoer en buig of tordeer ze niet.
- Laad de auto niet op als het bliksemt.
- Laat de regeleenheid niet vallen en plaats geen zware objecten op de regeleenheid.
- Plaats geen objecten die veel warmte genereren in de buurt van de lader tijdens het laden.
- Laden met een versleten of beschadigde wandcontactdoos kan voor risico op een elektrische schok zorgen. Als u twijfelt over de staat van de wandcontactdoos, laat deze dan controleren door een gediplomeerd elektricien.
- Stop onmiddellijk met het gebruik van de draagbare lader als de wandcontactdoos of onderdelen oververhit zijn of als u een brandgeur ruikt.

Te ondernemen actie wanneer het laden plotseling stopt

Controleer de volgende zaken wanneer de hoogspanningsbatterij niet oplaadt:

1. Controleer de laadinstelling voor de auto.
(bijv. Als er een laadprocedure is gepland begint het laden niet direct als de AC-lader of de draagbare lader (ICCB: In-Cable Control Box) wordt aangesloten.)
2. Controleer de bedrijfsstatus van de AC-lader, draagbare lader.
(Laadstatuscontrolelampje voor draagbare lader, zie “Controleren van laadstatus” voor druppellaadprocedure in dit hoofdstuk.)
 - * De daadwerkelijke methode voor het aangeven van de laadstatus kan verschillen afhankelijk van de laderfabrikant.
3. Wanneer de auto niet kan worden geladen en er een waarschuwingsmelding op het instrumentenpaneel wordt weergegeven, moet u de desbetreffende melding controleren. Zie “Berichten op het instrumentendisplay” in dit hoofdstuk.
4. Als de auto met een andere normaal werkende lader wel goed kan worden geladen, moet u contact opnemen met de laderfabrikant.
5. Als de auto met een andere normaal werkende lader ook niet kan worden geladen, bevelen wij u aan om contact op te nemen met een officiële HYUNDAI-dealer voor een inspectie.

RIJDEN MET DE HYBRIDEAUTO

Starten van de auto

Auto's met Smart Key-systeem

1. Zorg ervoor dat u de Smart Key bij u heeft of laat deze in de auto.
2. Zorg ervoor dat de parkeerrem goed is aangetrokken.
3. Zorg ervoor dat de schakelknop in de P (Parkeren) stand staat. Als de selectiehendel in de stand N staat, kan de auto niet worden gestart.
4. Trap het rempedaal in.
5. Druk de startknop in. Als het hybridesysteem start, gaat het controlelampje '🔌' branden.

Of de motor nu warm is of koud, hij dient gestart te worden zonder het gaspedaal in te trappen.

Nadat de startprocedures zijn doorlopen, gaat het lampje '🔌' op het instrumentenpaneel branden. Zie hoofdstuk 6 voor meer bijzonderheden.

BRANDSTOFBESPARING en VEILIGE BEDIENING van hybridesysteem

- Rijd zo vloeiend mogelijk. Trek geleidelijk op en houd een constante rijsnelheid aan. Maak geen vliegende starts. Sprint niet van verkeerslicht naar verkeerslicht.
Vermijd indien mogelijk verkeersopstoppingen. Bewaar altijd voldoende afstand tot uw voorligger, zodat u onnodig remmen kunt voorkomen. Hierdoor slijten de remmen ook minder snel.
- Tijdens het decelereren wekt het regeneratief remsysteem energie op.
- Als het hybridebatterijpakket bijna leeg is, laadt het hybridesysteem automatisch het hybridebatterijpakket op.
- Wanneer de motor draait met de selectiehendel in de stand N (Neutraal), kan het hybridesysteem geen energie opwekken. De hybrideaccu kan niet worden opgeladen als de selectieknop in stand N (Neutraal) staat.

i Informatie

Onder het hybridesysteem start en stopt de motor automatisch. Als het hybridesysteem werkt, brandt het '🔌'-controlelampje.

In de onderstaande situaties kan de motor automatisch draaien.

- Wanneer de motor bedrijfsklaar is
- Wanneer de hybrideaccu wordt opgeladen
- Afhankelijk van de temperatuur van de hybrideaccu

Speciale functies

Hybride voertuigen klinken anders dan voertuigen met een benzinemotor. Als het hybridebatterijpakket operationeel is, kan een geluid van het hybridebatterijpakket achter de achterbank hoorbaar zijn. Als u het gaspedaal snel indrukt, hoort u mogelijk een ongewoon geluid. Als u het rempedaal intrapt, kan een geluid van het regeneratieve remsysteem hoorbaar zijn. Wanneer het hybridesysteem in- of uitgeschakeld wordt, kan een geluid hoorbaar zijn in de motorruimte. Als u het rempedaal herhaaldelijk intrapt wanneer het hybridesysteem ingeschakeld is, kan een geluid hoorbaar zijn in de motorruimte. Geen van deze geluiden duidt op een probleem. Het zijn normale, karakteristieke geluiden van hybrideauto's.

Onder de volgende omstandigheden is het normaal om een motorgeluid te horen in het motorcompartiment:

- Als het rempedaal wordt losgelaten nadat het hybridesysteem is uitgeschakeld.
- Als het rempedaal wordt ingedrukt met het hybridesysteem uitgeschakeld.
- Als het portier van de bestuurder wordt geopend.

Wanneer het hybridesysteem ingeschakeld is, kan de benzinemotor al dan niet lopen. In deze toestand kunt u een trilling voelen. Dat duidt niet op een storing. Als het controlelampje  brandt, is het hybridesysteem klaar om te gaan rijden. Ook als de benzinemotor uit is, kunt u gewoon met de auto rijden wanneer het controlelampje  brandt.

OPMERKING

Het hybridesysteem bestaat uit vele elektronische componenten. Hoogspanningscomponenten, zoals kabels en andere onderdelen, kunnen elektromagnetische straling uitzenden. Ondanks de aanwezigheid van elektromagnetische afschermingen kan deze straling elektronische apparaten beïnvloeden. Als u uw auto langere tijd niet gebruikt, raakt het hybridesysteem ontladen. Het is nodig om een aantal keer per maand met de auto te rijden. Wij raden aan ten minste 1 uur of 16 km te rijden. Als de hybrideaccu leeg is of als het niet mogelijk is om de auto met startkabels te starten, raden wij aan contact op te nemen met uw officiële HYUNDAI-dealer.



WAARSCHUWING

- Als u het hybridesysteem start met de selectieknoop in stand P (Parkeren), gaat het controlelampje  op het instrumentenpaneel branden. Er kan met de auto worden gereden, ook als de benzinemotor uit is.
- Wanneer u het voertuig verlaat, moet u het hybridesysteem UIT zetten of de selectieknoop in stand P (Parkeren) zetten. Als u het gaspedaal per ongeluk indrukt of als de selectiehendel niet in de stand P staat, gaat de auto ongecontroleerd rijden, waardoor ernstig of dodelijk letsel kan worden veroorzaakt.

Virtual Engine Sound-systeem (VESS)



Het Virtual Engine Sound-systeem genereert motorgeluid, zodat voetgangers de auto horen aankomen. Dat is nodig omdat de motor zelf weinig geluid maakt.

- Als de transmissie na het starten van de auto naar stand P (Parkeren) wordt gezet, is het VESS-geluid te horen.
- Wanneer u de transmissie in R (Achteruit) zet, klinkt een extra waarschuwingsgeluid.

Hoe werkt een regeneratief remsysteem?

Bij regeneratief remmen zet een dynamo tijdens het remmen kinetische energie om in elektrische energie, waarmee de hoogspanningsaccu weer kan worden opgeladen.

Accu

- Hybride
 - De auto is uitgerust met een hoogspanningsaccu die de motor en de airconditioning voedt (HEV-accu) en met een geïntegreerde lithiumion-polymeeraccu van 12 volt voor de lampen, de ruitenwissers en het audiosysteem.
 - De geïntegreerde 12 V-accu wordt automatisch opgeladen wanneer de auto in de 'Ready' modus  is.
- Plug-inhybride voertuig
 - In de auto is een hoogspanningsbatterij aanwezig die de voeding verzorgt voor de elektromotor en de airconditioning en een normale accu (12 V) die de voeding verzorgt voor de verlichting, de ruitenwissers en het audiosysteem.
 - De hulpaccu wordt automatisch opgeladen wanneer de auto in de 'Ready' modus  is.

Hybride systeemmeter Vermogensmeter



De hybride systeemmeter geeft aan of u onder de huidige rijomstandigheden wel of niet zuinig brandstof verbruikt.

- **CHARGE:**
Geeft aan dat de energie die de auto opwekt wordt omgezet in elektrische energie. (Geregenereerde energie)
- **ECO:**
Geeft aan dat er zuinig wordt gereden met de auto.
- **POWER:**
Dit geeft aan dat de auto buiten het milieuvriendelijke bereik zit.

Afhankelijk van de weergave op de hybridesysteemmeter kan het 'EV'-lampje gaan branden.

- "EV" controlelampje AAN : De auto rijdt op de elektrische motor of de benzinemotor is gestopt.
- "EV" controlelampje UIT : De auto rijdt op de benzinemotor.

SOC-meter (Laadniveau) hybrideaccu

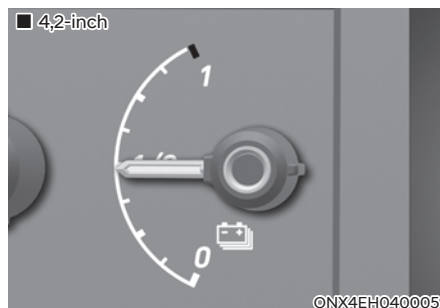

Deze meter geeft het resterende vermogen van de hybrideaccu aan. Als de ladingstoestand het niveau L (Laag) nadert, wordt automatisch de motor gestart om de accu op te laden.

Als het controlelampje onderhoud (⚠) en het controlelampje storingen (MIL) (⚠) echter gaan branden wanneer de SOC-meter zich in de buurt van het L (Laag)niveau bevindt, adviseren wij u de auto te laten controleren door een officiële HYUNDAI-dealer.

Controlelampje plug-inhybride-modus (Plug-inhybride voertuig)

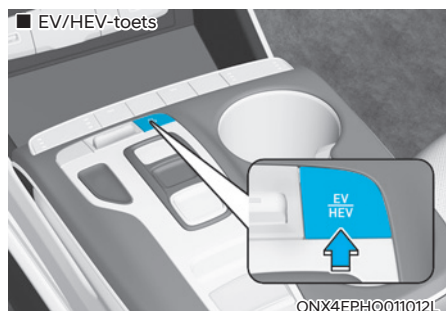

Als u op de [EV/HEV]-toets drukt, schakelt de systeemmodus van het plug-inhybride systeem tussen Electric (CD, elektrisch) en Hybrid (CS, lading behoudend, hybride).

Elke keer dat de modus wordt gewijzigd, verschijnt hiervan het bijbehorende controlelampje op het dashboard.

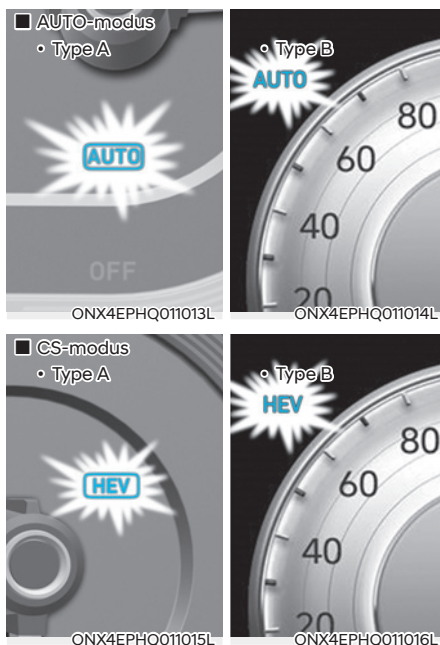

Controlelampje plug-inhybridemodus

- CD-modus (Charge Depleting, lading verbruikend, elektrisch) : De hoogspanningsbatterij (hybridebatterij) wordt gebruikt om het voertuig te laten rijden.
- AUTO mode : CD-modus en CS-modus worden automatisch geselecteerd, afhankelijk van de wegomstandigheden.
- CS-modus (Charge Sustaining, lading behoudend, hybride) : De hoogspanningsbatterij (hybridebatterij) en benzinemotor worden gebruikt om het voertuig te laten rijden.

i Informatie

Zelf indien het opladen van accu snel gaat en rijden in de elektrische modus mogelijk is, kan de motor soms aanslaan om het systeem te beschermen.

Infotainmentsysteem (Plug-inhybride voertuig) (indien van toepassing)

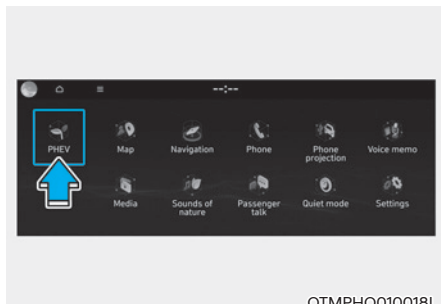

Druk op [PHEV] op [Home] (startscherm) of het scherm [All menus] (alle menu's) en de menu's voor de plug-inhybride ([ECO driving] (ECO-rijmodus), [Energy information] (Energie-informatie), [EV range] (EV-bereik), [Set charging times] (Instellen van het laadtijdstip), [Charging stations] (laadstations), [Petrol stations] (tankstations)) worden weergegeven.

Raadpleeg voor meer informatie het instructieboekje van het infotainmentsysteem dat u los bij uw voertuig krijgt.

Hulpaccu laadfunctie+ (Plug-inhybride voertuig)

De Hulpaccu laadfunctie + is een functie die de laadstatus van de 12 V hulpaccu bijhoudt. Als het laadniveau van de hulpaccu laag is, laadt de hoogspanningsbatterij de hulpaccu op.

i Informatie

De Hulpaccu laadfunctie + staat niet aan wanneer het voertuig wordt afgeleverd. Als de functie niet nodig is, kunt hem uitzetten in de modus Gebruikersinstellingen op het instrumentenpaneel. Raadpleeg voor meer informatie de volgende pagina.

Modus

- Cyclusmodus:

Wanneer het voertuig uitstaat en alle portieren, de motorkap en de achterklep gesloten zijn, wordt de Aux. Battery Saver+ periodiek actief naargelang de status van de hulpaccu.

- Automatische modus:

Wanneer het contactslot in stand ON staat en de laadstekker in het contact zit, wordt de functie naargelang de status van de hulpaccu actief om te voorkomen dat de hulpaccu te leeg raakt.

i Informatie

- De Hulpaccu laadfunctie + is maximaal 20 minuten actief. Als de Aux. Battery Saver+-functie vaker dan 10 keer achter elkaar actief wordt in de automatische modus, dan wordt de functie niet meer ingeschakeld, omdat dan verondersteld wordt dat er een probleem is met de hulpaccu. Ga in dat geval enige tijd met het voertuig rijden. De functie wordt weer actief als de hulpaccu weer normaal werkt.
- De Aux. Battery Saver+-functie kan niet voorkomen dat de hulpaccu leegraakt als deze beschadigd of versleten is, als stroombron gebruikt wordt of niet-toegestane elektronische apparaten worden gebruikt.
- Als de Hulpaccu laadfunctie + geactiveerd is, is het laadniveau van de hoogspanningsbatterij mogelijk gedaald.

Systeminstelling

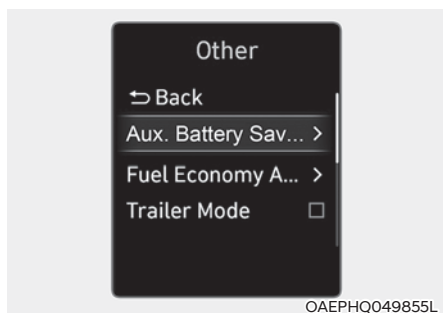

De bestuurder kan de Aux. Battery Saver+-functie activeren door het contactslot aan te zetten en te kiezen voor:

'User Settings (gebruikersinstellingen)
→ Other (overig) → Aux. Battery Saver+
(Hulpaccu laadfunctie +)'

De Hulpaccu laadfunctie + schakelt uit wanneer de bestuurder de systeeminstellingen annuleert.

! WAARSCHUWING



Wanneer de functie actief wordt, brandt er een rood laadindicatielampje en wordt er hoogspanningsstroom door het voertuig gestuurd. Raak de hoogspanningsbedrading (oranje), stekker en alle elektrische onderdelen en systemen niet aan. Als u dat wel doet, kunt u blootgesteld worden aan een elektrische schok en letsel oplopen. Wijzig ook niets aan uw voertuig. Dit kan invloed hebben op de prestaties van uw voertuig en tot een ongeval leiden.

Waarschuwings- en controlelampjes

Controlelampje READY



Dit controlelampje gaat branden:

Wanneer de auto klaar voor vertrek is.

- AAN : Normaal rijden is mogelijk.
- UIT : Normaal rijden is niet mogelijk of er is een probleem opgetreden.

Wanneer het controlelampje READY uit gaat of knippert, is er een probleem met het systeem. Laat in dit geval uw auto inspecteren door een officiële HYUNDAI-dealer.

Lampje EV-modus

EV

Dit controlelampje gaat branden:

Wanneer de auto wordt aangedreven door de elektromotor.

Controlelampje laadkabelaansluiting (Plug-inhybride voertuig)



Dit controlelampje licht rood op wanneer de laadkabel is aangesloten.

Servicewaarschuwing-lampje



Dit waarschuwinglampje gaat branden:

- Als het contact of de toets ENGINE START/STOP in de stand ON wordt gezet.
 - Het waarschuwinglampje service brandt gedurende ongeveer 3 seconden en dooft vervolgens wanneer alle controles zijn uitgevoerd.
- Wanneer er een probleem is met het regelsysteem van de hybrideauto of de componenten ervan.

Laat uw auto inspecteren door een officiële HYUNDAI-dealer als het waarschuwinglampje gaat branden tijdens het rijden of als het niet uitgaat nadat u de auto hebt gestart.

Waarschuwinglampje regeneratieve rem



Dit waarschuwinglampje gaat branden:

Als de regeneratieve rem niet werkt en de rem niet goed werkt. Hierdoor gaan het remwaarschuwinglampje (rood) en het waarschuwinglampje regeneratief remsysteem (geel) tegelijk branden.

Als dat gebeurt, rijd dan voorzichtig. Wij adviseren u de auto te laten controleren door een officiële HYUNDAI-dealer. De bediening van het rempedaal is mogelijk moeilijker dan gewoonlijk en de remafstand kan toenemen.

Berichten op het instrumentendisplay

Gereed om te rijden

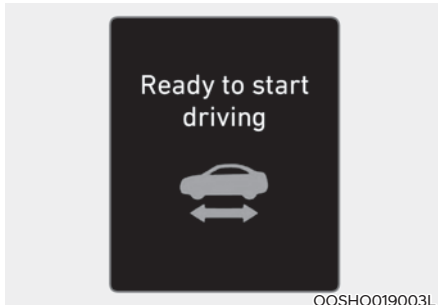

Deze melding wordt weergegeven als de auto gereed is om te rijden.

Controleer de remmen



Deze melding wordt weergegeven als het remvermogen laag is of als het regeneratieve remsysteem niet goed werkt door een storing in het remsysteem.

Als dat gebeurt, kan het langer duren voordat de auto op het rempedaal reageert en kan de remweg langer worden.

Stop auto en controleer remmen

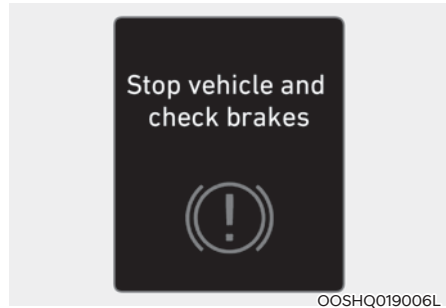

Deze melding wordt weergegeven als er een storing optreedt in het remsysteem.

Parkeer de auto in dit geval op een veilige plek en laat hem het liefst slepen naar de dichtstbijzijnde officiële HYUNDAI-dealer voor inspectie.

Storing Hybrid System



Deze melding wordt weergegeven wanneer er een probleem is met het hybridesysteem. Ga niet rijden als de waarschuwing melding wordt weergegeven.

Laat de auto in dit geval inspecteren door een officiële HYUNDAI-dealer.

Stop veilig en controleer hybridesysteem

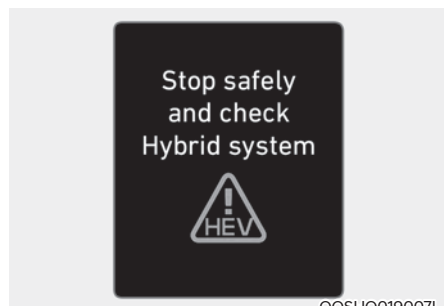

OOSHQ019007L

Deze melding wordt weergegeven wanneer er een probleem is met het hybridesysteem. Het waarschuwingssignaal weerklinkt tot het probleem is opgelost. Ga niet rijden als de waarschuwing melding wordt weergegeven.

Laat de auto in dit geval inspecteren door een officiële HYUNDAI-dealer.

Storing Hyb. syst. Start motor niet



OOSHQ019008L

Deze melding wordt weergegeven als het laadniveau van de hybrideaccu (SOC) laag is. Er klinkt een geluidssignaal tot het probleem is opgelost. Ga niet rijden als de waarschuwing melding wordt weergegeven.

Laat de auto in dit geval inspecteren door een officiële HYUNDAI-dealer.

Stop veilig en controleer voeding



OOSHQ019009L

Deze melding wordt weergegeven als er een storing optreedt in het voedingssysteem.

Parkeer de auto in dit geval op een veilige plek en laat hem het liefst slepen naar de dichtstbijzijnde officiële HYUNDAI-dealer voor inspectie.

Controleer virtueel systeem motorgeluid

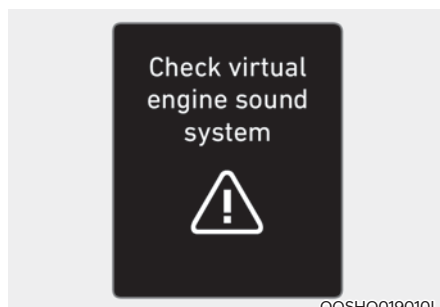

OOSHQ019010L

Deze melding wordt weergegeven wanneer er een probleem is met het Virtual Engine Sound-systeem.

Laat de auto in dit geval inspecteren door een officiële HYUNDAI-dealer.

Vul koelvloeistof spanningsregelaar



OOSHQ019012L

Deze melding wordt weergegeven als de omvormer bijna geen koelvloeistof meer heeft.

U moet de inverterkoelvloeistof bijvullen.

Stop veilig met motor aan om batt. op te laden

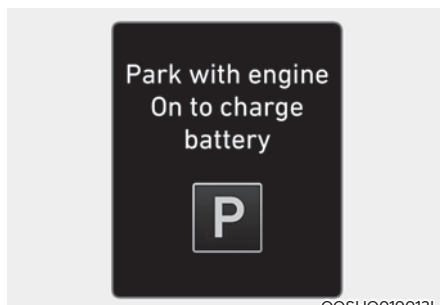

OOSHQ019013L

Deze melding wordt weergegeven als het laadniveau van de hybrideaccu (SOC) laag is.

Als dat gebeurt, breng de auto dan op een veilige plaats tot stilstand en wacht tot de hybrideaccu is opgeladen.

Start motor om ontlading te voork.

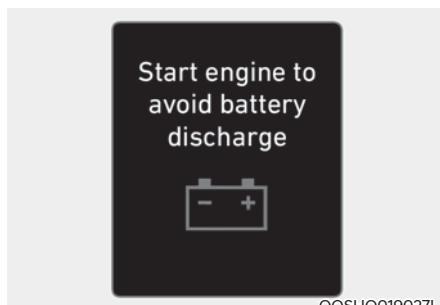

OOSHQ019027L

Deze melding wordt weergegeven om de bestuurder te informeren dat de 12 V-accu kan worden ontladen als het contact in de stand ON staat (zonder dat controlelampje  brandt).

Laat de auto in de stand-by modus () staan om te voorkomen dat de 12 V-accu wordt ontladen.

Haal stekker uit de wagen om te starten (Plug-inhybride voertuig)

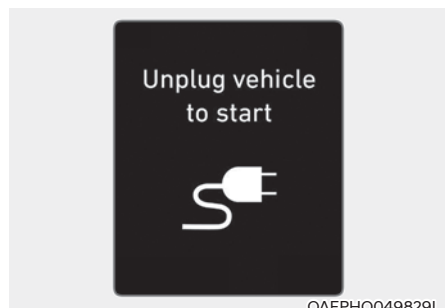

Dit bericht wordt weergegeven wanneer u de motor start zonder dat u de laadkabel loskoppelt. Koppel de laadkabel los en start vervolgens het voertuig.

Opladen onderbroken. Controleer de AC-lader

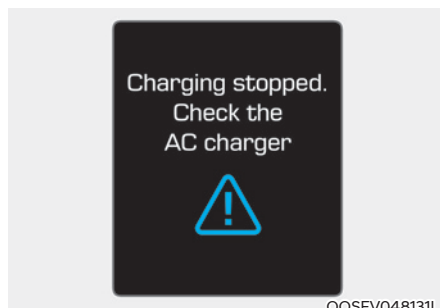

- Deze waarschuwing melding wordt weergegeven wanneer het laden is gestopt om de volgende redenen:
 - Er is een probleem met de externe AC-lader.
 - De externe AC-lader is gestopt met laden.
 - De laadkabel is beschadigd

Controleer in dit geval of er sprake is van een probleem met de externe AC-lader en de laadkabel.

Als hetzelfde probleem zich voordoet wanneer de auto wordt geladen met een normaal werkende AC-lader of een originele draagbare lader van HYUNDAI, dan raden wij u aan om uw auto te laten nakijken door een officiële HYUNDAI-dealer.

Opladen onderbroken. Controleer de kabelverbinding

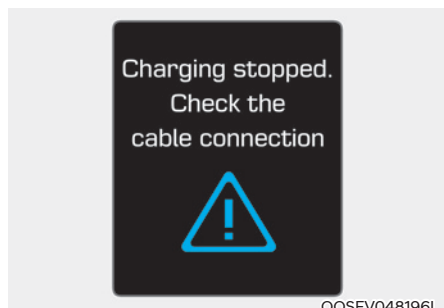

Deze waarschuwing melding wordt weergegeven wanneer het laden is gestopt omdat de laadstekker niet correct op de laadaansluiting is aangesloten.

In dit geval moet u de laadstekker loskoppelen en opnieuw aansluiten, en controleren of er sprake is van een probleem (uitwendige beschadiging, verontreinigingen enz.) met de laadstekker en de laadaansluiting.

Als hetzelfde probleem zich voordoet wanneer de auto wordt geladen met een vervangende laadkabel of een originele draagbare lader van HYUNDAI, dan raden wij u aan om uw auto te laten nakijken door een officiële HYUNDAI-dealer.

Resterende oplaadtijd (Plug-inhybride voertuig)

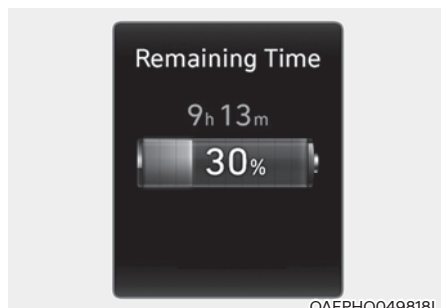

Dit bericht wordt weergegeven om de resterende tijd voor het volledig opladen van de batterij te melden.

Wacht tot klep brandstoftank opent (Plug-inhybride voertuig)



Dit bericht wordt weergegeven wanneer u probeert om de tankdopklep te openen terwijl de brandstoftank onder druk staat. Wacht totdat de druk van de brandstoftank af is.

OPMERKING

- Het kan maximaal 20 seconden duren voordat de tankdopklep opent.
- Als de tankdopklep bevroren is en niet opent na 20 seconden wanneer het vriest, tik dan lichtjes op de tankdopklep en probeer deze te openen. In andere gevallen adviseren we u de auto te laten controleren door een officiële HYUNDAI-dealer.
- Wrik de tankdopklep niet los. Spuit de tankdopklep indien nodig in met ruitontdooier (gebruik geen koelvloeistof) of zet de auto op een warme plaats om het ijs te laten smelten.

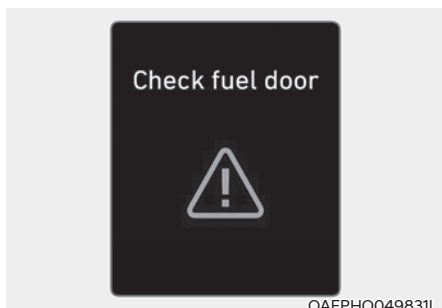
**Check brandstofklep
(Plug-inhybride voertuig)**

Dit bericht wordt weergegeven wanneer de tankdopklep tijdens het rijden open is of er iets afwijkends is gebeurd.

**Brandstofklep open
(Plug-inhybride voertuig)**

Dit bericht wordt weergegeven wanneer de tankdopklep open gaat nadat de druk van de brandstoftank af is. Als dit bericht verschijnt, kunt u de brandstoftank bijvullen.

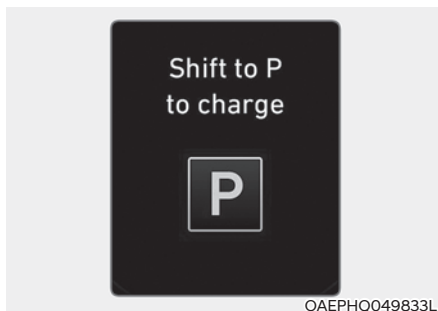
**Schakel naar P (Parkeren) om te laden
(Plug-inhybride voertuig)**

Dit bericht wordt weergegeven wanneer de laadstekker is aangesloten met de selectiehendel in de stand R (Achteruit), N (Neutraal) of D (Rijden). Beweeg de selectiehendel naar P (Parkeren) en begin opnieuw met laden.

Hyb-modus inschakelen voor verwarming of airconditioning (Plug-inhybride voertuig)

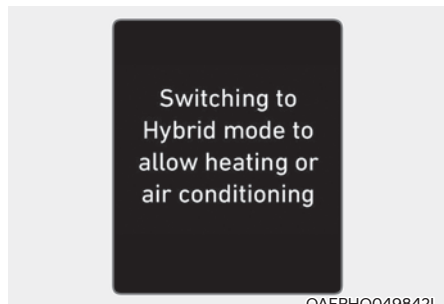

OAEPHQ049842L

Dit bericht wordt weergegeven wanneer het voertuig automatisch naar de HEV-modus schakelt om verwarming of airconditioning mogelijk te maken. Dit is wanneer de koelvloeistoftemperatuur laag is (lager dan -14 °C) en de bestuurder de verwarming of koeling aanzet.

Als de koelvloeistoftemperatuur hoger wordt dan -14 °C of de bestuurder de verwarming of koeling uitschakelt, keert het voertuig terug naar de standaardmodus (EV).

In de hyb-modus blijven voor verwarming of airconditioning (Plug-inhybride voertuig)

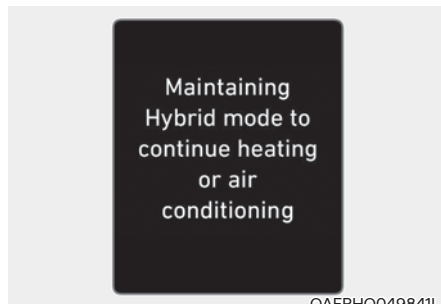

OAEPHQ049841L

Dit bericht wordt weergegeven wanneer het voertuig in de HEV-modus blijft om verwarming of airconditioning mogelijk te maken. Deze modus verandert niet wanneer de bestuurder op de toets [HEV] drukt om van de HEV-modus naar de EV-modus te schakelen, terwijl de verwarming en de koeling aanstaan en de koelvloeistoftemperatuur lager is dan -14 °C.

Lage/hoge systeemtemp. Hyb-modus behouden (Plug-inhybride voertuig)



OAEPHQ049834L

OAEPHQ049835L

Dit bericht wordt weergegeven als de temperatuur van de hoogspanningsbatterij (hybride) te laag of te hoog is. Deze waarschuwing melding dient om de batterij en het hybride systeem te beschermen.

Lage/hoge systeemtemp. Schakelen naar hybride modus (Plug-inhybride voertuig)

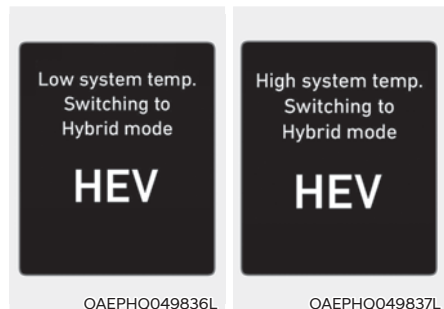

Dit bericht wordt weergegeven als de temperatuur van de hoogspanningsbatterij (hybride) te laag of te hoog is. Deze waarschuwing melding dient om de batterij en het hybride systeem te beschermen.

Schakelen naar hybride modus om de motor te smeren (Plug-inhybride voertuig)



Dit bericht verschijnt wanneer het voertuig automatisch naar de HEV-modus wordt geschakeld om de motor te smeren, terwijl het contactslot in de stand ON staat.

Hyb-modus behouden om de motor te smeren (Plug-inhybride voertuig)



Dit bericht verschijnt wanneer op de toets [HEV] wordt gedrukt, maar het onmogelijk is om van de HEV-modus naar de EV-modus te schakelen omdat de motor wordt gesmeerd.

De SPORT-modus verlaten om naar EV te schakelen (Plug-inhybride voertuig)

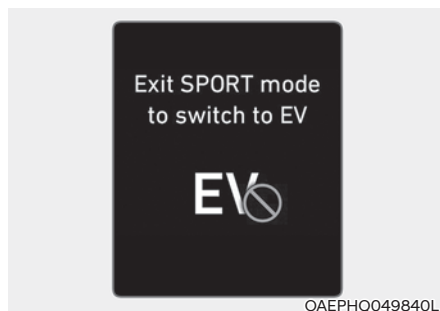

Dit bericht verschijnt wanneer op de toets [HEV] wordt gedrukt, maar het onmogelijk is om van de HEV-modus naar de EV-modus te schakelen omdat de SPORT-modus is geactiveerd.

Energiestroom

Het hybridesysteem informeert de bestuurder over de energiestromen in de verschillende bedrijfsmodi. Tijdens het rijden wordt de actuele energiestroom gespecificeerd in 11 modi.

Voertuig gestopt

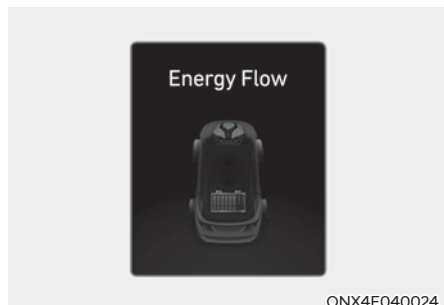

De auto staat stil.
(Geen energiestroom)

EV-aandrijving

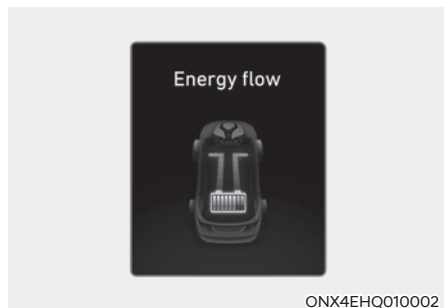

De auto rijdt uitsluitend op elektrisch vermogen.
(Hybridebatterijpakket → Wielen)

Extra vermogen

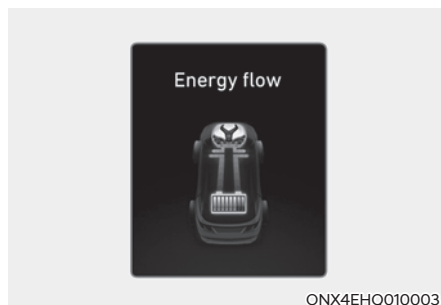

Zowel de motor als het motorvermogen worden gebruikt om het voertuig aan te drijven.
(Hybridebatterijpakket & Verbrandingsmotor → Wielen)

Aandrijving alleen door verbrandingsmotor

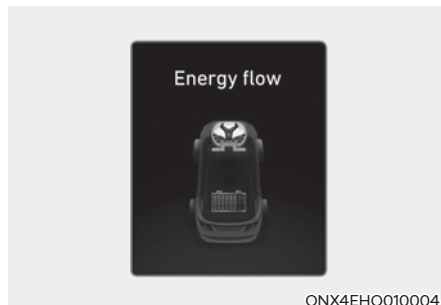

De auto wordt alleen door de motor aangedreven.
(Verbrandingsmotor → Wielen)

Opladen door verbrandingsmotor

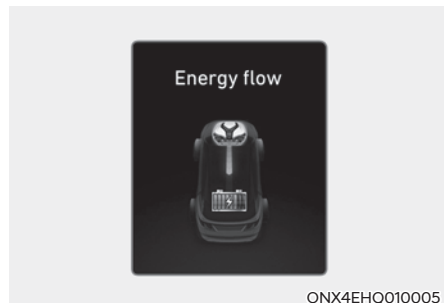

De hoogspanningsaccu wordt opgeladen door de motor wanneer de auto stilstaat. (Verbrandingsmotor → Hybridebatterijpakket)

Regeneratief remmen

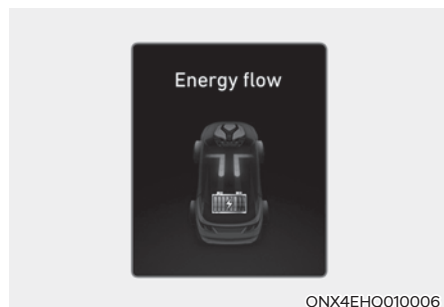

De hoogspanningsaccu wordt opgeladen door het regeneratieve remsysteem. (Wielen → Hybridebatterijpakket)

Afremmen op de motor

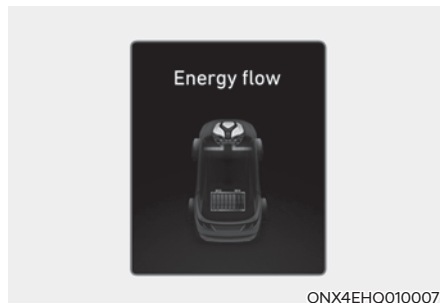

De auto remt af doordat het gaspedaal wordt losgelaten. (Wielen → Verbrandingsmotor)

Opladen door reservevermogen

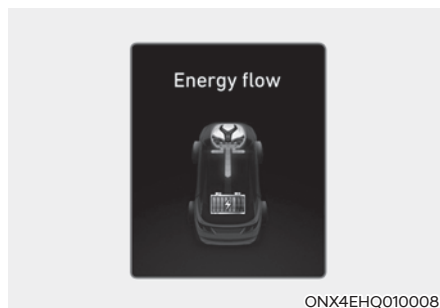

De benzinemotor werkt tegelijk om de auto aan te drijven en om de hoogspanningsaccu op te laden. (Verbrandingsmotor → Wielen & Hybridebatterijpakket)

Opladen door de verbrandingsmotor/Elektrische aandrijving

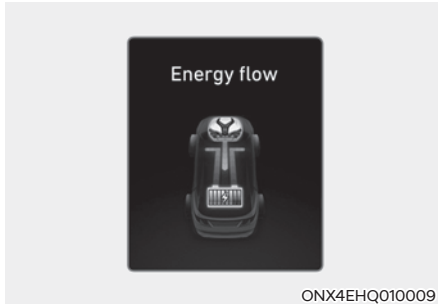

De hoogspanningsaccu wordt opgeladen door de benzinemotor. De auto wordt aangedreven door de elektrische motor. (Verbrandingsmotor → Hybridebatterijpakket → Wielen)

Opladen door verbrandingsmotor/ Regeneratief remmen

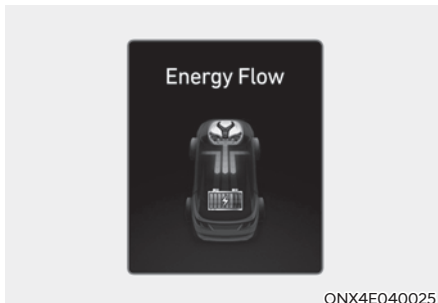

De motor en het regeneratieve remsysteem laden de hoogspanningsbatterij op. (Verbrandingsmotor & Wielen → Hybridebatterijpakket)

Afremmen op de motor/ Regeneratief remmen

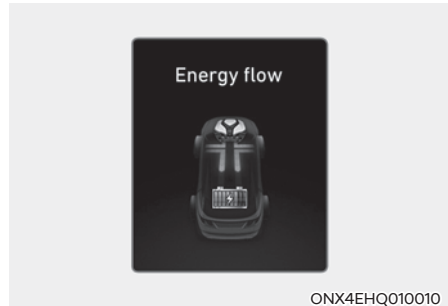

De motor wordt tegelijk gebruikt om de auto af te remmen en om de hoogspanningsaccu op te laden. (Wielen → Verbrandingsmotor & Hybridebatterijpakket)

Start motor om ontladen van accu te voorkomen

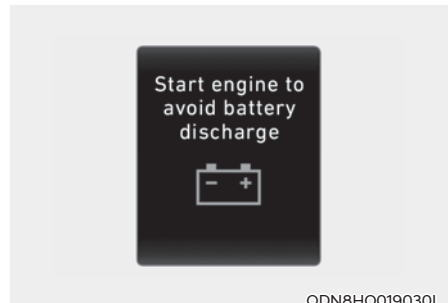

Als de motor niet wordt ingeschakeld terwijl de toets ENGINE START/STOP (motor starten/stoppen) een tijdje in stand ACC of ON staat, kan de accu ontladen raken. Schakel de motor in om het ontladen van de 12 V-accu te voorkomen.

VOORZORGSMAATREGELEN VOOR HYBRIDESYSTEEM

Onderdelen van de hybrideauto Hoogspanningsbatterijsysteem

- HPCU (Hybrid Power Control Unit, vermogensregeleenheid hybridesysteem) *1

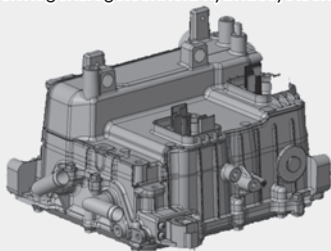

OTMHQ010013

- Hoogspanningsaccusysteem *2 (Hybride voertuig)

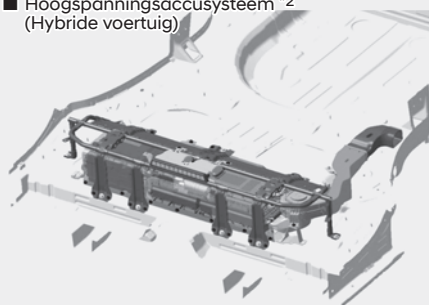

ONX4HQ010012

- Hoogspanningsaccusysteem *2 (Plug-inhybride voertuig)

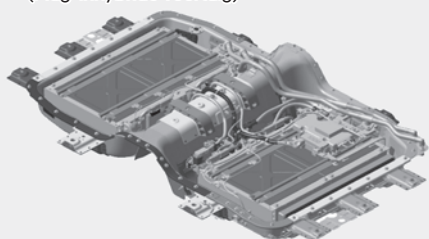

ONX4EPHQ011017L

*1: Bevindt zich in het motorcompartiment

*2: Bevindt zich onder de achterbank

⚠ WAARSCHUWING

Raak nooit oranjegekleurde componenten of onderdelen met hoogspanningssymbolen aan, ook geen draden, kabels en aansluitingen. In geval van schade aan of ontbreken van isolatiemateriaal of afdekkingen kan ernstig lichamelijk letsel of de dood door elektrocutie het gevolg zijn.

⚠ WAARSCHUWING

Raak nooit de HPCU aan als u zekeringen in het motorcompartiment vervangt. De HPCU staat onder hoogspanning. Als u de HPCU aanraakt, kunt u worden geëlektrocuteerd, met ernstig lichamelijk letsel of de dood tot gevolg.

⚠ WAARSCHUWING

De hybrideaccu levert hoogspanning voor de motor en andere aggregaten. De hoge spanningen in het hybrideaccusysteem kunnen zeer gevaarlijk zijn.

Raak het hybridesysteem in geen geval aan. Als u het hybrideaccusysteem aanraakt, kan dit ernstig lichamelijk letsel of de dood tot gevolg hebben.

OPGELET

- Stapel niets in een ruimte achter de hoogspanningsbatterij. Bij een aanrijding kan de batterij onstabiel worden of kunnen de prestaties ervan afnemen.
- Belast de vloer van de bagageruimte niet te zwaar. Dit kan de batterijhouder vervormen, wat gevaarlijk kan zijn of tot verminderde prestaties kan leiden.
- Wees voorzichtig als u ontvlambare vloeistoffen in de bagageruimte vervoert. In geval van lekkage kan er brandbare vloeistof in de hoogspanningsaccu terechtkomen, met mogelijk lagere prestaties en bijkomende veiligheidsrisico's tot gevolg.

■ Aandrijfmotor *3

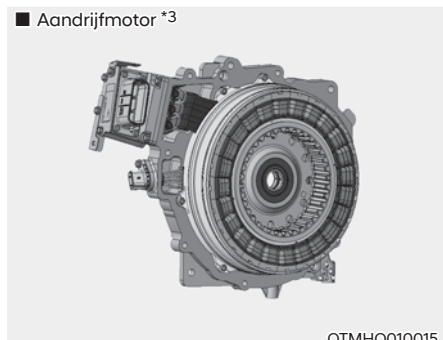

*3: Bevindt zich in het motorcompartiment

WAARSCHUWING

- Haal de hoogspanningsconnector van de motor niet uit elkaar. Er kan nog hoogspanning op de connector staan. Als u in contact komt met hoogspanning, kan dit ernstig lichamelijk letsel of de dood tot gevolg hebben.
- We raden aan het hybridesysteem van uw auto te laten nakijken en repareren door een officiële HYUNDAI-dealer.

WAARSCHUWING

- Haal het hoogspanningsaccusysteem niet uit elkaar en doe hier geen werkzaamheden aan. Er bestaat risico op een elektrische schok met de dood of ernstig lichamelijk letsel tot gevolg.
- Als het hybridesysteem op onjuiste wijze uit elkaar wordt gehaald of in elkaar wordt gezet, kan dit de prestaties en betrouwbaarheid van uw auto aantasten.
- Als uw lichaam, kleding of ogen in contact komen met elektrolyt, spoel de betroffen delen dan met veel stromend water. Laat uw ogen zo snel mogelijk onderzoeken door een dokter.

WAARSCHUWING

Haal het hoogspanningsaccusysteem in geen geval uit elkaar en doe hier geen werkzaamheden aan.

- Als u het hoogspanningsaccusysteem uit elkaar haalt of hieraan werkt, kan dit de prestaties en betrouwbaarheid van uw auto nadelig beïnvloeden.
- Als u het hoogspanningsaccusysteem wilt controleren, raden we aan dit te laten doen door een officiële HYUNDAI-dealer.
- Raak de hoogspanningsaccu en de hoogspanningskabel die is aangesloten op de motor (oranje) niet aan. U kunt hierdoor ernstige brandwonden oplopen of een elektrische schok krijgen. Raak voor uw eigen veiligheid geen omhullingen en afdekkingen van elektronische componenten en kabels aan. Verwijder geen omhullingen of afdekkingen van elektronische componenten en kabels. Raak in geen geval het hoogspanningsaccusysteem aan wanneer het hybridesysteem in bedrijf is. Hierdoor kunt u ernstig of zelfs dodelijk lichamelijk letsel oplopen.

WAARSCHUWING

- Gebruik afzonderlijke systeemonderdelen (hoogspanningsaccu, omvormers) nooit voor andere doeleinden.
- Gebruik geen niet-toegelaten acculader om de hoogspanningsaccu mee op te laden. Dit kan leiden tot ernstig of dodelijk letsel.
- Plaats het hoogspanningssysteem nooit in de buurt van of in vuur.
- Doorboor de omhulling van de module niet en hamer hier niet op. Hierdoor kan de module beschadigd raken. Hierbij kunt u een elektrische schok krijgen, met ernstig lichamelijk letsel of de dood tot gevolg.

OPMERKING

- Verhit gemoffelde lak niet langer dan 30 minuten tot 70 °C of 20 minuten tot 80 °C.
- Was het motorcompartiment niet met water. Door water kunnen elektrische schokken worden veroorzaakt en de elektronische componenten beschadigd raken.

WAARSCHUWING

De omvormers van het hybrideaccusysteem genereren hoogspanning. De hoogspanning in het hybrideaccusysteem is zeer gevaarlijk en kan ernstige brandwonden en elektrische schokken veroorzaken. Dit kan ernstig of dodelijk letsel veroorzaken.

- Voor uw eigen veiligheid mag u het hybrideaccusysteem en al zijn onderdelen, zoals kabels en aansluitingen, in geen geval aanraken, vervangen, uit elkaar halen of verwijderen. Doet u dit wel, dan kunt u ernstige brandwonden oplopen en elektrische schokken krijgen, met ernstig lichamelijk letsel of de dood tot gevolg.
- Wanneer het hybrideaccusysteem in bedrijf is, kan het heet worden. Wees altijd voorzichtig met hoogspanning, want hierdoor kunnen brandwonden en elektrische schokken worden veroorzaakt.
- Mors geen vloeistof op de HPCU, HSG, motor en zekering. Als de componenten van het hybridesysteem in contact komen met vloeistof, kan dit een elektrische schok veroorzaken.

Blokkeeraansluiting

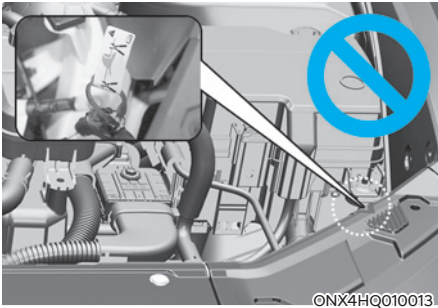

Knip in geval van nood de kabel van de blokkeeraansluiting door om de hoogspanning van de batterij te isoleren.



WAARSCHUWING

Koppel de blokkeeraansluiting nooit los en knip de kabel ervan nooit door als er geen sprake is van een noodsituatie.

Dit kan resulteren in ernstige problemen, zoals een niet-startende auto.

Koelkanaal van de hybrideaccu



Het koelkanaal van de hybrideaccu bevindt zich middenin de achterbank. Met het koelkanaal wordt de hybrideaccu gekoeld. Als het koelkanaal wordt geblokkeerd, kan de hybrideaccu oververhit raken.

Reinig het koelkanaal van de hybrideaccu regelmatig met een droge doek.



WAARSCHUWING

- Neem het koelkanaal van de hybrideaccu nooit af met een vochtige doek. Als er water in het koelkanaal van de hybrideaccu terechtkomt, ook in kleine hoeveelheden, kan dit leiden tot zware schade en elektrische schokken met ernstig lichamelijk letsel of de dood tot gevolg.
- De hybrideaccu is een lithium-ionpolymeeraccu. Bij onjuiste omgang met de hybrideaccu kan deze een gevaar voor het milieu vormen. De accu kan ook elektrische schokken en ernstige brandwonden veroorzaken, met ernstig lichamelijk letsel of de dood tot gevolg.
- Zorg ervoor dat er geen vloeistoffen op of in het koelkanaal van de hybrideaccu terechtkomen. Dit kan erg gevaarlijk zijn. Hierdoor kunt u een elektrische schok krijgen en ernstig gewond raken.
- Dek het koelkanaal niet af met voorwerpen.
- Zorg ervoor dat er geen voorwerpen in het koelkanaal of de hybrideaccu terechtkomen. Hierdoor kan de koeling van de hybrideaccu worden belemmerd. Neem onmiddellijk contact op met uw HYUNDAI-dealer als voorwerpen het koelkanaal blokkeren.
- Zet nooit bakken of houders met vloeistoffen op of in de buurt van het koelkanaal. In geval van morsen kan de hybrideaccu, die zich onder de bagageruimte bevindt, beschadigd raken.

- Zorg er voordat u gaat rijden voor dat bagage in de bagageruimte voldoende gezekerd is en niet rond kan vliegen. Als de wand van de bagageruimte vervormd raakt of wordt doorboord door een zwaar of scherp voorwerp, kan het hybrideaccusysteem beschadigd raken of kunnen de prestaties achteruitgaan.
- Zorg ervoor dat het koelkanaal niet wordt versperd door voorwerpen.

Bij een ongeval



WAARSCHUWING

- Raak voor uw eigen veiligheid geen hoogspanningskabels, aansluitingen en systeemmodules aan. Hoogspanningscomponenten zijn oranje.
- In of buiten de auto kunnen kabels of draden zichtbaar zijn of vrij zijn komen te liggen. Raak nooit draden of kabels aan. Hierdoor kunt u een elektrische schok krijgen en gewond raken of overlijden.
- Eventueel uit de auto vrijkomende gassen of elektrolyt zijn niet alleen giftig, maar ook ontvlambaar. Mocht u zien dat dit gebeurt, open dan de ramen en blijf dan op veilige afstand van het voertuig en niet op de weg. Het is aangeraden om onmiddellijk de hulpdiensten te bellen of contact op te nemen met een officiële HYUNDAI-dealer. Geef daarbij aan dat er sprake is van een hybrideauto.
- Bewaar wanneer het voertuig ernstig beschadigd is een veilige afstand van minimaal 15 meter tussen uw voertuig en andere voertuigen/brandbare materialen.

WAARSCHUWING

In geval van brand:

- Bij een kleinschalige brand moet u een brandblusser (ABC, BC) gebruiken die bedoeld is voor elektrische branden.

Als het onmogelijk is om de brand in een vroegtijdig stadium te blussen, moet u een veilige afstand tot het voertuig bewaren en onmiddellijk de plaatselijke brandweer bellen. Wijs de brandweer er ook op dat het om een hybride voertuig gaat.

Als het vuur zich uitbreidt naar de hoogspanningsaccu, is er veel water nodig om te blussen.

Het gebruik van een kleine hoeveelheid water of van brandblussers die niet zijn bedoeld voor elektrische branden, kan leiden tot ernstig letsel of de dood ten gevolge van elektrische schokken.

- Als u vonken, gassen, vlammen of lekkende brandstof opmerkt in uw auto, is het aangeraden om onmiddellijk de hulpdiensten te bellen of contact op te nemen met een officiële HYUNDAI-dealer. Wijs de brandweer er ook op dat het om een hybride voertuig gaat.

WAARSCHUWING

Als uw voertuig ondergedompeld is geweest in water:

Als uw auto te water raakt, kan de hoogspanningsaccu elektrische schokken of brand veroorzaken. Schakel het hybridesysteem daarom in dat geval uit, neem de sleutel mee en breng uzelf in veiligheid. Probeer uw ondergelopen voertuig nooit aan te raken.

Neem onmiddellijk contact op met een officiële HYUNDAI-dealer en geef daarbij aan dat het om een hybrideauto gaat.

Als het hybride voertuig stopt

Als de hoogspanningsaccu, de 12 V-accu of de brandstoftank leeg raken terwijl u rijdt, stopt het hybridesysteem mogelijk met werken. Handel als volgt als het hybridesysteem uitvalt:

1. Rem de auto gecontroleerd af. Zoek een veilige plek om de auto te parkeren.
2. Zorg ervoor dat de schakelknop in de P (Parkeren) stand staat.
3. Zet de noodknipperlichten aan.
4. Zet de auto uit en probeer dan het hybridesysteem weer te starten. Houd het rempedaal ingedrukt en zet de startschakelaar op AAN.
5. Als het hybridesysteem nog steeds niet werkt, zie dan de paragraaf 'Als de 12 V-accu leeg is' in hoofdstuk 8.

Controleer of er voldoende brandstof in de tank zit en lees na hoe de auto precies moet worden gestart met startkabels voordat u startkabels gebruikt. Zie 'Als de 12 V-accu leeg is' in hoofdstuk 8 voor meer bijzonderheden. Ga niet alleen elektrisch rijden met de auto als de brandstoftank bijna leeg is. De hoogspanningsaccu kan leegraken, waarna het hybride systeem wordt uitgeschakeld.

2. Voertuiginformatie

Overzicht exterieur (I) - Hybride voertuig	2-2
Overzicht exterieur (II) - Hybride voertuig	2-4
Overzicht interieur - Hybride voertuig	2-6
Overzicht dashboard (I) - Hybride voertuig	2-7
Overzicht dashboard (II) - Hybride voertuig	2-9
Motorruimte - Hybride voertuig	2-10
Overzicht exterieur (I) - Plug-inhybride voertuig	2-11
Overzicht exterieur (II) - Plug-inhybride voertuig	2-13
Overzicht interieur - Plug-inhybride voertuig	2-15
Overzicht dashboard (I) - Plug-inhybride voertuig.....	2-16
Overzicht dashboard (II) - Plug-inhybride voertuig	2-18
Motorruimte - Plug-inhybride voertuig.....	2-19
Afmetingen.....	2-20
Motor	2-20
Wattage lamp.....	2-21
Banden en wielen	2-22
Belastingsindex en snelheidsindex banden (voor Europa)	2-23
Airconditioningsysteem.....	2-23
Maximaal toelaatbaar voertuiggewicht	2-23
Inhoud bagageruimte.....	2-23
Aanbevolen smeermiddelen en hoeveelheden	2-24
Aanbevolen SAE-viscositeitsindex.....	2-25
Voertuigidentificatienummer (VIN).....	2-26
Voertuigcertificatielabel.....	2-26
Bandenspanningslabel	2-26
Motornummer	2-27
Label aircocompressor	2-27
Oplaadlabel	2-27
Koudemiddellabel.....	2-27
Conformiteitsverklaring	2-28
Brandstoflabel	2-28
Benzinemotor	2-28

OVERZICHT EXTERIEUR (I) - HYBRIDE VOERTUIG

■ Vooraanzicht



De werkelijke vorm wijkt mogelijk af van de afbeelding.

ONX4E011007L

1. Motorkap.....	5-41	5. Panoramadak.....	5-36
2. Koplamp.....	9-50	6. Voorruitwischerbladen.....	9-18
3. Banden en wielen.....	9-27	7. Ruiten.....	5-32
4. Buitenspiegels.....	5-29	8. Radar voorzijde.....	7-16

- Vooraanzicht
- N Line



De werkelijke vorm wijkt mogelijk af van de afbeelding.

ONX4EN011003L

- | | | | |
|--------------------------|------|-------------------------------|------|
| 1. Motorkap..... | 5-41 | 5. Panoramadak..... | 5-36 |
| 2. Koplamp..... | 9-50 | 6. Voorruitwischerbladen..... | 9-18 |
| 3. Banden en wielen..... | 9-27 | 7. Ruiten..... | 5-32 |
| 4. Buitenspiegels..... | 5-29 | 8. Radar voorzijde..... | 7-16 |

OVERZICHT EXTERIEUR (II) - HYBRIDE VOERTUIG

■ Achteraanzicht



De werkelijke vorm wijkt mogelijk af van de afbeelding.

ONX4E010002

1. Deur.....	5-14	5. Derde remlicht.....	9-60
2. Tankdopklep.....	5-52	6. Achterruitwischerbladen.....	9-18
3. Achterlichtunit.....	9-56	7. Antenne.....	5-109
4. Achterklep.....	5-42	8. Breedbeeld-achteruitrijcamera.....	7-123

■ Achteraanzicht
• N Line

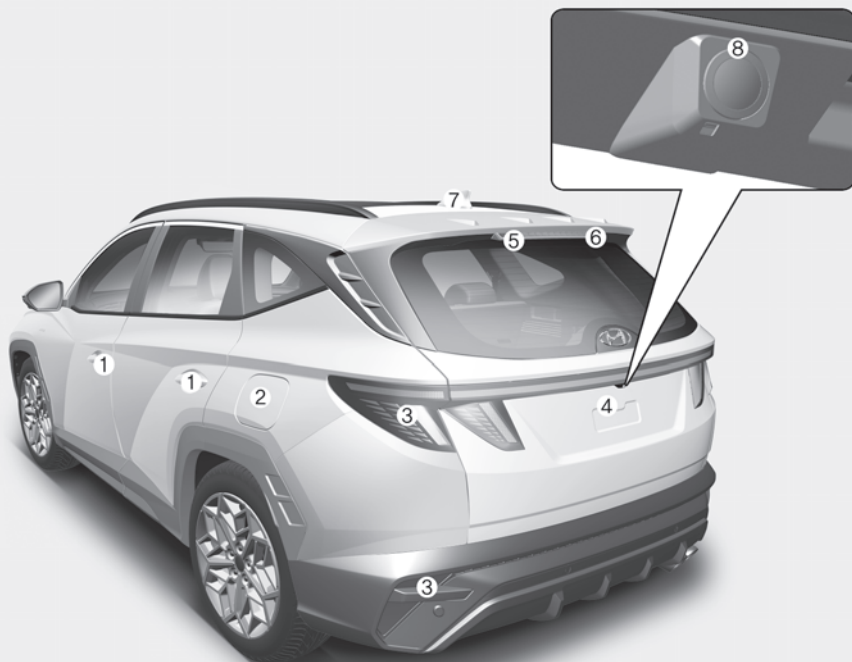

De werkelijke vorm wijkt mogelijk af van de afbeelding.

ONX4EN011002L

- | | | | |
|-------------------------|------|---------------------------------------|-------|
| 1. Deur..... | 5-14 | 5. Derde remlicht..... | 9-60 |
| 2. Takdopklep..... | 5-52 | 6. Achterruitwischerbladen..... | 9-18 |
| 3. Achterlichtunit..... | 9-56 | 7. Antenne..... | 5-109 |
| 4. Achterklep..... | 5-42 | 8. Breedbeeld-achteruitrijcamera..... | 7-123 |

OVERZICHT INTERIEUR - HYBRIDE VOERTUIG

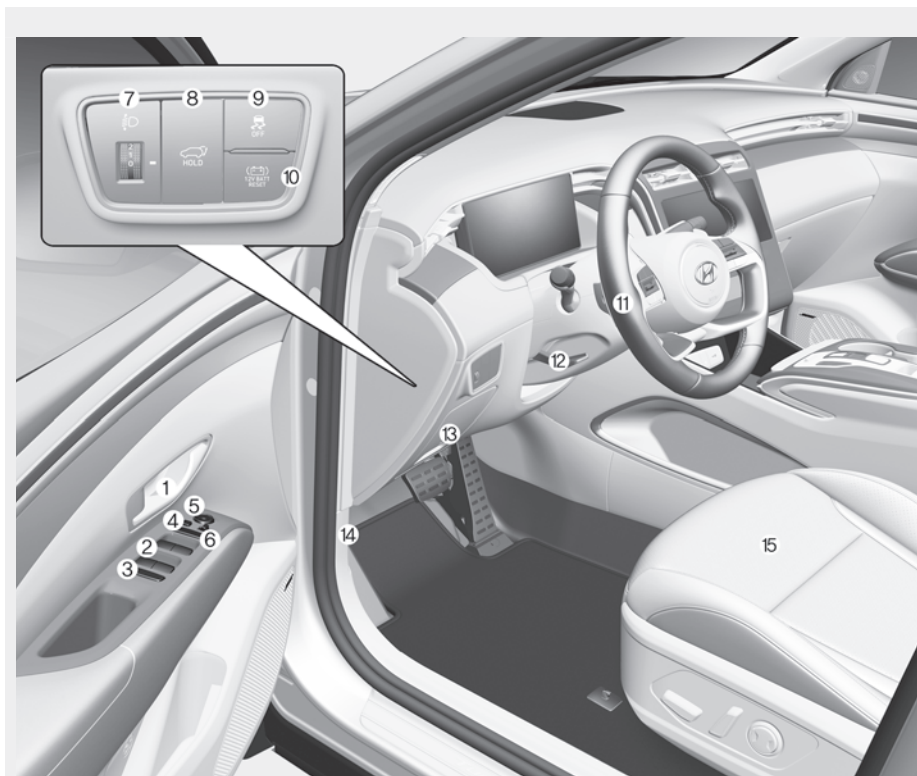

De werkelijke vorm wijkt mogelijk af van de afbeelding.

ONX4H010003

- | | | | |
|--|------|--|------|
| 1. Portiergreep binnen | 5-16 | 8. Knop elektronische achterklep..... | 5-46 |
| 2. Schakelaars ruitbediening | 5-32 | 9. Toets ESC OFF..... | 6-33 |
| 3. Blokkeertoets ruitbediening | 5-34 | 10. Resetschakelaar 12 V-accu..... | 8-5 |
| 4. Schakelaar inklapbare buitenspiegel ... | 5-31 | 11. Stuurwiel | 5-25 |
| 5. Achteruitkijkspiegel buiten
controleschakelaar | 5-30 | 12. Hendel stuurverstelling/verstellbare
stuurkolom | 5-26 |
| 6. Schakelaar centrale vergrendeling..... | 5-16 | 13. Zekeringkast..... | 9-39 |
| 7. Koplampen verstellen | 5-63 | 14. Hendel motorkapontgrendeling..... | 5-41 |
| | | 15. Stoel | 3-3 |

OVERZICHT DASHBOARD (I) - HYBRIDE VOERTUIG



De werkelijke vorm wijkt mogelijk af van de afbeelding.

ONX4EH010004

- | | | | |
|---|-------|--|---------------------|
| 1. Instrumentenpaneel..... | 4-2 | 10. DBC toets | 6-39 |
| 2. Bestuurdersairbag | 3-49 | 11. Toets parkeerveiligheid | 7-153 |
| 3. Toets Engine Start/Stop | 6-9 | 12. Toets Parking/View
(Parkeren/Zicht)..... | 7-124, 7-130, 7-170 |
| 4. Infotainmentsysteem | 5-110 | 13. Schakelknop transmissie | 6-14 |
| 5. Schakelaar alarmknipperlichten..... | 8-3 | 14. EPB (Electronic Parking Brake -
elektronische parkeerrem)
schakelaar | 6-23 |
| 6. Verwarmings- en ventilatiesysteem..... | 5-77 | 15. Auto Hold-schakelaar..... | 6-28 |
| 7. Geventileerde stoel | 3-22 | 16. Toets rijmodus | 6-52 |
| 8. Stoelverwarming | 3-20 | 17. Toets terreinmodus (Off-road)..... | 6-43 |
| 9. Stuurwielverwarming..... | 5-26 | | |



De werkelijke vorm wijkt mogelijk af van de afbeelding.

ONX4EH010004

18. Voorpassagiersairbag	3-49	21. 12 V-aansluiting.....	5-100
19. Dashboardkastje.....	5-96	22. USB-lader.....	5-101
20.USB-aansluiting.....	5-109	23. Draadloos oplaadsysteem	5-101
		24. Verwarmings- en ventilatiesysteem	
		2e rij	5-78

OVERZICHT DASHBOARD (II) - HYBRIDE VOERTUIG

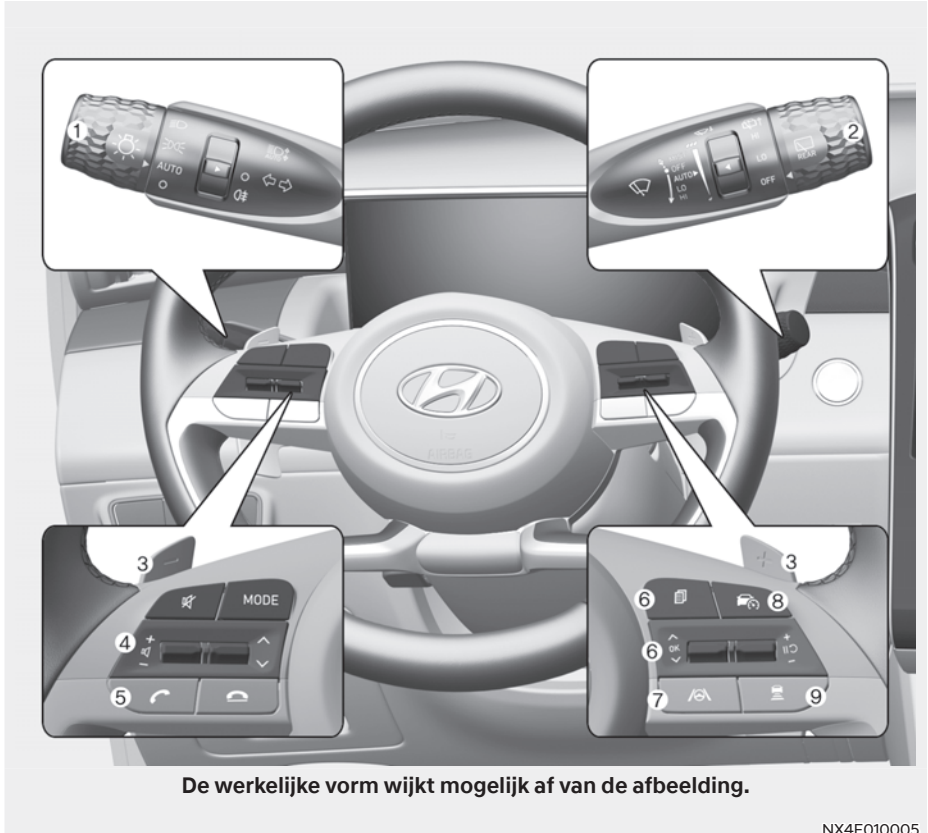

NX4E010005

- | | |
|--|--|
| 1. Bediening verlichting 5-59 | 6. Bediening instrumentendisplay 4-34 |
| 2. Bedieningshendel ruitenwissers en
-sproeier 5-72 | 7. Toets Lane Driving Assist
(Hulp met rijden op de rijstrook) 7-34 |
| 3. Schakelpaddel 6-19 | 8. Toets rijhulpsysteem 7-81 |
| 4. Audiobediening op het stuurwiel 5-109 | 9. Toets voertuigafstand 7-86 |
| 5. Bluetooth® handenvrije
telefoon-toets 5-111 | |

MOTORRUIMTE - HYBRIDE VOERTUIG

■ Smartstream G1.6 T-GDi HEV

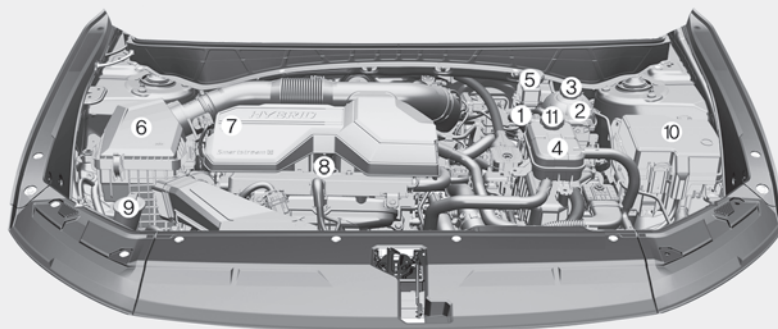

De werkelijke motorruimte in de auto kan afwijken van de afbeelding.

ONX4PH091001N

- | | |
|--|---|
| 1. ECU | 7. Vuldop motorolie.....9-9 |
| 2. Expansievat motorkoelvloeistof.....9-11 | 8. Peilstok motorolie.....9-9 |
| 3. Dop expansievat motorkoelvloeistof9-11 | 9. Ruitenwisservloeistofreservoir 9-15 |
| 4. Inverterkoelvloeistofreservoir.....9-11 | 10. Zekeringkast.....9-43 |
| 5. Remvloeistofreservoir9-14 | 11. Dop inverterkoelvloeistofreservoir.....9-11 |
| 6. LuchtfILTER.....9-16 | |

OVERZICHT EXTERIEUR (I) - PLUG-INHYBRIDE VOERTUIG

■ Vooraanzicht



De werkelijke vorm wijkt mogelijk af van de afbeelding.

ONX4E011007L

- | | | | |
|--------------------------|------|-------------------------------|------|
| 1. Motorkap..... | 5-41 | 5. Panoramadak..... | 5-36 |
| 2. Koplamp..... | 9-50 | 6. Voorruitwischerbladen..... | 9-18 |
| 3. Banden en wielen..... | 9-27 | 7. Ruiten..... | 5-32 |
| 4. Buitenspiegels..... | 5-29 | 8. Radar voorzijde..... | 7-16 |

- Vooraanzicht
- N Line



De werkelijke vorm wijkt mogelijk af van de afbeelding.

ONX4EN011003L

1. Motorkap.....	5-41	5. Panoramadak.....	5-36
2. Koplamp.....	9-50	6. Voorruitwischerbladen.....	9-18
3. Banden en wielen.....	9-27	7. Ruiten.....	5-32
4. Buitenspiegels.....	5-29	8. Radar voorzijde.....	7-16

OVERZICHT EXTERIEUR (II) - PLUG-INHYBRIDE VOERTUIG

■ Achteraanzicht



De werkelijke vorm wijkt mogelijk af van de afbeelding.

ONX4E010002

- | | | | |
|-------------------------|------|---------------------------------------|-------|
| 1. Deur..... | 5-14 | 5. Derde remlicht..... | 9-60 |
| 2. Takdopklep..... | 5-56 | 6. Achterruitwischerbladen..... | 9-18 |
| 3. Achterlichtunit..... | 9-56 | 7. Antenne..... | 5-109 |
| 4. Achterklep..... | 5-42 | 8. Breedbeeld-achteruitrijcamera..... | 7-123 |

- Achteraanzicht
- N Line



De werkelijke vorm wijkt mogelijk af van de afbeelding.

ONX4EN011002L

1. Deur.....	5-14	5. Derde remlicht.....	9-60
2. Takdopklep.....	5-56	6. Achterruitwischerbladen.....	9-18
3. Achterlichtunit.....	9-56	7. Antenne.....	5-109
4. Achterklep.....	5-42	8. Breedbeeld-achteruitrijcamera.....	7-123

OVERZICHT INTERIEUR - PLUG-INHYBRIDE VOERTUIG

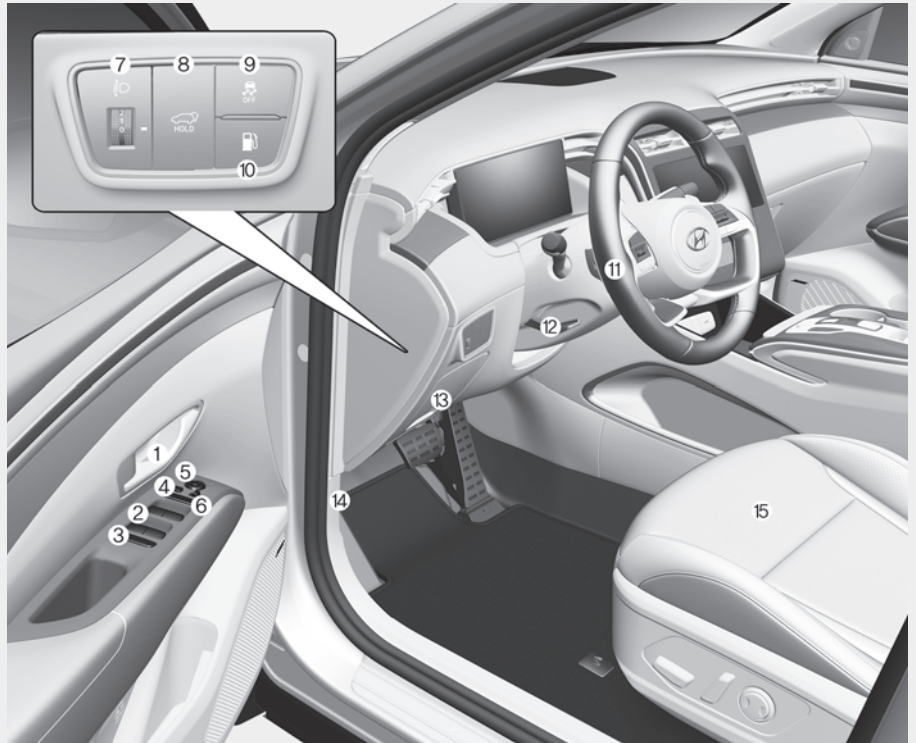

De werkelijke vorm wijkt mogelijk af van de afbeelding.

ONX4EPH011001L

- | | | | |
|--|------|---|------|
| 1. Portiergreep binnen | 5-16 | 8. Knop elektronische achterklep..... | 5-46 |
| 2. Schakelaars ruitbediening | 5-32 | 9. Toets ESC OFF..... | 6-33 |
| 3. Blokkeertoets ruitbediening | 5-34 | 10. Ontgrendeltoets tankdopklep | 5-55 |
| 4. Schakelaar inklapbare buitenspiegel... | 5-31 | 11. Stuurwiel | 5-25 |
| 5. Achteruitkijkspiegel buiten
controleschakelaar | 5-30 | 12. Hendel stuurverstelling/verstelbare
stuurkolom | 5-26 |
| 6. Schakelaar centrale vergrendeling..... | 5-16 | 13. Zekeringkast..... | 9-39 |
| 7. Koplampen verstellen | 5-63 | 14. Hendel motorkapontgrendeling..... | 5-41 |
| | | 15. Stoel | 3-3 |



De werkelijke vorm wijkt mogelijk af van de afbeelding.

ONX4EPH011002L

18. Voorpassagiersairbag	3-49	21. 12 V-aansluiting.....	5-100
19. Dashboardkastje.....	5-96	22. USB-lader	5-101
20.USB-aansluiting.....	5-109	23. Draadloos oplaadsysteem	5-101
		24. Verwarmings- en ventilatiesysteem	
		2e rij.....	5-78
		25. HEV-toets.....	1-46

OVERZICHT DASHBOARD (II) - PLUG-INHYBRIDE VOERTUIG

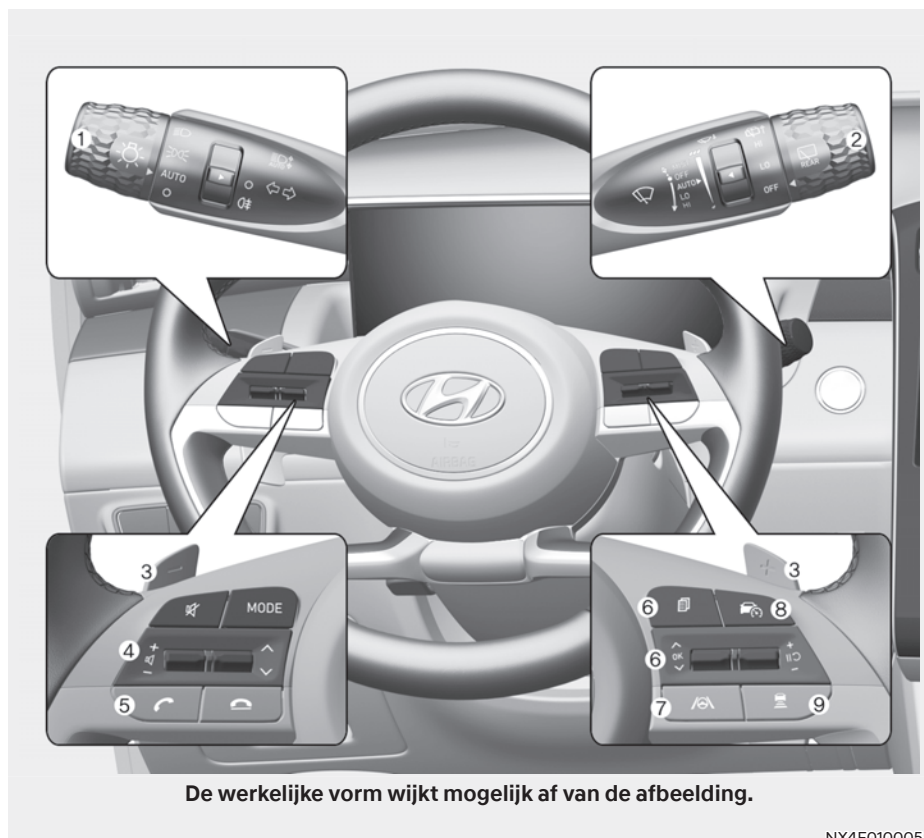

- | | |
|---|--|
| 1. Bediening verlichting 5-59 | 6. Bediening instrumentendisplay 4-34 |
| 2. Bedieningshendel ruitenwissers en -sproeier.....5-72 | 7. Toets Lane Driving Assist (Hulp met rijden op de rijstrook)7-34 |
| 3. Schakelpaddel6-19 | 8. Toets rijhulpsysteem 7-81 |
| 4. Audiobediening op het stuurwiel5-109 | 9. Toets voertuigafstand 7-86 |
| 5. Bluetooth® handenvrije telefoontoets 5-111 | |

MOTORRUIMTE - PLUG-INHYBRIDE VOERTUIG

■ Smartstream G1.6 T-GDi PHEV

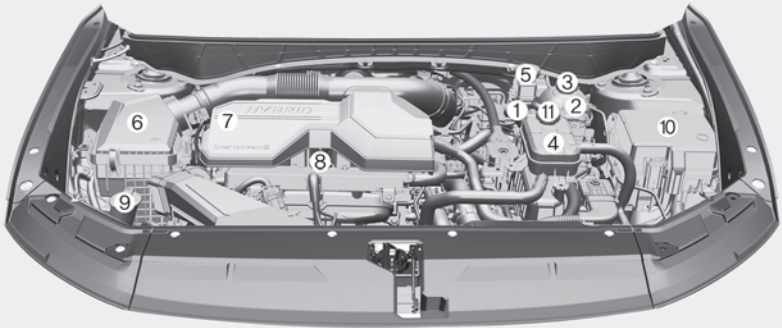

De werkelijke motorruimte in de auto kan afwijken van de afbeelding.

ONX4PH091001N

- | | | |
|--|---|------|
| 1. ECU | 7. Vuldop motorolie..... | 9-9 |
| 2. Expansievat motorkoelvloeistof | 8. Peilstok motorolie..... | 9-9 |
| 3. Dop expansievat motorkoelvloeistof | 9. Ruitenwisservloeistofreservoir | 9-15 |
| 4. Inverterkoelvloeistofreservoir..... | 10. Zekeringkast..... | 9-43 |
| 5. Remvloeistofreservoir | 11. Dop inverterkoelvloeistofreservoir..... | 9-11 |
| 6. LuchtfILTER..... | | 9-16 |

AFMETINGEN

Onderwerpen	mm	
Totale lengte	4.500	
Totale lengte (Voor N Line)	4.510	
Totale breedte	1.865	
Totale hoogte	1.650	
Spoorbreedte	Voor	Achter
	17" : 1.630	17" : 1.637
	19" : 1.615	19" : 1.622
Spoorbreedte (Voor N Line)	Voor	Achter
	19" : 1.615	19" : 1.622
Wielbasis	2.680	

MOTOR

Motor	Cilinderinhoud cc	Boring x slag mm	Ontstekingsvolgorde	Aantal cilinders
Smartstream G 1.6 T-GDi HEV/PHEV	1.598	75,6 X 89	1-3-4-2	4. In lijn

WATTAGE LAMP

		Gloeilamp		Gloeilamp	Wattage
Voor	Type A	Koplamp	Hoog	HB3	60
			Laag	HB3	60
		Lamp dagrijverlichting (DRL) / stadslicht		LED	LED
		Richtingaanwijzer		PY21W	21
	Type B / C	Koplamp	Hoog	LED	LED
			Laag	LED	LED
			SBL * ¹	LED	LED
		Lamp dagrijverlichting (DRL) / stadslicht		LED	LED
		Richtingaanwijzer		LED	LED
	Richtingaanwijzer (buitenspiegel)		LED	LED	
Achter	Type A	Achterlicht		P21/5W	5/21
		Achterlicht/remlicht		P21/5W	5/21
	Type B / C	Achterlicht		LED	LED
		Achterlicht/remlicht		LED	LED
	Richtingaanwijzer		PY21W	21	
			LED	LED	
	Mistachterlicht		PR21W	21	
	Achteruitrijlicht		P21W	21	
			LED	LED	
	Kentekenplaatverlichting		W5W	5	
		LED	LED		
Derde remlicht		LED	LED		
Interieur	Leeslampje	Type A	W10W	10	
		Type B	LED	LED	
	Interieurverlichting		Reeks lichten	10	
	Privélampje		LED	LED	
	Lampje dashboardkastje		W5W	5	
	Verlichting zonneklep		Reeks lichten	5	
Bagageruimteverlichting		Reeks lichten	10		

*1: Statische bochtverlichting

BANDEN EN WIELEN

Onderwerpen	Banden- maat	Velgmaat	Bandenspanning bar (kPa)				Aanhaalmoment wielmoeren kgf·m (N·m)
			Normale belasting		Maximumbe- lasting		
			Voor	Achter	Voor	Achter	
Standaard- band	215/65 R17	7,0J x 17	2,4 (240)		2,4 (240)	2,75 (275)	11~13 (107~127)
	235/50 R19	7,5J x 19					
Standaard- band (Voor N line)	235/50 R19	7,5J x 19					
Compact reservewiel *1	T135/90 D17	4,0T x 17	4,2 (420)				

*1: Als uw auto niet is uitgerust met een compact reservewiel, is uw auto uitgerust met een bandenreparatieset.

OPMERKING

- Het is toegestaan de standaard bandenspanning met 0,2 bar te verhogen wanneer binnenkort lagere temperaturen worden verwacht. Banden verliezen gemiddeld 0,07 bar voor iedere 7 °C temperatuurdaling. Controleer de bandenspanning opnieuw wanneer extremere temperatuurverschillen worden verwacht, zodat de banden op de correcte spanning blijven.
- Over het algemeen daalt de bandenspanning wanneer naar een hoger niveau boven de zeespiegel wordt gereden. Controleer dus vooraf de bandenspanning wanneer naar een hoger gelegen gebied wordt gereden. Verhoog zo nodig de bandenspanning naar het correcte niveau (toename bandenspanning bij hoogteverschil: + 0,1 bar/1 km).
- De maximale bandenspanning aangegeven op de zijwang van de band niet overschrijden.



OPGELET

Vervang de banden **ALTIJD** door banden waarvan maat, type, merk, constructie en loopvlakprofiel hetzelfde zijn als van de oorspronkelijk op de auto gemonteerde banden. Het monteren van andere banden kan beschadiging van bijbehorende onderdelen of problemen met de juiste werking daarvan veroorzaken.

BELASTINGSINDEX EN SNELHEIDSINDEX BANDEN (VOOR EUROPA)

Onderwerpen	Bandenmaat	Velgmaat	Laadvermogen		Snelheidsindex	
			LI *1	kg	SS *2	km/h
Standaardband	215/65 R17	7,0J x 17	103	875	V	240
	235/50 R19	7,5J x 19	103	875	V	240
Standaardband (Voor N line)	235/50 R19	7,5J x 19	103	875	V	240
Compact reservewiel	T135/90 D17	4,0T x 17	104	900	M	130

*1 LI: BELASTINGSINDEX

*2 SS: SNELHEIDSINDEX

AIRCONDITIONINGSYSTEEM

Onderwerpen	Gewicht van volume			Classificatie
Koudemiddel g	R1234yf	Voor	550 ± 25	R-1234yf (Voor Europa) R-134a (Uitgezonderd Europa)
	R134a	Voor	550 ± 25	
Compressorolie g	Voor		150 ± 10	POE

Voor meer informatie adviseren we u contact op te nemen met een officiële HYUNDAI-dealer.

MAXIMAAL TOELAATBAAR VOERTUIGGEWICHT

Motor		AT	
		2WD	4WD
Smartstream G1.6 T-GDi HEV	kg	2.175	2.245
Smartstream G1.6 T-GDi PHEV	kg	-	2.415

INHOUD BAGAGERUIMTE

Onderdeel		Voor Europa	Buiten Europa
VDA (Voor HEV/HEV N line) [L]	Min.	616	536
	Max.	1.795	1.715
VDA (Voor PHEV/PHEV N line) [L]	Min.	558	-
	Max.	1.721	-

Min. : met de tweede stoelenrij rechtop

Max. : met de tweede stoelenrij ingeklapt

AANBEVOLEN SMEERMIDDELEN EN HOEVEELHEDEN

Gebruik voor een optimale werking en een lange levensduur van motor en aandrijflijn uitsluitend smeermiddelen van de juiste kwaliteit. Het gebruik van de juiste smeermiddelen helpt ook het motorrendement te verhogen, wat een gunstiger brandstofverbruik oplevert.

Deze smeermiddelen en vloeistoffen worden aanbevolen voor gebruik in uw auto.

Smeermiddel		Hoeveelheid	Classificatie
Motorolie *1*2 (aftappen en hervullen)		4,8 ℓ	SAE 0W-20, API SN PLUS/SP of ILSAC GF-6
			
Automatische-transmissievloeistof		6 ℓ	MICHANG ATF SP4M-1, SK ATF SP4M-1, S-OIL ATF SP4M-1, Hyundai originele ATF SP4M-1
Koelvloeistof		7,75 ℓ	Mengsel van antivries en water (ethyleenglycol op fosfaatbasis voor aluminiumradiateur)
Inverterkoelvloeistof	HEV	1,7 ℓ	Mengsel van antivries en water (ethyleenglycol op fosfaatbasis voor aluminiumradiateur)
	PHEV	6,4 ℓ	Neem contact op met een officiële HYUNDAI-dealer/ servicepartner
Olie achterdifferentieel (4WD)		0,53 ~ 0,63 ℓ	OLIE VOOR HYPOÏDE TANDWIELEN API GL-5, SAE 75W/85 (SK HCT-5 TRANSMISSIE OLIE 75W/85 OF GELIJKWAARDIG)
Tussenbakolie (4WD)		0,62 ~ 0,68 ℓ	
Remvloeistof *3		Zoals nodig	SAE J1704 DOT-4 LV, FMVSS 116 DOT-4, ISO4925 CLASS-6
Brandstof	HEV	52 ℓ	Raadpleeg 'Vereiste brandstof' in hoofdstuk 1.
	PHEV	42 ℓ	

*1: Zie de SAE-viscositeitsindex op de volgende bladzijde.

*2: Vereist <API SN PLUS (of hoger) Volledig synthetische> motorolie. Als motorolie van een lage graad wordt gebruikt (minerale olie, incl. half-synthetische) dan moeten de motorolie en het oliefilter vervangen worden volgens de eisen van zwaar onderhoud.

*3: Voor een optimale werking van de remmen en het ABS/ESC, raden we aan om de voorgeschreven remvloeistof te gebruiken.

- Als op de motorolie dit keurmerk van het American Petroleum Institute (API) staat, voldoet de olie aan de eisen van het International Lubricant Specification Advisory Committee (ILSAC). We raden aan om alleen motorolie te gebruiken met dit API-keurmerk.



Aanbevolen SAE-viscositeitsindex



OPGELET

Reinig altijd het gebied rond een vulplug, aftapplug of peilstaaf alvorens een smeermiddel te controleren of af te tappen. Dit is in het bijzonder van belang in stoffige of zanderige omgevingen en wanneer het voertuig op onverharde wegen wordt gebruikt. Door het reinigen van het gebied rond de plug of de peilstaaf wordt voorkomen dat stof en vuil in de motor en andere systemen, die daardoor beschadigd kunnen raken, terechtkomen.

De viscositeit van de motorolie (dikte) heeft een effect op het brandstofverbruik en op de werking van de motor bij lage temperatuur (starten van de motor en vloeibaarheid van de motorolie). Een motorolie met een lagere viscositeit zorgt voor een beter brandstofverbruik en voor betere prestaties bij lage temperaturen, voor voldoende smering bij warm weer is echter motorolie met een hogere viscositeit noodzakelijk. Het gebruik van oliesoorten met een andere dan de aanbevolen viscositeit kan resulteren in motorschade.

Houd bij de keuze van een olie rekening met de te verwachten buitentemperaturen tot aan de volgende olieversing. Kies dan aan de hand van de tabel de aanbevolen olieviscositeit.

		Temperatuurbereik SAE-viscositeitsindex								
Temperatuur	°C	-30	-20	-10	0	10	20	30	40	50
	(°F)	-10	0	20	40	60	80	100	120	
Smartstream G 1.6 T-GDi HEV/PHEV		0W-20								

VOERTUIGIDENTIFICATIE-NUMMER (VIN)



Het voertuigidentificatienummer (VIN) is het nummer dat gebruikt wordt bij de registratie van uw auto en bij alle zaken die te maken hebben met eigendom, enz.

Dit nummer is in de vloer onder de rechter voorstoel ingeslagen. Open de afdekking om het nummer te controleren.



Het VIN is ook te vinden op het plaatje op het dashboard. Het nummer op de plaat is eenvoudig van buitenaf door de voorruit te zien.

VOERTUIGCERTIFICATIETABEL



Op het voertuigcertificatielabel op de middenstijl aan bestuurderszijde (of voorpassagierszijde) staat het voertuig-identificatienummer (VIN).

BANDENSPANNINGSLABEL



De banden waarmee uw nieuwe auto is uitgerust, zijn zorgvuldig geselecteerd voor de beste prestaties onder normale rijomstandigheden.

Op het bandenspanningslabel op de middenstijl aan bestuurderszijde staan de bandenspanningen voor de verschillende gebruiksomstandigheden.

MOTORNUMMER

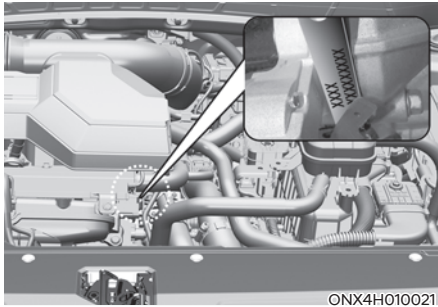

Het motornummer is op het motorblok gestanst zoals op de afbeelding is aangegeven.

LABEL AIRCOCOMPRESSOR

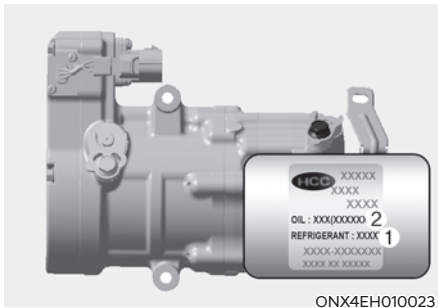

Een label voor de aircocompressor geeft u informatie over het type compressor waarmee uw auto is uitgerust, zoals model, onderdeelnummer leverancier, productienummer, koudemiddel (1) en smeermiddel (2).

OPLAADLABEL (INDIEN VAN TOEPASSING)

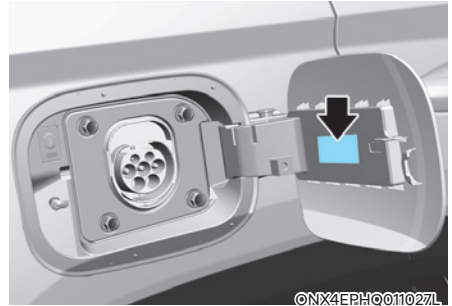

Oplaadlabel bevindt zich aan de binnenzijde van het klepje van de laadaansluiting. Raadpleeg voor meer informatie "Het Plug-inhybride voertuig laden" in hoofdstuk 1.

KOUEMIDDELLABEL (INDIEN VAN TOEPASSING)

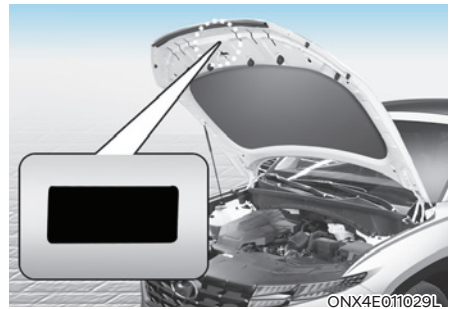

Het koudemiddellabel geeft informatie over het type koudemiddel en de hoeveelheid.

CONFORMITEITSVERKLARING (INDIEN VAN TOEPASSING)

■ Voorbeeld

CE CE 0678

CE0678

De met radiofrequenties werkende componenten van dit voertuig voldoen aan de eisen en de andere relevante bepalingen van richtlijn 1995/5/EG.

Meer informatie, waaronder de conformiteitsverklaring van de fabrikant, kunt u vinden op deze website van HYUNDAI;

<http://service.hyundai-motor.com>

BRANDSTOFFLABEL (INDIEN VAN TOEPASSING)

Benzinemotor

Het brandstoflabel is aangebracht op de tankdopklep.

■ Hybride voertuig

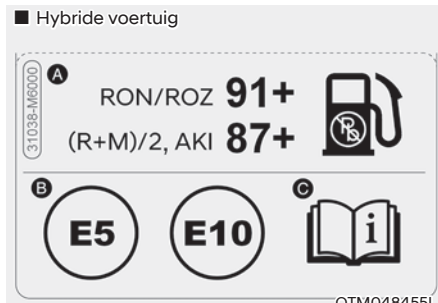

A. Octaangetal van loodvrije benzine

1. RON/ROZ : Research Octane Number (Research-octaangetal)

2. (R+M)/2, AKI : Anti Knock Index (Antiklop-index)

B. Identificatiecodes voor benzinesoorten

- * Dit symbool staat voor te gebruiken brandstof. Gebruik geen andere brandstof.

C. Raadpleeg voor meer informatie "Vereiste brandstof" in hoofdstuk 1.

■ Voor Europa

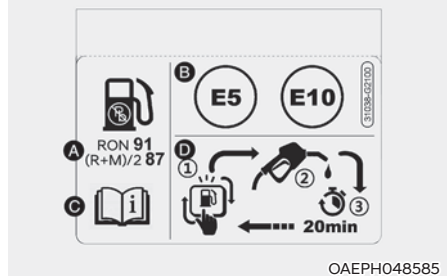

■ Buiten Europa

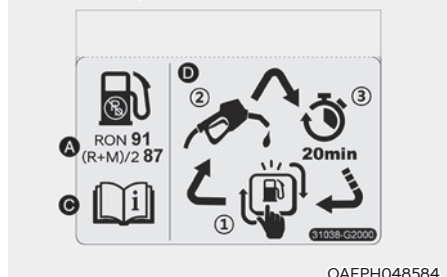

A. Octaangetal van loodvrije benzine

1. RON/ROZ : Research Octane Number (Research-octaangetal)
2. (R+M)/2, AKI : Anti Knock Index (Antiklop-index)

B. Markeringen voor benzine

- * Dit symbool staat voor te gebruiken brandstof. Gebruik geen andere brandstof.

C. Raadpleeg voor meer informatie "Vereiste brandstof" in hoofdstuk 1.

D. Voeg brandstof toe aan de brandstoftank binnen 20 minuten.

3. Veiligheidssysteem

Belangrijke veiligheidsvoorzorgsmaatregelen.....	3-2
Doe uw veiligheidsgordel altijd om	3-2
Gebruik voor alle kinderen de juiste veiligheidssystemen	3-2
Gevaren airbag	3-2
Afleiding van de bestuurder	3-2
Pas uw snelheid aan.....	3-3
Houd uw auto in een veilige conditie	3-3
Stoelen.....	3-4
Veiligheidsvoorzorgsmaatregelen	3-5
Voorstoelen.....	3-6
Achterstoelen	3-12
Hoofdsteun	3-16
Stoelverwarming	3-20
Stoel met luchtventilatie	3-22
Veiligheidsgordels.....	3-24
Voorzorgsmaatregelen veiligheidsgordel.....	3-24
Waarschuwinglampje veiligheidsgordel.....	3-25
Veiligheidsgordels.....	3-27
Extra voorzorgsmaatregelen veiligheidsgordel	3-33
Verzorging van veiligheidsgordels	3-35
Kinderveiligheidssystemen (CRS).....	3-36
Ons advies: Kinderen altijd achterin	3-36
Kiezen van een kinderzitje	3-37
Plaatsen van een kinderzitje.....	3-39
Aanvullend veiligheidssysteem.....	3-47
Waar zitten de airbags?.....	3-49
Hoe werkt het airbagsysteem?.....	3-54
Wat gebeurt er als een airbag geactiveerd wordt?.....	3-57
Plaats geen kinderzitje op de voorpassagiersstoel.....	3-58
Waarom werd de airbag bij een aanrijding niet geactiveerd?	3-58
Onderhoud aanvullend veiligheidssysteem	3-63
Aanvullende voorzorgsmaatregelen met betrekking tot de veiligheid	3-64
Waarschuwinglabel airbag	3-64

BELANGRIJKE VEILIGHEIDSVORZORGSMAATREGELEN

In dit hoofdstuk en deze handleiding vindt u veel veiligheidsmaatregelen en adviezen. De veiligheidsmaatregelen in dit hoofdstuk zijn de belangrijkste.

Doe uw veiligheidsgordel altijd om

Een veiligheidsgordel biedt de beste bescherming bij alle soorten ongevallen. Airbags zijn ontwikkeld als aanvulling op veiligheidsgordels, niet om ze te vervangen. Dus hoewel uw auto is uitgerust met airbags, moet u er **ALTIJD** voor zorgen dat u en uw passagiers uw veiligheidsgordels omdoen en deze correct dragen.

Gebruik voor alle kinderen de juiste veiligheidssystemen

Alle kinderen jonger dan 13 jaar moeten in de auto op de juiste manier op de achterbank beveiligd en niet op de voorstoel meerijden. Baby's en kleine kinderen moeten worden beveiligd in een geschikt kinderzitje. Grotere kinderen moeten een stoelverhoger in combinatie met de driepuntsgordel gebruiken totdat ze de veiligheidsgordel correct kunnen gebruiken zonder een stoelverhoger.

Gevaren airbag

Hoewel airbags levens kunnen redden, kunnen ze ook ernstig of dodelijk letsel veroorzaken aan inzittenden die er te dicht bij zitten of die niet op de juiste manier beveiligd zijn. Baby's, jonge kinderen en kleine volwassenen lopen het grootste risico om letsel op te lopen door een opblazende airbag. Volg alle instructies en waarschuwingen in dit instructieboekje nauwkeurig op.

Afleiding van de bestuurder

Afleiding van de bestuurder vormt een ernstig en potentieel dodelijk gevaar, vooral voor onervaren bestuurders. Veiligheid moet de eerste zorg zijn achter het stuur. Bestuurders moeten zich bewust zijn van het brede scala mogelijke afleidingen, zoals slaperigheid, reiken naar voorwerpen, eten, persoonlijke verzorging, andere passagiers en het gebruik van mobiele telefoons.

Bestuurders kunnen afgeleid raken wanneer ze hun ogen en aandacht van de weg nemen of hun handen van het stuurwiel halen om zich te concentreren op andere activiteiten dan autorijden. Om uw risico op afleiding en een ongeluk te verkleinen:

- **ALTIJD** uw mobiele apparatuur (bijv. MP3-speler, telefoon, navigatie-apparatuur enz.) in te stellen als de auto geparkeerd is of op een veilige plaats stilstaat.
- Gebruik uw mobiele apparatuur **ALLEEN** indien dit wettelijk is toegestaan en als de omstandigheden een veilig gebruik toestaan. Verstuur **NOOIT** een tekstbericht of e-mail tijdens het rijden. De meeste landen hebben wetten die het bestuurders verbieden om tekstberichten te versturen tijdens het rijden. Sommige landen en steden verbieden bestuurders ook om de telefoon in de hand te houden tijdens het rijden.
- Laat het gebruik van een mobiel apparaat u **NOOIT** afleiden tijdens het rijden. U draagt de verantwoordelijkheid naar uw passagiers en andere weggebruikers om altijd veilig te rijden, zowel met uw handen aan het stuur als met uw ogen en aandacht op de weg.

Pas uw snelheid aan

Te hoge snelheid is een belangrijke factor bij letselongevallen en doden. Over het algemeen geldt dat hoe hoger de snelheid, hoe groter het risico, maar bij lagere snelheden kan ernstig letsel ontstaan. Rijd nooit sneller dan veilig is voor de huidige omstandigheden, ongeacht de toegestane maximumsnelheid.

Houd uw auto in een veilige conditie

Een klapband of een mechanische storing kan zeer gevaarlijk zijn. Controleer regelmatig de spanning en de staat van de banden en laat al het geplande onderhoud regelmatig uitvoeren om de kans op dergelijke problemen te beperken.

STOELEN

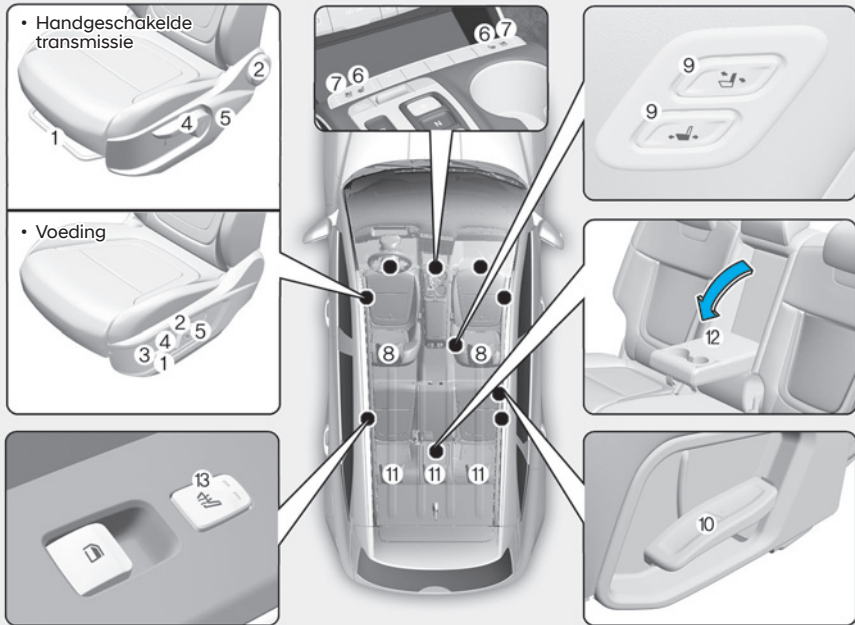

De gegeven informatie kan verschillen afhankelijk van welke functies van toepassing zijn op uw auto.

ONX4EH030001

Voorstoelen

- (1) Voorwaartse/achterwaartse richting
- (2) Rugleuningverstelling
- (3) Zittinghoek*
- (4) Stoelhoogte
- (5) Lendensteun (Bestuurdersstoel)*
- (6) Stoelverwarming*
- (7) Geventileerde stoel*
- (8) Hoofdsteun
- (9) Walk-in-schakelaar*

Achterstoelen

- (10) Rugleuningverstelling en neerklappen rugleuning
- (11) Hoofdsteun
- (12) Armsteun*
- (13) Stoelverwarming*

* : Indien van toepassing

Veiligheidsvoorzorgsmaatregelen

Het afstellen van de stoelen zodat u in een veilige, comfortabele positie zit, speelt een belangrijke rol bij de veiligheid van bestuurder en passagiers, samen met veiligheidsgordels en airbags, als u een ongeval meemaakt.



WAARSCHUWING

Gebruik geen kussen dat de wrijving tussen de stoel en de passagier vermindert. De heupen van de passagier kunnen tijdens een ongeval of een plotselinge stop onder het heupgedeelte van de veiligheidsgordel door glijden.

Er kan ernstig letsel ontstaan als de veiligheidsgordel niet correct kan werken.

Airbags

U kunt voorzorgsmaatregelen treffen om het risico op verwondingen door een opblazende airbag te reduceren. Als u te dicht bij een airbag zit, neemt het risico op letsel aanzienlijk toe als de airbag wordt opgeblazen. Zet uw stoel zo ver mogelijk naar achteren, waarbij u de auto nog wel onder controle moet kunnen blijven houden.



WAARSCHUWING

Om de kans op ernstig letsel door een zich opblazende airbag te beperken, moeten de volgende voorzorgsmaatregelen getroffen worden:

- Verstel de bestuurdersstoel zo ver mogelijk naar achteren, waarbij u het voertuig toch nog veilig kunt besturen.
- Zet de voorpassagiersstoel zo ver mogelijk naar achteren.
- Houd het stuurwiel vast op 9 en 3 uur, zodat de kans op letsel aan uw armen en handen tot een minimum beperkt wordt.
- Plaats NIETS OF NIEMAND tussen u en de airbag.
- Laat, om de kans op beenletsel tot een minimum te beperken, de voorpassagier zijn voeten of benen nooit op het dashboard zetten.

Veiligheidsgordels

Doe bij elke rit voor het weggrijden eerst de veiligheidsgordel om. Passagiers moeten te allen tijde rechtop zitten en de veiligheidsgordel correct dragen. Baby's en kleine kinderen moeten worden beveiligd in een geschikt kinderzitje. Kinderen die uit een stoelverhoger zijn gegroeid en volwassenen moeten met de veiligheidsgordel worden beveiligd.



WAARSCHUWING

Neem de volgende voorzorgsmaatregelen bij het afstellen van de veiligheidsgordel:

- Gebruik dezelfde veiligheidsgordel NOOIT voor meer dan één inzittende.
- Zet de rugleuning altijd zo veel mogelijk recht op en draag het heupgedeelte van de veiligheidsgordel strak tegen het lichaam aan en laag over de heupen.

- Laat kinderen of baby's **NOOIT** op schoot van een passagier meerijden.
- Laat het schoudergedeelte van de veiligheidsgordel niet langs uw nek, langs een scherpe rand of achter uw lichaam langs lopen.
- Zorg ervoor dat de veiligheidsgordel nergens tussen bekneld raakt.

Voorstoelen

De voorstoel kan worden afgesteld met de bedieningsschakelaars aan de buitenzijde van de zitting. Stel voordat u gaat rijden de stoel in de juiste positie, zodat u het stuurwiel, de pedalen en de bedieningselementen op het instrumentenpaneel gemakkelijk kunt bedienen.



WAARSCHUWING

Neem de volgende voorzorgsmaatregelen bij het afstellen van uw stoel:

- Probeer **NOOIT** de stoel te verstellen terwijl de auto rijdt. De stoel kan onverwacht bewegen en dit kan leiden tot verlies van controle over het voertuig met als gevolg een ongeluk.
- Plaats niets onder de voorstoelen. Losse voorwerpen in de beenruimte van de bestuurder kunnen de bediening van de pedalen belemmeren en een ongeval veroorzaken.
- Zorg ervoor dat de rugleuning altijd in de normale positie kan worden gezet en niets de juiste vergrendeling van de rugleuning hindert.
- Plaats geen sigarettenaansteker op de bodem of stoel. Als u de stoel bedient, kan gas uit de aansteker ontsnappen en brand veroorzaken.

- Wees uiterst voorzichtig wanneer u kleine objecten oppakt die vastzitten onder de stoelen of tussen de stoel en de middenconsole. U kunt snijwonden of letsel aan uw handen oplopen door de scherpe randen van het stoelmechanisme.
- Als er inzittenden aanwezig zijn op de achterstoelen, wees dan voorzichtig bij het afstellen van de voorstoelen.
- Zorg ervoor dat de stoel na de aanpassing op zijn plaats is vergrendeld. Zo niet, kan de stoel onverwachts bewegen met als gevolg een ongeluk.



OPGELET

Om letsel te voorkomen:

- Verstel uw stoel niet terwijl u uw veiligheidsgordel draagt. Het naar voren verplaatsen van de stoel kan hoge druk op uw buik veroorzaken.
- Zorg er tijdens het verstellen van de stoel voor dat uw handen of vingers niet bekneld raken in het mechanisme.

Handmatige aanpassing

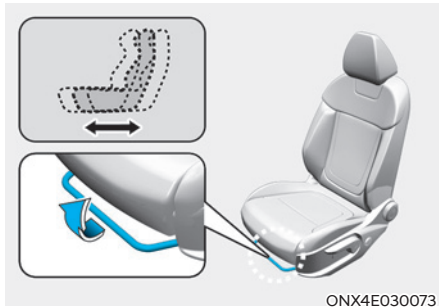

Verstellen in voorwaartse en achterwaartse richting

Om de stoel naar voren of naar achteren te bewegen:

1. Houd de hendel voor de langsverstelling omhooggetrokken.
2. Schuif de stoel in de gewenste positie.
3. Laat de hendel los en controleer of de stoel vergrendeld is. Verplaats naar voren en achter zonder de hefboom te gebruiken. Als de stoel beweegt, dan is hij niet goed vergrendeld.

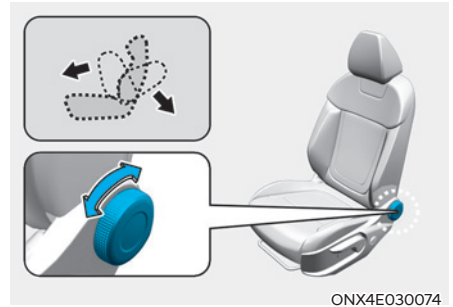

Rugleuningverstelling

Rugleuning achterover kantelen:

1. Draai de knop van de rugleuning naar achteren.
2. Leun voorzichtig achterover en zet de rugleuning in de gewenste positie.
3. Laat de knop los en zorg ervoor dat de rugleuning vergrendeld is.

Verstellen van de rugleuning

Zitten in een liggende positie wanneer het voertuig in beweging is, kan gevaarlijk zijn. Zelfs wanneer de gordel is vastgemaakt, wordt de bescherming van uw veiligheidssysteem (veiligheidsgordels en/of airbags) aanzienlijk verminderd door uw rugleuning achterover te kantelen.



WAARSCHUWING

Rijd **NOOIT** met een naar achteren geklapte rugleuning.

Als de rugleuning te ver achterover staat, neemt de kans op letsel bij een aanrijding of een noodstop aanzienlijk toe.

Bestuurder en passagiers moeten **ALTIJD** goed in hun stoel zitten, de gordel op de juiste manier dragen en de rugleuning zo ver mogelijk rechtop zetten.

De veiligheidsgordel moet strak over uw heupen en borst lopen voor een maximale effectiviteit. Als de rugleuning achterover gekanteld is, kan de schoudergordel zijn beschermende functie niet correct uitvoeren omdat deze niet strak over uw borst loopt. In plaats daarvan hangt deze voor u. Bij een ongeval kunt u tegen de veiligheidsgordel aan geslingerd worden, waardoor u nekletsel of ander letsel kunt oplopen.

Hoe verder de rugleuning achterover staat, hoe groter de kans is dat de inzittende bij een aanrijding onder het heupgedeelte van de gordel door schiet of dat de nek in aanraking komt met het schoudergedeelte van de gordel.

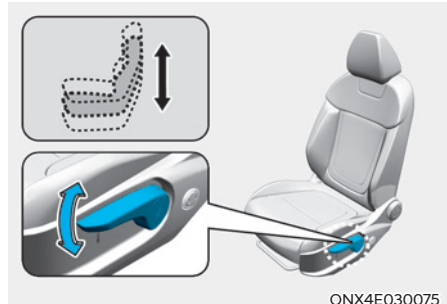

ONX4E030075

Stoelhoogte

Om de zittinghoogte te wijzigen:

- Duw de hendel een aantal maal omlaag om de zitting lager af te stellen.
- Trek de hendel een aantal maal omhoog om de zitting hoger af te stellen.

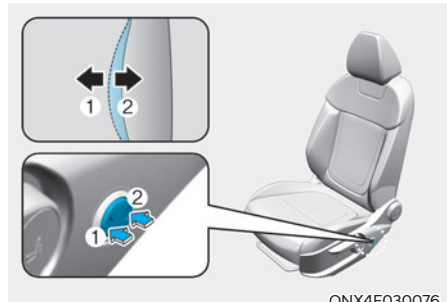

ONX4E030076

Lendensteun

(bestuurdersstoel, indien van toepassing)

- De lendensteun kan worden versteld door de schakelaar van de lendensteun in te drukken.
- Druk op de voorzijde (1) van de schakelaar voor meer steun en op de achterzijde (2) voor minder steun.

Elektrische verstelling (indien van toepassing)



WAARSCHUWING

Laat kinderen **NOOIT** zonder toezicht in de auto achter. De elektrisch verstelbare stoelen kunnen worden gebruikt als de auto is uitgeschakeld.

OPMERKING

Om beschadiging van de stoelen te voorkomen:

- Laat de schakelaar los zodra de stoel in de voorste of achterste stand staat.
- Verstel de stoelen niet langer dan nodig als de auto is uitgeschakeld. Dit kan leiden tot onnodige ontlading van de accu.
- Bedien nooit meer dan een stoel tegelijk. Dit kan elektrische storing tot gevolg hebben.

Verstellen in voorwaartse en achterwaartse richting

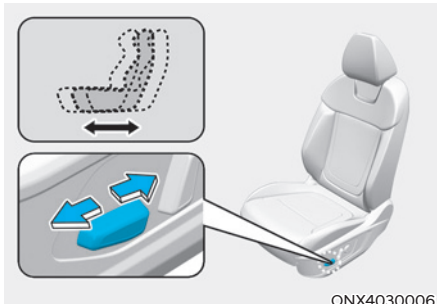

ONX4030006

Om de stoel naar voren of naar achteren te bewegen:

1. Druk op de voor- of achterzijde van de bedieningsschakelaar.
2. Laat de schakelaar los zodra de zitting in de gewenste stand staat.

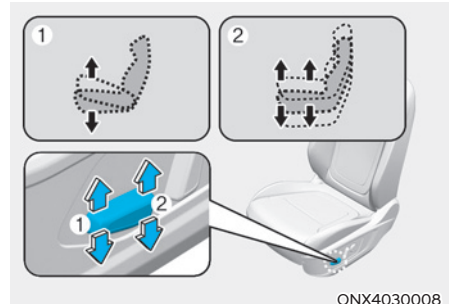

ONX4030008

Zitting kantelen (1, indien van toepassing)

Om de hoogte van de voorzijde van de zitting te veranderen:

Duw de voorzijde van de bedieningsschakelaar omhoog of omlaag om de voorzijde van de zitting omhoog respectievelijk omlaag te brengen.

Laat de schakelaar los zodra de zitting in de gewenste stand staat.

Stoelhoogte (2)

Om de zittinghoogte te wijzigen:

Beweeg het achterste deel van de bedieningsschakelaar naar boven of naar beneden om de zitting omhoog of omlaag te verstellen.

Laat de schakelaar los zodra de zitting in de gewenste stand staat.

Rugleuninghoogte aanpassen

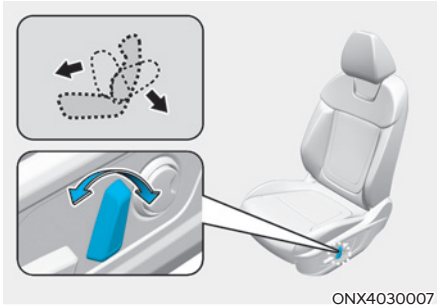

Rugleuning achterover kantelen:

1. Druk op de voor- of achterzijde van de bedieningsschakelaar.
2. Laat de schakelaar los zodra de rugleuning in de gewenste stand staat.

Verstellen van de rugleuning

Zitten in een liggende positie wanneer het voertuig in beweging is, kan gevaarlijk zijn. Zelfs wanneer de gordel is vastgemaakt, wordt de bescherming van uw veiligheidssysteem (veiligheidsgordels en airbags) aanzienlijk verminderd door uw rugleuning achterover te kantelen.



WAARSCHUWING

Rijd NOOIT met een naar achteren geklapte rugleuning.

Als de rugleuning te ver achterover staat, neemt de kans op letsel bij een aanrijding of een noodstop aanzienlijk toe.

Bestuurder en passagiers moeten ALTIJD goed in hun stoel zitten, de gordel op de juiste manier dragen en de rugleuning zo ver mogelijk rechtop zetten.

De veiligheidsgordel moet strak over uw heupen en borst lopen voor een maximale effectiviteit. Als de rugleuning achterover gekanteld is, kan de schoudergordel zijn beschermende functie niet correct uitvoeren omdat deze niet strak over uw borst loopt. In plaats daarvan hangt deze voor u. Bij een ongeval kunt u tegen de veiligheidsgordel aan geslingerd worden, waardoor u nekletsel of ander letsel kunt oplopen.

Hoe verder de rugleuning achterover staat, hoe groter de kans is dat de inzittende bij een aanrijding onder het heupgedeelte van de gordel door schiet of dat de nek in aanraking komt met het schoudergedeelte van de gordel.

Lendensteun (bestuurdersstoel, indien van toepassing)

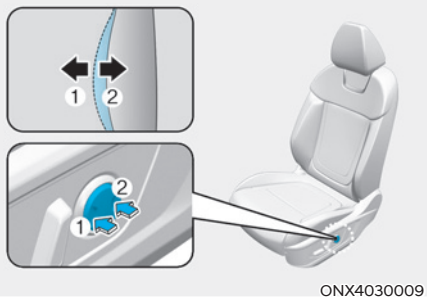

ONX4030009

Om de lendensteun te verstellen:

1. Druk op de voorzijde (1) van de schakelaar voor meer steun en op de achterzijde (2) voor minder steun.
2. Laat de schakelaar los zodra de lendensteun in de gewenste stand staat.

Walk-in-schakelaar (indien van toepassing)



©TMM030042

De passagier op de achterbank kan de schakelaars gebruiken om de voorpassagiersstoel te regelen.

- Naar voren of naar achteren schuiven:
Om de voorste passagiersstoel naar voren of achteren te verplaatsen, drukt u op de schakelaar (1) of (2).
- Rugleuninghoek:
Om de rugleuning van de voorste passagiersstoel naar voren of achteren te verplaatsen, drukt u op de schakelaar (3) of (4).

Opbergvak in rugleuning

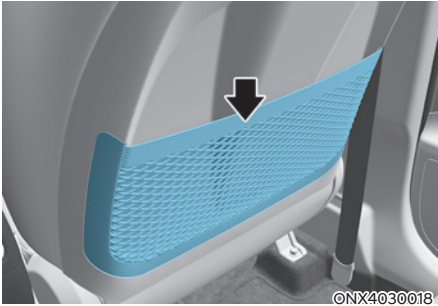

In de rugleuning van beide voorstoelen bevindt zich een opbergvak.



OPGELET

Plaats geen zware of scherpe voorwerpen in de opbergvakken in de rugleuning. Bij een ongeval kunnen ze uit de opbergvakken komen en inzittenden verwonden.

Achterstoelen

Opklappen van de achterbank

De rugleuning achter kan worden opgeklapt om het vervoer van langere voorwerpen mogelijk te maken of de bagageruimte te vergroten.



WAARSCHUWING

- Laat passagiers nooit op de neergeklapte rugleuning zitten terwijl de auto rijdt. Dit is geen goede zitpositie en er zijn geen veiligheidsgordels beschikbaar. Dit kan leiden tot ernstig letsel of de dood in geval van een ongeval of plotseling stoppen.
- Voorwerpen op de neergeklapte rugleuning mogen niet hoger zijn dan de bovenkant van de voorste rugleuningen. Als dat wel het geval is kan de lading bij een noodstop naar voren schuiven en letsel of schade veroorzaken.

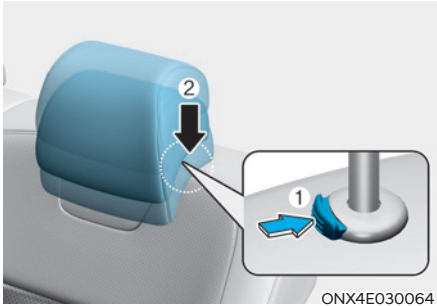

ONX4E030064

Neerklappen van de rugleuning achter:

1. Zet de rugleuning zoveel mogelijk rechtop en schuif indien nodig de voorste stoel naar voren.
2. Laat de achterste hoofdsteunen zakken naar de laagste stand door de ontgrendelingsknop (1) in te drukken en vast te houden en de hoofdsteun (2) naar beneden te duwen.



ONX4E030083

3. Breng de veiligheidsgordel naar de buitenzijde van de achterbank voordat u de rugleuning neerklapt. Anders kan het gordelsysteem worden gestoord door de rugleuning.



ONX4E030084

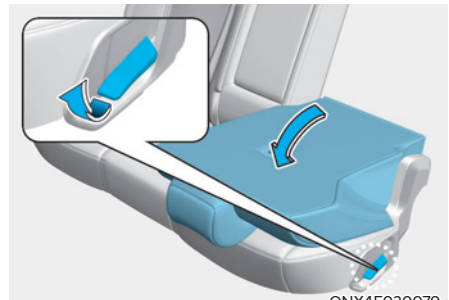

ONX4E030079

4. Haal de gordel uit de geleider (1) en trek de rugleuningvouwhendel (2) omhoog en klap de leuning vervolgens naar de voorkant van het voertuig.

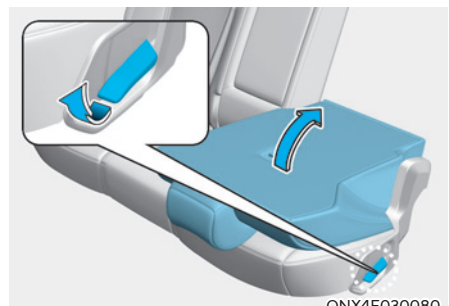

ONX4E030080

5. Til en duw tegen voorste deel van de hendel voor het neerklappen om de achterpassagiersstoel weer te kunnen gebruiken.

Duw de rugleuning stevig naar achteren tot deze op zijn plaats vergrendelt. Zorg ervoor dat de rugleuning vergrendeld is.



WAARSCHUWING

Wanneer u de rugleuning van de achterbank van de neergeklapte naar de normale positie terugplaatst, houdt u de rugleuning vast en zet u deze langzaam terug. Zorg ervoor dat de rugleuning volledig rechtop zit door op de bovenkant van de rugleuning te drukken. Bij een ongeval of noodstop kan de ontgrendelde rugleuning ervoor zorgen dat de bagage met grote kracht naar voren kan bewegen en het interieur kan binnendringen, wat kan resulteren in ernstig letsel of de dood.



WAARSCHUWING

Plaats geen voorwerpen op de achterstoelen om te voorkomen dat deze bij een aanrijding gaan schuiven en de inzittenden raken en zo ernstig letsel veroorzaken.



WAARSCHUWING

Wanneer u de rugleuning van de achterbank van de neergeklapte naar de normale positie terugplaatst, houdt u de rugleuning vast en zet u deze langzaam terug. Zorg ervoor dat de rugleuning volledig rechtop zit door op de bovenkant van de rugleuning te drukken. Bij een ongeval of noodstop kan de ontgrendelde rugleuning ervoor zorgen dat de bagage met grote kracht naar voren kan bewegen en het interieur kan binnendringen, wat kan resulteren in ernstig letsel of de dood.



WAARSCHUWING

Plaats geen voorwerpen op de achterstoelen om te voorkomen dat deze bij een aanrijding gaan schuiven en de inzittenden raken en zo ernstig letsel veroorzaken.

WAARSCHUWING

Zorg ervoor dat de motor uitstaat, de keuzehendel in P (Parkeren) staat en dat de parkeerrem goed is vastgezet bij het in- of uitladen van bagage. Als u deze stappen niet opvolgt, kan de auto zich in beweging zetten als de transmissie per ongeluk in een andere stand wordt gezet.

OPGELET

- Wees voorzichtig bij het inladen van bagage door de achterbank om schade aan het interieur van het voertuig te voorkomen.
- Wanneer bagage wordt geladen voorbij de achterbank, moet u ervoor zorgen dat de bagage goed is vastgezet om te voorkomen dat deze tijdens het rijden beweegt.

WAARSCHUWING

De bagage moet altijd worden vastgezet om te voorkomen dat deze bij een aanrijding door de auto slingert en de inzittenden letsel toebrengt. Plaats geen voorwerpen op de achterstoelen om te voorkomen dat deze bij een aanrijding gaan schuiven en ernstig letsel veroorzaken.

Rugleuning op afstand neerklappen/uitklappen (indien van toepassing)

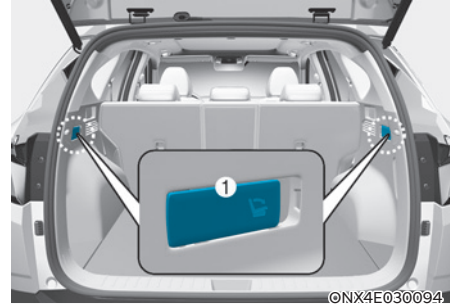

Druk op de neerklapschakelaar van de achterstoelen (1) die zich aan beide kanten van de bagageruimte bevindt.

WAARSCHUWING

Neerklappen stoelen achter

Klap de achterstoelen niet neer als u passagiers, dieren of bagage op de achterste stoelen vervoert.

Dit kan letsel of schade aan de passagiers, dieren of bagage veroorzaken.

Armsteun



©NX4E030081

De armsteun bevindt zich midden op de achterbank. Trek de armsteun omlaag uit de rugleuning om te gebruiken.

ROA-systeem (achterbank-passagier-alarm) (indien van toepassing)

Deze functie waarschuwt de bestuurder als u uit een auto stapt en de passagiers op de achterstoelen blijven.

Als u het portier opent terwijl de passagiers op de achterstoelen blijven, verschijnt de waarschuwing op het instrumentenpaneel waar het een eerste keer waarschuwt. Als er een beweging wordt vastgesteld in de achterstoelen, nadat u alle portieren hebt vergrendeld, krijgt u een tweede waarschuwing.

Kijk of er passagiers op de achterstoelen zitten voordat u weggaat.

Zie voor meer details het "Rear Occupant Alert (ROA - passagieralarm achterbank) systeem" in hoofdstuk 3.

Hoofdsteen

De voorstoelen en de achterbank van de auto hebben verstelbare hoofdsteenen. De hoofdsteenen bieden comfort voor passagiers, maar wat nog belangrijker is, ze zijn ontworpen om passagiers te beschermen tegen whiplash en ander nek- en rugletsel tijdens een ongeval, vooral bij een aanrijding van achteren.



WAARSCHUWING

Om te helpen om de kans op ernstig letsel bij een ongeval te beperken, moeten de volgende voorzorgsmaatregelen getroffen worden bij het afstellen van de hoofdsteenen:

- Stel de hoofdsteenen voor alle inzittenden altijd op de juiste hoogte af **VOORDAT** u wegrijdt.
- Laat **NOOIT** iemand meerijden in een stoel waarvan de hoofdsteen verwijderd of omgekeerd is.

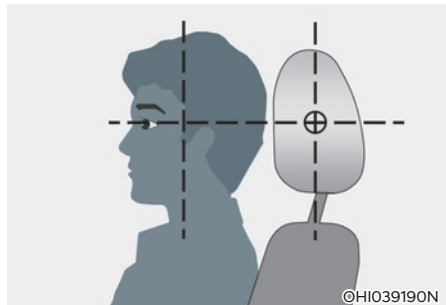

©HI039190N

- Stel de hoofdsteenen zo in dat het midden van de hoofdsteen zich op dezelfde hoogte bevindt als de bovenkant van de ogen.
- Stel de hoofdsteen van de bestuurdersstoel **NOOIT** af tijdens het rijden.
- Stel de hoofdsteen zo dicht mogelijk bij het hoofd van de inzittende in. Gebruik geen kussen dat het lichaam weg van de rugleuning houdt.
- Controleer of de hoofdsteen goed vergrendeld is nadat hij is afgesteld.

WAARSCHUWING

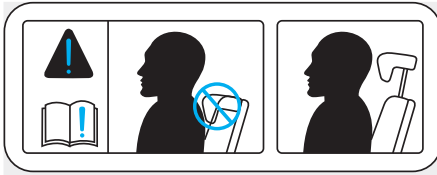

OTL035061

Zet de hoofdsteun niet in de laagste stand als u op de achterbank zit.

OPGELET

Wanneer er geen inzittenden aanwezig zijn op de achterstoelen, zet dan de hoofdsteunen in de laagste stand. De hoofdsteunen van de achterstoelen kunnen het zicht naar achteren belemmeren.

OPMERKING

Sla, om beschadiging te voorkomen, NOOIT tegen de hoofdsteun en trek er niet aan.

Hoofdsteunen voorstoelen

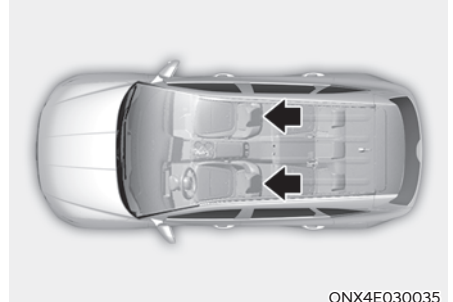

ONX4E030035

De bestuurdersstoel en de voorpassagiersstoel zijn voorzien van een verstelbare hoofdsteun voor de veiligheid en het comfort.

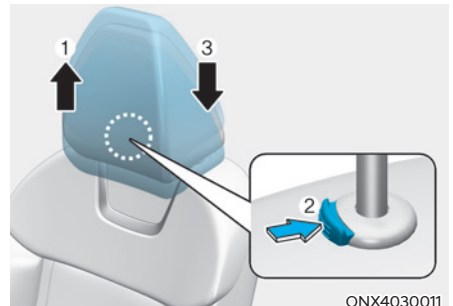

ONX4030011

Hoogte afstellen

Hoofdsteun omhoogbrengen:

1. Trek hem omhoog om hem in de gewenste positie (1) te zetten.

De hoofdsteun lager afstellen:

1. Houd de ontgrendelknop (2) op de hoofdsteun ingedrukt.
2. Laat de hoofdsteun in de gewenste positie (3) zakken.

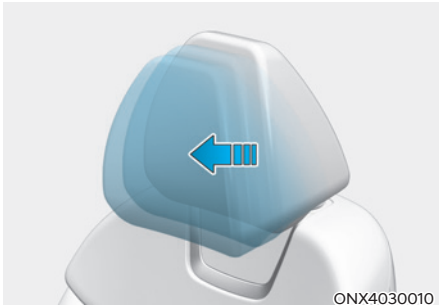

Vooruit/achteruit verstellen (indien van toepassing)

De hoofdsteun kan in 3 standen naar voren worden versteld door de hoofdsteun tot de gewenste aanslag naar voren te trekken. Trek de hoofdsteun vanuit de voorste positie nogmaals naar voren en laat hem los om de hoofdsteun helemaal naar achteren te plaatsen.

OPMERKING

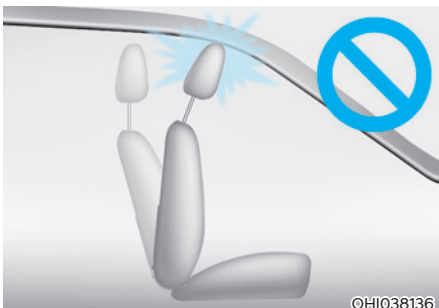

Wanneer u de rugleuning naar voren klapt terwijl de hoofdsteun en zitting niet zijn ingeklapt, raakt de hoofdsteun mogelijk de zonneklep of andere onderdelen van de auto.

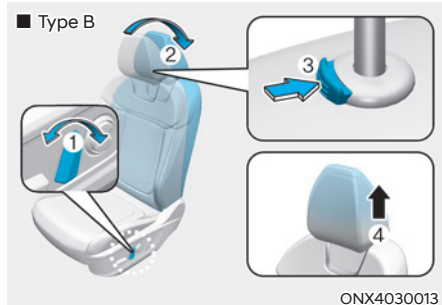
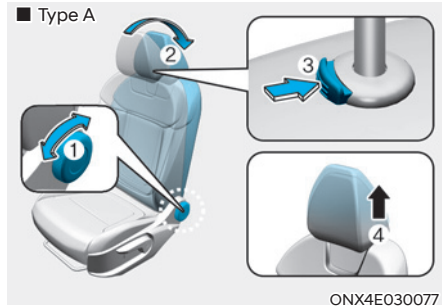

Verwijderen/Plaatsen

Hoofdsteun verwijderen:

1. Zet de rugleuning (2) rechtop met de knop of de schakelaar voor de rugleuningverstelling (1).
2. Breng de hoofdsteun zo ver mogelijk omhoog.
3. Druk de ontgrendelknop voor de hoofdsteun (3) in terwijl u de hoofdsteun naar boven (4) trekt.



WAARSCHUWING

Laat tijdens het rijden **NOOIT** iemand zitten in een stoel waarvan de hoofdsteun verwijderd is.

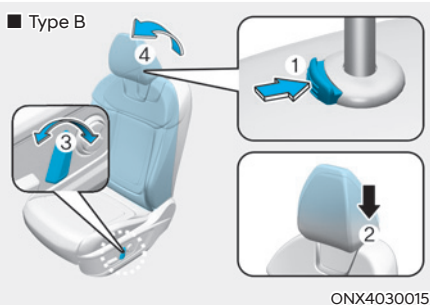
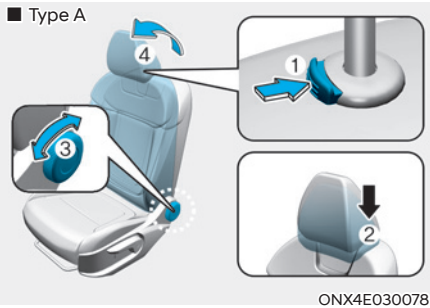

Plaatsen van de hoofdsteun:

1. Zet de rugleuning recht op.
2. Stop de pennen van de hoofdsteun (2) in de gaten terwijl u de ontgrendelknop (1) indrukt.
3. Stel de hoofdsteun vervolgens op de gewenste hoogte af.
4. Zet de rugleuning (4) recht op met de knop of de schakelaar voor de rugleuningverstelling (3).



WAARSCHUWING

Controleer of de hoofdsteunen goed vergrendeld zijn nadat ze opnieuw geplaatst zijn en of ze goed zijn afgesteld.

Hoofdsteunen achterstoelen

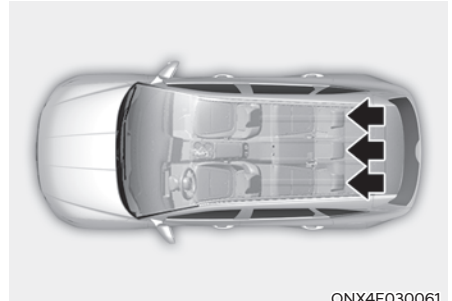

Elke achterstoel is voor de veiligheid en het comfort van de passagier voorzien van een hoofdsteun.

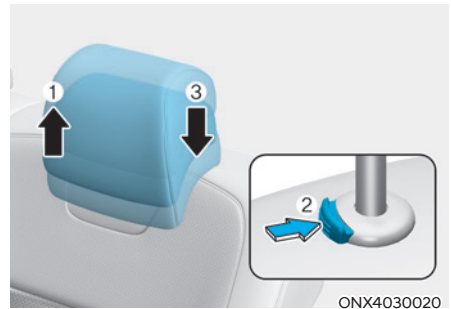

Hoogte afstellen

Hoofdsteun omhoogbrengen:

1. Trek hem omhoog om hem in de gewenste positie (1) te zetten.

De hoofdsteun lager afstellen:

1. Houd de ontgrendelknop (2) op de hoofdsteun ingedrukt.
2. Laat de hoofdsteun in de gewenste positie (3) zakken.

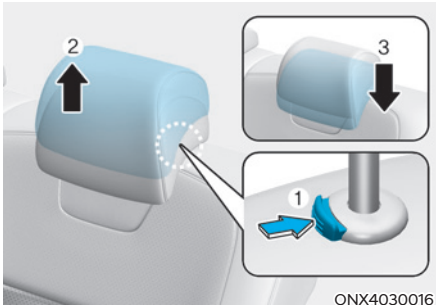

Verwijderen/Aanbrengen

Hoofdsteun verwijderen:

1. Breng de hoofdsteun zo ver mogelijk omhoog.
2. Druk de ontgrendelknop voor de hoofdsteun (1) in terwijl u de hoofdsteun naar boven (2) trekt.

Plaatsen van de hoofdsteun:

1. Stop de pennen van de hoofdsteun (3) in de gaten terwijl u de ontgrendelknop (1) indrukt.
2. Stel de hoofdsteun vervolgens op de gewenste hoogte af.

Stoelverwarming (indien van toepassing)

Met de stoelverwarming kunnen de stoelen bij lage buitentemperaturen worden verwarmd.

Laat de stoelverwarming UIT in warm weer of onder omstandigheden waar de stoelverwarming niet gebruikt hoeft te worden.



WAARSCHUWING

De stoelverwarming kan ERNSTIGE BRANDWONDEN veroorzaken, zelfs bij lage temperaturen, en in het bijzonder als de stoelverwarming gedurende langere tijd wordt gebruikt.

Passagiers moeten in staat zijn te voelen of de stoel te warm wordt, zodat ze de stoelverwarming kunnen uitschakelen, indien noodzakelijk.

Bij personen die temperatuurwisselingen of pijn aan de huid niet kunnen voelen, moet extreme voorzichtigheid in acht worden genomen, vooral als het gaat om de volgende soorten passagiers:

- Baby's, kinderen, ouderen, gehandicapten en ziekenhuispatiënten.
- Mensen met een gevoelige huid die gemakkelijk verbranden.
- Vermoeide personen.
- Dronken personen.
- Personen die onder invloed zijn van medicijnen die slaperigheid veroorzaken.



WAARSCHUWING

Plaats NIETS op de stoel dat warmte isoleert als de stoelverwarming wordt gebruikt, zoals een deken of een stoelkussen. Hierdoor kan de stoelverwarming oververhit raken, waardoor (brand)schade aan de stoel kan ontstaan.

OPMERKING

Om beschadiging van de stoelverwarming en stoelen te voorkomen:

- Gebruik voor het reinigen van de stoelen geen oplosmiddel, zoals thinner, benzeen, alcohol of wasbenzine.
- Plaats geen zware of scherpe voorwerpen op stoelen die zijn voorzien van stoelverwarming.
- Bedek de stoelbekleding niet. Hierdoor kan de stoelverwarming worden beschadigd.

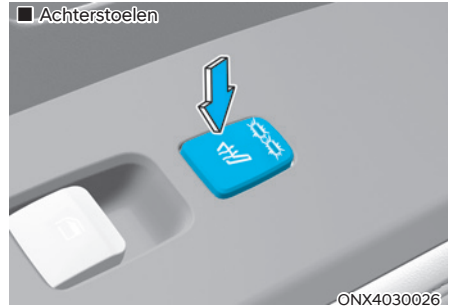
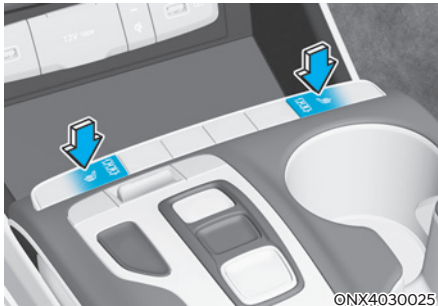

De stoelverwarming kan worden ingeschakeld door op de toets te drukken voor de bestuurdersstoel en/of de voorpassagiersstoel terwijl de motor draait.

Laat de toetsen in stand UIT staan als de stoelverwarming niet gebruikt hoeft te worden.

- Handmatige temperatuurregeling
Iedere keer als u op de toets drukt, verandert de temperatuurinstelling voor de stoel als volgt:

- Stoel op voorste rij

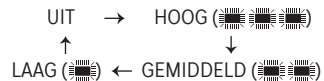

- Achterstoelen



- Automatische temperatuurregeling
De stoelverwarming begint automatisch de stoeltemperatuur te regelen om te voorkomen dat er letsel ontstaat door lage temperaturen nadat u hem met de hand op ON hebt gezet.

- Stoel op voorste rij

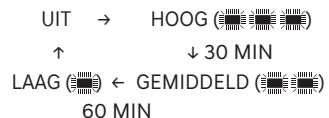

- Achterstoelen

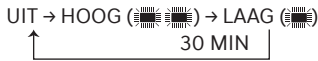

Als de HOGE temperatuur opnieuw handmatig geselecteerd wordt, wordt de temperatuur automatisch gecontroleerd.

- Wanneer de schakelaar gedurende ten minste 1,5 seconde wordt ingedrukt terwijl de stoelverwarming in werking is, wordt de stoelverwarming uitgeschakeld.
- De standaardinstelling voor de stoelverwarming is OFF als het contact in stand ON staat.
- Automatische comfortregeling (voor bestuurdersstoel) (indien van toepassing)
 - De stoelverwarming regelt de stoeltemperatuur automatisch, afhankelijk van de omgevingstemperatuur en de ingestelde klimaatregelingtemperatuur bij een draaiende motor. Als de stoelverwarmingsschakelaar wordt ingedrukt, moet de stoelverwarming handmatig worden gecontroleerd.
Om deze functie te gebruiken, moet de functie worden geactiveerd in het menu Settings (Instellingen) op het scherm van het infotainmentsysteem.
 - De standaardinstelling voor de stoelverwarming is OFF als het contact in stand ON staat. Als de functie Automatische comfortregeling op ON staat, zal de verwarming van de bestuurdersstoel aan en uit gaan, afhankelijk van de omgevingstemperatuur en de ingestelde klimaatregelingtemperatuur.

Raadpleeg de apart meegeleverde handleiding van het infotainmentsysteem voor meer informatie.

i Informatie

Als de schakelaars voor de stoelverwarming in stand ON staan, schakelt de stoelverwarming automatisch aan of uit, afhankelijk van de temperatuur van de stoel.

Stoel met luchtventilatie (indien van toepassing)



Het stoelventilatiesysteem zorgt voor het koelen van de stoelen door lucht te blazen door kleine uitstroomopeningen in het oppervlak van de zittingen en de rugleuningen.

Laat de toetsen in de stand OFF staan als het niet nodig is het stoelventilatiesysteem te gebruiken.

Druk, terwijl de motor draait, op de toets om de bestuurdersstoel of de voorpassagiersstoel te koelen (indien van toepassing).

VEILIGHEIDSGORDELS

Dit hoofdstuk beschrijft het juiste gebruik van de veiligheidsgordels. Het beschrijft ook enkele dingen die u niet moet doen terwijl u de veiligheidsgordel draagt.

Voorzorgsmaatregelen veiligheidsgordel

Gesp altijd uw veiligheidsgordel om en controleer of alle passagiers hun veiligheidsgordel correct dragen voor elke rit. Airbags zijn ontwikkeld als aanvullend veiligheidssysteem, dus als aanvulling op veiligheidsgordels, maar ze vervangen deze niet. In de meeste landen moeten alle inzittenden van een voertuig veiligheidsgordels dragen.



WAARSCHUWING

ALLE inzittenden moeten tijdens het rijden altijd de gordel op de juiste manier dragen. Neem de volgende voorzorgsmaatregelen bij het instellen en dragen van veiligheidsgordels:

- Kinderen tot en met 13 jaar moeten altijd plaatsnemen op de achterbank en de gordel op de juiste manier dragen.
- Laat kinderen nooit in de voorpassagiersstoel meerijden, tenzij de airbag is gedeactiveerd. Als het kinderzitje zich bevindt op de voorste passagiersstoel, zet het dan zo ver mogelijk naar achteren. Het kind moet altijd naar behoren vastgemaakt zijn in het zitje.
- Vervoer een baby of kind **NOOIT** op de schoot van een andere inzittende.
- Rijd **NOOIT** met een naar achteren geklapte rugleuning.
- Vervoer nooit meerdere kinderen op één stoel of vastgezet met één veiligheidsgordel.
- Draag nooit de schoudergordel onder de arm door of achter uw rug.

- Draag nooit breekbare voorwerpen in uw kleding onder de veiligheidsgordel. Bij een noodstop of botsing kan de veiligheidsgordel deze voorwerpen beschadigen.
- Zorg ervoor dat de gordel vlak over uw lichaam loopt en niet gedraaid is. Een gedraaide veiligheidsgordel beschermt u niet goed bij een ongeval.
- Gebruik een veiligheidsgordel waarvan de band of andere onderdelen beschadigd zijn niet.
- Zet de gesp van de veiligheidsgordel niet vast in de gordelsluiting van een andere stoel.
- Maak de veiligheidsgordel **NOOIT** los tijdens het rijden. Hierdoor kunt u de controle over de auto verliezen en een ongeval veroorzaken.
- Verzeker dat er niets in het gordelslot zit dat de goede werking van het gordelslotmechanisme kan belemmeren, aangezien dat ertoe kan leiden dat de gordel niet naar behoren vastgemaakt kan worden.
- Er mogen geen wijzigingen aan de gordel worden aangebracht of hulpmiddelen worden gebruikt die voorkomen dat het gordelmechanisme de gordel strak tegen het lichaam aan kan trekken of die het verstellen van de gordel onmogelijk maken.



WAARSCHUWING

Beschadigde veiligheidsgordels en veiligheidsgordelsystemen werken niet correct. Vervang altijd:

- Als de gordelband gerafeld, vervuild of beschadigd is.
- Als andere onderdelen beschadigd zijn.
- Vervang de complete veiligheids-gordel als hij gedragen is tijdens een ongeval, ook al zijn er aan de gordelband of het gordelmechanisme geen beschadigingen te zien.

Waarschuingslampje veiligheidsgordel

Waarschuingslampje bestuurdersgordel

■ Instrumentenpaneel



1GQA2083

Als herinnering voor de bestuurder gaat telkens als het contact in de stand ON wordt gezet het waarschuingslampje van de veiligheidsgordels gedurende ongeveer 6 seconden branden, ongeacht of de gordels zijn vastgemaakt.

Als u begint te rijden zonder dat de veiligheidsgordel is vastgemaakt of als u de veiligheidsgordel losmaakt wanneer u minder dan 20 km/h rijdt of stopt, gaat het bijbehorende waarschuingslampje branden.

Als u begint te rijden zonder dat de veiligheidsgordel is vastgemaakt of als u de veiligheidsgordel losmaakt wanneer u 20 km/h of meer rijdt, gaat het waarschuingslampje knipperen en zal de waarschuingszoemer ongeveer 100 seconden klinken.

Wanneer de veiligheidsgordel tijdens het rijden wordt losgemaakt, gaat het waarschuingslampje branden wanneer de snelheid lager is dan 20 km/h.

Wanneer de snelheid 20 km/h of hoger is, knippert het waarschuingslampje en klinkt de waarschuingszoemer gedurende ongeveer 100 seconden.

Waarschuingslampje voorpassagiersgordel

Als herinnering voor de voorpassagier brandt telkens als het contact in stand ON wordt gezet het waarschuingslampje van de voorpassagiersgordel gedurende ongeveer 6 seconden, ongeacht of de gordel is vastgemaakt.

Als u begint te rijden zonder dat de veiligheidsgordel is vastgemaakt of als u de veiligheidsgordel losmaakt wanneer u minder dan 20 km/h rijdt of stopt, gaat het bijbehorende waarschuingslampje branden.

Als u begint te rijden zonder dat de veiligheidsgordel is vastgemaakt of als u de veiligheidsgordel losmaakt wanneer u 20 km/h of meer rijdt, gaat het waarschuingslampje knipperen en zal de waarschuingszoemer ongeveer 100 seconden klinken.

Wanneer de veiligheidsgordel tijdens het rijden wordt losgemaakt, gaat het waarschuingslampje branden wanneer de snelheid lager is dan 20 km/h. Wanneer de snelheid 20 km/h of hoger is, knippert het waarschuingslampje en klinkt de waarschuingszoemer gedurende ongeveer 100 seconden.



WAARSCHUWING

Het meerijden in een onjuiste zithouding beïnvloedt het gordelwaarschuingsysteem voorpassagier negatief. De bestuurder moet de passagier instrueren om correct te gaan zitten, zoals dit is omschreven in deze handleiding.

i Informatie

- Ook als er geen passagier op de stoel zit, zal het waarschuwingslampje gedurende 6 seconden knipperen of branden.
- De waarschuwing voor de veiligheidsgordel van de voorpassagier kan in werking treden als bagage op de voorpassagiersstoel wordt geplaatst.

Waarschuwing veiligheidsgordel achterpassagier (indien van toepassing)

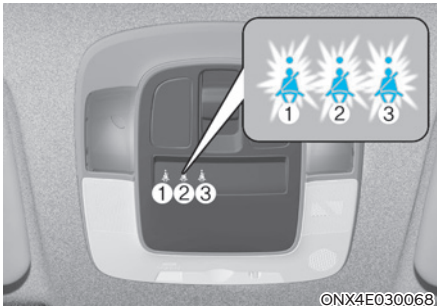

Voor de stoel links achteraan en aan de rechter zijkant

Als herinnering voor de achterpassagier brandt telkens als het contact in stand ON wordt gezet het waarschuwingslampje van de veiligheidsgordels gedurende 6 seconden, ongeacht of de gordels zijn vastgemaakt.

Als u gaat rijden zonder de veiligheidsgordel te hebben vastgemaakt of als u de veiligheidsgordel losmaakt terwijl u langzamer dan 20 km/h rijdt, blijft het betreffende waarschuwingslampje branden tot u de veiligheidsgordel vastmaakt.

Als u blijft rijden zonder dat de veiligheidsgordel is vastgemaakt of als u de veiligheidsgordel losmaakt wanneer u 20 km/h of meer rijdt, zal de waarschuwingszoemer van de veiligheidsgordel ongeveer 35 seconden lang klinken en zal het bijbehorende waarschuwingslampje knipperen.

Wanneer de veiligheidsgordel tijdens het rijden wordt losgemaakt, gaat het waarschuwingslampje branden wanneer de snelheid lager is dan 20 km/h.

Wanneer de snelheid 20 km/h of hoger is, knippert het waarschuwingslampje en klinkt de waarschuwingszoemer gedurende ongeveer 35 seconden.



WAARSCHUWING

Het rijden in een onjuiste zithouding heeft een negatieve invloed op het gordelwaarschuwingssysteem voor de passagiers op de achterbank.

De bestuurder moet de passagier instrueren om correct te gaan zitten zoals dit is omschreven in deze handleiding.



Informatie

- Ook als er geen passagier op de achterbank zit, zal het waarschuwingslampje 6 seconden knipperen of branden.
- De veiligheidsgordelwaarschuwing voor de passagiersstoelen op de achterbank kan in werking treden als bagage, een laptop of andere elektronische apparatuur wordt geplaatst op de passagiersstoel achteraan.

Voor de stoel midden achter

Als herinnering voor de achterpassagier brandt telkens als het contact in stand ON wordt gezet het waarschuwinglampje van de veiligheidsgordels gedurende 6 seconden, ongeacht of de gordels zijn vastgemaakt.

Als de veiligheidsgordel niet is vastgemaakt terwijl het contact in stand ON wordt gezet, zal het waarschuwinglampje voor de veiligheidsgordel ongeveer 70 seconden branden.

Als u begint te rijden zonder dat de veiligheidsgordel is vastgemaakt of als u de veiligheidsgordel losmaakt wanneer u minder dan 20 km/h rijdt, blijft het bijbehorende waarschuwinglampje branden gedurende ongeveer 70 seconden.

Als u blijft rijden zonder dat de veiligheidsgordel is vastgemaakt of als u de veiligheidsgordel losmaakt wanneer u meer dan 20 km/h rijdt, zal de waarschuwingsoemer van de veiligheidsgordel ongeveer 35 seconden lang klinken en zal het bijbehorende waarschuwinglampje knipperen.

Als de achterklep wordt geopend of gesloten bij een snelheid van minder dan 10 km/h werken het waarschuwinglampje en de waarschuwingsoemer niet, zelfs niet als er vervolgens harder dan 20 km/h wordt gereden.

Veiligheidsgordels



WAARSCHUWING

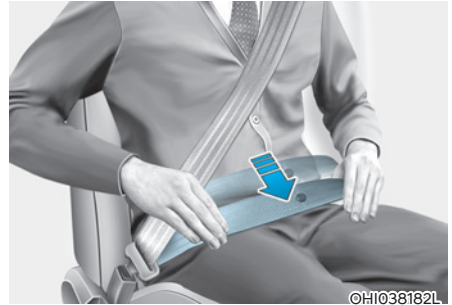

Onjuist aangebrachte veiligheidsgordels kunnen het risico op ernstig letsel bij een ongeval verhogen. Neem de volgende voorzorgsmaatregelen bij het verstellen van de veiligheidsgordel:

- Leid het heupgedeelte van de veiligheidsgordel zo laag mogelijk over uw heupen, niet over uw middel, zo dat deze strak aan ligt. Zo kan uw bekken de kracht van de botsing absorberen, waardoor de kans op inwendig letsel gereduceerd wordt.
- De schoudergordel moet over de ene arm en onder de andere arm door lopen, zoals aangegeven in de afbeelding.
- Vergrendel het gordelomkeerpunt altijd op de juiste hoogte.
- Laat het schoudergedeelte van de gordel nooit langs uw nek of over uw gezicht lopen.

Driepuntsgordel

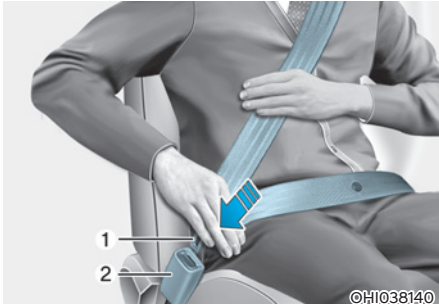

Vastmaken van de gordel:

Trek de gordel uit de oprolautoomaat en steek de metalen slottong (1) in het gordelslot (2). Er is een klik hoorbaar als de slottong in het gordelslot vergrendelt.

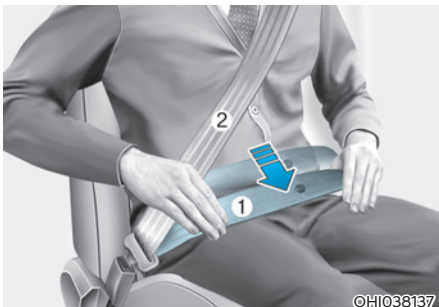

U moet het heupgordelgedeelte (1) over uw heupen en het schoudergordelgedeelte (2) over uw borst aanbrengen.

De veiligheidsgordel stelt automatisch bij naar de juiste lengte nadat het heupgordelgedeelte met de hand is aangespannen, zo dat dit strak om uw heupen past. Als u langzaam en geleidelijk vooroverleunt, rolt de gordel af en beweegt deze met u mee.

Bij een noodstop of botsing blokkeert de gordel. Hij blokkeert ook als u te snel voorover leunt.

OPMERKING

Als de veiligheidsgordel niet soepel uit de oprolautoomaat kan worden getrokken, trek dan krachtig aan de veiligheidsgordel en laat hem dan los. Nadat u hem hebt losgelaten, kunt u de gordel weer soepel uit de oprolautoomaat trekken.

Hoogteverstelling

U kunt de hoogte van het gordelomkeerpunt in één van de vier verschillende posities zetten voor maximaal comfort en maximale veiligheid.

Het schoudergedeelte moet zo worden ingesteld dat het over uw borst loopt en midden over uw schouder bij het portier ligt, niet over uw nek.

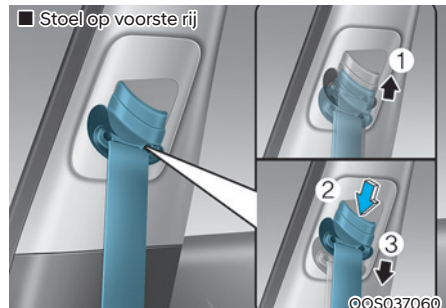

Verhoog of verlaag het gordelomkeerpunt tot de juiste hoogte.

Om het gordelomkeerpunt naar boven te verplaatsen, trekt u het omhoog (1). Om het naar beneden te verplaatsen, drukt u het omlaag (3) terwijl u de knop (2) ingedrukt houdt.

Laat de knop los om het gordelomkeerpunt op zijn plaats te vergrendelen. Probeer het gordelomkeerpunt te verschuiven om te controleren of het correct vergrendeld is.

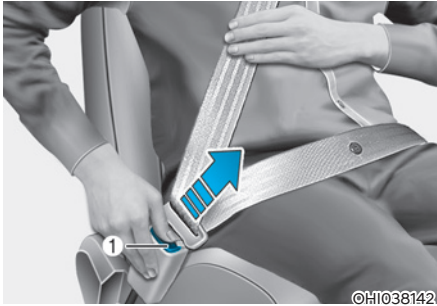

Losnemen van de veiligheidsgordel:

Druk op de ontgrendelknop (1) in het gordelslot.

De gordel wordt automatisch in de oprolautoomaat getrokken als de slottong uit het gordelslot is gehaald. Controleer of de gordel niet gedraaid is als deze niet automatisch oprolt en probeer het opnieuw.

Middelste veiligheidsgordel achter (Driepuntsgordel middelste zitplaats achter)

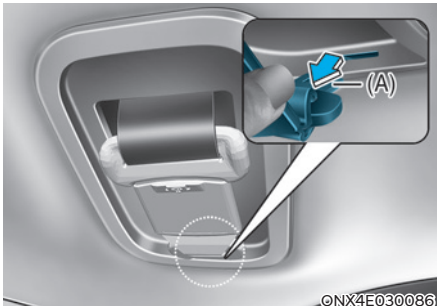

De veiligheidsgordel vastmaken:

1. Haal de gesp (A) uit de uitsparingen in de gordelsluiting.

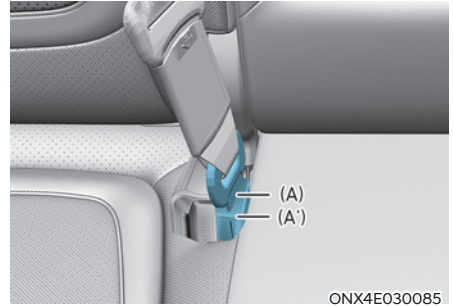

2. Steek de gesp (A) in de opening van de gordelsluiting (A') totdat een klik hoorbaar is. De klik geeft aan dat de gordel goed vergrendeld is. Zorg ervoor dat de gordel niet is verdraaid.

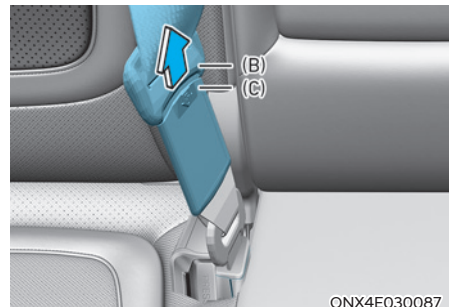

3. Trek de gesp (B) uit de opening (C).

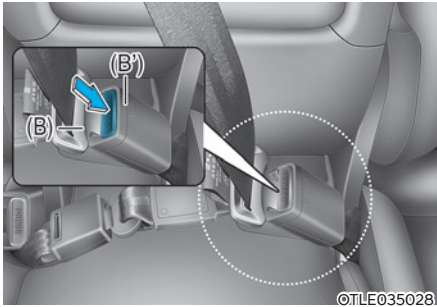

4. Trek aan de gesp (B) en steek hem in van de gordelsluiting (B') totdat een klik hoorbaar is. De klik geeft aan dat de gordel goed vergrendeld is. Zorg ervoor dat de gordel niet is verdraaid.

Gebruik voor het bevestigen van de middelste veiligheidsgordel achter het gordelslot met de aanduiding CENTER.

i Informatie

Als de veiligheidsgordel niet uit de oprolautomaat kan worden getrokken, trek dan krachtig aan de veiligheidsgordel en laat hem dan los. Nadat u hem hebt losgelaten, kunt u de gordel weer soepel uit de oprolautomaat trekken.

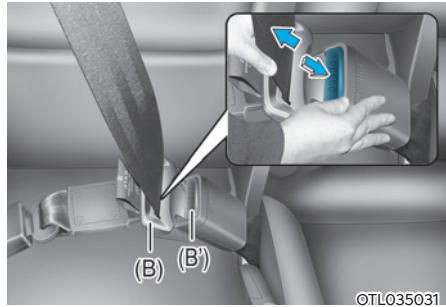

De veiligheidsgordel losmaken:

1. Druk op de ontgrendelknop op de gordelsluiting (B') en verwijder de gesp (B).

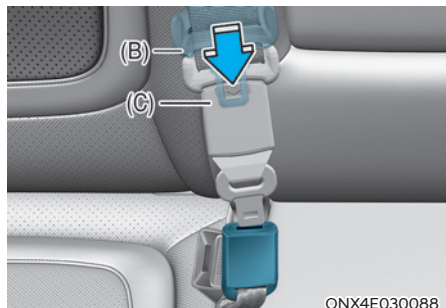

2. Duw de opening (C) naar het uiteinde van de gordelband.
3. Steek de gesp (B) in de opening (C)

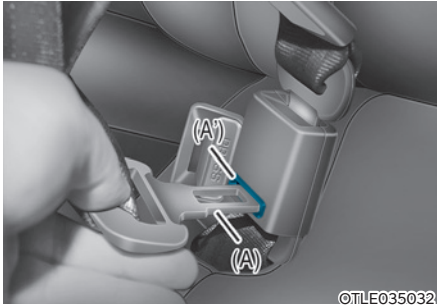

4. Steek, om de middelste gordel achter te laten oprollen, de gesp in de opening (A') van de gordelsluiting. Trek de gordel omhoog en laat deze automatisch oprollen.

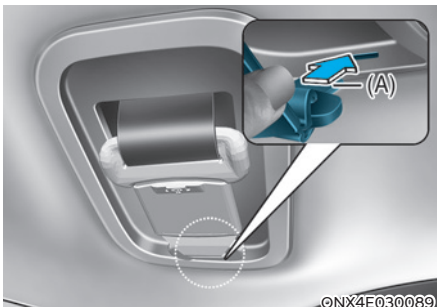

5. Steek de gesp (A) in de gordelsluiting.

Gordelspanner veiligheidsgordel



- [1] : Oprolmechanisme voorgespannen gordel
Voorstoel en buitenste achterstoel (indien van toepassing)

Uw auto is uitgerust met gordelspanners aan de veiligheidsgordels van de bestuurdersstoel, voorpassagiersstoel en achterbank (Type: Gordelspanner in oprolautomaat). Het doel van de gordelspanners is om de veiligheidsgordels strak langs het lichaam van de inzittenden te leggen bij sommige aanrijdingen van voren of opzij. De gordelspanners kunnen worden geactiveerd bij botsingen van voren of van opzij waarvan de kracht hoog genoeg is, en dan samen met de airbags.

Als de auto abrupt stopt, of als de inzittende te snel voorover probeert te leunen, blokkeert de veiligheidsgordel.

Bij bepaalde frontale aanrijdingen zal de gordelspanner worden geactiveerd en zal deze de gordel strakker om het lichaam van de inzittende trekken.

Als de gordelspanner wordt geactiveerd en het systeem registreert dat de spankracht van de veiligheidsgordel van de bestuurder of de passagier te groot wordt, zorgt een spankrachtbegrenzer ervoor dat de betreffende gordel iets wordt gevierd (indien voorzien van een ladingbegrenzing).



WAARSCHUWING

- Doe uw veiligheidsgordel altijd om en zit in de juiste houding op uw stoel.
- Zorg dat de gordel niet los of gedraaid is. Een losse of gedraaide veiligheidsgordel beschermt u niet goed bij een ongeval.
- Plaats niets bij het gordelslot. Dit kan de werking van het gordelslot nadelig beïnvloeden.
- Vervang gordelspanners altijd als ze geactiveerd zijn of na een ongeval.
- Inspecteer de voorgespannen riem **NOOIT** zelf, voer er **NOOIT** onderhoud of reparaties aan uit en vervang hem **NOOIT** zelf. We bevelen aan dat u de voorspanners laat controleren, onderhouden, repareren of vervangen door een bevoegde HYUNDAI-dealer.
- Stel de veiligheidsgordels niet bloot aan schokken.



WAARSCHUWING

Raak de gordelspanners niet aan, de eerste paar minuten nadat ze geactiveerd zijn. Als het gordelspannersysteem tijdens een botsing wordt geactiveerd, kan de gordelspanner heet worden en kunt u zich eraan branden.



OPGELET

Het gordelspannersysteem kan beschadigd raken door carrossiereparaties aan de voorzijde van de auto. Daarom raden we u aan om deze reparaties door een officiële HYUNDAI-dealer te laten uitvoeren.

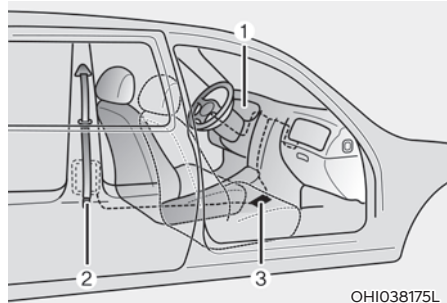

OHI038175L

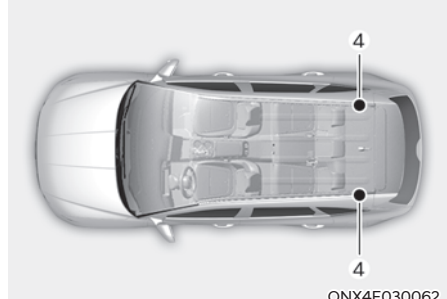

ONX4E030062

Het gordelspannersysteem bestaat hoofdzakelijk uit de volgende onderdelen. Hun locaties worden in de bovenstaande illustratie getoond:

- (1) Waarschuwinglampje AIRBAG
- (2) Gordelspanner bij gordelautomaat
- (3) Airbagmodule
- (4) Oprolmechanisme voorgespannen gordel achteraan (indien van toepassing)

OPMERKING

De sensor die de SRS regelmodule activeert is verbonden met de gordelspanners. Het waarschuwingslampje SRS-airbag op het instrumentenpaneel brandt ongeveer 3-6 seconden nadat de Engine Start/stopknop is ingeschakeld, en moet dan doven.

Als de gordelspanner niet correct werkt, brandt het waarschuwingslampje ook als de SRS-airbag geen storing vertoont. Als het waarschuwingslampje niet brandt, blijft branden of brandt terwijl de auto rijdt, adviseren we u om de gordelspanners en/of de SRS-regelmodule zo snel mogelijk door een officiële HYUNDAI-dealer te laten controleren.

i Informatie

- Voorgespannen gordels kunnen in werking treden tijdens bepaalde frontale botsingen of als de auto over de kop slaat (indien voorzien van een specifieke sensor).
- Als de gordelspanners worden geactiveerd, klinkt een luide knal en kan fijn stof, dat lijkt op rook, zichtbaar worden in het interieur. Dit is niet schadelijk en is normaal in deze situatie.
- Hoewel het niet giftig is, kan het fijne stof huidirritatie veroorzaken en moet het niet gedurende langere tijd worden ingeademd. Was de huid van alle blootgestelde lichaamsdelen grondig na een ongeval waarbij de gordelspanners werden geactiveerd.

Extra voorzorgsmaatregelen veiligheidsgordel**Gebruik van veiligheidsgordels bij zwangerschap**

De veiligheidsgordel moet altijd worden gebruikt tijdens de zwangerschap. De beste manier om uw ongeboren kind te beschermen is uzelf te beschermen door altijd de veiligheidsgordel te dragen.

Zwangere vrouwen moeten altijd de driepuntsgordel dragen. Plaats de schoudergordel over uw borst, tussen uw borsten door en van uw nek verwijderd. Plaats de heupgordel onder uw buik zodat deze NAUW over uw heupen en bekken sluit, onder het ronde gedeelte van de buik.

**WAARSCHUWING**

- Zwangere vrouwen en patiënten zijn kwetsbaarder bij stoten op de buik in geval van abrupt stoppen of een ongeval. Raadpleeg uw arts wanneer u betrokken raakt bij een ongeval terwijl u zwanger bent.
- Om de kans op ernstig letsel voor het ongeboren kind te beperken, mogen zwangere vrouwen het heupgedeelte van de veiligheidsgordel NOOIT over of boven de onderbuik dragen.

Kinderen en het gebruik van veiligheidsgordels**Baby's en kleine kinderen**

De meeste landen hebben wetten betreffende kinderzitjes, die eisen dat kinderen in geschikte kinderzitjes reizen, waaronder stoelverhogers. De leeftijd waarboven de veiligheidsgordel mag worden gebruikt in plaats van een kinderzitje, verschillen per land. Zorg er daarom voor dat u op de hoogte bent van de regelgeving in uw land en in de landen die u op uw reizen aandoet. Veiligheidssystemen voor baby's en kinderen moeten correct op de achterbank worden geplaatst en bevestigd.

Raadpleeg voor meer informatie 'Kinder-veiligheidssystemen' in dit hoofdstuk.



WAARSCHUWING

Zet een baby of kind ALTIJD op de juiste wijze vast in een kinderzitje dat geschikt is voor de lengte en het gewicht van het kind.

Houd, om het risico op ernstig tot dodelijk letsel voor een kind en andere inzittenden te beperken, een kind NOOIT vast op uw schoot of in uw armen terwijl de auto rijdt. De extreme krachten die vrijkomen bij een ongeval rukken het kind uit uw armen en slingeren het kind tegen het interieur van de auto.

Kleine kinderen zijn het beste beschermd tegen letsel bij een ongeval als zij correct op de achterbank worden beveiligd in een kinderzitje dat voldoet aan de lokale veiligheidseisen. Voordat u een kinderzitje koopt, controleer of het voorzien is van een label waarop staat dat het desbetreffende zitje wettelijk goedgekeurd is.

Het kinderzitje moet geschikt zijn voor de grootte en het gewicht van het kind. Controleer het label op het kinderzitje voor deze informatie. Raadpleeg 'Kinderveiligheidssystemen' in dit hoofdstuk.

Grotere kinderen

Kinderen jonger dan 13 jaar die te groot zijn voor een stoelverhooger moeten altijd plaatsnemen op de achterbank en de aanwezige driepuntsgordel gebruiken. Een veiligheidsgordel moet over de heupen en nauw over de schouder en borst lopen om het kind correct te beschermen. Controleer de ligging van de gordel van tijd tot tijd. De bewegingen van een kind kunnen de ligging van de gordel veranderen. Bij een ongeval biedt het juiste kinderzitje op de achterbank kinderen de beste bescherming.

Als een groter kind (ouder dan 13) op de voorstoel vervoerd moet worden, moet het kind de driepuntsgordel op de juiste manier dragen en moet de stoel zo ver mogelijk naar achteren worden geplaatst.

Als de schoudergordel de nek of het gezicht van het kind raakt, probeer het kind dan iets dichterbij het midden van de auto te laten zitten. Als de schoudergordel nog steeds het gezicht of nek raakt, moet het kind weer op een geschikte zittingverhooger op de achterbank plaatsnemen.



WAARSCHUWING

- **Zorg ervoor dat grotere kinderen de veiligheidsgordel altijd dragen en controleer of deze goed is afgesteld.**
- **Laat het schoudergedeelte van de gordel NOOIT langs de hals of langs het gezicht van het kind lopen.**
- **Zet nooit meer dan één kind vast met een enkele veiligheidsgordel.**

Gewonde mensen en het gebruik van veiligheidsgordels

Gewonde mensen moeten altijd de veiligheidsgordel dragen. Raadpleeg een arts voor specifieke aanbevelingen.

Een persoon per veiligheidsgordel

Twee personen (inclusief kinderen) mogen nooit dezelfde veiligheidsgordel gebruiken. Dit zou de ernst van verwondingen in geval van een ongeluk kunnen verhogen.

Zet de rugleuning niet horizontaal

Zitten in een liggende positie wanneer het voertuig in beweging is, kan gevaarlijk zijn. Zelfs wanneer de gordel is vastgemaakt, wordt de bescherming van uw veiligheidssysteem (veiligheidsgordels en/of airbags) aanzienlijk verminderd door uw rugleuning achterover te kantelen.

De veiligheidsgordel moet strak over uw heupen en borst lopen voor een maximale effectiviteit.

Bij een ongeval kunt u tegen de veiligheidsgordel aan geslingerd worden, waardoor u nekletsel of ander letsel kunt oplopen.

Hoe verder de rugleuning achterover staat, hoe groter de kans is dat de inzittende bij een aanrijding onder het heupgedeelte van de gordel door schiet of dat de nek in aanraking komt met het schoudergedeelte van de gordel.



WAARSCHUWING

- **Rijd NOOIT met een naar achteren geklapte rugleuning.**
- **Als de rugleuning te ver achterover staat, neemt de kans op letsel bij een aanrijding of een noodstop aanzienlijk toe.**
- **De bestuurder en de passagiers moeten altijd goed tegen de rechte rugleuning van hun stoel zitten en moeten de gordel juist dragen.**

Verzorging van veiligheidsgordels

Veiligheidsgordelsystemen mogen nooit worden gedemonteerd of gewijzigd. Ook moet erop worden gelet dat veiligheidsgordels, gordelsloten en slottongen niet worden beschadigd door stoelscharnieren, portieren of andere vormen van misbruik.

Periodieke controle

Alle veiligheidsgordels moeten regelmatig worden gecontroleerd op slijtage of andere vormen van beschadiging. Eventuele beschadigde onderdelen moeten zo snel mogelijk worden vervangen.

Houd de gordels schoon en droog

Veiligheidsgordels moeten schoon en droog worden gehouden. Als gordels vuil worden, kunnen ze worden gereinigd met een milde zeepoplossing en warm water. Bleek, textielverf, sterke wasmiddelen of schuurmiddelen mogen niet worden gebruikt omdat deze de stof kunnen beschadigen en verzwakken.

Wanneer moeten de veiligheidsgordels vervangen worden

Het complete veiligheidsgordelsysteem of de complete veiligheidsgordelsystemen moeten worden vervangen als ze bij een ongeval betrokken zijn geraakt. Dit moet ook worden gedaan als er geen schade zichtbaar is. We adviseren u contact op te nemen met een officiële HYUNDAI-dealer.

KINDERVEILIGHEIDSSYSTEMEN (CRS)

Ons advies: Kinderen altijd achterin



WAARSCHUWING

Kinderen moeten steeds de aanwezige veiligheidsgordels dragen. Kinderen van alle leeftijden zijn veiliger als ze achterin de auto zitten. Plaats nooit een achterstevoren geplaatst kinderzitje op de voorpassagiersstoel, tenzij de airbag is uitgeschakeld.

Om de kans op letsel bij een ongeval, noodstop of een plotselinge manoeuvre te minimaliseren, dienen kinderen jonger dan 13 jaar op de achterbank te zitten in een geschikt kinderzitje.

Volgens ongevalsstatistieken zijn kinderen veiliger wanneer ze correct op de achterbank zijn beveiligd, dan wanneer ze op de voorpassagiersstoel zitten. Kinderen die te groot zijn voor een kinderzitje moeten de aanwezige veiligheidsgordel gebruiken.

In de meeste landen zijn regels over het vervoer van kinderen opgesteld die het gebruik van een goedgekeurd kinderzitje verplicht stellen.

Regels met betrekking tot de limieten voor leeftijd en lengte/gewicht waarboven de veiligheidsgordel mag worden gebruikt in plaats van een kinderzitje, verschillen per land. Zorg er daarom voor dat u op de hoogte bent van de regelgeving in uw land en in de landen die u op uw reizen aandoet.

Kinderveiligheidssystemen moeten correct op de zitplaats van de auto worden bevestigd. Gebruik altijd een kinderzitje dat voldoet aan de landelijke veiligheidseisen.

Kinderveiligheidssystemen (CRS)

Baby's en jonge kinderen moeten worden beveiligd in een geschikt achterstevoren of naar voren gericht kinderzitje dat correct op de zitplaats van de auto is bevestigd. Lees de waarschuwingen en aanwijzingen van de fabrikant voor het plaatsen en het gebruik van het kinderzitje en volg de aanwijzingen op.



WAARSCHUWING

- **Volg altijd de aanwijzingen van de fabrikant voor het plaatsen en het gebruik van het kinderzitje.**
- **Zet uw kind altijd op de juiste wijze vast in het kinderzitje.**
- **Gebruik nooit een kinderzitje dat over de rugleuning van een stoel 'vasthaakt'; een dergelijk zitje biedt mogelijk geen adequate bescherming bij een ongeval.**
- **Laat de HYUNDAI-dealer na een ongeval het kinderzitje, de veiligheidsgordels, de ISOFIX-bevestigingspunten en het Top Tether-bevestigingspunt controleren.**

Kiezen van een kinderzitje

Doe bij het kiezen van een kinderzitje altijd het volgende:

- Controleer of het kinderzitje is voorzien van een label waarop staat dat het desbetreffende zitje wettelijk goedgekeurd is.

Een kinderzitje mag alleen worden gebruikt als het is goedgekeurd conform de norm ECE-R44 of ECE-R129.

- Selecteer een kinderzitje gebaseerd op de lengte en het gewicht van het kind. Het verplichte label of de gebruiksaanwijzing bevat deze informatie.
- Kies een kinderzitje dat past op de zitplaats van uw auto waarop het zitje geplaatst gaat worden.
- Lees de waarschuwingen en aanwijzingen van de fabrikant voor het plaatsen en het gebruik van het kinderzitje en volg de aanwijzingen op.

Typen kinderzitjes

Er zijn in grote lijnen drie soorten kinderzitjes: kinderzitjes waarbij het kind met het gezicht naar achteren gericht zit, kinderzitjes waarbij het kind met het gezicht naar voren gericht zit en zittingverhogingen.

Ze worden ingedeeld op basis van de leeftijd, de lengte en het gewicht van het kind.

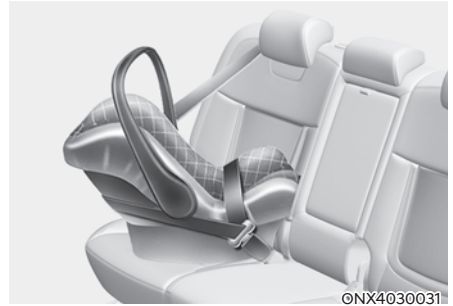

Kinderzitjes waarin het kind met het gezicht naar achteren wordt vervoerd

Een achterstevoren gericht kinderzitje beschermt het kind door het in de rug te ondersteunen. Het gordelsysteem houdt het kind op zijn plaats en zorgt ervoor dat het kind bij een ongeval in het kinderzitje blijft en de belasting voor de kwetsbare nek en ruggenwervels vermindert.

Alle kinderen jonger dan een jaar moeten altijd in een achterstevoren gericht kinderzitje reizen. Er zijn verschillende achterstevoren gerichte kinderzitjes: kinderzitjes die uitsluitend voor baby's bestemd zijn, kunnen alleen achterstevoren worden gebruikt. Aanpasbare en 3-in-1 kinderzitjes hebben hogere lengte- en gewichtslimieten voor de bevestiging achterstevoren, waardoor u het kind langer achterstevoren in de auto kunt blijven vervoeren.

Blijf kinderzitjes achterstevoren gebruiken zo lang het kind binnen de toegestane lengte- en gewichtslimieten van de fabrikant van het kinderzitje blijft.



Kinderzitjes waarin het kind met het gezicht naar voren wordt vervoerd

Een naar voren gericht kinderzitje biedt bescherming voor het kind met een eigen gordelsysteem. Blijf kinderen in een naar voren gericht kinderzitje met een eigen gordelsysteem vervoeren totdat ze de bovenste lengte- of gewichtslimiet volgens de fabrikant van het kinderzitje bereiken.

Als het kind uit het naar voren gerichte kinderzitje groeit, is het tijd voor een stoelverhoger.

Zittingverhogingen

Een stoelverhoger is een kinderzitje dat de loop van de veiligheidsgordel van de auto verbetert. Een stoelverhoger plaatst het kind zo dat de veiligheidsgordel correct over de sterkere delen van het lichaam van het kind loopt. Houd uw kinderen in stoelverhogers tot ze groot genoeg zijn om goed in de veiligheidsgordel te passen.

De heupgordel moet comfortabel over de heupen lopen, niet over de buik. De schoudergordel moet comfortabel over de schouder en borst lopen, niet over de nek of het gezicht. Om de kans op letsel bij een ongeval, hard remmen of plotselinge manoeuvre te minimaliseren, moeten kinderen tot 13 jaar altijd op juiste wijze worden vervoerd in een passend kinderzitje.

Plaatsen van een kinderzitje



WAARSCHUWING

Doe altijd het volgende voordat u een kinderzitje installeert:

Lees altijd de aanwijzingen die door de fabrikant van het kinderzitje zijn opgesteld en volg deze aanwijzingen op.

Het niet naleven van alle waarschuwingen en instructies kan het risico op ERNSTIG of DODELIJK LETSEL verhogen in geval van een ongeval.



WAARSCHUWING

Wanneer de hoofdsteen een juiste plaatsing van het kinderzitje verhindert, verstel of verwijder dan de hoofdsteen van de desbetreffende stoel.

Nadat u een goed kinderzitje heb gekozen voor uw kind en gecontroleerd hebt of het kinderzitje goed past goed op de zitplaats, moeten deze drie stappen gevolgd worden voor een juiste installatie:

- **Bevestig het kinderzitje correct in de auto.** Alle kinderzitjes moeten in de auto worden bevestigd met de heupgordel of het heupgedeelte van de driepuntsgordel of met de ISOFIX bevestigingspunten en/of ISOFIX top-tether en/of met de steunvoet.

- **Zorg dat het kinderzitje stevig bevestigd is.** Beweeg het kinderzitje naar voren en naar achteren en van links naar rechts om te controleren of het stevig is bevestigd. Een kinderzitje dat met een veiligheidsgordel wordt bevestigd, moet zo stevig mogelijk worden bevestigd. Een beetje zijwaartse beweging is echter niet te verhinderen.

Verstel de stoel en de rugleuning (op of neer, naar voren of achteren) wanneer u het kinderzitje installeert om ervoor te zorgen dat uw kind comfortabel in het kinderzitje kan zitten.

- **Zet het kind vast in het kinderzitje.** Controleer of het kind correct is vastgemaakt in het kinderzitje volgens de instructies van de fabrikant van het kinderzitje.



OPGELET

Een kinderzitje in een afgesloten auto kan zeer heet worden. Om brandwonden te voorkomen, moet u het zitoppervlak en de riempjes van het kinderzitje controleren voordat u uw kind erin plaatst.

Geschiktheid van elke stoelpositie voor kinderzitjes met gordel & ISOFIX-kinderzitjes (CRS) overeenkomstig de VN-voorschriften.

(Informatie voor gebruik door voertuigbezitters en fabrikanten van kinderzitjes)

- Ja : Geschikt voor plaatsing van de aangeduide categorie kinderzitjes
- Nee : Niet geschikt voor plaatsing van de aangeduide categorie kinderzitjes
- “-” : Niet van toepassing
- De tabel is gebaseerd op een LHD-voertuig. Uitgezonderd de voorpassagiersstoel is deze tabel ook van toepassing voor auto's met rechtse besturing. Gebruik voor de voorpassagiersstoel van auto's met rechtse besturing de informatie met betrekking tot stoelpositie nummer 3.

Categorieën kinderzitjes		Positie						
		1	2	3		4	5	6
				Airbag ON (Aan)	Airbag Off (Uit)			
Universeel kinderzitje met gordel	Alle gewichtsgroepen	-	-	Nee	Ja ¹⁾ F, R	Ja F, R	Ja F, R	Ja F, R
i-Size kinderzitje	ISOFIX CRF : F2, F2X, R1, R2	-	-	Nee	Nee	Ja F, R	Nee	Ja F, R
Reiswieg (ISOFIX waarin het kind met het gezicht opzij ligt (CRS))	ISOFIX CRF : L1, L2	-	-	Nee	Nee	Nee	Nee	Nee
ISOFIX babyzitje* (* : ISOFIX-zitje voor zuigelingen)	ISOFIX CRF : R1	-	-	Nee	Nee	Ja R	Nee	Ja R
ISOFIX-kinderzitje voor peuter - klein	ISOFIX CRF : F2, F2X, R2, R2X	-	-	Nee	Nee	Ja F, R	Nee	Ja F, R
ISOFIX peuterzitje - groot* (* : geen verhogende zitkussens)	ISOFIX CRF : F3, R3	-	-	Nee	Nee	Ja F, R	Nee	Ja F, R
Zitkussen - kleinere breedte	ISO kinderzitje : B2	-	-	Nee	Ja ¹⁾	Ja	Ja	Ja
Zitkussen - volledige breedte	ISO kinderzitje : B3	-	-	Nee	Ja ¹⁾	Ja	Ja	Ja

Opmerking¹⁾: Voor het plaatsen van een universeel kinderzitje moet de rugleuning van de passagiersstoel op de 1e zitrij volledig rechtop staan

Stoelnummer	Positie in het voertuig	Positie
1	Voor, linker zitplaats	
2	Voor, middelste zitplaats	
3	Voor, rechter zitplaats	
4	2e zitrij, linker zitplaats	
5	2e zitrij, middelste zitplaats	
6	2e zitrij, rechter zitplaats	

ONX4E030063

- * Wanneer de hoofdsteun een juiste plaatsing van het kinderzitje verhindert, verstel of verwijder dan de hoofdsteun van de stoel.
- * Gebruik nooit een kinderzitje waarbij het kind met het gezicht naar achteren gericht op de voorstoel zit, tenzij de airbag gedeactiveerd is.

Aanbevolen kinderzitjes voor auto's volgens VN-voorschriften (Voor Europa)

Gewichtsgroep	Naam	Fabrikant	Type bevestiging	ECE-goedkeuringsnummer
Groep 0+ / I	BABY-SAFE 2 i-SIZE en BABY-SAFE i-SIZE BASE	Britax Römer	ISOFIX met steunpoot, naar achteren gericht	R129/00 - E1 - 000008
Groep I	Duo Plus	Britax Römer	ISOFIX en bevestigingsband	R44/04 - E1 - 04301133
Groep II	KidFix2 R	Britax Römer	ISOFIX en autogordel, gebruikmakend van heupgordelgeleider van kinderzitje	R44/04 - E1 - 04301304
Groep III	Junior III	Graco	Autogordel	R44/04 - E11 - 03.44.164 R44/04 - E11 - 03.44.165

CRS-fabrikant informatie (Voor Europa)

Britax : <http://www.britax.com>

Graco : <http://www.gracobaby.com>

Aanbevolen kinderzitjes voor auto's volgens VN-voorschriften (Voor Latijns-Amerika)

- Informatie voor gebruik door voertuigbezitters en fabrikanten van kinderzitjes

Gewichtsgroep	Naam	Fabrikant	Type bevestiging	ECE-R44 goedkeuringsnr.
Groep 0+ / I / II / III	JOIE SPIN 360	JOIE	ISOFIX & Beensteunetype (Naar achteren & Naar voren gekeerd)	E11 - 041621

CRS-fabrikant informatie (Voor Latijns-Amerika)

JOIE : <https://www.joiebaby.com>

ISOFIX-bevestiging en bevestigingsband (ISOFIX-systeem) voor kinderen

Het ISOFIX-systeem houdt een kinderzitje vast tijdens het rijden en bij een ongeval. Dit systeem is ontworpen om bevestiging van het kinderzitje gemakkelijker te maken en de kans op het onjuist bevestigen van het kinderzitje te reduceren. Het ISOFIX-systeem gebruikt bevestigingspunten in de auto en bevestigingen aan het kinderzitje. Het ISOFIX-systeem maakt het gebruik van veiligheidsgordels om het kinderzitje op de achterbank te bevestigen overbodig. ISOFIX-bevestigingspunten zijn metalen balken die zijn ingebouwd in de auto. Er zijn twee onderste bevestigingspunten voor elke ISOFIX-zitplaats waar een kinderzitje met onderste bevestigingen aan kan worden bevestigd.

Om het ISOFIX-systeem van uw auto te kunnen gebruiken moet u over een kinderzitje met ISOFIX-bevestigingspunten beschikken.

Aanwijzingen voor de bevestiging van het kinderzitje aan de ISOFIX-bevestigingspunten worden door de fabrikant van het kinderzitje geleverd.

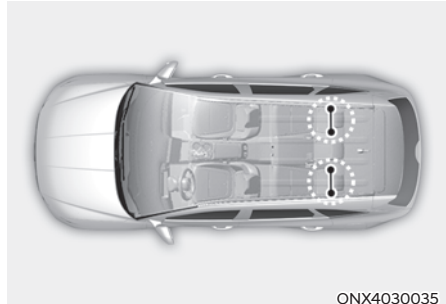



ISOFIX-bevestigingspunten bevinden zich op de buitenste twee zitplaatsen van de achterbank. Hun locaties worden in de illustratie getoond.

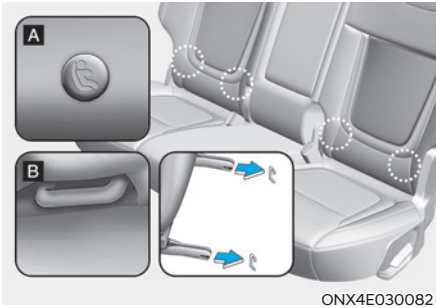

WAARSCHUWING

Probeer niet om een kinderzitje op de middelste zitplaats te bevestigen aan ISOFIX-bevestigingspunten. Er zijn geen ISOFIX-bevestigingspunten voor deze zitplaats. Als u een kinderzitje in het midden zet en de buitenste bevestigingen gebruikt, kunnen deze bevestigingen beschadigen.



[A] : Positie-indicator ISOFIX-bevestigingspunt
(Type A- , Type B- )

[B] : ISOFIX-bevestigingspunt

ISOFIX-bevestigingen bevinden zich tussen de rugleuning en het zitkussen op de stoelen links en rechts achter en zijn met symbolen gemarkeerd.

ISOFIX-bevestigingen bevinden zich bovendien tussen de rugleuning en het zitkussen op de buitenste passagiersstoelen vooraan. (indien van toepassing)

Vastzetten van een kinderzitje met het ISOFIX-systeem

Om een i-Size of ISOFIX-compatibel kinderzitje in een van de buitenste zitposities achteraan en de buitenste zitposities van de passagiersstoel vooraan te installeren (indien van toepassing):

1. Plaats de veiligheidsgordelsluiting uit de buurt van de ISOFIX-bevestigingen.
2. Haal andere voorwerpen uit de buurt van de bevestigingspunten zodat niets een correcte verbinding tussen het kinderzitje en de ISOFIX-bevestigingspunten in de weg staat.
3. Plaats het kinderzitje op de zitplaats van de auto en bevestig het zitje conform de aanwijzingen van de fabrikant van het zitje aan de ISOFIX-bevestigingspunten.
4. Volg de instructies van de fabrikant van het kinderzitje op voor correcte bevestiging en verbinding van de ISOFIX-bevestigingen van het kinderzitje aan de ISOFIX-bevestigingspunten.



WAARSCHUWING

Neem bij het gebruik van het ISOFIX-systeem altijd de volgende voorzorgsmaatregelen in acht:

- Lees alle aanwijzingen van de fabrikant van het kindersitje met betrekking tot het plaatsen en volg deze aanwijzingen op.
- Gesp alle ongebruikte veiligheidsgordels vast en laat de veiligheidsgordels strak oprollen achter het kind, om te voorkomen dat het kind de veiligheidsgordels pakt en uitrolt. Kinderen kunnen worden gewurgd als een schoudergordel om hun nek gewikkeld raakt en de veiligheidsgordel aanspant.
- Bevestig **NOOIT** meer dan een kindersitje aan een enkel bevestigingspunt. Hierdoor kan het bevestigingspunt loskomen of breken.
- We raden u aan om het ISOFIX-systeem na een ongeval te laten nakijken door uw HYUNDAI-dealer. Een ongeval kan het ISOFIX-systeem beschadigen waardoor het kindersitje niet meer correct kan worden bevestigd.

Een kindersitje monteren met behulp van een systeem met bevestigingsband

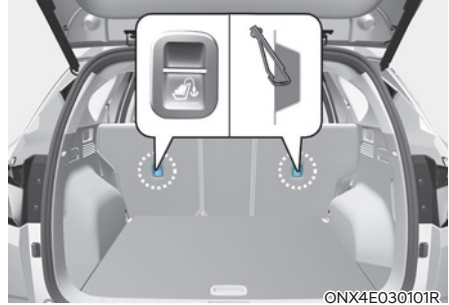

De Top Tether-bevestigingspunten voor kindersitjes bevinden zich aan de achterzijde van de rugleuningen van de achterbank.



ONX4030034

1. Voer de bovenste band van het kinderzitje over de rugleuning. Volg bij het bevestigen van de bevestigingsband de instructies van de fabrikant van het kinderzitje op.
2. Bevestig de Top Tether-riem aan het top-tether-bevestigingspunt en span de Top Tether-riem dan aan volgens de instructies van de fabrikant van het kinderzitje om het kinderzitje stevig tegen de zitting te bevestigen.



WAARSCHUWING

Neem de volgende voorzorgsmaatregelen in acht bij het aansluiten van de bevestigingsband:

- Lees alle aanwijzingen van de fabrikant van het kinderzitje met betrekking tot het plaatsen en volg deze aanwijzingen op.
- Bevestig **NOOIT** meer dan een kinderzitje aan een enkel ISOFIX-Top Tether-bevestigingspunt. Hierdoor kan het bevestigingspunt of de bevestiging loskomen of breken.
- Bevestig de top-tether aan niets anders dan het juiste Top Tether-bevestigingspunt. De Top Tether werkt mogelijk niet correct als deze aan iets anders wordt bevestigd.
- De bevestigingspunten zijn alleen berekend op de belasting die erop wordt uitgeoefend door een juist gemonteerd kinderzitje.

Ze mogen in geen geval worden gebruikt voor de bevestiging van veiligheidsgordels voor volwassenen of voor de bevestiging van andere voorwerpen in de auto.

Kinderzitje met een driepuntsgordel bevestigen

Als het ISOFIX-bevestigingssysteem niet wordt gebruikt, moet een kindersitje altijd met het heupgedeelte van een driepuntsgordel worden vastgezet op een achterstoel.

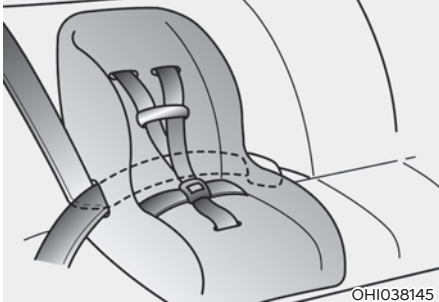

Bevestigen van een kindersitje met een driepuntsgordel

Ga als volgt te werk om een kindersitje op de achterbank te bevestigen:

1. Plaats het kindersitje op de stoel en laat de driepuntsgordel om of door het zitje lopen, afhankelijk van de instructies van de fabrikant van het zitje. Controleer of de gordel niet gedraaid zit.

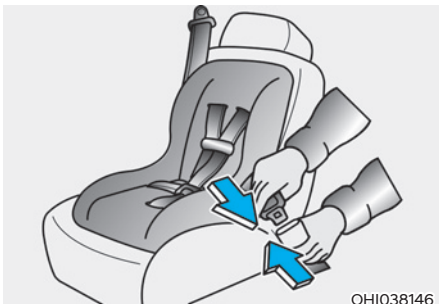

2. Bevestig de slottong van de driepuntsgordel in het gordelslot. Luister naar het specifieke 'klik'-geluid.

i Informatie

Plaats de ontgrendelknop zo dat deze in geval van nood gemakkelijk bereikbaar is.

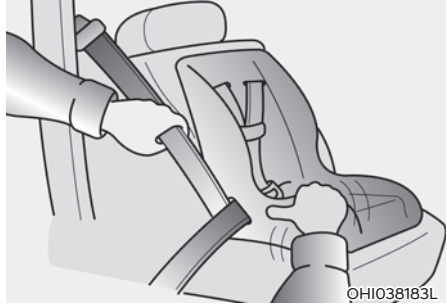

3. Beperk zo veel mogelijk de speling van de gordel door tegen het kindersitje te drukken terwijl u de schoudergordel door de blokkeerautomaat laat oprollen.
4. Trek en duw het kindersitje om te controleren of het stevig vast zit.

Zie pagina 3-44 als de fabrikant van uw kindersitje het gebruik van een Top Tether in combinatie met de driepuntsgordel adviseert.

Om het kindersitje los te maken drukt u op de ontgrendelknop op de gesp, maakt u de driepuntsgordel los van het kindersitje en laat u de driepuntsgordel volledig oprollen.

AANVULLEND VEILIGHEIDSSYSTEEM

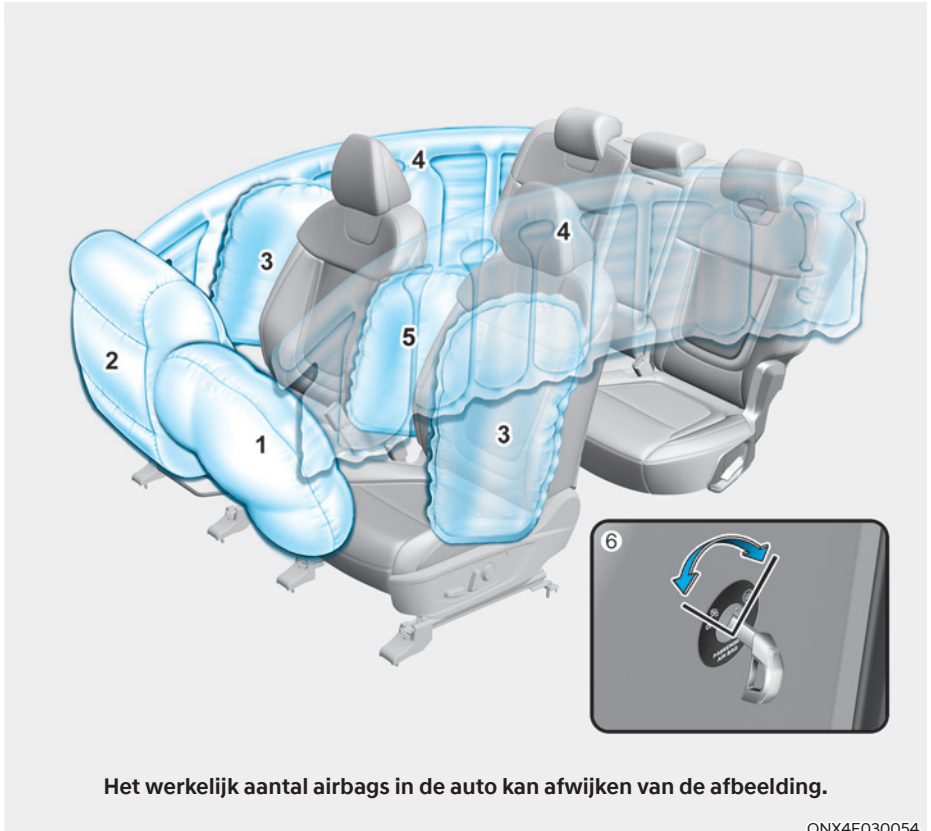

1. Bestuurdersairbag
2. Voorpassagiersairbag
3. Zijairbag*
4. Curtain airbag*

5. Centrale airbag vooraan*
6. ON/OFF-schakelaar voorste passagiersairbag*

* : Indien van toepassing

Dit voertuig is voorzien van een airbagsysteem voor de bestuurdersstoel en de voorpassagiersstoel.

De frontairbags zijn ontworpen om de driepuntsveiligheidsgordels aan te vullen. De veiligheidsgordels moeten tijdens het rijden altijd worden gedragen, willen deze airbags bescherming bieden.

U kunt ernstig letsel oplopen of overlijden bij een ongeval als u de veiligheidsgordel niet draagt. Airbags zijn ontwikkeld als aanvulling op veiligheidsgordels, maar vervangen ze niet. Airbags zijn ook niet ontworpen om bij elke aanrijding op te blazen. Bij sommige ongevallen zijn de veiligheidsgordels het enige veiligheidssysteem dat u bescherming biedt.



WAARSCHUWING

VEILIGHEIDSVORZORGSMAATREGELEN M.B.T. AIRBAGS

Gebruik telkens en ALTIJD, bij elke rit veiligheidsgordels voor iedereen en kinderzitjes! Zelfs met airbags kunt u ernstig letsel oplopen of overlijden bij een botsing als u uw veiligheidsgordel niet correct draagt als de airbag opblaast.

Vervoer een kind NOOIT op de voorpassagiersstoel in een kinderzitje of op een zittingverhoging, tenzij de airbag is uitgeschakeld.

Het kind kan geraakt worden door een zich opblazende airbag en kan daardoor zwaar gewond raken.

Beveilig kinderen jonger dan 13 jaar altijd in de gordel op de achterbank. Het is de veiligste plek voor kinderen van alle leeftijden. Als een kind van 13 jaar of ouder moet plaatsnemen in de voorpassagiersstoel, moet het kind de veiligheidsgordel correct dragen en moet de stoel zo ver mogelijk naar achteren worden verplaatst.

Alle inzittenden moeten zo rechtop mogelijk zitten met de rugleuning in een verticale stand, gecentreerd in de zitting met hun veiligheidsgordel om, benen comfortabel gestrekt en hun voeten op de bodem totdat de auto is geparkeerd en wordt uitgeschakeld. Als een inzittende niet goed op zijn zitplaats zit tijdens een ongeval, kan de snel uitvouwende airbag met geweld in contact komen met de inzittende en ernstig tot dodelijk letsel veroorzaken.

Ga niet te dicht op de airbag zitten, dat geldt ook voor uw passagiers, en leun niet tegen het portier of de middenconsole.

Zet uw stoel zo ver mogelijk naar achteren, waarbij u de auto nog wel onder controle moet kunnen blijven houden.

Waar zitten de airbags?

Frontairbags bestuurder en voorpassagier

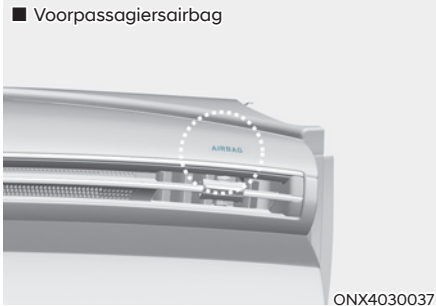
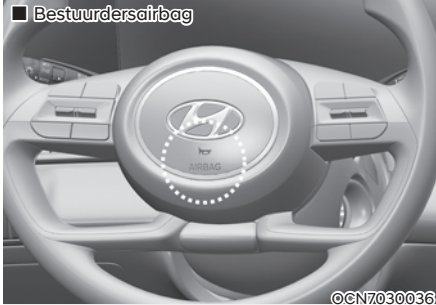

Uw auto is uitgerust met een aanvullend veiligheidssysteem (SRS) en driepuntsgordels voor de bestuurder en de voorpassagier.

Het aanvullend veiligheidssysteem bestaat uit airbags in het midden van het stuurwiel en in het dashboardpaneel aan passagierszijde, boven het dashboardkastje.

Op de afdekking van de airbags zijn in reliëf de letters 'AIR BAG' aangebracht.

Het doel van het aanvullende veiligheidssysteem is om de bestuurder en voorpassagier van de auto meer bescherming te bieden dan die de veiligheidsgordels alleen kunnen bieden in het geval van een frontale aanrijding van afdoende kracht.



WAARSCHUWING

Om de kans op ernstig letsel door een zich opblazende airbag voor te beperken, moeten de volgende voorzorgsmaatregelen getroffen worden:

- Alle inzittenden moeten altijd hun veiligheidsgordel dragen: de gordel houdt de inzittende zo goed mogelijk op zijn plaats.
- Zet uw stoel zo ver mogelijk naar achteren, waarbij u de auto nog wel onder controle moet kunnen blijven houden.
- Leun nooit tegen het portier of de middenconsole.
- Laat de voorpassagier zijn voeten of benen nooit op het dashboard zetten.
- Er mogen geen voorwerpen (zoals dashboardafdekking, mobiele telefoonhouder, bekerhouder, luchtverfrissers of etiketten) worden aangebracht op of in de buurt van de airbagmodules op het stuurwiel, het instrumentenpaneel, het glas van de voorruit en het voorste passagierspaneel boven het dashboardkastje. Dergelijke voorwerpen kunnen letsel veroorzaken als de auto betrokken raakt bij een botsing die ernstig genoeg is om de airbags te activeren.
- Bevestig geen voorwerpen aan de voorruit en de binnenspiegel.



ON/OFF-schakelaar airbag voorpassagier (indien van toepassing)

Het doel van de schakelaar is om de frontairbag van de voorpassagier uit te schakelen als passagiers worden vervoerd die een verhoogd risico lopen op letsel als gevolg van de airbag door hun leeftijd, grootte of medische conditie.



Uitschakelen van de voorpassagiersairbag:

Steek de sleutel of een vergelijkbaar stevig voorwerp in de ON/OFF-schakelaar voorpassagiersairbag en draai deze naar de OFF-stand. Het controlelampje voorpassagiersairbag OFF (⊗) brandt en blijft branden totdat de voorpassagiersairbag weer wordt ingeschakeld.



Weer inschakelen van de voorpassagiersairbag:

Steek de sleutel of een vergelijkbaar stevig voorwerp in de ON/OFF-schakelaar voorpassagiersairbag en draai deze naar de ON-stand. Het controlelampje passagiersairbag ON (⊗) begint te branden.

i Informatie

Het controlelampje voorpassagiersairbag ON/OFF brandt meestal ongeveer 4 seconden nadat het contact in stand ON is gezet. Maar als het contact of de toets ENGINE START/STOP in de stand ON wordt gezet binnen 3 minuten na het uitschakelen van het contact, dan gaat het controlelampje niet branden.

⚠ WAARSCHUWING

Laat nooit een volwassen passagier in de voorpassagiersstoel meerijden terwijl het controlelampje voorpassagiersairbag OFF brandt. De airbag wordt bij een botsing niet opgeblazen als het controlelampje brandt. Schakel de voorpassagiersairbag in of laat uw passagier op de achterbank plaatsnemen.

⚠ WAARSCHUWING

Bij een storing in de ON/OFF-schakelaar voorpassagiersairbag kunnen de volgende omstandigheden zich voordoen:

- Het airbagcontrolelampje (🚗) in het instrumentenpaneel gaat branden.
- Het controlelampje passagiersairbag OFF (🚗) brandt niet en het controlelampje ON (🚗) gaat branden. De passagiersfrontairbag wordt ook opgeblazen bij een botsing ondanks het feit dat de schakelaar voorpassagiersairbag ON/OFF in de OFF-stand is gezet.
- Laat in dat geval de ON/OFF-schakelaar voor de voorpassagiersairbag en het airbagsysteem zo spoedig mogelijk controleren door een officiële HYUNDAI-dealer.

Zijairbag en centrale airbag voor (indien van toepassing)

■ Zijairbag

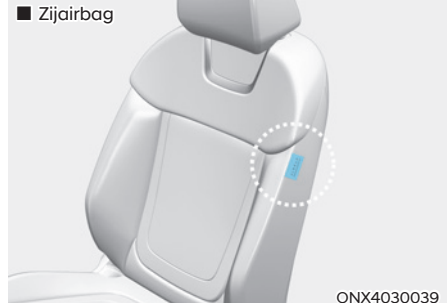

ONX4030039

■ Centrale airbag vooran (Bestuurdersstoel)

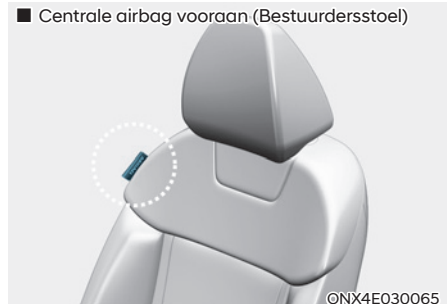

ONX4E030065



OTM030030

Beide voorstoelen van uw auto zijn uitgerust met een zijairbag. Bovendien zit er een centrale voorairbag aan de binnenzijde van de rugleuning van de bestuurdersstoel. Het doel van de airbag is om extra bescherming te bieden bovenop de bescherming die de veiligheidsgordels bieden.

De zijairbags en centrale voorairbag zijn ontworpen om op te blazen tijdens bepaalde botsingen van opzij, afhankelijk van de ernst van de botsing.

Voor voertuigen die zijn uitgerust met een rollover sensor kan de centrale voorairbag, de zijdelingse en/of gordijnairbag en de voerspanners aan beide kanten van de auto ingeschakeld worden als er een (mogelijke) rollover wordt gedetecteerd.

De zijairbags en de centrale voorairbag zijn niet ontworpen om bij alle aanrijdingen van opzij of situaties waarbij de auto over de kop kan slaan opgeblazen te worden.



WAARSCHUWING

Om de kans op ernstig letsel of overlijden door een zich opblazende zijdelingse en frontale airbag te beperken, neemt u de volgende voorzorgsmaatregelen:

- **Alle inzittenden moeten altijd hun veiligheidsgordel dragen: de gordel houdt de inzittende zo goed mogelijk op zijn plaats.**
- **Laat passagiers niet met het hoofd of andere delen van het lichaam tegen het portier leunen, hun armen uit het raam steken of voorwerpen tussen de portieren en de zitplaatsen steken.**
- **Houd het stuurwiel vast op 9 en 3 uur, zodat de kans op letsel aan uw armen en handen tot een minimum beperkt wordt.**
- **Gebruik geen accessoire-stoelhoezen. Deze kunnen de werking van het systeem beperken.**
- **Hang er geen andere voorwerpen dan kleding op. Bij een ongeval kunnen deze voorwerpen persoonlijk letsel veroorzaken, vooral als de airbag wordt opgeblazen.**
- **Plaats geen voorwerpen op de airbag of tussen de airbag en uzelf. Bevestig ook geen voorwerpen rond de omgeving waar de airbag opblaast, zoals de portieren, de zijruiten en de voor- en achterstijlen.**
- **Plaats geen voorwerpen tussen het portier en de stoel. Dit kunnen gevaarlijke projectielen worden als de zijairbag wordt opgeblazen.**
- **Breng geen accessoires aan op of in de buurt van de zijairbags.**
- **Stoot niet tegen de portieren als de Engine start/stopknop in de On of START stand staat omdat de zijairbags hierdoor kunnen opblazen.**
- **Als de stoel of de stoelbekleding beschadigd zijn, adviseren we u het systeem te laten repareren door een officiële HYUNDAI-dealer.**

Gordijnairbag (indien van toepassing)

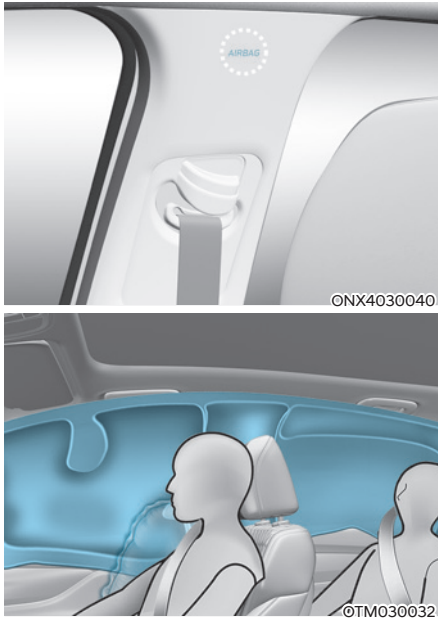

De curtain airbags bevinden zich langs de rand van het dak boven de voor- en achterportieren.

Ze zijn ontworpen om bij bepaalde aanrijdingen van opzij het hoofd van de inzittenden op de zitplaatsen voor en op de buitenste zitplaatsen achter te beschermen.

De curtain airbags zijn ontworpen om op te blazen tijdens bepaalde botsingen van opzij, afhankelijk van de ernst van de botsing.

Voor voertuigen die zijn uitgerust met een rollover sensor kan de zijdelingse en/of gordijnairbag en de voorspanners aan beide kanten van de auto beginnen werken als er een (mogelijke) rollover wordt gedetecteerd.

De curtain airbags zijn niet ontworpen om bij alle aanrijdingen van opzij of situaties waarbij de auto over de kop kan slaan opgeblazen te worden.

WAARSCHUWING

Om de kans op ernstig letsel door een zich opblazende curtain airbag te beperken, moeten de volgende voorzorgsmaatregelen getroffen worden:

- Alle inzittenden moeten altijd hun veiligheidsgordel dragen: de gordel houdt de inzittende zo goed mogelijk op zijn plaats.
- Plaats kinderzitjes op de juiste manier en zo ver mogelijk van het portier vandaan.
- Plaats geen voorwerpen over de airbag of tussen de airbag en uzelf. Bevestig ook geen voorwerpen rond de omgeving waar de airbag opblaast, zoals de portieren, de zijruiten, de voor- en achterstijlen en de dakrand.
- Hang uitsluitend kledingstukken op en geen harde of breekbare voorwerpen.
Bij een ongeval kan dit schade aan de auto of lichamelijk letsel veroorzaken.
- Laat passagiers niet met het hoofd of andere delen van het lichaam tegen het portier leunen, hun armen uit het raam steken of voorwerpen tussen de portieren en de zitplaatsen steken.
- Probeer de gordijnairbags niet zelf te openen of te repareren. Indien nodig, raden wij aan de airbag door een erkende HYUNDAI-dealer te laten nakijken.

Hoe werkt het airbagsysteem?

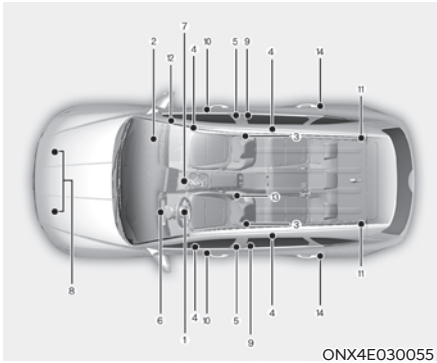

- (1) Airbag bestuurder
- (2) Airbag voorpassagier
- (3) Zijairbags*
- (4) Curtain airbags*
- (5) Gordelspanner bij gordelautomaat voor
- (6) Waarschuwinglampje airbag
- (7) Airbagmodule (SRSCM)/ Roll-over-sensor*
- (8) Airbagsensoren voor
- (9) Zijairbagsensoren (acceleratie)*
- (10) Zijdellingse-druksensoren (druk)*
- (11) Gordelspanner bij gordelautomaat achter*
- (12) ON/OFF-schakelaar airbag voorpassagier*
- (13) Centrale airbagmodule vooraan*
- (14) Zijairbagsensoren (acceleratie)*

* : Indien van toepassing

De SRSCM controleert constant alle componenten van het systeem als het contact in stand ON staat, om te bepalen of een aanrijding zwaar genoeg is om de airbags of de gordelspanners te activeren.



Waarschuwinglampje AIRBAG

Het controlelampje SRS airbag (Supplemental Restraint System, aanvullend veiligheidssysteem) in het instrumentenpaneel beeldt een airbag af, zoals is te zien in de illustratie. Het systeem controleert het elektrisch systeem van de airbags op storingen. Het lampje geeft aan dat er mogelijk een probleem is met het airbagsysteem, inclusief uw zij- en/of gordijnairbag die voor bescherming tegen over de kop gaan wordt gebruikt (indien voorzien van een rollover sensor).



WAARSCHUWING

Bij een storing in het aanvullende veiligheidssysteem wordt de airbag bij een ongeval mogelijk niet correct opgeblazen. Hierdoor neemt de kans op ernstig letsel toe.

Als een van de volgende omstandigheden zich voordoet, is er sprake van een storing in het aanvullende veiligheidssysteem:

- Het lampje gaat niet ongeveer drie tot zes seconden branden als de Engine Start/Stopknop in stand ON staat.
- De lampjes blijven aan nadat ze ongeveer drie tot zes seconden gebrand hebben.
- Het lampje gaat branden tijdens het rijden.
- Het lampje knippert als de motor draait.

We adviseren u het aanvullende veiligheidssysteem zo snel mogelijk door een officiële HYUNDAI-dealer te laten controleren als een van deze omstandigheden zich voordoet.

Tijdens een gematigde tot ernstige frontale botsing detecteren sensoren de snelle vertraging van de auto. Als de vertraging hoog genoeg is, activeert de regeleenheid de frontairbags op het juiste moment en met de benodigde kracht.

De frontairbags helpen de bestuurder en de voorpassagier te beschermen door te reageren op frontale botsingen waarbij de veiligheidsgordels alleen niet voldoende bescherming bieden. Indien nodig helpen de zijairbags bescherming te bieden in het geval van een aanrijding van opzij of het over de kop slaan door het bovenlichaam te ondersteunen.

- De airbags worden geactiveerd (indien nodig opgeblazen worden) als het contact of de toets ENGINE START/STOP (motor starten/stoppen) in de stand ON staat, of binnen ongeveer 3 minuten na uitschakeling van het contact.
- De airbags worden bij bepaalde aanrijdingen van voren of opzij geactiveerd om de inzittenden te beschermen tegen ernstig letsel.
- Er is niet één snelheid waarbij de airbags opblazen. Algemeen zijn airbags ontworpen om op te blazen afhankelijk van de ernst van de botsing en de richting ervan. Deze twee factoren bepalen of de sensoren een elektronisch activeringssignaal afgeven.
- Of de airbags al dan niet worden opgeblazen, is afhankelijk van een aantal factoren, zoals de rijnsnelheid, de hoek van de aanrijding, de dichtheid en de stijfheid van de auto's of voorwerpen waarmee uw auto botst. Ook andere factoren kunnen een rol spelen.
- De airbags vóór worden direct volledig opgeblazen, waarna ze meteen weer leeglopen. Het is vrijwel onmogelijk om de airbag met het blote oog te zien opblazen tijdens een ongeval. De kans is groter dat u de leeggelopen airbags voor u ziet hangen na de botsing.

- Naast het opblazen tijdens een ernstige aanrijding van opzij worden bij auto's met een roll-over-sensor de zijairbags en/of de curtain airbags opgeblazen als deze sensor het over de kop slaan van de auto detecteert.

Wanneer over de kop slaan wordt gedetecteerd, blijven de curtain airbags langer opgeblazen om bescherming te bieden tegen uit de auto slingeren, vooral in combinatie met de veiligheidsgordels. (indien uitgerust met een roll-over sensor)

- Om een goede bescherming te bieden, moeten de airbags snel opblazen. De snelheid waarmee de airbag opblaast is een resultante van de extreem korte tijd waarin de airbag moet worden opgeblazen tussen de inzittende en de auto voordat de inzittende de auto raakt. Deze opblaassnelheid reduceert het risico op ernstig of levensbedreigend letsel en is dus een noodzakelijk onderdeel van het airbagontwerp.

Het snel opblazen van een airbag kan echter ook letsel zoals schaafwonden in het gezicht, blauwe plekken en botbreuken veroorzaken, omdat de snelheid waarmee de airbags worden opgeblazen tot gevolg heeft dat de airbags met veel kracht uitzetten.

- Er zijn zelfs omstandigheden waaronder het contact met de airbag tot ernstig letsel kan leiden, vooral wanneer de inzittende zeer dicht bij de airbag zit.

U kunt voorzorgsmaatregelen treffen om het risico op verwondingen door een opblazende airbag te reduceren. Het grootste risico bestaat in het te dicht bij de airbag zitten. Een airbag heeft ruimte nodig om op te blazen. Aanbevolen wordt om zo ver mogelijk van het midden van het stuurwiel af te gaan zitten, maar zo dat u nog wel goed controle over de auto hebt.

■ Airbag bestuurder (1)

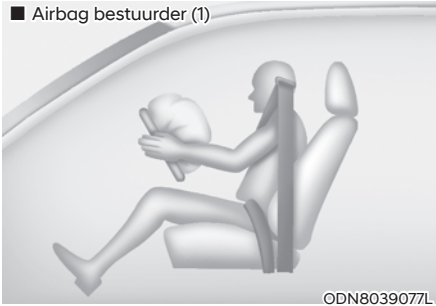

Als de SRSCM oordeelt dat de kracht waaraan de voorzijde van de auto wordt blootgesteld een bepaalde drempelwaarde overschrijdt, activeert hij automatisch de airbags vóór.

■ Airbag bestuurder (2)

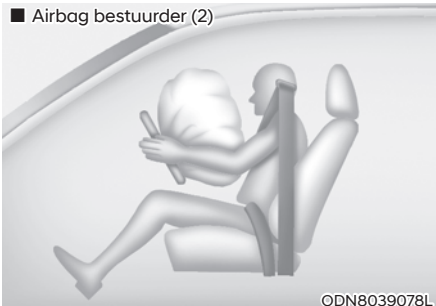

Bij activering scheuren speciale naden, ingegoten in de bekleding, direct open door de expansiedruk van de airbags. Als de bekleding verder openscheurt, kunnen de airbags volledig opblazen.

Een volledig opgeblazen airbag, in combinatie met een correct gedragen veiligheidsgordel, vertraagt de voorwaartse beweging van de bestuurder en/of voorpassagier en reduceert zo het risico op hoofd- en borstletsel.

■ Airbag bestuurder (3)

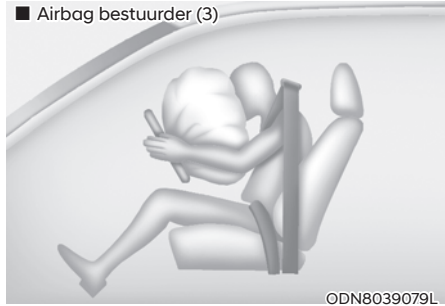

■ Voorpassagiersairbag



Nadat de airbag geheel gevuld is, begint hij direct weer leeg te lopen, waardoor de bestuurder weer zicht naar voren krijgt en hij de auto weer kan besturen of anderszins kan bedienen.



WAARSCHUWING

Om te voorkomen dat objecten gevaarlijke projectielen worden wanneer de airbag van de passagier wordt opgeblazen:

- **Monteer of plaats geen voorwerpen (bekerhouder, cd-houder, stickers, enz.) op het paneel voor de voorpassagier boven het dashboardkastje waar de passagiersairbag zich bevindt.**
- **Plaats een eventuele luchtverfrisser niet in de buurt van het instrumentenpaneel of op het dashboard.**

Wat gebeurt er als een airbag geactiveerd wordt?

Nadat een front- of zijairbag is opgeblazen, loopt deze zeer snel leeg. Het opblazen van de airbag belet de bestuurder niet uit de voorruit te zien of te kunnen sturen. Curtain airbags kunnen enige tijd opgeblazen blijven nadat ze geactiveerd zijn.



WAARSCHUWING

Neem na het activeren van een airbag de volgende voorzorgsmaatregelen:

- **Open zo snel mogelijk na een aanrijding de ruiten en de portieren om te voorkomen dat u te lang aan de rook en het poeder wordt blootgesteld die vrijkomen bij het activeren van de airbag.**
- **Raak de interne componenten van het airbagcompartiment niet aan onmiddellijk nadat een airbag is opgeblazen. De onderdelen die in contact komen met een opblazende airbag kunnen zeer heet zijn.**
- **Was de huid die hiermee in aanraking is gekomen altijd af met koud water en een milde zeepoplossing.**
- **Wij adviseren om geactiveerde airbags beslist te laten vervangen bij een officiële HYUNDAI-dealer. Airbags zijn ontworpen voor eenmalig gebruik.**

Geluid en rookontwikkeling bij het opblazen van een airbag

Als airbags worden opgeblazen, produceren ze veel lawaai en kunnen ze rook en fijn stof in het interieur blazen. Dit is normaal en is een resultaat van de ontsteking van de airbag. Nadat de airbag is opgeblazen, kunt u aanzienlijke ademhalingsmoeilijkheden ervaren door het contact van uw borstkas met zowel de veiligheidsgordel als de airbag, evenals door het inademen van de rook en het poeder. Het poeder kan astma voor sommige mensen erger maken. Raadpleeg onmiddellijk een arts als u na het activeren van een airbag ademhalingsproblemen ervaart.

Hoewel de rook en het poeder niet giftig zijn, kunnen ze irritatie veroorzaken aan de huid, ogen, neus, keel enz. Als dit het geval is, was en spoel onmiddellijk met koud water en zoek medische hulp als de symptomen aanhouden.

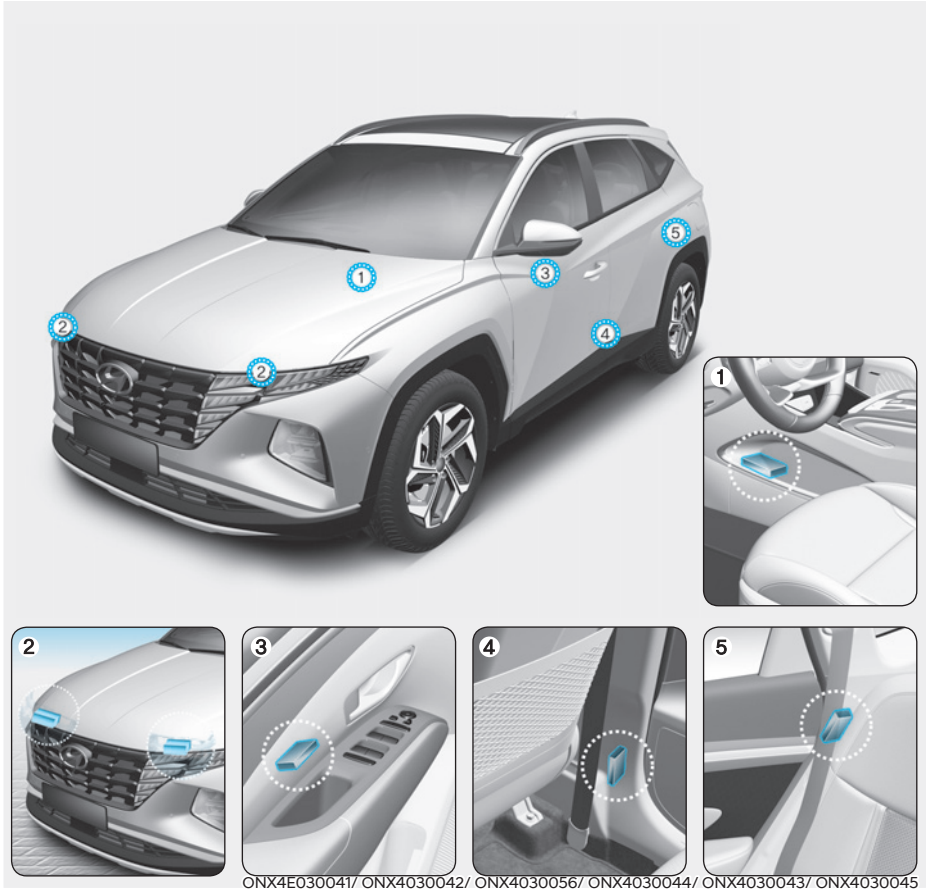

1. SRS controlemodule/
Roll-over-sensor*
2. Airbagsensor vóór
3. Zijdellingse impactsensor (Druk)*

4. Zijdellingse impactsensor
(Versnelling)*
5. Zijdellingse impactsensor
(Versnelling)*

* : Indien van toepassing

Voorwaarden voor activeren airbags

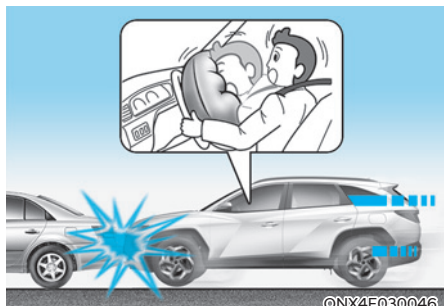

Airbags voor

De frontairbags zijn ontworpen om bij frontale aanrijdingen te worden opgeblazen, afhankelijk van de ernst, de snelheid of de hoek waaronder de aanrijding plaatsvindt.

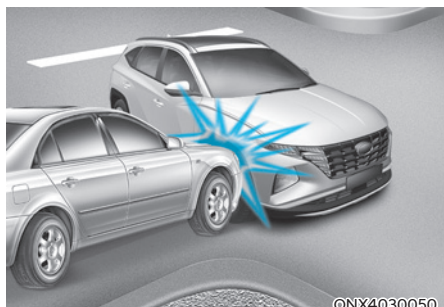

Zijairbags en gordijnairbags

De airbags opzij (zijairbags en gordijnairbags) worden geactiveerd bij een aanrijding van opzij, waarbij rekening wordt gehouden met de kracht van de botsing.

Hoewel de frontairbags voor bestuurder en voorpassagier zijn ontworpen om te worden opgeblazen bij frontale botsingen, kunnen ze ook worden opgeblazen bij andere soorten botsingen als de botsingssensoren voor een voldoende krachtige botsing detecteren. De zij- en curtain airbags zijn ontworpen om te worden opgeblazen bij een botsing van opzij, maar ze kunnen ook worden opgeblazen bij andere botsingen als de sensoren botsing van opzij een voldoende krachtige botsing detecteren.

De zij- en curtain airbags zijn ook ontworpen om te worden opgeblazen als de roll-over-sensor detecteert dat de auto over de kop slaat. (indien uitgerust met een roll-over-sensor)

Als de bodem van de auto wordt geraakt door hobbels of voorwerpen op onverharde wegen, kunnen de airbags worden geactiveerd. Rijd voorzichtig op onverharde wegen of op ondergronden die niet zijn bedoeld voor autoverkeer, om onbedoelde activering van airbags te voorkomen.

Voorwaarden voor niet-activeren van de airbags



Bij bepaalde aanrijdingen met lage snelheden worden de airbags niet geactiveerd. De airbags zijn ontworpen om in dergelijke gevallen niet te activeren omdat ze dan geen aanvullende bescherming bieden op de bescherming van de veiligheidsgordels.



Frontairbags zijn niet ontworpen om te worden opgeblazen bij een botsing van achteren, omdat de inzittenden dan naar achteren worden verplaatst door de kracht van de botsing. In dit geval zouden opgeblazen airbags voor geen extra bescherming bieden.

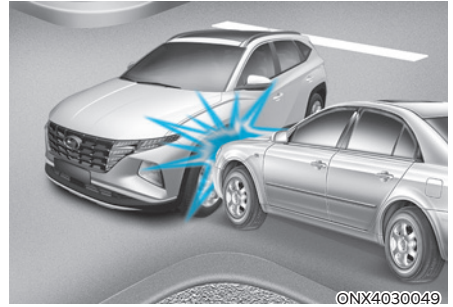

De airbags voor worden bij zijdelingse aanrijdingen soms niet geactiveerd. De inzittenden bewegen altijd in de richting van de aanrijding, waardoor het activeren van de airbags voor geen extra bescherming aan de inzittenden biedt.

De zijdelingse airbags en de gordijnairbags en de airbag midden vooraan kunnen echter wel worden opgeblazen, afhankelijk van de kracht van de botsing.

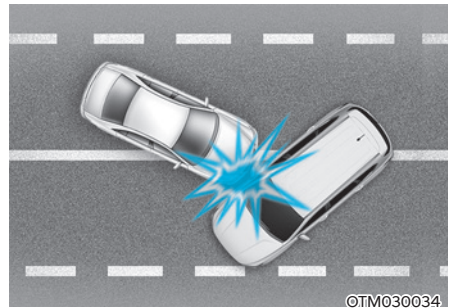

Bij een aanrijding onder een hoek kan de kracht van de aanrijding de inzittenden in een richting verplaatsen, waarin de airbags geen extra bescherming zouden bieden, een reden waarom de sensoren mogelijk geen airbags activeren.

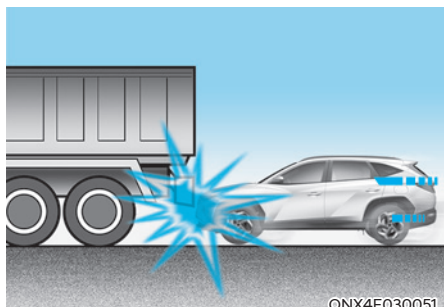

Net voor een aanrijding remmen bestuurders vaak sterk af. Dit krachtige remmen verlaagt de voorzijde van de auto waardoor deze onder een voertuig met een grotere grondspeling kan duiken. In dergelijke situaties kunnen de airbags mogelijk niet worden opgeblazen omdat de vertragingen die worden gedetecteerd door de sensoren aanzienlijk gereduceerd kunnen zijn.

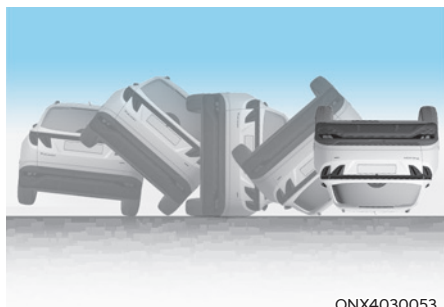

Als de auto over de kop slaat, bieden de airbags voor geen extra bescherming aan de inzittenden. Ze worden dan ook niet geactiveerd.

i Informatie

- **Auto's met een rollover sensor**
De zijdelingse airbags en de gordijnairbags kunnen worden geactiveerd als de auto over de kop slaat, wanneer dit door de roll-over-sensor wordt gedetecteerd.
- **Auto's zonder rollover-sensor**
Als de auto is uitgerust met zij- en gordijnairbags, worden deze mogelijk geactiveerd wanneer de auto over de kop slaat als gevolg van een aanrijding van opzij.

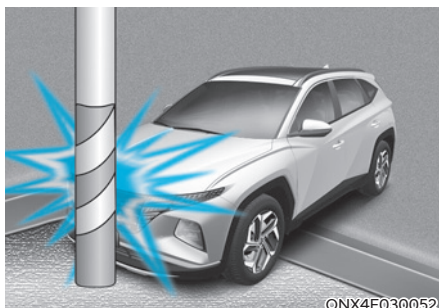

De airbags worden soms niet geactiveerd bij een aanrijding tegen een boom of paal, waarbij de botskracht zich concentreert en de botsingsenergie door de constructie van de auto wordt geabsorbeerd.

Onderhoud aanvullend veiligheidssysteem

Het aanvullend veiligheidssysteem is praktisch onderhoudsvrij en er zijn geen onderdelen waar u zelf veilig onderhoud aan kunt uitvoeren. Als het waarschuwinglampje SRS airbag niet gaat branden wanneer de Engine Start/Stopknop in de On stand staat, of continu blijft branden, adviseren we u het systeem direct door een officiële HYUNDAI-dealer te laten controleren.

We adviseren alle werkzaamheden aan het aanvullende veiligheidssysteem, zoals het verwijderen, monteren, repareren of alle andere werkzaamheden aan het stuurwiel, het paneel voor de voorpassagier, voorstoelen en dakrand te laten uitvoeren door een officiële HYUNDAI-dealer. Onjuiste behandeling van het aanvullende veiligheidssysteem kan ernstig lichamelijk letsel tot gevolg hebben.



WAARSCHUWING

Om de kans op ernstig letsel te beperken, moeten de volgende voorzorgsmaatregelen getroffen worden:

- **Wijzig onderdelen van het aanvullende veiligheidssysteem of de bedrading niet, neem deze onderdelen of de bedrading ervan niet los, breng geen stickers enzovoort op afdekkingen van het systeem aan en wijzig niets aan de carrossierestructuur.**
- **Plaats geen voorwerpen over of bij de airbagmodules in het stuurwiel, instrumentenpaneel en het paneel voor de voorpassagier boven het dashboardkastje.**
- **Reinig de afdekkingen van de airbags met een zachte doek, bevochtigd met wat schoon water. Oplosmiddelen of reinigingsmiddelen kunnen de airbagafdekkingen en de juiste werking van het systeem nadelig beïnvloeden.**
- **Laat geactiveerde airbags vervangen door een officiële HYUNDAI-dealer.**
- **Als onderdelen van het airbagsysteem moeten worden afgevoerd of de auto moet worden gerecycled, moeten bepaalde veiligheidsmaatregelen in acht worden genomen. Neem contact op met een officiële HYUNDAI-dealer voor de benodigde informatie. Het niet naleven van deze voorzorgsmaatregelen kan het risico op persoonlijk letsel vergroten.**

Aanvullende voorzorgsmaatregelen met betrekking tot de veiligheid

Passagiers mogen tijdens het rijden niet uit de stoel stappen of van stoel wisselen. Een passagier die tijdens een botsing of noodstop geen veiligheidsgordel draagt, kan tegen de binnenkant van het voertuig of tegen andere inzittenden worden gegooid, of uit het voertuig worden geslingerd.

Gebruik geen accessoires op veiligheidsgordels. Apparaten die beweren het comfort van de inzittende te verbeteren of de veiligheidsgordel te verplaatsen, kunnen de bescherming van de veiligheidsgordel verminderen en de kans op ernstig letsel bij een botsing vergroten.

Wijzig de voorstoelen niet. Modificaties aan de voorstoelen kunnen de werking van de sensoren of zijairbags van het aanvullend veiligheidssysteem nadelig beïnvloeden.

Plaats geen voorwerpen onder de voorstoelen. Voorwerpen onder de voorstoelen kunnen de werking van de sensoren en de bedrading van het aanvullend veiligheidssysteem nadelig beïnvloeden.

Stoot niet tegen de portieren. Stoot niet tegen de portieren als de Engine start/stopknop in de On of START stand staat omdat de airbags hierdoor kunnen opblazen.

Monteren van accessoires of modificaties aan uw met airbags uitgeruste auto

Als u uw auto wijzigt door het frame, het bumpersysteem, de voorkant of zijbeplating van de auto of de rijkhoogte te veranderen, kan dit de werking van het airbagsysteem van uw auto beïnvloeden.

Waarschuwingslabel airbag

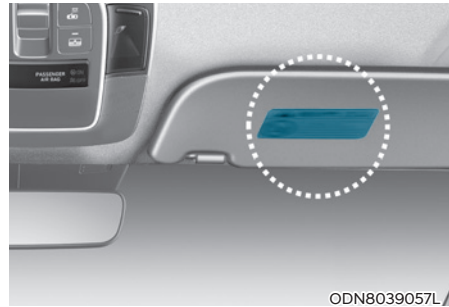

Het waarschuwingslabel van de airbags is bedoeld om de passagiers te waarschuwen voor de mogelijke gevaren van het airbagsysteem.

Lees alle informatie over de airbags van uw auto in dit instructieboekje.

4. Instrumentenpaneel

Instrumentenpaneel - Hybride voertuig	4-2
Instrumentenpaneel - Plug-inhybride voertuig	4-3
Verlichting instrumentenpaneel.....	4-4
Dashboardverlichting	4-4
Meters en tellers.....	4-4
Snelheidsmeter	4-4
Vermogensmeter	4-5
Brandstofmeter	4-5
SOC-meter (Laadniveau) hybrideaccu	4-6
Controlelampje plug-inhybridemodus.....	4-7
Buitentemperatuurmeter	4-7
Kilometerteller	4-8
Actieradius	4-8
Brandstofbezuiniging (voor paneel van 10,25-inch)	4-9
Waarschuingslampje gladheid.....	4-9
Schakelindicator transmissie.....	4-10
Schakelstandindicator automatische transmissie	4-10
Schakelindicator automatische transmissie in Handmatig schakelenmodus (voor Europa).....	4-10
Waarschuings- en controlelampjes	4-11
Berichten op het instrumentendisplay	4-23
Instrumentendisplay.....	4-34
Bediening instrumentendisplay	4-34
Modi van instrumentendisplay.....	4-35
Modus van de boordcomputer	4-36
Rijadvies (TBT, Turn by Turn)	4-36
Rijassistentie	4-36
Hoofdwaarschuingslampje	4-37
Gebruikersinstellingen	4-38
Boordcomputer (4,2 inch) - Hybride voertuig	4-45
Dagtellermodi	4-45
Boordcomputer (10,25 inch) - Hybride voertuig	4-47
Dagtellermodi	4-47
Boordcomputer (4,2 inch) - Plug-inhybride voertuig	4-50
Dagtellermodi	4-50
Boordcomputer (10,25 inch) - Plug-inhybride voertuig.....	4-53
Dagtellermodi	4-53
Voertuiginstellingen (voor voertuigen met een infotainmentsysteem)	4-56
Instellingen voor uw voertuig	4-56

INSTRUMENTENPANEEL - HYBRIDE VOERTUIG

■ 4,2-inch



■ 10,25 inch

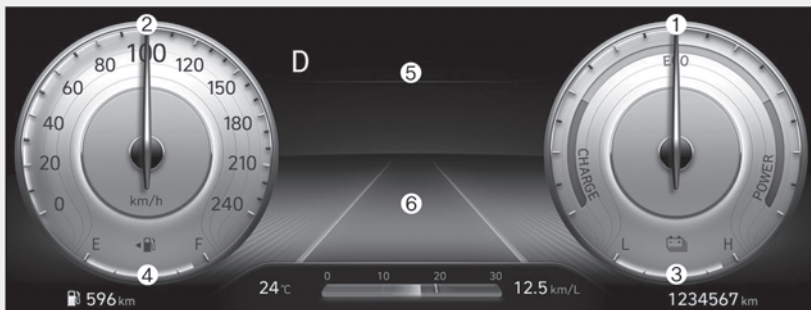

**Het werkelijke instrumentenpaneel kan afwijken van de afbeelding.
Zie 'Meters en tellers' in dit hoofdstuk voor meer informatie.**

ONX4EH041015E/ONX4H040002

- | | |
|------------------------------------|--|
| 1. Vermogensmeter | 4. Brandstofmeter |
| 2. Snelheidsmeter | 5. Waarschuwings- en controlelampjes |
| 3. Ladingstoestandmeter (SOC) accu | 6. Instrumentendisplay (inclusief boordcomputer) |

INSTRUMENTENPANEEL - PLUG-INHYBRIDE VOERTUIG

■ 4,2-inch



■ 10,25 inch

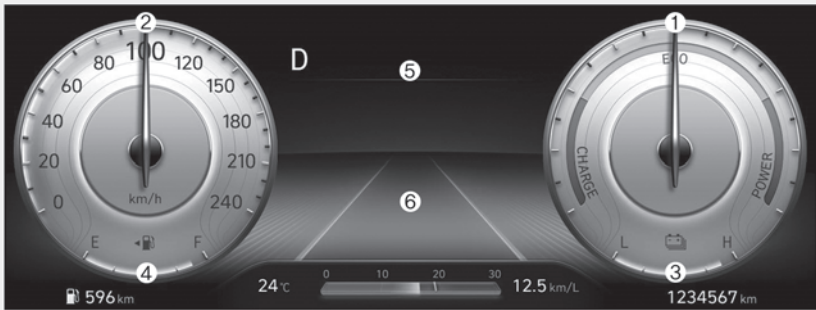

**Het werkelijke instrumentenpaneel kan afwijken van de afbeelding.
Zie 'Meters en tellers' in dit hoofdstuk voor meer informatie.**

ONX4EH040007/ONX4H040002

- | | |
|------------------------------------|---|
| 1. Vermogensmeter | 4. Brandstofmeter |
| 2. Snelheidsmeter | 5. Waarschuwings- en controlelampjes |
| 3. Ladingstoestandmeter (SOC) accu | 6. Instrumentendisplay (inclusief
boordcomputer) |

Verlichting instrumentenpaneel Dashboardverlichting



U kunt de helderheid van de verlichting van het instrumentenpaneel aanpassen in de modus Gebruikersinstellingen op het instrumentendisply als de ontstekingsschakelaar op Aan staat ('Lights (lichten) → Illumination (verlichting)'). Als de parkeerlichten of koplampen van de auto branden, worden ook de sterkte van de binnenverlichting en de sfeerlampjes aangepast.

Raadpleeg het afzonderlijk geleverde instructieboekje van het infotainmentsysteem voor meer informatie als uw auto is uitgerust met aanvullende navigatie.



WAARSCHUWING

Stel het instrumentenpaneel nooit in tijdens het rijden. Hierdoor kunt u de controle over de auto verliezen, waardoor u een ongeluk met ernstig letsel of schade aan de auto kunt veroorzaken.

- De helderheid van de dashboardverlichting wordt weergegeven.
- Als de helderheid maximaal of minimaal is, klinkt een geluidssignaal.

Meters en tellers Snelheidsmeter

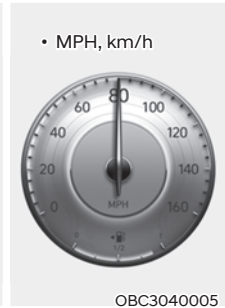
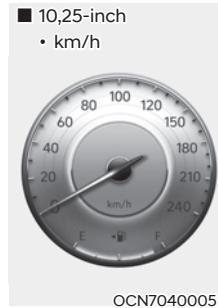
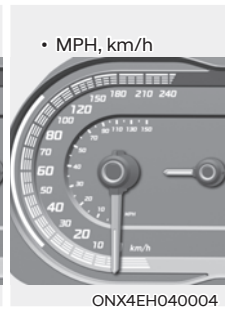
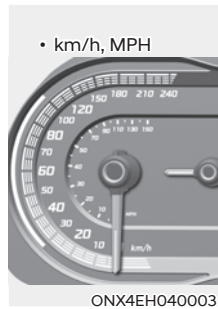
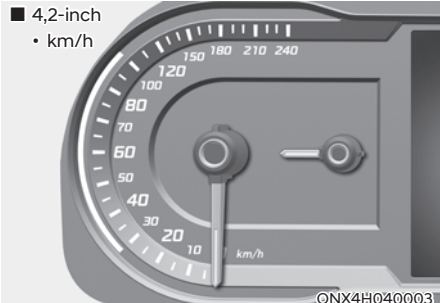

De snelheidsmeter geeft de rijsnelheid van de auto aan en is gekalibreerd in kilometers per uur (km/h).

Vermogensmeter

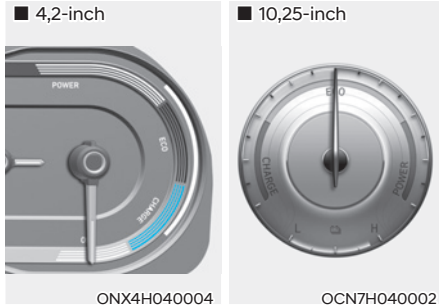

De vermogensmeter geeft aan of u momenteel zuinig rijdt of niet.

- **CHARGE (OPLADEN)** : Dit geeft aan dat de energie die de auto opwekt, omgezet wordt in elektrische energie. (Geregenereerde energie)
- **ECO** : Geeft aan dat u op een milieuvriendelijke manier met de auto rijdt.
- **POWER** : Geeft aan dat u buiten het milieuvriendelijke bereik met de auto rijdt.

i Informatie

Afhankelijk van het vermogensmetergebied brandt het controlelampje 'EV' wel of niet.

- “EV” controlelampje **AAN** : De auto rijdt op de elektrische motor of de benzinemotor is gestopt.
- “EV” controlelampje **UIT** : De auto rijdt op de benzinemotor.

Brandstofmeter

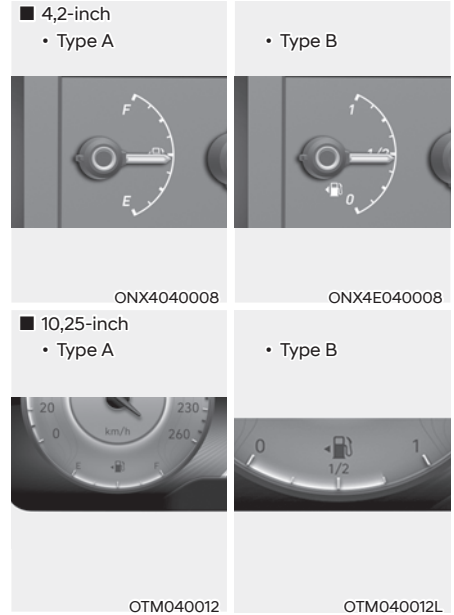

De brandstofmeter geeft bij benadering de hoeveelheid brandstof aan die nog in de tank aanwezig is.

i Informatie

- De inhoud van de brandstoftank staat in hoofdstuk 2.
- De brandstofmeter is daarnaast uitgerust met een waarschuwingslampje laag brandstofniveau op het dashboard. Dit lampje gaat branden als de brandstoftank bijna leeg is.
- Bij hellingen en bochten beweegt mogelijk de naald van de brandstofmeter of gaat het waarschuwingslampje laag brandstofpeil mogelijk eerder branden dan gebruikelijk, doordat de brandstof in de brandstoftank heen en weer beweegt.

! WAARSCHUWING

Het is gevaarlijk als de auto zonder brandstof komt te staan.

Vul de brandstoftank zo snel mogelijk als het waarschuwingslampje gaat branden of als de naald van de brandstofmeter de stand '0' of 'E' nadert.



OPMERKING

Vermijd rijden met een extreem laag brandstofpeil. Wanneer de brandstof opraakt, kan de motor overslaan, waardoor de katalysator beschadigd raakt.

SOC-meter (Laadniveau) hybrideaccu



Deze meter geeft het resterende vermogen van de hybrideaccu aan. Als de SOC zich in de buurt van de 0 of L (Laag) bevindt, wordt de motor van de auto automatisch gestart om de accu op te laden.

Als het servicelampje () en de storingsindicatie () gaan branden als de laadtoestand (SOC) dicht bij '0' of 'L' (Laag) staat, neem dan contact op met een officiële HYUNDAI-dealer om de auto te laten nakijken.

OPMERKING

Probeer nooit de auto te starten terwijl de brandstoftank leeg is. In deze toestand kan de motor de hoogspanningsbatterij van het hybride systeem niet opladen. Als u de auto probeert te starten terwijl de brandstoftank leeg is, raakt het hybridebatterijpakket ontladen en kan het beschadigd raken.

Controlelampje plug-inhybridemodus

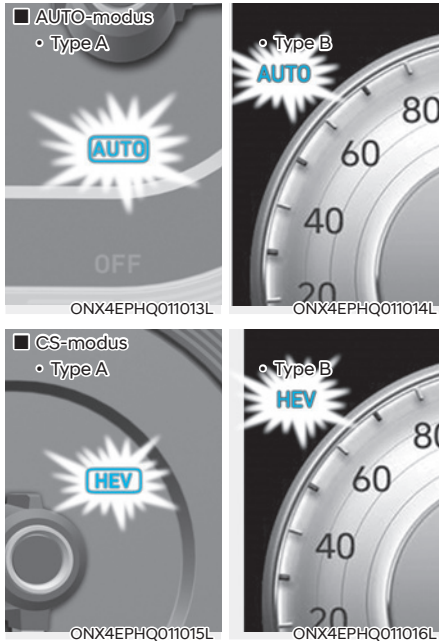

- CD-modus (Charge Depleting, lading verbruikend, elektrisch) : De hoogspanningsbatterij (hybridebatterij) wordt gebruikt om het voertuig te laten rijden.
- AUTO mode : CD-modus en CS-modus worden automatisch geselecteerd, afhankelijk van de wegomstandigheden.
- CS-modus (Charge Sustaining, lading behoudend, hybride) : De hoogspanningsbatterij (hybridebatterij) en benzinemotor worden gebruikt om het voertuig te laten rijden.

i Informatie

Zelf indien het opladen van accu snel gaat en rijden in de elektrische modus mogelijk is, kan de motor soms aanslaan om het systeem te beschermen.

Buitentemperatuurmeter

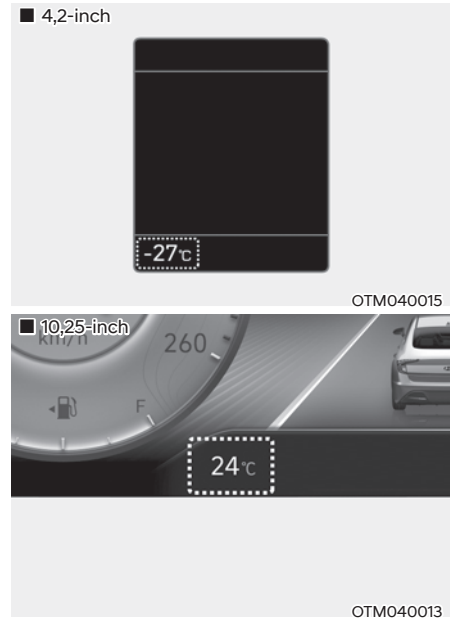

Op dit display wordt de huidige buitentemperatuur weergegeven in eenheden van 1 °C.

Neem in acht dat de temperatuur die op het instrumentendisplay wordt weergegeven niet zo snel verandert als de buitentemperatuur (er kan een kleine vertraging optreden voordat de temperatuur verandert.)

U kunt de temperatuureenheid veranderen van °C naar °F of van °F naar °C in het Menu instellingen in het instrumentenpaneel of het infotainmentscherm:

- Ga naar Setup (instellingen) → Unit (eenheid) → Temperature Unit (temperatuureenheid).

De temperatuureenheid verandert zowel op het instrumentendisplay als op het scherm van het verwarmings- en ventilatiesysteem.

Kilometerteller

■ 4,2-inch



OTM040017

■ 10,25-inch pm



OTM040019

De kilometerteller geeft de totale afstand aan die met de auto is gereden en dient ook te worden gebruikt om te bepalen wanneer periodiek onderhoud nodig is.

Actieradius

■ 4,2-inch

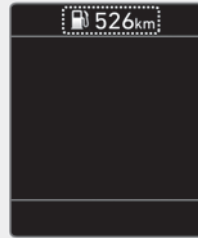

OTM040018

■ 10,25-inch



OTM040020

- De actieradius is de geschatte afstand die het voertuig met de resterende brandstof kan afleggen.
- Als de geschatte actieradius minder dan 1 km is, geeft de tripcomputer '---' weer in plaats van de actieradius.

i Informatie

- Als de auto niet op een horizontaal vlak staat of als de accupolen losgenomen zijn, werkt de actieradiusfunctie mogelijk niet goed.
- De actieradius kan afwijken van de daadwerkelijke rijafstand omdat het een schatting is van de afstand die met de auto kan worden gereden.
- Indien er minder dan 6 liter brandstof wordt getankt, wordt dat niet door de tripcomputer geregistreerd.
- De actieradius is sterk afhankelijk van de rijomstandigheden, de rijstijl van de bestuurder en de staat van de auto.

Brandstofbezuiniging (voor paneel van 10,25-inch)



De gemiddelde brandstofbesparing (1) en de instant brandstofbesparing (2) worden onderaan het cluster getoond.

Automatisch resetten

Om het gemiddelde brandstofbesparing automatisch te resetten, selecteert u tussen 'Na contact aan' of 'Na tanken' in het Gebruikersinstellingenmenu op het scherm van het infotainmentsysteem.

Waarschuingslampje gladheid (indien van toepassing)



Dit waarschuwingslampje brandt om de bestuurder te waarschuwen voor een mogelijk glad wegdek. Als de temperatuur op de buitentemperatuurmeter lager wordt dan ongeveer 4 °C knippert zowel het waarschuwingslampje gladheid als de buitentemperatuurindicatie 10 keer en gaan deze vervolgens constant branden. Tevens klinkt de waarschuwingsgong 3 keer.

i Informatie

Als het waarschuwingslampje voor een glad wegdek gaat branden tijdens het rijden, moet u met meer aandacht en veiliger rijden. Vermijd te hoge snelheden, snelle acceleratie, plotseling remmen en plotselinge stuurbewegingen.

Schakelindicator transmissie

Schakelstandindicator automatische transmissie (indien van toepassing)

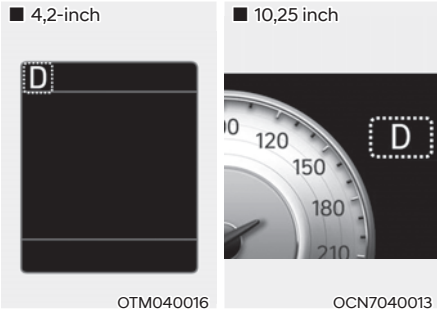

Dit lampje licht u in over de huidige versnelling.

Schakelindicator automatische transmissie in Handmatig schakelenmodus (voor Europa, indien van toepassing)

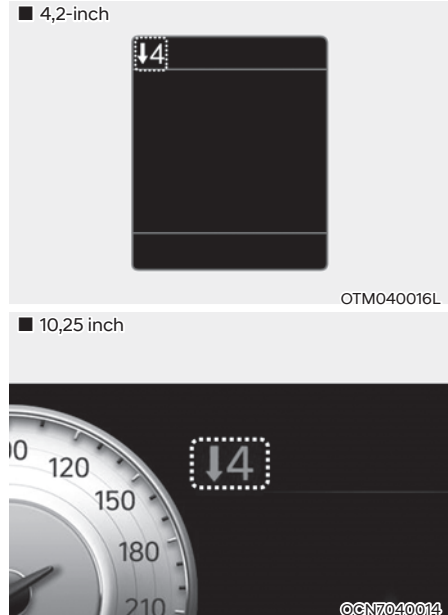

In de handmatige schakelstand geeft deze indicator aan in welke versnelling u het beste kunt rijden om brandstof te besparen.

- Opschakelen:
▲2, ▲3, ▲4, ▲5, ▲6
- Terugschakelen:
▼1, ▼2, ▼3, ▼4, ▼5

Bijvoorbeeld

↑3: Geeft aan dat opschakelen naar de 3e versnelling wordt aanbevolen (de auto staat momenteel in de 2e of 1e versnelling).

↓3: Geeft aan dat terugschakelen naar de 3e versnelling wordt aanbevolen (de auto staat momenteel in de 4e, 5e of 6e versnelling).

Wanneer het systeem niet correct werkt, wordt de indicator niet weergegeven.

Waarschuings- en controlelampjes

i Informatie

Controleer of alle waarschuingslampjes **UIT** zijn nadat u de motor hebt gestart. Als er nog een lampje brandt, duidt dit op een situatie die aandacht behoeft.

Waarschuingslampje veiligheidsgordel



Dit waarschuingslampje maakt de bestuurder erop attent dat de veiligheidsgordel niet is vastgemaakt.

Zie voor meer informatie 'Veiligheidsgordels' in hoofdstuk 3.

Waarschuingslampje airbag



Dit waarschuingslampje gaat branden:

- Als het contact of de toets ENGINE START/STOP in de stand ON wordt gezet.
 - Het waarschuingslampje airbag brandt gedurende ongeveer 3 ~ 6 seconden en dooft vervolgens wanneer alle controles zijn uitgevoerd.
- Het waarschuingslampje airbag blijft branden als er een storing is in de werking van het airbagsysteem (SRS). Laat de auto in dit geval inspecteren door een officiële HYUNDAI-dealer.

Waarschuingslampje parkeerrem en remvloeistofniveau



Dit waarschuingslampje gaat branden:

- Als het contact of de toets ENGINE START/STOP in de stand ON wordt gezet.
 - Het parkeerremlampje brandt gedurende ongeveer 3 seconden en dooft vervolgens als de parkeerrem is vrijgezet.
- Wanneer de parkeerrem wordt aangetrokken.
- Wanneer het remvloeistofniveau te laag is.
 - Als het waarschuingslampje blijft branden terwijl de parkeerrem niet aangetrokken is, kan dit duiden op een te laag remvloeistofniveau in het reservoir.
- Wanneer het regeneratieve remsysteem niet werkt.

Als het remvloeistofpeil in het reservoir laag is:

1. Rijd voorzichtig naar de kant van de weg en breng de auto op een veilige plaats tot stilstand.
2. Zet de motor uit, controleer het remvloeistofpeil onmiddellijk en voeg zo veel vloeistof toe als nodig is (**Zie voor meer informatie 'Remvloeistof' in hoofdstuk 9**). Controleer na het toevoegen van remvloeistof alle remonderdelen op vloeistoflekage. Als een remvloeistoflek wordt gevonden of als het waarschuingslampje blijft branden of als de remmen niet goed werken, rijd dan niet met de auto. Wij adviseren u de auto te laten controleren door een officiële HYUNDAI-dealer.

Diagonaal gescheiden remsysteem

Uw auto is uitgerust met een diagonaal gescheiden remsysteem. Dat betekent dat als er in een van de remcircuits een probleem optreedt, u de auto met het overgebleven remcircuit tot stilstand kunt brengen.

Als een van de remcircuits is uitgevallen, wordt de slag van het rempedaal groter en moet er meer druk op het rempedaal worden uitgeoefend om de auto tot stilstand te brengen.

Verder zal in dat geval de remweg toenemen.

Schakel bij een defect in het remsysteem terug om sterker op de motor af te remmen en breng de auto op een veilige plaats tot stilstand.



WAARSCHUWING

Waarschuwinglampje parkeerrem en remvloeistofniveau

Rijden met een auto waarvan een waarschuwinglampje brandt, is gevaarlijk. Als het waarschuwinglampje parkeerrem en remvloeistofniveau blijft branden terwijl de parkeerrem niet aangetrokken is, kan dit duiden op een te laag remvloeistofniveau in het reservoir.

Laat de auto in dit geval inspecteren door een officiële HYUNDAI-dealer.

Waarschuwinglampje regeneratieve rem



Dit waarschuwinglampje gaat branden:

Als de regeneratieve rem niet werkt en de rem niet goed werkt. Hierdoor gaan het remwaarschuwinglampje (rood) en het waarschuwinglampje regeneratief remsysteem (geel) tegelijk branden.

Als dat gebeurt, rijd dan voorzichtig. Wij adviseren u de auto te laten controleren door een officiële HYUNDAI-dealer.

De bediening van het rempedaal is mogelijk moeilijker dan gewoonlijk en de remafstand kan toenemen.

Waarschuwinglampje antiblokkeersysteem (ABS)



Dit waarschuwinglampje gaat branden:

- Als het contact of de toets ENGINE START/STOP in de stand ON wordt gezet.
 - Het waarschuwinglampje ABS brandt gedurende ongeveer 3 seconden en dooft vervolgens.
- Wanneer er een storing is in het ABS.

Neem in acht dat het hydraulische remsysteem nog altijd werkt, zelfs bij een storing in het ABS.

Waarschuwinglampje EBD (Electronic Brake force Distribution)



Als het waarschuwinglampje ABS en het waarschuwinglampje parkeerrem gelijktijdig branden, kan dit duiden op een probleem met het EBD-systeem.

Laat de auto in dit geval inspecteren door een officiële HYUNDAI-dealer.



WAARSCHUWING

Waarschuwinglampje EBD (Electronic Brake force Distribution)

Als het waarschuwinglampje ABS en het waarschuwinglampje parkeerrem en remvloeistofniveau gelijktijdig branden, werkt het remsysteem niet normaal en kan er dus een onverwachte en gevaarlijke situatie ontstaan bij plotseling remmen.

Als dat gebeurt, vermijd dan hard rijden en plotseling remmen.

Wij adviseren u uw auto zo snel mogelijk te laten controleren door een officiële HYUNDAI-dealer.

i Informatie - Waarschuwinglampje EBD (Electronic Brake force Distribution)

Als het waarschuwinglampje ABS al dan niet in combinatie met het waarschuwinglampje parkeerrem en remvloeistofniveau brandt, werken de snelheidsmeter, de kilometerteller en de dagteller mogelijk niet. Bovendien kan het waarschuwinglampje EPS gaan branden en kan de benodigde stuurkracht toe- of afnemen.

Als dat gebeurt, adviseren wij u de auto zo snel mogelijk te laten controleren door een officiële HYUNDAI-dealer.

Waarschuwinglampje elektrische stuurbekrachtiging (EPS)



Dit waarschuwinglampje gaat branden:

- Als het contact of de toets ENGINE START/STOP in de stand ON wordt gezet.
 - Het waarschuwinglampje van de elektrische stuurbekrachtiging brandt gedurende ongeveer 3 seconden en dooft vervolgens.
- Wanneer er een storing is in de EPS. Wij adviseren u om uw auto in dit geval zo snel mogelijk naar een officiële HYUNDAI-dealer of een servicepunt te brengen en het systeem zo snel mogelijk te laten controleren.

Controlelampje motormanagement (MIL)



Dit controlelampje gaat branden:

- Als het contact of de toets ENGINE START/STOP in de stand ON wordt gezet.
 - Het controlelampje motormanagement brandt gedurende ongeveer 3 seconden en dooft vervolgens.
- Wanneer er een storing is met het emissieregelsysteem of met de motor of de aandrijflijn van de auto.
Laat de auto in dit geval inspecteren door een officiële HYUNDAI-dealer.

OPMERKING

- Wanneer u met een brandend controlelampje motormanagement (MIL) blijft doorrijden, kan schade aan het emissieregelsysteem ontstaan. Dit kan een nadelige invloed hebben op de rijprestaties en/of het brandstofverbruik.
- Als het verbeterde motorbeschermingssysteem actief wordt vanwege een gebrek aan olie, wordt het motorvermogen ingeperkt. Als deze toestand aanhoudt, blijft het controlelampje motormanagement (MIL) branden.

OPMERKING

- Wanneer het controlelampje motormanagement (MIL) gaat branden, kan de katalysator beschadigd zijn. Hierdoor kan het motorvermogen teruglopen.
Als dat gebeurt, adviseren wij u de auto zo snel mogelijk te laten controleren door een officiële HYUNDAI-dealer.
- Als de oliedruk daalt omdat er bijvoorbeeld onvoldoende motorolie is, gaat het oliedruklampje branden en een verbeterd motorbeschermingssysteem geactiveerd dat het motorvermogen beperkt. Daarna gaat het motorwaarschuwinglampje branden als u herhaaldelijk en voortdurend blijft rijden.

Waarschuwinglampje elektronische parkeerrem (EPB) (indien van toepassing)

Dit waarschuwinglampje gaat branden:

- Als het contact of de toets ENGINE START/STOP in de stand ON wordt gezet.
 - Het waarschuwinglampje EPB brandt gedurende ongeveer 3 seconden en dooft vervolgens.
- Wanneer er een storing is in de EPB.
Laat de auto in dit geval inspecteren door een officiële HYUNDAI-dealer.

Informatie

Het waarschuwinglampje elektrische parkeerrem (EPB) kan ook in combinatie met het controlelampje elektronische stabiliteitsregeling (ESC) gaan branden, om aan te geven dat de ESC niet goed werkt (dit duidt niet op een storing in de elektrische parkeerrem).

Controlelampje **AUTO HOLD**

AUTO HOLD

Dit controlelampje gaat branden:

- [Wit] Als u het AUTO HOLD-systeem inschakelt door de schakelaar AUTO HOLD in te drukken.
- [Groen] Als u de auto door het intrappen van het rempedaal volledig tot stilstand brengt terwijl het AUTO HOLD-systeem is ingeschakeld.
- [Geel] Wanneer er een storing is in het AUTO HOLD-systeem.
Laat de auto in dit geval inspecteren door een officiële HYUNDAI-dealer.

Zie 'Auto Hold' in hoofdstuk 6 voor meer informatie.

Waarschuwinglampje laadsysteem



Dit waarschuwinglampje gaat branden:

Als de accu niet wordt opgeladen terwijl de motor draait. Schakel onmiddellijk alle elektrische accessoires uit. Probeer geen elektrische bedieningselementen te gebruiken, zoals de elektrisch bedienbare ruiten. Laat de motor draaien.

Wij adviseren u uw auto zo snel mogelijk te laten controleren door een officiële HYUNDAI-dealer.

Oliedruklampje



Dit waarschuwinglampje gaat branden:

Wanneer de oliedruk laag is.



Als de oliedruk van de motor te laag is:

1. Rijd voorzichtig naar de kant van de weg en breng de auto op een veilige plaats tot stilstand.
2. Zet de motor uit en controleer het motoroliepeil (Zie voor meer informatie 'Motorolie' in hoofdstuk 9). Vul indien nodig olie bij wanneer het peil laag is.

Laat uw auto zo snel mogelijk controleren door een officiële HYUNDAI-dealer als het waarschuwinglampje na het bijvullen blijft branden of als er geen olie beschikbaar is.

(Blijven rijden terwijl het waarschuwinglampje brandt, kan leiden tot een motorstoring.)

i Informatie

Als de oliedruk laag is omdat er bijvoorbeeld onvoldoende motorolie is, gaat het oliedruklampje () branden. Daarnaast wordt het verbeterde motorbeschermingssysteem geactiveerd, dat het motorvermogen beperkt en gaat het Controlelampje motormanagement () branden als u met de auto blijft rijden in deze status. Als de motoroliedruk hersteld is, zullen het waarschuwinglampje en het verbeterde motorbeschermingssysteem doven zodra de motor opnieuw is gestart.

OPMERKING

Als de motor niet direct uit wordt gezet nadat het oliedruklampje is gaan branden, kan er ernstige motorschade ontstaan.

Waarschuwinglampje laag brandstofniveau



Dit waarschuwinglampje gaat branden:

Als de brandstoftank bijna leeg is.
Vul zo snel mogelijk brandstof bij.

OPMERKING

Doorrijden met een brandend waarschuwinglampje voor een laag brandstofniveau of met een lager brandstofniveau dan 0 of E op de brandstofmeter, kan leiden tot overslaan van de motor en beschadiging van de katalysator.

Servicewaarschuwinglampje



Dit waarschuwinglampje gaat branden:

- Als het contact of de toets ENGINE START/STOP in de stand ON wordt gezet.
 - Het waarschuwinglampje service brandt gedurende ongeveer 3 seconden en dooft vervolgens wanneer alle controles zijn uitgevoerd.
- Wanneer er een probleem is met het regelsysteem van de hybrideauto of de componenten ervan.

Laat uw auto inspecteren door een officiële HYUNDAI-dealer als het waarschuwinglampje gaat branden tijdens het rijden of als het niet uitgaat nadat u de auto hebt gestart.

Controlelampje laadkabelaansluiting (Plug-inhybride voertuig)



Dit controlelampje licht rood op wanneer de laadkabel is aangesloten.

Waarschuwingslampje uitlaatsysteem (GPF)



- Dit waarschuwingslampje gaat branden wanneer het verzamelde roet een bepaalde waarde overschrijdt.
- Als dit waarschuwingslampje gaat branden, kan het weer doven wanneer gedurende ongeveer 30 minuten sneller dan 80 km/h wordt gereden (3e versnelling met 2.500 - 4.000 omw/min).

Als uw auto is voorzien van een automatische transmissie of een double clutch-transmissie, zet de versnelling dan in de SPORT-modus en schakel handmatig. Als het toerental ongeveer 4.000 omw/min bedraagt, laat u het gaspedaal los en wacht u 5 seconden. Blijf dit proces steeds herhalen totdat het GPF-waarschuwingslampje dooft.

Als dit waarschuwingslampje knippert na het uitvoeren van deze procedure (op dat moment wordt op het instrumentendisplay een waarschuwingsmelding weergegeven), raden we u aan het GPF-systeem te laten controleren door een officiële HYUNDAI-dealer.

OPMERKING

Als u lang blijft doorrijden terwijl het GPF-waarschuwingslampje knippert, kan het roetfiltersysteem beschadigd raken en het brandstofverbruik toenemen.

Waarschuwingslampje te hoge snelheid (indien van toepassing)

120
km/h

Dit waarschuwingslampje gaat knipperen:

- Als u harder dan 120 km/h rijdt.
 - Dit dient om te voorkomen dat u te hard rijdt.
 - Er klinkt tevens gedurende ongeveer 5 seconden een waarschuwingszoemer voor te hoge snelheid.

Hoofdwarschuwingslampje



Dit waarschuwingslampje gaat branden:

Als er een storing is in de werking van een van de volgende systemen:

- Storing in Forward Collision-Avoidance Assist-systeem (indien van toepassing)
- Radar Forward Collision-Avoidance Assist geblokkeerd (indien van toepassing)
- Storing in de Blind-Spot Collision-Avoidance Assist (botsingsvermijding blinde hoek) (indien van toepassing)
- Radar Blind-Spot Collision-Avoidance Assist geblokkeerd (indien van toepassing)
- Storing LED-koplamp (indien van toepassing)
- Storing in High Beam Assist (indien van toepassing)
- Storing in Smart Cruise Control (indien van toepassing)
- Radar van Smart Cruise Control (indien van toepassing) wordt geblokkeerd
- Storing TPMS (bandenspanningscontrolesysteem)

Kijk op het instrumentendisplay voor meer informatie over de waarschuwing.

Waarschuingslampje lage bandenspanning



Dit waarschuingslampje gaat branden:

- Als het contact of de toets ENGINE START/STOP in de stand ON wordt gezet.
 - Het waarschuingslampje lage bandenspanning brandt gedurende ongeveer 3 seconden en dooft vervolgens.
- Als een of meer banden een aanzienlijke hoeveelheid lucht hebben verloren. (De locatie van de banden met een te lage bandenspanning wordt weergegeven op het instrumentendisplay.)

Zie 'Bandenspanningscontrolesysteem (TPMS)' in hoofdstuk 8 voor meer details.

Dit waarschuingslampje knippert gedurende ongeveer 60 seconden en brandt vervolgens constant of blijft herhaaldelijk knipperen met een interval van 3 seconden:

In het geval van een storing in het TPMS. Als dat gebeurt, adviseren wij u de auto zo snel mogelijk te laten controleren door een officiële HYUNDAI-dealer.

Zie 'Bandenspanningscontrolesysteem (TPMS)' in hoofdstuk 8 voor meer details.



WAARSCHUWING

Veilig stoppen

- Het TPMS waarschuwt niet voor ernstige en plotselinge schade aan de banden veroorzaakt door externe factoren.
- Als de auto instabiel aanvoelt, haal dan onmiddellijk uw voet van het gaspedaal, trap het rempedaal geleidelijk en met weinig kracht in en breng uw auto op een veilige plaats tot stilstand.

Waarschuingslampje voorwaartse veiligheid (indien van toepassing)



Dit waarschuingslampje gaat branden:

- Als de Engine Start/Stopknop (motor starten/stoppen) in stand ON wordt gezet.
 - Het waarschuingslampje voorwaartse veiligheid brandt ongeveer 3 seconden en dooft vervolgens.
- Wanneer er sprake is van een storing in het Forward Collision-Avoidance Assist-waarschuingsstelsel (ondersteuning botsingsvermijding voorzijde).

Laat de auto in dit geval inspecteren door een officiële HYUNDAI-dealer.

Zie 'Forward Collision-Avoidance Assistsysteem (FCA)' in hoofdstuk 7 voor meer informatie.

Controlelampje rijstrookveiligheid (indien van toepassing)



Dit controlelampje gaat branden:

- [Groen] Er wordt aan de voorwaarden voor Lane Keeping Assist (Rijvakassistentie) voldaan.
- [Wit] Er wordt niet aan de voorwaarden voor Lane Keeping Assist (Rijvakassistentie) voldaan.
- [Geel] Bij een storing in de functie Lane Keeping Assist.

Laat de auto in dit geval inspecteren door een officiële HYUNDAI-dealer.

Zie 'Lane Keeping Assist-systeem (LKA) - rijvakassistentie' in hoofdstuk 7 voor meer details.

Waarschuwinglampje vierwielaandrijving (4WD) LOCK (indien van toepassing)



Dit waarschuwinglampje gaat branden:

Wanneer er een storing is in het vierwielaandrijvingsstelsel.

Laat de auto in dit geval inspecteren door een officiële HYUNDAI-dealer.

Zie 'Vierwielaandrijving (4WD)' in hoofdstuk 6 voor meer details.

Waarschuwinglampje LED koplampen (indien van toepassing)



Dit waarschuwinglampje gaat branden:

- Als het contact of de toets ENGINE START/STOP in de stand ON wordt gezet.
 - Het waarschuwinglampje LED-koplampen brandt gedurende ongeveer 3 seconden en dooft vervolgens.
- Wanneer er een storing is in de LED-koplampen.
 - Laat de auto in dit geval inspecteren door een officiële HYUNDAI-dealer.

Dit waarschuwinglampje gaat knipperen:

Wanneer er een storing is in een onderdeel dat met de LED-koplamp samenhangt.

Laat de auto in dit geval inspecteren door een officiële HYUNDAI-dealer.

OPMERKING

Doorrijden met een brandend of knipperend waarschuwinglampje voor LED-koplampen kan een negatieve invloed hebben op de levensduur van de LED-koplampen.

Controlelampje **READY**



Dit controlelampje gaat branden:

Wanneer de auto klaar voor vertrek is.

- AAN : Normaal rijden is mogelijk.
- UIT : Normaal rijden is niet mogelijk of er is een probleem opgetreden.

Wanneer het controlelampje stand-by dooft of knippert, is er een probleem met het systeem. Laat de auto in dit geval inspecteren door een officiële HYUNDAI-dealer.

Lampje **EV-modus**

EV

Dit controlelampje gaat branden:

Wanneer de auto wordt aangedreven door de elektromotor.

Controlelampje **Electronic Stability Control (ESC - Elektronische stabiliteit) (indien van toepassing)**



Dit controlelampje gaat branden:

- Als het contact of de toets ENGINE START/STOP in de stand ON wordt gezet.
 - Het controlelampje ESC brandt gedurende ongeveer 3 seconden en dooft vervolgens.
- Wanneer er een storing is in de ESC. Laat de auto in dit geval inspecteren door een officiële HYUNDAI-dealer.

Dit controlelampje knippert:

Terwijl de ESC in werking is.

Zie voor meer informatie 'Elektronische stabiliteitsregeling (ESC)' in hoofdstuk 6.

Controlelampje **Electronic Stability Control (Voertuigstabiliteitsregeling) (ESC) OFF (indien van toepassing)**



Dit controlelampje gaat branden:

- Als het contact of de toets ENGINE START/STOP in de stand ON wordt gezet.
 - Het controlelampje ESC OFF brandt gedurende ongeveer 3 seconden en dooft vervolgens.
- Als u het ESC uitschakelt door op de toets ESC OFF te drukken.

Zie voor meer informatie 'Elektronische stabiliteitsregeling (ESC)' in hoofdstuk 6.

Controlelampje startblokkeersysteem (zonder Smart Key) (indien van toepassing)



Dit controlelampje gaat branden:

Wanneer de auto het startblokkeersysteem in de sleutel detecteert met het contact in de stand ON.

- Op dat moment kunt u de motor starten.
- Het controlelampje gaat uit zodra de motor gestart is.

Dit controlelampje knippert:

Als er een storing is in het startblokkeersysteem.

Laat de auto in dit geval inspecteren door een officiële HYUNDAI-dealer.

Controlelampje startblokkeersysteem (met Smart Key) (indien van toepassing)



Dit controlelampje gaat gedurende maximaal 30 seconden branden:

Als de auto de Smart Key in de auto detecteert wanneer de toets ENGINE START/STOP in de stand ACC of ON wordt gezet.

- Nadat de Smart Key is gedetecteerd, kunt u de motor starten.
- Het controlelampje gaat uit zodra de motor gestart is.

Dit controlelampje knippert een paar seconden:

Als de Smart Key zich niet in de auto bevindt.

- Als de Smart Key niet wordt gedetecteerd, kunt u de motor niet starten.

Dit controlelampje gaat gedurende maximaal 2 seconden branden en gaat dan uit:

Als de Smart Key zich in de auto bevindt en de toets ENGINE START/STOP in de stand ON wordt gezet, maar de auto de Smart Key niet kan detecteren.

Laat de auto in dit geval inspecteren door een officiële HYUNDAI-dealer.

Dit controlelampje knippert:

Als er een storing is in het startblokkeersysteem.

Laat de auto in dit geval inspecteren door een officiële HYUNDAI-dealer.

Controlelampje Downhill Brake Control (DBC) (indien van toepassing)



Dit controlelampje gaat branden:

- Als het contact of de toets ENGINE START/STOP in de stand ON wordt gezet.
 - Het controlelampje van de downhill brake brandt gedurende ongeveer 3 seconden en dooft vervolgens.
- Wanneer u drukt op de toets DBC om het systeem te activeren.

Dit controlelampje knippert:

Als het Downhill Brake controlesysteem werkt.

Dit controlelampje gaat geel branden:

Als er een storing is in het controlesysteem van de Downhill Brake.

Laat de auto in dit geval inspecteren door een officiële HYUNDAI-dealer.

Zie voor meer details de paragraaf "Downhill Brake Control (DBC)" in hoofdstuk 6.

Controlelampje richtingaanwijzers



Dit controlelampje knippert:

Als u de richtingaanwijzerschakelaar bedient.

Als een van de volgende situaties zich voordoet, kan er sprake zijn van een storing in het richtingaanwijzersysteem.

- Het controlelampje richtingaanwijzers brandt, maar knippert niet
- Het controlelampje richtingaanwijzers knippert snel
- Het controlelampje richtingaanwijzers brandt helemaal niet

Als een van deze situaties zich voordoet, adviseren wij u de auto te laten controleren door een officiële HYUNDAI-dealer.

Controlelampje grootlicht



Dit controlelampje gaat branden:

- Als het dimlicht is ingeschakeld en wordt overgeschakeld op grootlicht
- Als de combischakelaar in de stand Knipperen wordt getrokken.

Controlelampje dimlicht



Dit controlelampje gaat branden:

Als de koplampen branden.

Controlelampje verlichting AAN



Dit controlelampje gaat branden:

Als de achterlichten of koplampen zijn ingeschakeld.

Controlelampje mistachterlicht (indien van toepassing)



Dit controlelampje gaat branden:

Als het mistachterlicht is ingeschakeld.

Controlelampje HBA (High Beam Assist) (indien van toepassing)



Dit controlelampje gaat branden:

Als het grootlicht brandt met de verlichtingsschakelaar in de stand AUTO.

- Wit: High Beam Assist is gereed voor werking
- Groen: High Beam Assist is gereed voor werking.

Als uw auto tegenliggers of voorliggers detecteert, schakelt het High Beam Assist-systeem het grootlicht automatisch over naar dimlicht.

Zie paragraaf 'HBA - High Beam Assist - assistentie grootlichten' in hoofdstuk 5 voor meer informatie.

Controlelampje Cruise (indien van toepassing)



Dit controlelampje gaat branden:

Als het cruisecontrol-systeem wordt ingeschakeld.

Zie voor meer details 'Cruisecontrol (CC)' in hoofdstuk 7.

**Controlelampje SPORT-modus
(indien van toepassing)**

SPORT

Dit controlelampje gaat branden:

Als u de SPORT-modus als rijmodus selecteert.

Voor meer informatie, zie In "Drive-stand geïntegreerd regelsysteem" in hoofdstuk 6.

**Controlelampje ECO-modus
(indien van toepassing)**

ECO

Dit controlelampje gaat branden:

Als u ECO als rijmodus selecteert.

Voor meer informatie, zie In "Drive-stand geïntegreerd regelsysteem" in hoofdstuk 6.

Berichten op het instrumentendisplay

**Schakel naar P
(auto's met Smart Key-systeem)**

Deze melding wordt weergegeven als u probeert de auto uit te schakelen zonder dat de selectiehendel in stand P (Parkeren) staat.

Als dat gebeurt, wordt de toets ENGINE START/STOP in de stand ACC gezet.

**Lage Batterij Sleutel
(auto's met Smart Key-systeem)**

Deze melding wordt weergegeven als bij het uitschakelen van het contact de batterij van de Smart Key bijna leeg is.

**Druk op STARTknop tijd.
draaien stuurw.**

(auto's met Smart Key-systeem)

Deze melding wordt weergegeven als het stuurwiel niet normaal wordt ontgrendeld bij het indrukken van de startknop.

Bij het indrukken van de startknop moet u het stuurwiel naar rechts en links draaien.

**Controleer Systeem Stuurwielslot
(auto's met Smart Key-systeem)**

Deze melding wordt weergegeven als het stuurwiel niet normaal wordt vergrendeld bij het uitschakelen van het contact.

**Duw op remped. voor starten motor
(auto's met Smart Key-systeem)**

Deze melding wordt weergegeven als de startknop tweemaal naar de stand ACC gaat doordat u herhaaldelijk op de knop drukt zonder het rempedaal in te trappen.

U kunt de auto starten door het rempedaal in te drukken en vervolgens de toets ENGINE START/STOP in te drukken.

Sleutel niet in het voertuig (auto's met Smart Key-systeem)

Deze melding wordt weergegeven als de Smart Key zich niet in de auto bevindt als u het voertuig verlaat met de Engine Start/Stopknop in de ON of startstand.

Zet de motor altijd uit voor u het voertuig verlaat.

Sleutel niet gevonden (auto's met Smart Key-systeem)

Deze melding wordt weergegeven als u de startknop indrukt terwijl de Smart Key niet is gedetecteerd.

Druk opnieuw op de STARTknop (auto's met Smart Key-systeem)

Deze melding wordt weergegeven als de auto niet wil starten wanneer de startknop wordt ingedrukt.

Als dat gebeurt, probeer dan de motor te starten door nogmaals de startknop in te drukken.

Als de waarschuwing melding elke keer verschijnt wanneer u de startknop indrukt, adviseren wij u de auto te laten controleren door een officiële HYUNDAI-dealer.

Druk op de STARTknop met de sleutel (auto's met Smart Key-systeem)

Deze melding wordt weergegeven als u de startknop indrukt terwijl de waarschuwing melding 'Sleutel niet gedetecteerd' wordt weergegeven.

Het controlelampje startblokkeersysteem gaat dan knipperen.

Controleer zekering BRAKE SWITCH (auto's met Smart Key-systeem)

Deze melding wordt weergegeven als de zekering BRAKE SWITCH is doorgebrand.

U moet de zekering door een nieuw exemplaar vervangen voordat u de motor kunt starten.

Als dat niet mogelijk is, kunt u de motor starten door de startknop 10 seconden ingedrukt te houden in stand ACC.

Schakel naar P om motor te starten (auto's met Smart Key-systeem)

Deze melding wordt weergegeven als u probeert de motor te starten terwijl de selectiehendel in een andere stand dan P (Parkeren) staat.



Informatie

Voor uw eigen veiligheid adviseren wij de motor te starten met de selectiehendel in stand P (Parkeren).

De 12 V-accu wordt ontladen door extra elektrische apparaten

Deze melding wordt weergegeven als de spanning van de 12 V-accu tijdens het parkeren laag is als gevolg van niet-fabrieksmatige elektrische accessoires (zoals een dashboardcamera). Zorg ervoor dat de accu niet leeg raakt.

Als de melding verschijnt na het verwijderen van de niet-fabrieksmatige elektrische accessoires, adviseren wij u de auto te laten controleren door een officiële HYUNDAI-dealer.

Controlelampje portier, motorkap, achterklep open

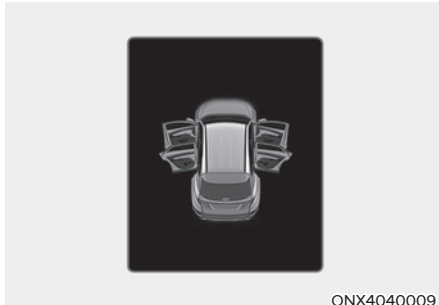

ONX4040009

Deze waarschuwing wordt weergegeven als een van de portieren, de motorkap of de achterklep blijft openstaan. De waarschuwing geeft op het display aan welk portier geopend is.

OPGELET

Voordat u met de auto gaat rijden, moet u bevestigen dat het portier, de motorkap en de achterklep volledig gesloten zijn.

Controlelampje zonnedak open (indien van toepassing)

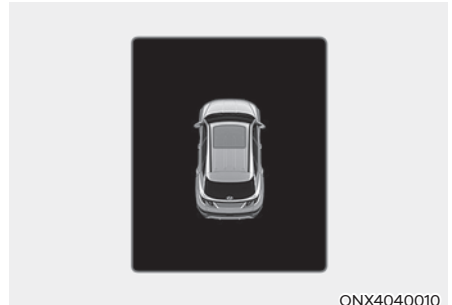

ONX4040010

Deze waarschuwingsmelding wordt weergegeven als u de motor uitschakelt terwijl het schuif-/kanteldak is geopend. Sluit het schuifdak goed voordat u de auto verlaat.

Lage spanning



ONX4E040019

Deze waarschuwingsmelding wordt weergegeven als de bandenspanning laag is. De betreffende band van de auto licht op.

Zie 'Bandenspanningscontrolesysteem (TPMS)' in hoofdstuk 8 voor meer details.

Lichten

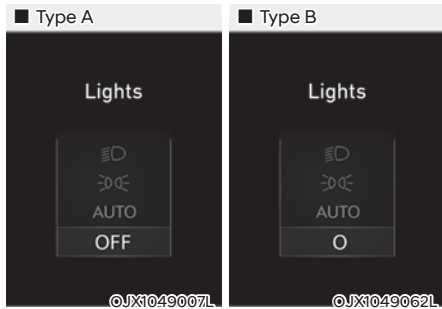

Deze indicator geeft weer welke verlichting aan de buitenzijde er is geselecteerd met de bediening van de verlichting.

De functie ruitenwisser-/verlichtingsweergave kan worden geactiveerd en gedeactiveerd via het Gebruikersinstellingenmenu op het instrumentendisplay. Selecteer:

- Setup → User settings (gebruikersinstellingen) → Cluster (instrumentenpaneel) → Wiper/Lights display (ruitenswisser/lichten display)

Ruitenswissers

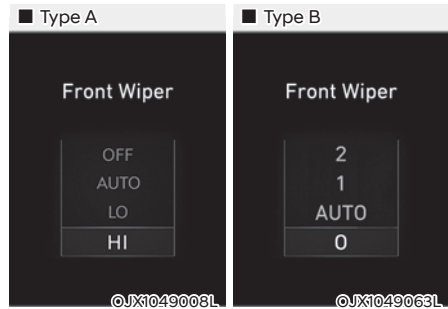

Dit controlelampje geeft weer welke wissersnelheid er is geselecteerd met de bediening van de ruitenswissers.

De functie ruitenwisser-/verlichtingsweergave kan worden geactiveerd en gedeactiveerd via het Gebruikersinstellingenmenu op het instrumentendisplay.

Selecteer:

- Setup → User settings (gebruikersinstellingen) → Cluster (instrumentenpaneel) → Wiper/Lights display (ruitenswisser/lichten display)

Laag sproeiervloeistof niveau (indien van toepassing)

Deze melding wordt weergegeven als de ruitensproeiervloeistof in het reservoir bijna op is.

U moet het reservoir met ruitensproeiervloeistof bijvullen.

Beperkt brandstofniv.

Deze melding wordt weergegeven als de brandstoftank bijna leeg is.

Wanneer deze melding wordt weergegeven, gaat het waarschuwingslampje voor een laag brandstofniveau in het instrumentenpaneel branden.

Geadviseerd wordt om het dichtstbijzijnde tankstation op te zoeken en zo snel mogelijk te tanken.

OPMERKING

Rijd niet met een laag brandstofniveau. Een hybride accu kan schade oplopen als de brandstoftank helemaal leeg is.

De motor is oververhit

Deze melding wordt weergegeven als de koelvloeistoftemperatuur hoger is dan 120 °C. Dit betekent dat de motor oververhit is en kan worden beschadigd.

Zie 'Oververhitting' in hoofdstuk 8 wanneer de auto oververhit raakt.

Controleer uitlaatsysteem (indien van toepassing)

Deze melding wordt weergegeven als er een probleem is met het GPF-systeem. Op dit moment gaat ook het GPF-waarschuwinglampje knipperen. Als dat gebeurt, raden we u aan het GPF-systeem te laten controleren door een officiële HYUNDAI-dealer.

GPF : Benzinedeeltjesfilter

Controleer koplamp (indien van toepassing)

Deze melding wordt weergegeven als de koplampen niet goed werken. Er moet mogelijk een lamp van de koplamp worden vervangen.

Vervang de kapotte lamp door een nieuw exemplaar met hetzelfde wattage.

Controleer knipperlicht (indien van toepassing)

Deze melding wordt weergegeven als de richtingaanwijzers niet goed werken. Er moet mogelijk een lamp worden vervangen.

Vervang de kapotte lamp door een nieuw exemplaar met hetzelfde wattage.

Controleer remlicht (indien van toepassing)

Deze melding wordt weergegeven als de remlichten niet goed werken. Er moet mogelijk een lamp worden vervangen.

Vervang de kapotte lamp door een nieuw exemplaar met hetzelfde wattage.

Controleer mistlamp (indien van toepassing)

Deze melding wordt weergegeven als de mistlampen niet goed werken. Er moet mogelijk een lamp worden vervangen.

Vervang de kapotte lamp door een nieuw exemplaar met hetzelfde wattage.

Controleer de LED-koplamp (indien van toepassing)

Deze melding wordt weergegeven als er een probleem is met de LED-koplamp. Wij adviseren u de auto te laten controleren door een officiële HYUNDAI-dealer.

Gereed om te rijden

Deze melding wordt weergegeven als de auto gereed is om te rijden.

Controleer de remmen

Deze melding wordt weergegeven als de remprestaties ondermaats zijn of als het regeneratieve remsysteem niet goed werkt vanwege een storing in het remsysteem.

Als dat gebeurt, kan het langer duren voordat de auto op het rempedaal reageert en kan de remweg langer worden.

Stop auto en controleer remmen

Deze melding wordt weergegeven als er een storing optreedt in het remsysteem.

Parkeer de auto in dit geval op een veilige plek en laat hem het liefst slepen naar de dichtstbijzijnde officiële HYUNDAI-dealer voor inspectie.

Storing Hybrid Systeem

Deze melding wordt weergegeven wanneer er een probleem is met het hybridesysteem. Ga niet rijden als de waarschuwing melding wordt weergegeven.

Laat de auto in dit geval inspecteren door een officiële HYUNDAI-dealer.

Stop veilig en controleer hybridesysteem

Deze melding wordt weergegeven wanneer er een probleem is met het hybridesysteem. Het waarschuwingssignaal weerklinkt tot het probleem is opgelost. Ga niet rijden als de waarschuwing melding wordt weergegeven.

Laat de auto in dit geval inspecteren door een officiële HYUNDAI-dealer.

Storing Hyb. syst. Start motor niet

Deze melding wordt weergegeven als het laadniveau van de hybrideaccu (SOC) laag is. Er klinkt een geluidssignaal tot het probleem is opgelost. Ga niet rijden als de waarschuwing melding wordt weergegeven.

Laat de auto in dit geval inspecteren door een officiële HYUNDAI-dealer.

Stop veilig en controleer voeding

Deze melding wordt weergegeven als er een storing optreedt in het voedingssysteem.

Parkeer de auto in dit geval op een veilige plek en laat hem het liefst slepen naar de dichtstbijzijnde officiële HYUNDAI-dealer voor inspectie.

Controleer virtueel systeem motorgeluid

Deze melding wordt weergegeven wanneer er een probleem is met het Virtual Engine Sound-systeem.

Laat de auto in dit geval inspecteren door een officiële HYUNDAI-dealer.

Vul koelvloeistof spanningsregelaar

Deze melding wordt weergegeven als de omvormer bijna geen koelvloeistof meer heeft.

U moet de inverterkoelvloeistof bijvullen.

Stop veilig met motor aan om batt. op te laden

Deze melding wordt weergegeven als het laadniveau van de hybrideaccu (SOC) laag is.

Als dat gebeurt, breng de auto dan op een veilige plaats tot stilstand en wacht tot de hybrideaccu is opgeladen.

Start motor om ontlading te voork.

Deze melding wordt weergegeven om de bestuurder te informeren dat de 12 V-accu kan worden ontladen als het contact in de stand ON staat (zonder dat controlelampje  brandt).

Laat de auto in de stand-by modus () staan om te voorkomen dat de 12 V-accu wordt ontladen.

Controleer regeneratieve remmen



0AEPHQ049827L

Deze melding wordt weergegeven als het remvermogen laag is of als het regeneratieve remsysteem niet goed werkt door een storing in het remsysteem.

In dat geval moet het rempedaal mogelijk krachtiger worden ingetrapt en kan de remweg langer worden.

Controleer virtueel systeem motorgeluid



0AEPHQ049828L

Deze melding wordt weergegeven wanneer er een probleem is met het Virtual Engine Sound-systeem.

In dat geval adviseren we u de auto te laten controleren door een officiële HYUNDAI-dealer.

Haal stekker uit de wagen om te starten (Plug-inhybride voertuig)



0AEPHQ049829L

Dit bericht wordt weergegeven wanneer u de motor start zonder dat u de laadkabel loskoppelt. Koppel de laadkabel los en start vervolgens het voertuig.

Resterende oplaadtijd (Plug-inhybride voertuig)



0AEPHQ049818L

Dit bericht wordt weergegeven om de resterende tijd voor het volledig opladen van de batterij te melden.

**Wacht tot klep brandstoftank opent
(Plug-inhybride voertuig)**



Dit bericht wordt weergegeven wanneer u probeert om de tankdopklep te openen terwijl de brandstoftank onder druk staat. Wacht totdat de druk van de brandstoftank af is.

**Check brandstofklep
(Plug-inhybride voertuig)**



Dit bericht wordt weergegeven wanneer de tankdopklep tijdens het rijden open is of er iets afwijkends is gebeurd.

OPMERKING

- Het kan maximaal 20 seconden duren voordat de tankdopklep ontgrendelt.
- Tik zachtjes op de tankdopklep of druk er voorzichtig tegenaan als deze is vastgevroren om het ijs te breken en open daarna de tankdopklep.
- Wrik de tankdopklep niet los. Spuit de tankdopklep indien nodig in met ruitontdooier (gebruik geen koelvloeistof) of zet de auto op een warme plaats om het ijs te laten smelten.

Brandstofklep open (Plug-inhybride voertuig)



OAEPHQ049832L

Dit bericht wordt weergegeven wanneer de tankdopklep open gaat nadat de druk van de brandstoftank af is. Als dit bericht verschijnt, kunt u de brandstoftank bijvullen.

Schakel naar P (Parkeren) om te laden (Plug-inhybride voertuig)

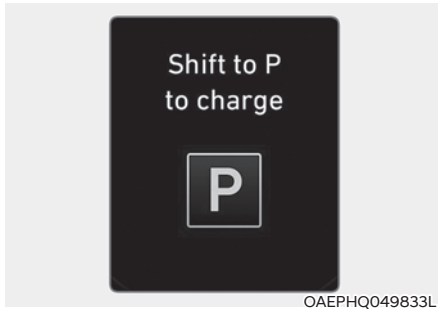

OAEPHQ049833L

Dit bericht wordt weergegeven wanneer de laadstekker is aangesloten met de selectiehendel in de stand R (Achteruit), N (Neutraal) of D (Rijden). Beweeg de selectiehendel naar P (Parkeren) en begin opnieuw met laden.

Hyb-modus inschakelen voor verwarming of airconditioning (Plug-inhybride voertuig)



OAEPHQ049842L

Dit bericht wordt weergegeven wanneer het voertuig automatisch naar de HEV-modus schakelt om verwarming of airconditioning mogelijk te maken. Dit is wanneer de koelvloeistoftemperatuur laag is (lager dan $-14\text{ }^{\circ}\text{C}$) en de bestuurder de verwarming of koeling aanzet.

Als de koelvloeistoftemperatuur hoger wordt dan $-14\text{ }^{\circ}\text{C}$ of de bestuurder de verwarming of koeling uitschakelt, keert het voertuig terug naar de standaardmodus (EV).

In de hyb-modus blijven voor verwarming of airconditioning (Plug-inhybride voertuig)

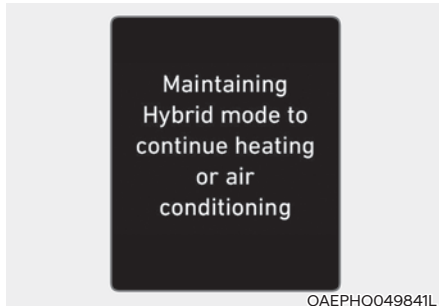

Dit bericht wordt weergegeven wanneer het voertuig in de HEV-modus blijft om verwarming of airconditioning mogelijk te maken. Deze modus verandert niet wanneer de bestuurder op de toets [HEV] drukt om van de HEV-modus naar de EV-modus te schakelen, terwijl de verwarming en de koeling aanstaan en de koelvloeistoftemperatuur lager is dan -14 °C.

Lage/hoge systeemtemp. Hyb-modus behouden (Plug-inhybride voertuig)

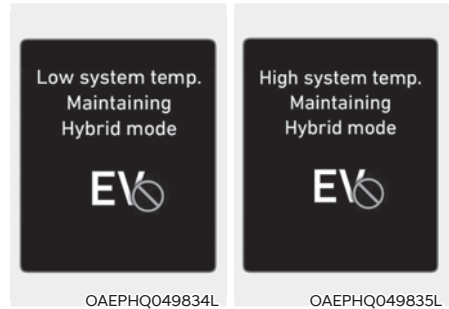

Dit bericht wordt weergegeven als de temperatuur van de hoogspanningsbatterij (hybride) te laag of te hoog is. Deze waarschuwing melding dient om de batterij en het hybride systeem te beschermen.

Lage/hoge systeemtemp. Schakelen naar hybride modus (Plug-inhybride voertuig)

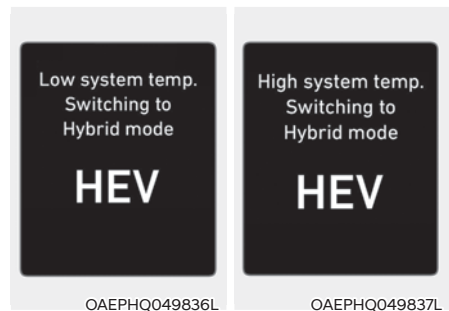

Dit bericht wordt weergegeven als de temperatuur van de hoogspanningsbatterij (hybride) te laag of te hoog is. Deze waarschuwing melding dient om de batterij en het hybride systeem te beschermen.

Schakelen naar hybride modus om de motor te smeren (Plug-inhybride voertuig)

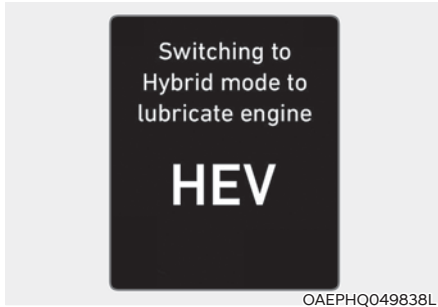

Dit bericht verschijnt wanneer het voertuig automatisch naar de HEV-modus wordt geschakeld om de motor te smeren, terwijl het contactslot in de stand ON staat.

De SPORT-modus verlaten om naar EV te schakelen (Plug-inhybride voertuig)



Dit bericht verschijnt wanneer op de toets [HEV] wordt gedrukt, maar het onmogelijk is om van de HEV-modus naar de EV-modus te schakelen omdat de SPORT-modus is geactiveerd.

Hyb-modus behouden om de motor te smeren (Plug-inhybride voertuig)



Dit bericht verschijnt wanneer op de toets [HEV] wordt gedrukt, maar het onmogelijk is om van de HEV-modus naar de EV-modus te schakelen omdat de motor wordt gesmeerd.

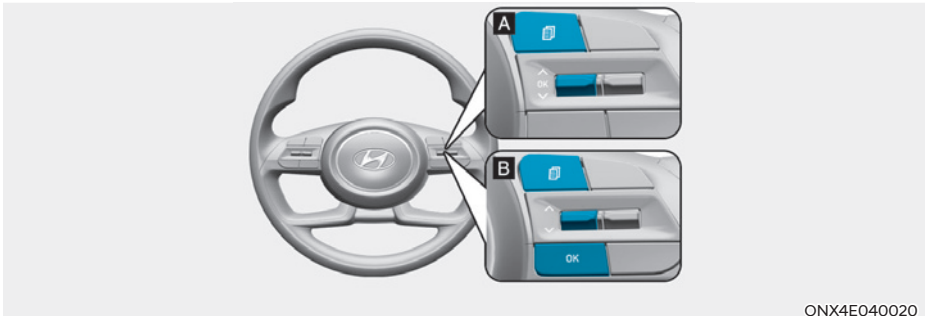

INSTRUMENTENDISPLAY

Bediening instrumentendisplay







ONX4E040020

De weergavemodus van het instrumentendisplay kan met de bedieningsknoppen worden veranderd.

Schakelaar	Functie
	Toets MODE voor het wijzigen van modi
	Schakelaar MOVE voor het wijzigen van functies
OK	SELECT/RESET knop voor het instellen of resetten van de geselecteerde functie

Modi van instrumentendisplay

Standen	Symbool	Toelichting
Tripcomputer		Deze modus geeft ritinformatie weer, zoals de ritmeter, de brandstofbesparing, enz. Zie "Boordcomputer" in dit hoofdstuk voor meer informatie.
Turn By Turn (TBT - Rijadvies)		In deze modus wordt de status van de navigatie weergegeven.
Rijassistentie		<ul style="list-style-type: none"> - Lane Keeping Assist (Rijvakassistentie) Smart Cruise Control Lane Following Assist (Hulp bij rijbaan volgen) - Driver Attention Warning (Waarschuwingssysteem voor de aandacht van de bestuurder) - Verdeling aandrijfkracht (Vierwielaandrijving)
Gebruikersinst.		Via deze modus kunt u instellingen met betrekking tot de portieren, verlichting, enz. wijzigen.
Waarschuwing		In deze modus worden waarschuwingen weergegeven in verband met storingen in lampen, enz. In deze modus wordt informatie weergegeven in verband met de bandenspanning (TPMS), de toestand van de aandrijfkrachtverdeling.

De gegeven informatie kan verschillen afhankelijk van welke functies van toepassing zijn op uw auto.

Modus van de boordcomputer



De modus van de boordcomputer geeft informatie weer met betrekking tot de rijparameters van de auto, waaronder het brandstofverbruik, informatie van de dagteller en de rij snelheid.

Raadpleeg voor meer informatie, Tripcomputer' in dit hoofdstuk.

Rijadvies (TBT, Turn by Turn)

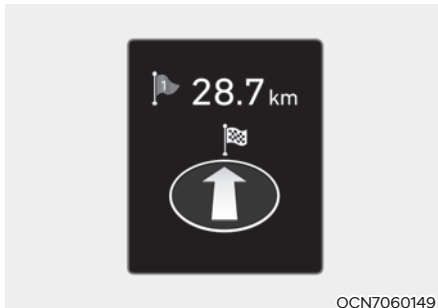

Turn-by-turn navigatie, afstand/tijd tot bestemming wordt weergegeven als Turn by Turn view is gekozen.

Rijassistentie

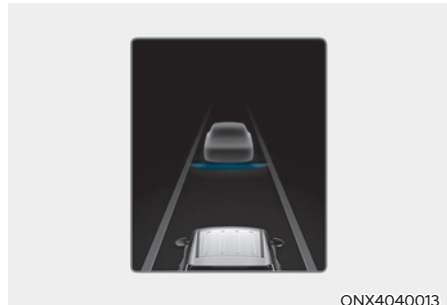

LKA/SCC/HDA

In deze modus wordt de status van Lane Keeping Assist (LKA, Rijvakassistentie), Smart Cruise Control (SCC, Adaptieve cruisecontrol) en Highway Driving Assist (Hulp bij rijden op de snelweg - HDA) weergegeven.

Zie voor meer details de informatie over elke functie in hoofdstuk 7.

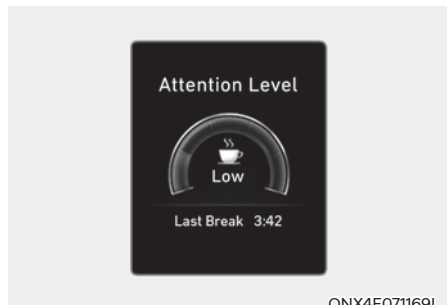

Driver Attention Warning (Waarschuwing oplettenheid bestuurder)

In deze modus wordt de status van het Waarschuwingssysteem voor de aandacht van de bestuurder weergegeven.

Zie "Waarschuwingssysteem voor de oplettenheid van de bestuurder (DAW)" in hoofdstuk 7 voor meer details.



ONX4040014

Verdeling aandrijfkracht (Vierwiel aandrijving)

Deze modus geeft informatie weer met betrekking tot de vierwiel aandrijving.

Zie voor gedetailleerde informatie "Vierwiel aandrijving" in hoofdstuk 6.

Hoofdwaarschuwingslampje

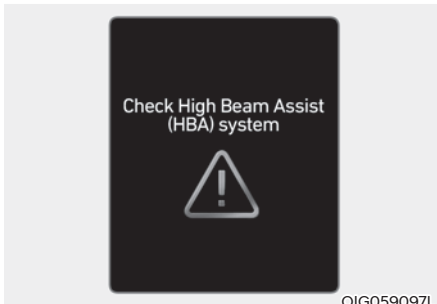

OIG059097L

Dit waarschuwingslampje attendeert de bestuurder op de volgende situaties.

- Storing in Forward Collision-Avoidance Assist-systeem (indien van toepassing)
- Radar Forward Collision-Avoidance Assist geblokkeerd (indien van toepassing)
- Storing in de Blind-Spot Collision-Avoidance Assist (botsingsvermijding blinde hoek) (indien van toepassing)
- Radar Blind-Spot Collision-Avoidance Assist geblokkeerd (indien van toepassing)
- Storing LED-koplamp (indien van toepassing)

- Storing in High Beam Assist (indien van toepassing)
- Storing in Smart Cruise Control (indien van toepassing)
- Radar van Smart Cruise Control (indien van toepassing) wordt geblokkeerd
- Storing TPMS (bandenspanningscontrolesysteem)

Het hoofdwaarschuwingslampje gaat branden als een of meer van de bovenstaande waarschuwingssituaties zich voordoen.

Op dit moment verschijnt er een pictogram Hoofdwaarschuwing (⚠) naast het pictogram Gebruikersinstellingen (⚙) op het instrumentendisplay.

Als er geen waarschuwing meer nodig is, wordt het hoofdwaarschuwingslampje uitgeschakeld en verdwijnt het pictogram Hoofdwaarschuwing.

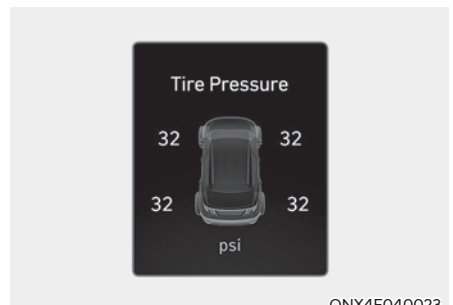

ONX4E040023

Bandenspanning

Deze modus geeft informatie weer met betrekking tot de bandenspanning.

Zie "Bandenspanningscontrolesysteem (TPMS)" in hoofdstuk 8 voor meer informatie.

Gebruikersinstellingen

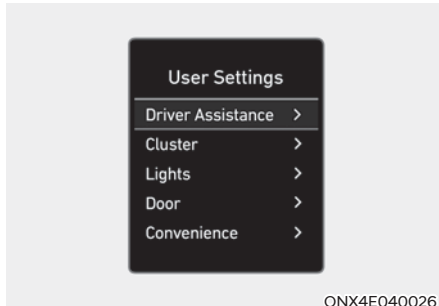

In deze modus kunt u de instellingen van het instrumentenpaneel, de portieren, verlichting enz. wijzigen.

1. Bestuurdershulp
2. Cluster
3. Lichten
4. Deur
5. Handig
6. ECO rijden
7. Eenheden
8. Reset

De gegeven informatie kan verschillen afhankelijk van welke functies van toepassing zijn op uw auto.

Instellen aanpassen na schakelen naar P

Deze waarschuwingsmelding wordt weergegeven als u tijdens het rijden probeert om een andere gebruikersinstelling te selecteren.

- Wijzig, voor uw veiligheid, de Gebruikersinstellingen na het parkeren van de auto, trek de parkeerrem aan en schakel naar stand P (Parkeren).

Korte handleiding hulp

Deze modus biedt korte handleidingen voor de systemen in de modus Gebruikersinstellingen.

Selecteer een item en houd de toets OK ingedrukt.

Raadpleeg het instructieboekje voor meer informatie over elk systeem.

Informatie

Als het infotainmentsysteem is geactiveerd, wordt alleen de Gebruikersinstellingmodus op het infotainmentsysteem ondersteund maar niet de Gebruikersinstellingenmodus van het instrumentenpaneel.

1. Bestuurdershulp

Onderwerpen	Toelichting
Snelheidslimiet	De Speed Limit Assist (Assistentie snelheidslimiet) aanpassen. <ul style="list-style-type: none"> • Speed Limit Offset (tolerance) (Afwijking snelheidslimiet) • Assistentie snelheidslimiet / Snelheidslimietwaarschuwing / Uit Zie 'Intelligent Speed Limit Assist-systeem (ISLA - Slimme waarschuwing snelheidsbegrenzing)' in hoofdstuk 7 voor meer details.
Timing waarschuwing	Het waarschuwingsmoment van het rijassistentiesysteem aanpassen. <ul style="list-style-type: none"> • Normaal / Later
Waarschuwingvolume	Het volume van de waarschuwingen van het rijassistentiesysteem aanpassen. <ul style="list-style-type: none"> • Hoog / Gemiddeld / Laag / Uit
Voelbare waarschuwing	De haptische waarschuwing van het rijassistentiesysteem aanpassen. <ul style="list-style-type: none"> • Aan / Uit
DAW (Waarschuwing oplettendheid bestuurder)	<ul style="list-style-type: none"> • Waarschuwing vertrek voorliggend voertuig Activeren en deactiveren van de functie Leading Vehicle Departure Alert (Waarschuwing vertrek voorliggend voertuig). <ul style="list-style-type: none"> • Slingerwaarschuwing Om de bestuurder te waarschuwen voor onoplettend rijgedrag. Zie "Waarschuwingssysteem voor de oplettendheid van de bestuurder (DAW)" in hoofdstuk 7 voor meer details.
Kop-staartveiligheid	De Forward Collision-Avoidance Assist (Ondersteuning botsingsvermijding voorzijde) aanpassen <ul style="list-style-type: none"> • Actieve hulp / Alleen waarschuwing / Uit Zie "Forward Collision-Avoidance Assist-systeem" (FCA; Ondersteuning botsingsvermijding voorzijde) voor meer informatie.
Rijbaanveiligheid	Lane Keeping Assist (Hulp bij rijbaan aanhouden) afstellen <ul style="list-style-type: none"> • Assistent / Alleen waarschuwing / Uit Zie 'Lane Keeping Assist (LKA - Op de rijstrook bijven)' in hoofdstuk 7 voor meer details.

* De gegeven informatie kan verschillen afhankelijk van welke functies van toepassing zijn op uw auto.

Onderwerpen	Toelichting
Dodehoekveiligheid	<ul style="list-style-type: none"> • SEW (Safe Exit Warning) Activeren en deactiveren van de functie Safe Exit Warning. Zie 'Safe Exit Warning (SEW - Waarschuwing bij veilig uitstappen)' in hoofdstuk 7 voor meer details. • Actieve hulp / Alleen waarschuwing / Uit Afstellen van Blind-Spot Collision-Avoidance Assist (botsingsvermijding dode hoek). Zie 'Blind-Spot Collision-Avoidance Assist-systeem (BCA - botsingsvermijding dode hoek)' in hoofdstuk 7 voor meer informatie.
Parkeerveiligheid	<ul style="list-style-type: none"> • Afstandswaarschuwing automatisch aan De Parking Distance Warning Auto On (parkeerafstandswaarschuwing automatisch aan) in- of uitschakelen. Zie "Afstandswaarschuwing vooruit/achteruit parkeren (PDW)" in hoofdstuk 7 voor meer details. • Veiligheid kruisend verkeer achterkant Activeren en deactiveren van de functie Rear Cross-Traffic Collision Warning (waarschuwing voor botsingen met achterop komend kruisverkeer). Zie "Rear cross-traffic collision-avoidance assist (Ondersteuning botsingsvermijding kruisend verkeer achter, RCCA)" in hoofdstuk 7 voor meer informatie. • Actieve ondersteuning achteraan / Alleen waarschuwing achteraan / Uit Activeren en deactiveren van de functie Rear Active Assist. Zie "Reverse Parking Collision-Avoidance Assist (PCA - ondersteuning botsingsvermijding achteruit parkeren)" in hoofdstuk 7 voor meer informatie.

* De gegeven informatie kan verschillen afhankelijk van welke functies van toepassing zijn op uw auto.

2. Cluster

Onderwerpen	Toelichting
Ø-verbruik resetten	<ul style="list-style-type: none"> • Bij starten van voertuig • Na het tanken • Manueel Om de weergegeven brandstofbesparing te resetten
Weergave ruitenwisser/verlichting	Activeren en deactiveren van de ruitenwisser-/verlichtingsmodus. Indien geactiveerd, toont het instrumentendisplay de geselecteerde ruitenwisser-/verlichtingsmodus wanneer u de modus wijzigt.
Verkeersborden	De weergegeven verkeersborden instellen
Stem Hulp Vol.	Het volume van de stembegeleiding van het instrumentenpaneel aanpassen.
Waarschuwing voor ijs op weg	Activeren en deactiveren van de functie Icy Road Warning. (Waarschuwing voor gladde wegen)
Thema selectie	U kunt het thema van het instrumentenpaneel selecteren. <ul style="list-style-type: none"> • Type A paneel: Thema A/Thema B/Thema C • Type B paneel: Koppelen met rijmodus/CLASSIC A/CLASSIC B/CLASSIC C/CUBE

3. Lichten

Onderwerpen	Toelichting
Verlichting	Het verlichtingsniveau aanpassen <ul style="list-style-type: none"> • Positie 1-20
Opties autom. Knipperen	<ul style="list-style-type: none"> • Uit: De functie one-touch passeerknipperlicht wordt uitgeschakeld. • 3, 5, 7 keer knipperen: De richtingaanwijzer knippert 3, 5 of 7 keer wanneer de richtingaanwijzerhendel iets wordt bewogen. Zie “Verlichting” in hoofdstuk 5 voor meer details.
Helderheid omgevingslicht (indien van toepassing)	<ul style="list-style-type: none"> • Uit • Positie 1/2/3/4
Kleur omgevingslicht (indien van toepassing)	<ul style="list-style-type: none"> • Polar White/Moon White/Ice Blue/Ocean Blue/Jade Green/Orchid Green/Freesia Yellow/ Sunrise Red/Aurora Purple/ Lightning Violet
Follow me home verlichting	Activeren en deactiveren van de functie Follow me home. Zie “Verlichting” in hoofdstuk 5 voor meer details.
HBA (High Beam Assist)	De functie High Beam Assist activeren of deactiveren. Zie voor meer informatie “High Beam Assist (HBA - Assistentie grootlichten)” in hoofdstuk 5.

* De gegeven informatie kan verschillen afhankelijk van welke functies van toepassing zijn op uw auto.

4. Deur

Onderwerpen	Toelichting
Automatisch Vergrendelen	<ul style="list-style-type: none"> • Actief bij schakelen: Alle portieren worden automatisch vergrendeld wanneer de transmissie van de automatische transmissie vanuit stand P (Parkeren) in stand R (Achteruit), N (Neutraal) of D (Rijden) wordt gezet. (Alleen wanneer de motor draait). • Inschakel. op snelh.: Alle portieren worden automatisch vergrendeld als het voertuig sneller rijdt dan 15 km/h. • Uit: De centrale vergrendeling wordt uitgeschakeld.
Automatisch Ontgrendelen	<ul style="list-style-type: none"> • Aan bij selectie P: Alle portieren worden automatisch ontgrendeld wanneer er naar stand P (Parkeren) wordt geschakeld. (Alleen wanneer de motor draait). • Aan bij afzetten contact/Via voertuig uit: Alle portieren worden automatisch ontgrendeld als de sleutel uit het contact wordt genomen of als de Engine Start/Stopknop (motor starten/stoppen) in de stand OFF wordt geplaatst. • Uit: De centrale ontgrendeling wordt uitgeschakeld.
Druk 2 keer voor ontgrendelen	Activeren en deactiveren van de functie Two Press Unlock (met 2 keer drukken ontgrendelen).
Elek.Achterklep	Als deze optie wordt aangevinkt, wordt de elektrische bediening van de achterklep ingeschakeld. Zie voor meer details "Elektrische achterklep" in hoofdstuk 5.
Openingsnelheid elektrische achterklep	De snelheid van de elektrische achterklep aanpassen. <ul style="list-style-type: none"> • Snel/Normaal Zie voor meer details "Elektrische achterklep" in hoofdstuk 5.
Openingshoogte achterklep	Om de hoogte van de elektrisch bedienbare achterklep aan te passen. <ul style="list-style-type: none"> • Volledig open/Positie 3/Positie 2/Positie 1/Instelling lengte gebruiker
Achterklep automatisch sluiten	-
Smart achterklep	Om de slimme achterklep te activeren of deactiveren. Zie voor meer informatie Smart Tailgate (Intelligente achterklep) in hoofdstuk 5.

* De gegeven informatie kan verschillen afhankelijk van welke functies van toepassing zijn op uw auto.

5. Handig

Onderwerpen	Toelichting
Entree instellingen stoel	<ul style="list-style-type: none"> • Uit: De instapfunctie is uitgeschakeld. • Normaal/Lang: Wanneer u de motor uitschakelt, gaat de bestuurdersstoel automatisch een stukje (normaal) of stuk (lang) naar achteren om u op een comfortabele manier in en uit de auto te laten stappen. <p>Zie "Geheugen bestuurdersstoel" in hoofdstuk 5 voor meer informatie.</p>
Achterbank-passagier-alarm	<p>Activeren en deactiveren van de functie Rear Occupant Alert (Waarschuwing passagier op achterbank).</p> <p>Zie voor meer details het "Rear Occupant Alert (ROA - Passagieralarm achterbank) systeem" in hoofdstuk 5.</p>
Welkom spiegel/ licht	<ul style="list-style-type: none"> • Bij ontgrendelen van deuren: Bij het ontgrendelen van de portieren: de buitenspiegels worden uitgeklaapt en het welkomstlicht gaat automatisch aan. • Bij aankomst bestuurder: Als het voertuig met de smart key wordt benaderd: de buitenspiegels worden uitgeklaapt en het welkomstlicht gaat automatisch aan. <p>Meer details in het "Verwelkomingsstelsel" in hoofdstuk 5.</p>
Draadloos laadsysteem	<p>Activeren en deactiveren van het draadloze laadsysteem in de voorstoel.</p> <p>Zie 'Draadloos laadsysteem voor mobiele telefoons' in hoofdstuk 5 voor meer details.</p>
Automatische ruitenwisser achter (Achterruit)	<p>Activeren en deactiveren van de functie Auto Rear Wiper (Automatische achterruitenwisser)</p> <p>Als u de transmissie van D naar R verplaatst als de voorruitwisser werkt, begint de achterruitenwisser automatisch te werken.</p> <p>Als u de transmissie dan van R naar D verplaatst, stopt de achterruitenwisser.</p>
geavanceerde anti-diefstal	<p>Activeren en deactiveren van de Advanced Anti-Theft (Geavanceerde anti-diefstalfunctie).</p>
Volgend onderh.	<ul style="list-style-type: none"> • Volgend onderh. <p>Activeren en deactiveren van de functie onderhoudsinterval.</p> <ul style="list-style-type: none"> • Onderhoud wijzigen <p>Als het onderhoudsintervalmenu ingeschakeld is, moet u de tijd en afstand instellen.</p> <ul style="list-style-type: none"> • Reset <p>Het onderhoudsinterval resetten</p>

* De gegeven informatie kan verschillen afhankelijk van welke functies van toepassing zijn op uw auto.

6. ECO rijden

Onderwerpen	Toelichting
Groene zone EV-modus	<p>Activeren en deactiveren van de Groene zone EV-modus.</p> <p>* Groene zone EV-modus: Wanneer de gebruiker "Green Zone Drive" selecteert, rijdt de auto zoveel mogelijk in de EV+ modus om de atmosfeer te beschermen. (gebaseerd op kaartinfo - bij een school, park, overdekte parkeerplaatsen, enz.)</p>
Zeilfunctie	<ul style="list-style-type: none"> • Zeilfunctie Aan: On/Off (Aan/Uit) <p>Informeert de bestuurder wanneer hij zijn voet van het gaspedaal moet nemen door informatie van het navigatiesysteem te halen.</p> <ul style="list-style-type: none"> • Geluid <p>Om het geluid van de zeilgids aan te passen.</p>
Start Coasting	<ul style="list-style-type: none"> • Vroeg/Normaal/Laat <p>Opties selecteren als Coasting Pop-up wordt weergegeven.</p>
Zeilfunctie	<p>Activeren of deactiveren van de ECO-deceleratiefunctie.</p>
Laadkabel vergrendelen	<p>Om de modus "Laadkabel vergrendelen" in te stellen.</p> <ul style="list-style-type: none"> • Vergrendel de kabel nooit tijdens het opladen.
AUX. ENERGIEBESPARING +	<p>De hulpaccu laadfunctie + activeren of deactiveren.</p> <p>Wanneer deze functie actief is, wordt de hoogspanningsbatterij gebruikt om de 12V-accu opgeladen te houden.</p>

7. Eenheden

Onderwerpen	Toelichting
Km-teller Unit	De snelheidseenheid selecteren (km/h, MPH)
Temperatuur eenheid	Voor het selecteren van de temperatuureenheid (°C, °F)
Eenheid brandstofverbruik	De eenheid van het brandstofbesparing selecteren (km/L, L/100 km, MPG)
Bandenspanning eenheid	De bandenspanningseenheid selecteren (psi, kPa, bar)

8. Reset

* De gegeven informatie kan verschillen afhankelijk van welke functies van toepassing zijn op uw auto.

Boordcomputer (4,2 inch) - Hybride voertuig

De tripcomputer voorziet de bestuurder via een display van informatie over de rit.

i Informatie

Bepaalde rijinformatie die door de tripcomputer is opgeslagen (bijvoorbeeld de gemiddelde rijnsnelheid), wordt gereset als de accustekker wordt losgekoppeld.

Dagtellermodi

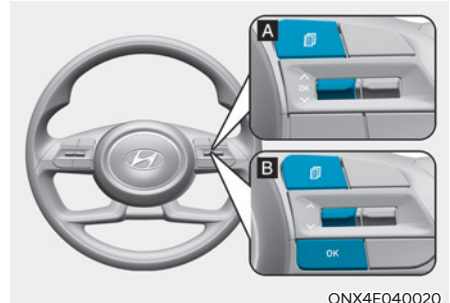
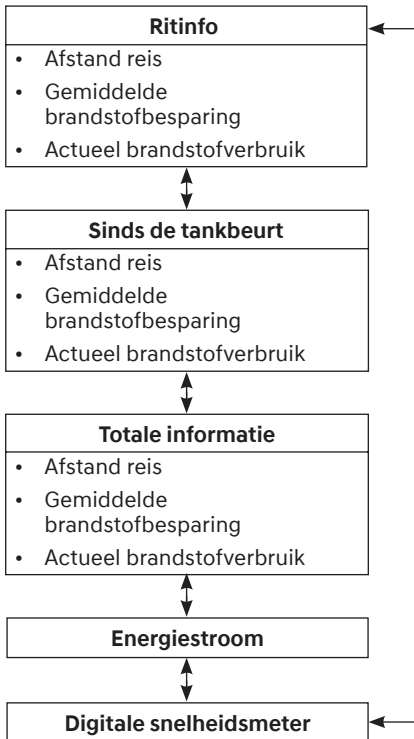

ONX4E040020

Om de tripmodus te wijzigen, bedient u de " ^, v " schakelaar op het stuurwiel.

- Handmatig resetten
Om de gemiddelde brandstofbesparing handmatig te wissen moet de OK-schakelaar op het stuurwiel langer dan 1 seconde worden ingedrukt terwijl de gemiddelde brandstofbesparing wordt weergegeven.
- Automatisch resetten
Om de gemiddelde brandstofbesparing automatisch te resetten, selecteert u tussen 'Na contact aan' of 'Na tanken' in het Gebruikersinstellingenmenu op het scherm van het instrumentenpaneel.
 - Na contact aan: Wanneer de motor 3 minuten of langer uitgeschakeld (OFF) is geweest, wordt de gemiddelde brandstofbesparing automatisch gereset.
 - Na tanken: De gemiddelde brandstofbesparing wordt automatisch gereset nadat minimaal 6 liter brandstof wordt toegevoegd en nadat de rijnsnelheid hoger is dan 1 km/h.

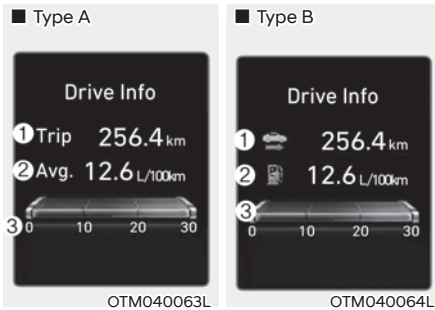

Ritinfo

Reisafstand (1), gemiddelde brandstofbesparing (2), en instant brandstofbesparing (3) worden weergegeven.

De informatie wordt gecombineerd voor elke contactcyclus. Het scherm Rij-informatie wordt echter automatisch gereset als de motor ten minste 3 minuten uitgeschakeld is geweest.

Om handmatig te resetten, drukt u meer dan 1 seconde op de OK-schakelaar op het stuurwiel als 'Ritinfo' wordt weergegeven.

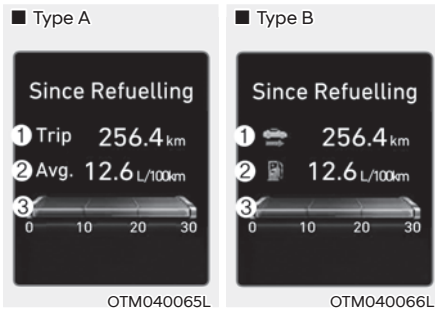

Sinds de tankbeurt

Reisafstand (1), gemiddelde brandstofbesparing (2), en instant brandstofbesparing (3) na de tankbeurt worden weergegeven.

Om handmatig te resetten, drukt u meer dan 1 seconde op de OK-schakelaar op het stuurwiel als 'Sinds de tankbeurt' wordt weergegeven.

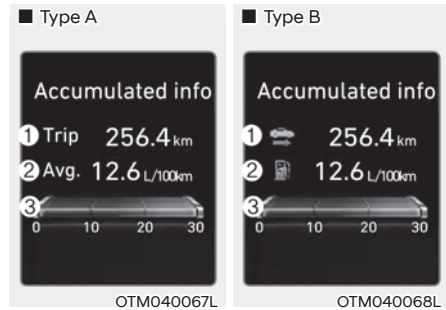

Totale informatie

Totale reisafstand (1), gemiddelde brandstofbesparing (2), en instant brandstofbesparing (3) worden weergegeven.

De informatie is cumulatief vanaf de laatste reset.

Om handmatig te resetten, drukt u meer dan 1 seconde op de OK-schakelaar op het stuurwiel als 'Totale info' wordt weergegeven.

i Informatie

Wanneer de reisafstand de maximale waarde bereikt, blijft de maximale waarde staan of wordt deze automatisch gereset. Dit hangt af van het land van aanschaf.

- Bereik reisafstand: 0,0 ~ 9.999,9 km



Energiestroom

Het hybridesysteem informeert de bestuurder over de energiestromen in de verschillende bedrijfsmodi. Tijdens het rijden wordt de actuele energiestroom gespecificeerd in 11 modi.

Meer details in het “Hybride systeem” in hoofdstuk 1.

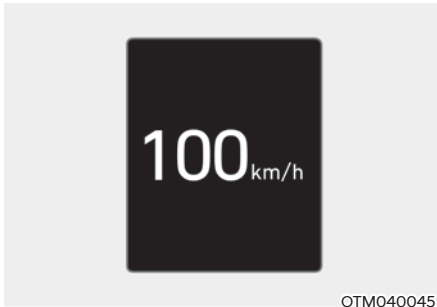

Digitale snelheidsmeter

De digitale snelheidsmeter toont de snelheid van de auto.

Boordcomputer (10,25 inch) - Hybride voertuig

De tripcomputer voorziet de bestuurder via een display van informatie over de rit.

i Informatie

Bepaalde rijinformatie die door de tripcomputer is opgeslagen (bijvoorbeeld de gemiddelde rijnsnelheid), wordt gereset als de accustekker wordt losgekoppeld.

Dagtellermodi

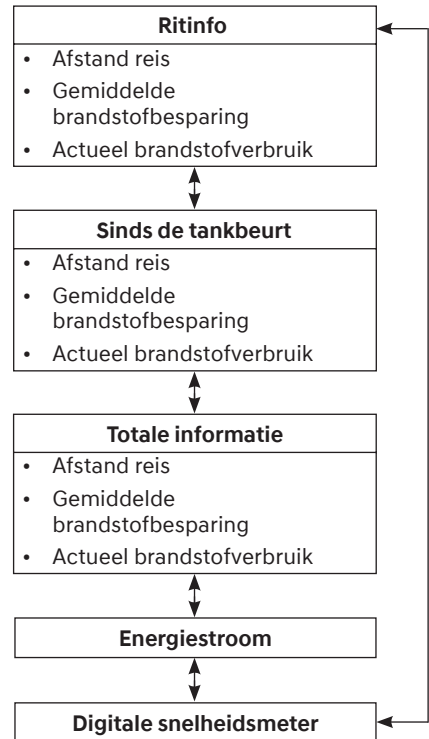

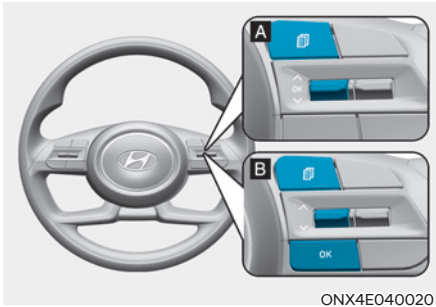

ONX4E040020

Om de tripmodus te wijzigen, bedient u de "∧, ∨" schakelaar op het stuurwiel.

- Handmatig resetten
Om de gemiddelde brandstofbesparing handmatig te wissen moet de OK-schakelaar op het stuurwiel langer dan 1 seconde worden ingedrukt terwijl de gemiddelde brandstofbesparing wordt weergegeven.
 - Automatisch resetten
Om de gemiddelde brandstofbesparing automatisch te resetten, selecteert u tussen 'Na contact aan' of 'Na tanken' in het Gebruikersinstellingenmenu op het scherm van het instrumentenpaneel.
 - Na contact aan: Wanneer de motor 3 minuten of langer uitgeschakeld (OFF) is geweest, wordt de gemiddelde brandstofbesparing automatisch gereset.
 - Na tanken: De gemiddelde brandstofbesparing wordt automatisch gereset nadat minimaal 6 liter brandstof wordt toegevoegd en nadat de rijsnelheid hoger is dan 1 km/h.
- * Op een instrumentenpaneel van 10,25" kunt u de brandstofbesparing in het midden onderaan het instrumentenpaneel nakijken.

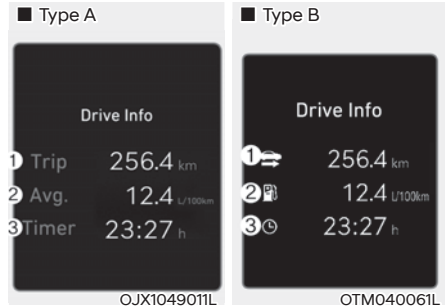

Ritinfo

Reisafstand (1), gemiddelde brandstofbesparing (2), en totale rijtijd (3) worden weergegeven.

De informatie wordt gecombineerd voor elke contactcyclus. Het scherm Rij-informatie wordt echter automatisch gereset als de motor ten minste 3 minuten uitgeschakeld is geweest.

Om handmatig te resetten, drukt u meer dan 1 seconde op de OK-schakelaar op het stuurwiel als 'Ritinfo' wordt weergegeven.

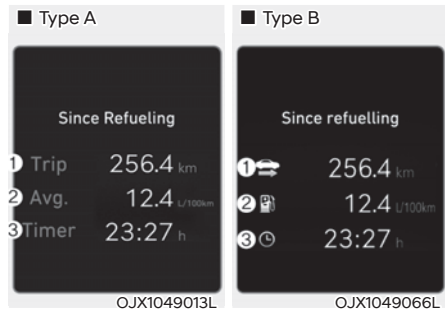

Sinds de tankbeurt

Reisafstand (1), gemiddelde brandstofbesparing (2), en total rijtijd (3) na de tankbeurt worden weergegeven.

Om handmatig te resetten, drukt u meer dan 1 seconde op de OK-schakelaar op het stuurwiel als 'Sinds de tankbeurt' wordt weergegeven.

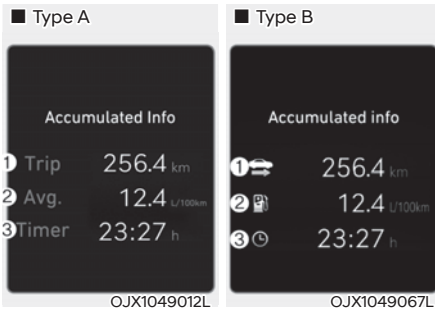

Totale informatie

Opgetelde reisafstand (1), gemiddelde brandstofbesparing (2), en totale rijtijd (3) worden weergegeven.

De informatie is cumulatief vanaf de laatste reset.

Om handmatig te resetten, drukt u meer dan 1 seconde op de OK-schakelaar op het stuurwiel als 'Totale info' wordt weergegeven.

i Informatie

Wanneer de reisafstand of de tijd de maximale waarde bereikt, blijft de maximale waarde staan of wordt deze automatisch gereset. Dit hangt af van het land van aanschaf.

- Bereik reisafstand: 0,0 ~ 9.999,9 km
- Tijdbereik: 00:00 ~ 99:59 u

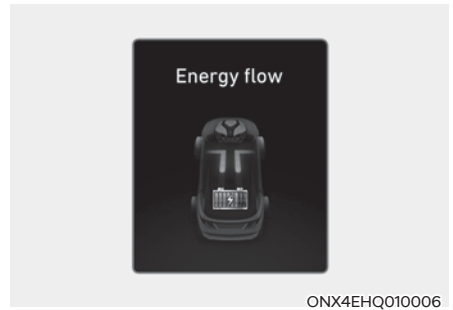

Energiestroom

Het hybridesysteem informeert de bestuurder over de energiestromen in de verschillende bedrijfsmodi. Tijdens het rijden wordt de actuele energiestroom gespecificeerd in 11 modi.

Meer details in het "Hybride systeem" in hoofdstuk 1.

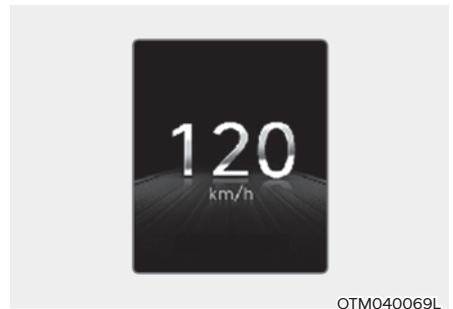

Digitale snelheidsmeter

De digitale snelheidsmeter toont de snelheid van de auto.

Boordcomputer (4,2 inch) - Plug-inhybride voertuig

De tripcomputer voorziet de bestuurder van een display van informatie over de rit.

i Informatie

Bepaalde rijinformatie die door de tripcomputer is opgeslagen (bijvoorbeeld de gemiddelde rijnsnelheid), wordt gereset als de accu wordt losgekoppeld.

Dagtellermodi

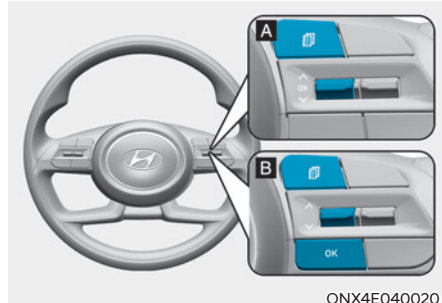
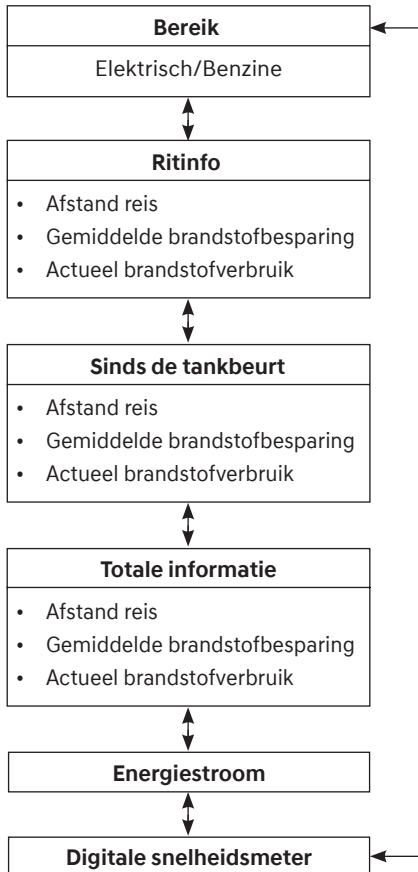

ONX4E040020

Om de tripmodus te wijzigen, bedient u de "∧, ∨" schakelaar op het stuurwiel.

- Handmatig resetten
Om de gemiddelde brandstofbesparing handmatig te wissen moet de OK-schakelaar op het stuurwiel langer dan 1 seconde worden ingedrukt terwijl de gemiddelde brandstofbesparing wordt weergegeven.
- Automatisch resetten
Om de gemiddelde brandstofbesparing automatisch te resetten, selecteert u tussen 'Na contact aan' of 'Na tanken' in het Gebruikersinstellingenmenu op het scherm van het instrumentenpaneel.
 - Na contact aan: Wanneer de motor 3 minuten of langer uitgeschakeld (OFF) is geweest, wordt de gemiddelde brandstofbesparing automatisch gereset.
 - Na tanken: De gemiddelde brandstofbesparing wordt automatisch gereset nadat minimaal 6 liter brandstof wordt toegevoegd en nadat de rijnsnelheid hoger is dan 1 km/h.



OAEPH049534L

Bereik

Het bereik is de geschatte afstand die het voertuig kan afleggen met de resterende brandstof (Benzine) en de hoogspanningsbatterij (hybridebatterij) (Elektrisch).

Als de geschatte actieradius minder dan 1 km is, geeft de boordcomputer '---' weer in plaats van de actieradius.

i Informatie

- Als de auto niet op een horizontaal vlak staat of als de accupolen losgeraakt zijn, werkt de actieradiusfunctie mogelijk niet goed.
- De actieradius kan afwijken van de daadwerkelijke rijafstand omdat het een schatting is van de afstand die met de auto kan worden gereden.
- Indien er minder dan 6 liter brandstof wordt getankt, wordt dat niet door de boordcomputer geregistreerd.
- De actieradius is sterk afhankelijk van de rijomstandigheden, de rijstijl van de bestuurder en de staat van de auto.

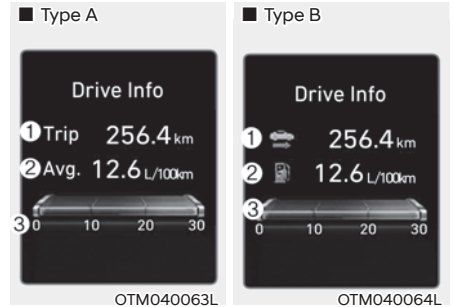

OTM040063L

OTM040064L

Ritinfo

Reisafstand (1), gemiddelde brandstofbesparing (2), en instant brandstofbesparing (3) worden weergegeven.

De informatie wordt gecombineerd voor elke contactcyclus. Het scherm Rij-informatie wordt echter automatisch gereset als de motor ten minste 3 minuten uitgeschakeld is geweest.

Om handmatig te resetten, drukt u meer dan 1 seconde op de OK-schakelaar op het stuurwiel als 'Ritinfo' wordt weergegeven.

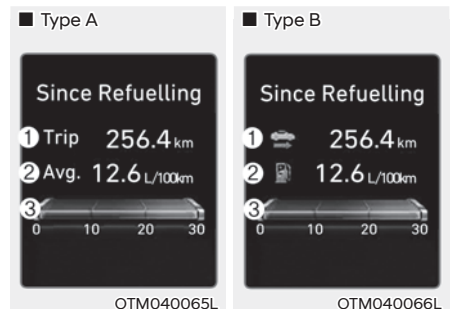

OTM040065L

OTM040066L

Sinds de tankbeurt

Reisafstand (1), gemiddelde brandstofbesparing (2), en instant brandstofbesparing (3) na de tankbeurt worden weergegeven.

Om handmatig te resetten, drukt u meer dan 1 seconde op de OK-schakelaar op het stuurwiel als 'Sinds de tankbeurt' wordt weergegeven.

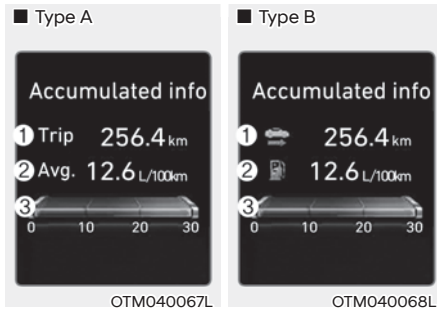

Totale informatie

Totale reisafstand (1), gemiddelde brandstofbesparing (2), en instant brandstofbesparing (3) worden weergegeven.

De informatie is cumulatief vanaf de laatste reset.

Om handmatig te resetten, drukt u meer dan 1 seconde op de OK-schakelaar op het stuurwiel als 'Totale info' wordt weergegeven.



Energiestroom

Het hybridesysteem informeert de bestuurder over de energiestromen in de verschillende bedrijfsmodi. Tijdens het rijden wordt de actuele energiestroom gespecificeerd in 11 modi.

Meer details in het "Hybride systeem" in hoofdstuk 1.



Digitale snelheidsmeter

De digitale snelheidsmeter toont de snelheid van de auto.

Boordcomputer (10,25 inch) - Plug-in-hybride voertuig

De tripcomputer voorziet de bestuurder via een display van informatie over de rit.

i Informatie

Bepaalde rijinformatie die door de tripcomputer is opgeslagen (bijvoorbeeld de gemiddelde rijnsnelheid), wordt gereset als de accu wordt losgekoppeld.

Dagtellermodi

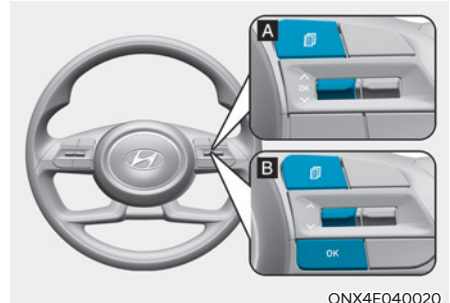
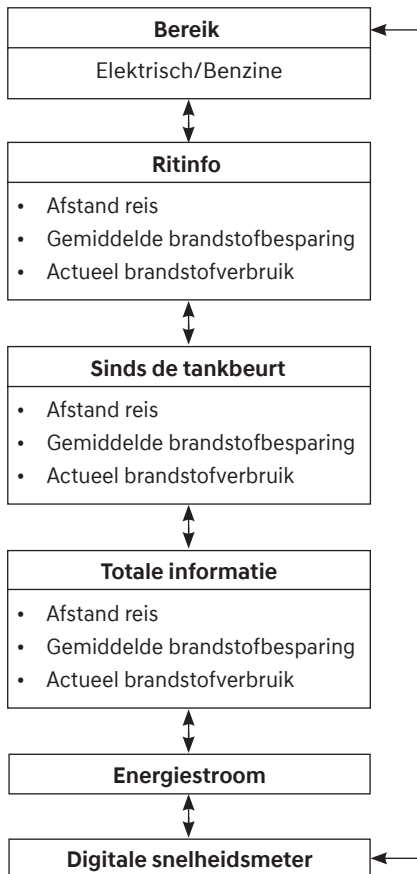

ONX4E040020

Om de tripmodus te wijzigen, bedient u de "∧, ∨" schakelaar op het stuurwiel.

- Handmatig resetten
Om de gemiddelde brandstofbesparing handmatig te wissen moet de OK-schakelaar op het stuurwiel langer dan 1 seconde worden ingedrukt terwijl de gemiddelde brandstofbesparing wordt weergegeven.
 - Automatisch resetten
Om de gemiddelde brandstofbesparing automatisch te resetten, selecteert u tussen 'Na contact aan' of 'Na tanken' in het Gebruikersinstellingenmenu op het scherm van het instrumentenpaneel.
 - Na contact aan: Wanneer de motor 3 minuten of langer uitgeschakeld (OFF) is geweest, wordt de gemiddelde brandstofbesparing automatisch gereset.
 - Na tanken: De gemiddelde brandstofbesparing wordt automatisch gereset nadat minimaal 6 liter brandstof wordt toegevoegd en nadat de rijnsnelheid hoger is dan 1 km/h.
- * Op een instrumentenpaneel van 10,25" kunt u de brandstofbesparing in het midden onderaan het instrumentenpaneel nakijken.



Bereik

Het bereik is de geschatte afstand die het voertuig kan afleggen met de resterende brandstof (Benzine) en de hoogspanningsbatterij (hybridebatterij) (Elektrisch).

Als de geschatte actieradius minder dan 1 km is, geeft de boordcomputer '---' weer in plaats van de actieradius.

Informatie

- Als de auto niet op een horizontaal vlak staat of als de accupolen losgeraakt zijn, werkt de actieradiusfunctie mogelijk niet goed.
- De actieradius kan afwijken van de daadwerkelijke rijafstand omdat het een schatting is van de afstand die met de auto kan worden gereden.
- Indien er minder dan 6 liter brandstof wordt getankt, wordt dat niet door de boordcomputer geregistreerd.
- De actieradius is sterk afhankelijk van de rijomstandigheden, de rijstijl van de bestuurder en de staat van de auto.

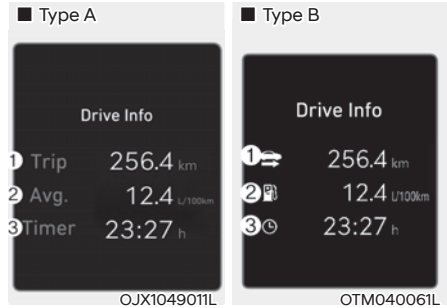

Ritinfo

Reisafstand (1), gemiddelde brandstofbesparing (2), en totale rijtijd (3) worden weergegeven.

De informatie wordt gecombineerd voor elke contactcyclus. Het scherm Rij-informatie wordt echter automatisch gereset als de motor ten minste 3 minuten uitgeschakeld is geweest.

Om handmatig te resetten, drukt u meer dan 1 seconde op de OK-schakelaar op het stuurwiel als 'Ritinfo' wordt weergegeven.

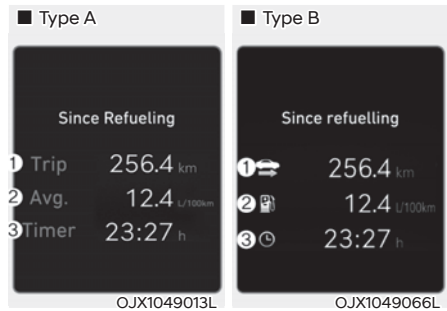

Sinds de tankbeurt

Reisafstand (1), gemiddelde brandstofbesparing (2), en total rijtijd (3) na de tankbeurt worden weergegeven.

Om handmatig te resetten, drukt u meer dan 1 seconde op de OK-schakelaar op het stuurwiel als 'Sinds de tankbeurt' wordt weergegeven.

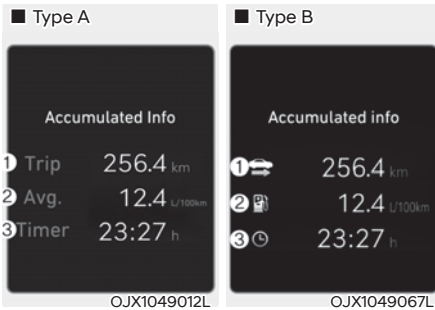

Totale informatie

Opgetelde reisafstand (1), gemiddelde brandstofbesparing (2), en totale rijtijd (3) worden weergegeven.

De informatie is cumulatief vanaf de laatste reset.

Om handmatig te resetten, drukt u meer dan 1 seconde op de OK-schakelaar op het stuurwiel als 'Totale info' wordt weergegeven.

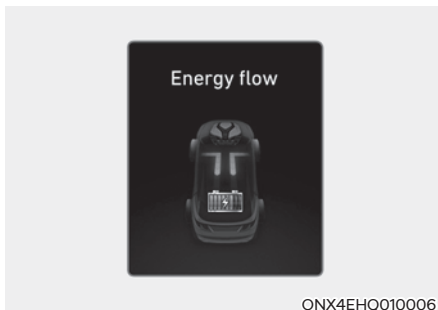

Energiestroom

Het hybridesysteem informeert de bestuurder over de energiestromen in de verschillende bedrijfsmodi. Tijdens het rijden wordt de actuele energiestroom gespecificeerd in 11 modi.

Meer details in het "Hybride systeem" in hoofdstuk 1.



Digitale snelheidsmeter

De digitale snelheidsmeter toont de snelheid van de auto.

VOERTUIGINSTELLINGEN (VOOR VOERTUIGEN MET EEN INFOTAINMENTSISTEEM) (INDIEN VAN TOEPASSING)



©NX4E040028

Voertuiginstellingen in het infotainmentsysteem bieden de gebruikers opties voor verschillende instellingen, waaronder een waaier van instellingen voor onder meer vergrendel-/ontgrendelfuncties, comfortfuncties, instellingen voor rijhulp, enz.

Menu voor voertuiginstellingen

- Bestuurdershulp
- Instrumentenpaneel
- Klimaat
- Stoel
- Lichten
- Portier
- Gebruiksgemak

De gegeven informatie kan verschillen afhankelijk van welke functies van toepassing zijn op uw auto.



WAARSCHUWING

De voertuiginstellingen niet instellen tijdens het rijden. Dit kan verstrooidheid veroorzaken met een ongeval als gevolg.

Instellingen voor uw voertuig



ONX4050067

1. Druk op de knop SETUP van de hoofdunit van het infotainmentsysteem



©NX4E040027

2. Selecteer 'Voertuig' om de voertuiginstellingen te wijzigen.

Zie het apart meegeleverde instructieboekje van het infotainmentsysteem voor meer informatie.

5. Handige functies

Toegang tot uw auto.....	5-4
Afstandsbediening	5-4
Smart Key.....	5-7
Startblokkeersysteem	5-13
Sloten	5-14
Portiersloten van buitenaf vergrendelen	5-14
Portiersloten van binnenuit ontgrendelen.....	5-16
Supervergrendeling	5-18
Kenmerken van de automatische portiervergrendeling/-ontgrendeling.....	5-18
Kindersloten achterportieren	5-18
Antidiefstalsysteem	5-19
ROA-systeem (Achterbank-passagier-alarm)	5-20
Systeeminstelling	5-20
Werkingsysteem.....	5-20
Voorzorgsmaatregelen voor het systeem.....	5-20
Integrated Memory System (Geïntegreerd geheugensysteem)	5-22
Standen in het geheugen opslaan	5-22
Standen oproepen uit het geheugen.....	5-23
Het systeem resetten	5-23
Instapfunctie.....	5-24
Stuurwiel.....	5-25
Elektrische stuurbekrachtiging (EPS)	5-25
Stuurkolomverstelling.....	5-26
Stuurwielverwarming	5-26
Claxon	5-27
Spiegels	5-28
Binnenspiegel.....	5-28
Buitenspiegels	5-29
Ruiten	5-32
Elektrisch bedienbare ruiten	5-33
Panoramadak	5-36
Elektrisch zonneschermb	5-36
Omhoog/omlaag kantelen	5-37
Open-/dichtschuiven.....	5-37
Klembeveiliging.....	5-38
Schuif-/kanteldak resetten	5-39
Waarschuwing geopend schuif-/kanteldak	5-40

Exterieur	5-41
Motorkap.....	5-41
Achterklep.....	5-42
Elektrische achterklep	5-44
Smart Tailgate (Intelligente achterklep)	5-50
Tankdopklep (Hybride voertuig).....	5-52
Tankdopklep (Plug-inhybride voertuig).....	5-55
Verlichting	5-59
Verlichting buitenzijde	5-59
High Beam Assist (HBA)	5-65
High Beam Assist instellingen.....	5-65
High Beam Assist bediening.....	5-66
Storingen en beperkingen van de High Beam Assist.....	5-66
Interieurverlichting	5-68
Automatische uitschakelfunctie interieurverlichting	5-68
Interieurverlichting voor	5-68
Achterverlichting.....	5-69
Verlichting make-upspiegel	5-69
Lampje dashboardkastje	5-69
Bagageruimteverlichting	5-70
Welkomstsysteem	5-70
Ruitenwissers en ruitensproeiers	5-72
Ruitenwissers voorruit	5-73
Ruitensproeiers voorruit	5-74
Achtterruitwisser en -sproeier.....	5-75
Automatisch verwarmings- en ventilatiesysteem	5-77
Automatische verwarming en airconditioning.....	5-78
Handmatig bediende verwarming en airconditioning	5-79
Modus meerdere luchtstanden	5-86
Werking systeem.....	5-87
Onderhoud van het systeem	5-89
Ontwasemen en ontdooien voorruit	5-91
Automatisch verwarmings- en ventilatiesysteem	5-91
Achtterruitverwarming.....	5-92

5. Handige functies

Extra voorzieningen verwarmings- en ventilatiesysteem	5-93
Automatisch ontwasemingssysteem	5-93
Automatische ontvochtiging	5-94
Lucht opnieuw laten circuleren na gebruik van sproeivloeistof	5-94
Luchtre circulatie in het zonnedak	5-95
Automatische bediening die de instellingen van het verwarmings- en ventilatiesysteem gebruikt (voor de bestuurdersstoel).....	5-95
Opbergvak	5-96
Opbergvak middenconsole	5-96
Dashboardkastje.....	5-96
Opbergvak bagageruimte	5-97
Overige voorzieningen	5-98
Bekerhouder	5-98
Asbak	5-99
Zonneklep	5-99
12 V-aansluiting	5-100
USB-lader.....	5-101
Draadloos smartphone opladen	5-101
Klok.....	5-104
Kledinghaak.....	5-104
Bevestigingspunt(en) vloermat	5-104
Zijgordijn	5-105
Bagagenethouder	5-106
Rolhoes bagageruimte.....	5-106
Exterieur	5-108
Roof rack.....	5-108
Infotainmentsysteem.....	5-109
USB-aansluiting.....	5-109
Antenne.....	5-109
Stuurwielbediening op afstand	5-109
Infotainmentsysteem	5-110
Sprakherkenning	5-110
Bluetooth® draadloze technologie.....	5-111
Uitleg werking radiosysteem auto	5-111

TOEGANG TOT UW AUTO

Afstandsbediening (indien van toepassing)



Uw HYUNDAI heeft een afstandsbediening, die u kunt gebruiken om de portieren of de achterklep te vergrendelen of ontgrendelen.

1. Portiervergrendeling
2. Portierontgrendeling
3. Achterklep ontgrendelen

Vergrendelen

Om te vergrendelen:

1. Sluit alle portieren, de motorkap en de achterklep.
2. Druk op de deurvergrendeltoets (1) op de afstandsbediening.
3. De portieren zullen vergrendeld worden. De alarmknipperlichten knipperen. Ook zal de achterste achteruitkijkspiegel inklappen als 'Convenience (handig) → Welcome mirror/light (welkomstspiegel/-licht) → On door unlock (bij portier ontgrendelen)' is geselecteerd in de modus Gebruikersinstellingen op het instrumentendisplay. **Zie 'Instrumentendisplay' in hoofdstuk 4 voor meer informatie.**
4. Controleer of de portieren vergrendeld zijn door de stand van de vergrendelknoppen voor de portieren in de auto te controleren.

WAARSCHUWING

Laat kinderen niet zonder toezicht achter met de sleutels in de auto. Kinderen die zonder toezicht achterblijven, kunnen de sleutel in het contactslot steken en de elektrisch bedienbare ruiten of andere bedieningsorganen in werking stellen of zelfs de auto in beweging zetten, wat tot ernstig of dodelijk letsel kan leiden.

Ontgrendelen

Om te ontgrendelen:

1. Druk op de deurontgrendeltoets (2) op de afstandsbediening.
2. De portieren zullen worden ontgrendeld. De alarmknipperlichten knipperen tweemaal. Ook zal de achterste achteruitkijkspiegel uitklappen als 'Convenience (handig) → Welcome mirror/light (welkomstspiegel/-licht) → On door unlock (bij portier ontgrendelen)' is geselecteerd in de modus Gebruikersinstellingen op het instrumentendisplay. **Zie 'Instrumentendisplay' in hoofdstuk 4 voor meer informatie.**

Informatie

Als 30 seconden na het ontgrendelen van de portieren niet een van de portieren is geopend, worden ze automatisch weer vergrendeld.

Achterklep ontgrendelen

Om te ontgrendelen:

1. Houd de ontgrendeltoets voor de achterklep (3) op de afstandsbediening langer dan 1 seconde ingedrukt.
2. De alarmknipperlichten knipperen tweemaal. De achterklep wordt automatisch vergrendeld als deze wordt geopend en vervolgens gesloten.

i Informatie

- Nadat de achterklep ontgrendeld is, wordt hij automatisch vergrendeld.
- Op de schakelaar staat 'HOLD' (ingedrukt houden) om aan te geven dat u de schakelaar moet indrukken en langer dan 1 seconde ingedrukt moet houden.

Starten

Zie voor meer informatie "Contactslot" in hoofdstuk 6.

OPMERKING

Voorkom beschadiging van de afstandsbediening:

- Houd de afstandsbediening uit de buurt van water, andere vloeistoffen en vuur. Als de binnenkant van de afstandsbediening nat wordt (door drankjes of vocht) of wordt verwarmd, kan het interne circuit defect raken. Dit doet de garantie op de auto vervallen.
- Laat de afstandsbediening niet vallen en gooi er niet mee.
- Bescherm de afstandsbediening tegen extreme temperaturen.

Mechanische sleutel

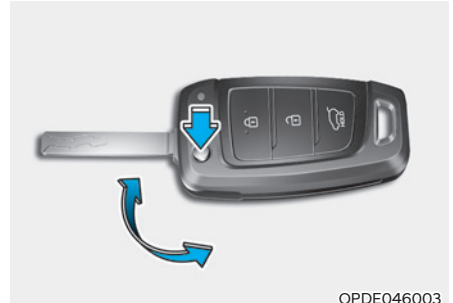

Indien de afstandsbediening niet goed functioneert, kan de auto worden vergrendeld of ontgrendeld met de mechanische sleutel.

Druk de ontgrendelknop in om de sleutel open te klappen. De sleutel klapt dan automatisch open.

Houd om de sleutel in te klappen de ontgrendelknop ingedrukt en klap de sleutel handmatig in.

OPMERKING

Klap de sleutel niet in zonder de ontgrendelknop ingedrukt te houden. Hierdoor kan de sleutel beschadigd raken.

Voorzorgsmaatregelen met betrekking tot de afstandsbediening

In de volgende gevallen werkt de afstandsbediening niet:

- Als de sleutel in het contactslot is gestoken.
- Als de afstandsbediening buiten het bereik is van de ontvanger (ongeveer 10 m).
- Als de batterij van de afstandsbediening bijna leeg is.
- Als het signaal wordt geblokkeerd door andere auto's of objecten.
- Als de buitentemperatuur extreem laag is.

- Als de afstandsbediening zich in de buurt van een zender (bijvoorbeeld van een radiostation of een luchthaven) bevindt, waardoor de normale werking van de afstandsbediening verstoord kan worden.

Als de afstandsbediening niet correct werkt, opent en sluit u de portieren met de mechanische sleutel. Neem contact op met een officiële HYUNDAI-dealer als u een probleem ervaart met uw afstandsbediening.

Als de afstandsbediening zich dicht bij uw mobiele telefoon bevindt, kan het signaal worden verstoord door de zendsignalen van uw mobiele telefoon.

Dit is met name van belang wanneer de telefoon actief is, bijvoorbeeld wanneer u met uw telefoon belt of wordt gebeld en sms'jes en/of e-mails verzendt of ontvangt.

Leg uw afstandsbediening en uw mobieltje best niet op dezelfde plaats en probeer altijd een passende afstand te bewaren tussen beide toestellen.

i Informatie

Door het aanbrengen van wijzigingen en aanpassingen waarvoor geen toestemming is verleend, kunnen de rechten van de gebruiker komen te vervallen. Als de portiervergrendeling met afstandsbediening door wijzigingen of aanpassingen waarvoor geen toestemming is verleend niet meer bediend kan worden, valt dit niet onder de fabrieksgarantie.

OPMERKING

Houd de afstandsbediening uit de buurt van elektromagnetische materialen die de elektromagnetische golven naar de sleutel tegenhouden.

Vervangen van de batterij



OPD046002

Type batterij: CR2032

1. Plaats een smal stukje gereedschap in de opening en wip het dekseltje los.
2. Verwijder de oude batterij en plaats de nieuwe batterij. Controleer of de batterij correct werd geplaatst.
3. Plaats het dekseltje terug op de achterzijde van de Smart Key.

Als u vermoedt dat de afstandsbediening beschadigd is of als u denkt dat de afstandsbediening niet goed werkt, adviseren we u contact op te nemen met een officiële HYUNDAI-dealer.

WAARSCHUWING DIT PRODUCT BEVAT EEN KNOOPCELBATTERIJ.

Als een lithium-knoopcelbatterij wordt ingeslikt, kan die binnen 2 uur ernstig of dodelijk letsel veroorzaken. Batterijen buiten bereik van kinderen houden.

Als u denkt dat een batterij ingeslikt is of in iemands lichaam is beland, moet u onmiddellijk medische hulp inroepen.

i Informatie



Een onjuist afgevoerde batterij kan schadelijk zijn voor het milieu en voor uw gezondheid. Voer de accu af volgens uw lokale wetgeving en voorschriften.

Smart Key (indien van toepassing)

■ Type A



OTM050228L

■ Type B



OTM050221L

■ Type C



OTM050229L

De Smart Key van uw HYUNDAI kunt u gebruiken om de portieren (en de achterklep) te vergrendelen of ontgrendelen en zelfs om de motor te starten als u hem bij u draagt.

1. Portiervergrendeling
2. Portierontgrendeling
3. Achterklep vergrendelen/
ontgrendelen (Achterklep)
Achterklep open / gesloten
(Elektrische achterklep)

4. Remote Smart parking Assist (Forward - slimme parkeerhulp op afstand - vooruit)
5. Remote Smart parking Assist (Rearward - slimme parkeerhulp op afstand - achteruit)
6. Starten op afstand

Vergrendelen van uw auto

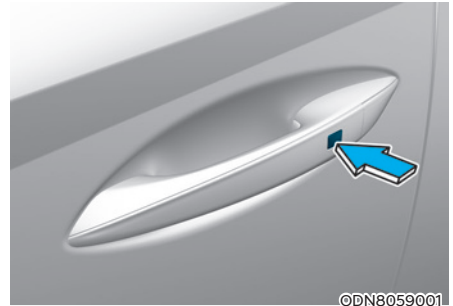

©DN8059001

Om te vergrendelen:

1. Sluit alle portieren, de motorkap en de achterklep.
2. Zorg dat u de Smart Key bij u hebt.
3. Druk op de toets op de portiergreep of de portiervergrendelingstoets op de Smart Key.
4. De alarmknipperlichten knipperen. De achterste achteruitkijkspiegel zal inklappen als 'Convenience (handig) → Welcome mirror/light (welkomstspiegel/-licht) → On door unlock (bij portier ontgrendelen) of On driver approach (bij naderen bestuurder)' is geselecteerd in de modus Gebruikersinstellingen op het instrumentendisplay. **Zie 'Instrumentendisplay' in hoofdstuk 4 voor meer informatie.**
5. Controleer of de portieren vergrendeld zijn door aan de portierhandgreep buiten te trekken.

i Informatie

De toets op de portiergreep werkt alleen als de Smart Key zich binnen een afstand van 0,7 - 1 m van de buitenportiergreep bevindt.

Hoewel u op de toetsen van de portierhandgrepen aan de buitenzijde hebt gedrukt, worden de portieren niet vergrendeld en klinkt de zoemer gedurende 3 seconden als zich een van de volgende situaties voordoet:

- De Smart Key bevindt zich in de auto.
- De startknop staat in de stand ACC of ON.
- Er staat een portier (niet de achterklep) open.

! WAARSCHUWING

Laat kinderen niet zonder toezicht achter met de Smart Key in de auto. Kinderen die zonder toezicht achterblijven, kunnen op de start-/stopknop drukken en de elektrisch bedienbare ruiten of andere bedieningsorganen in werking stellen. Het is zelfs mogelijk dat ze de auto in beweging zetten, hetgeen kan resulteren in ernstig letsel of een dodelijk ongeval.

Uw auto ontgrendelen

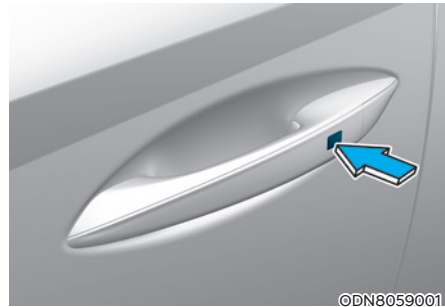

Om te ontgrendelen:

1. Zorg dat u de Smart Key bij u hebt.
2. Druk op de toets op de portiergreep of de portierontgrendelingstoets op de Smart Key.
3. De portieren zullen worden ontgrendeld. De alarmknipperlichten knipperen tweemaal. De achterste achteruitkijkspiegel zal uitklappen als 'Convenience (handig) → Welcome mirror/light (welkomstspiegel/-licht) → On door unlock (bij portier ontgrendelen) of On driver approach (bij naderen bestuurder)' is geselecteerd in de modus Gebruikersinstellingen op het instrumentendisplay. Zie 'Instrumentendisplay' in hoofdstuk 4 voor meer informatie.

i Informatie

- De toets op de portiergreep werkt alleen als de Smart Key zich binnen een afstand van 0,7 - 1 m van de buitenportiergreep bevindt. Andere mensen kunnen de portieren ook openen zonder de smart key.
- Als 30 seconden na het ontgrendelen van de portieren niet een van de portieren is geopend, worden ze automatisch weer vergrendeld.
- De portieren kunnen worden vergrendeld of ontgrendeld als de aanraaksensor op de buitenportiergreep reageert bij het wassen van de auto of hevige regen.

- Druk op de vergrendeltoets van uw Smart Key en meteen daarna langer dan 4 seconden tegelijk op de ontgrendeltoets en de vergrendeltoets om onbedoeld vergrendelen of ontgrendelen van portieren te voorkomen. Op dat moment worden de portieren niet vergrendeld of ontgrendeld, zelfs niet als u de aanraaksensor op de buitenportiergreep aanraakt. Druk op de vergrendeltoets of de ontgrendeltoets op de Smart Key om deze functie uit te schakelen.

Achterklep openen

Om te ontgrendelen:

1. Zorg dat u de Smart Key bij u hebt.
2. Druk op de toets op de achterklepgreep of druk langer dan 1 seconde op de ontgrendeltoets voor de achterklep (3) op de Smart Key.
3. De alarmknipperlichten knipperen tweemaal.

i Informatie

- De achterklepontgrendeltoets (3) ontgrendelt alleen de achterklep. De achterklep wordt niet automatisch ontgrendeld en geopend. Als de achterklepontgrendeltoets wordt gebruikt, moet iemand nog steeds de knop in de achterklepgreep indrukken om de achterklep te openen.
- Als de achterklep na het ontgrendelen niet binnen 30 seconden wordt geopend, zal hij automatisch weer worden vergrendeld.

Het voertuig op afstand starten (indien van toepassing)

U kunt de auto starten met de Remote Start-toets (6) op de Smart Key.

Doe het volgende om de auto op afstand te starten:

1. Druk op een afstand van minder dan 10 m van de auto op de portiervergrendelingsknop.
2. Druk eerst op de portiervergrendelingsknop en daarna binnen de 4 seconden meer dan 2 seconden op de Remote Start-toets (6).
3. Om de remote startfunctie uit te schakelen drukt u één keer op de remote start (6) knop.

i Informatie

- De auto moet in P (Parkeren) stand staan voor de remote startfunctie.
- De motor slaat af als u zonder geregistreerde smart key in de auto komt.
- De motor slaat af als u niet in de auto zit binnen de 10 minuten nadat hij op afstand gestart is.
- De remote start (6) knop werkt misschien niet als de afstand tot de smart key groter is dan 10 m.
- De auto start niet op afstand als de motorkap of de achterklep geopend zijn.
- Laat de motor niet lang stationair draaien.

Het voertuig vanop afstand voorwaarts of achterwaarts verplaatsen (indien van toepassing)

Met de toetsen Vooruit en Achteruit (4, 5) op de smart key kan de bestuurder de auto naar voren of achteren verplaatsen.

Zie “Remote Smart Parking Assist (RSPA - parkeerhulp op afstand)” in hoofdstuk 7 voor meer informatie.

Starten

U kunt de auto starten zonder de sleutel in het contactslot te steken.

Raadpleeg voor meer informatie 'Toets Engine Start/Stop' in hoofdstuk 6.

i Informatie

Als de smart key een tijdje niet beweegt, gaat de detectiefunctie voor de werking van de smart key in pauze. Til de smart key op om de detectiefunctie opnieuw te activeren.

OPMERKING

Beschadiging van de Smart Key voorkomen:

- Bewaar de Smart Key op een koele, droge plaats om schade of storing te voorkomen. Vocht of hoge temperaturen kunnen storingen veroorzaken in het interne circuit van de Smart Key die niet door de garantie worden gedekt.
- Zorg ervoor dat u de Smart Key niet laat vallen en gooi er niet mee.
- Bescherm de Smart Key tegen extreme temperaturen.

Mechanische sleutel

Als de Smart Key niet normaal werkt, kunt u het bestuurdersportier met de mechanische sleutel vergrendelen of ontgrendelen.

De mechanische sleutel van de smart key FOB verwijderen:

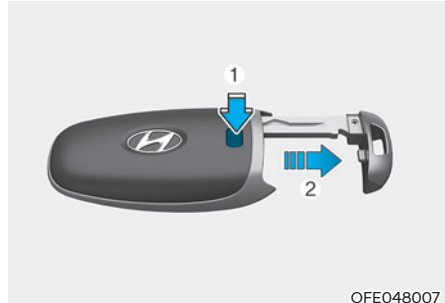

Houd de ontgrendelknop (1) ingedrukt en verwijder de mechanische sleutel (2). Steek de mechanische sleutel in de sleutelgat van het portier.

Druk de sleutel in de opening tot een klik hoorbaar is om de mechanische sleutel terug te plaatsen.

Verlies van een Smart Key

Er kunnen per auto maximaal twee Smart Keys worden geregistreerd. Als u uw Smart Key verliest, adviseren we u de auto en de resterende sleutel onmiddellijk naar een officiële HYUNDAI-dealer te brengen of, indien nodig, de auto te laten wegslepen.

Voorzorgsmaatregelen Smart Key

In de volgende gevallen werkt de Smart Key mogelijk niet:

- De Smart Key bevindt zich in de buurt van een andere zender (bijvoorbeeld van een radiostation of een luchthaven), waardoor de normale werking van de afstandsbediening verstoord kan worden.
- De Smart Key bevindt zich dicht bij een zend- en ontvangstinstallatie of een mobiele telefoon.
- In de buurt van uw auto wordt een Smart Key van een andere auto bediend.

Als de Smart Key niet correct werkt, opent en sluit u de portieren dan met de mechanische sleutel. Neem contact op met een officiële HYUNDAI-dealer als u een probleem ervaart met de Smart Key.

Als de Smart Key zich dicht bij uw mobiele telefoon bevindt, kan het signaal worden verstoord door de zendsignalen van uw mobiele telefoon. Dit kan vooral het geval zijn wanneer de telefoon actief is, bijvoorbeeld tijdens het telefoneren, sms-berichten verzenden en of het verzenden/ontvangen van e-mail. Indien mogelijk vermijden dat de Smart Key en uw mobiele telefoon bij elkaar worden geplaatst, bijvoorbeeld in dezelfde broek- of jaszak, om storing tussen de twee apparaten te voorkomen.

i Informatie

Door het aanbrengen van wijzigingen en aanpassingen waarvoor geen toestemming is verleend, kunnen de rechten van de gebruiker komen te vervallen. Als de portiervergrendeling met afstandsbediening door wijzigingen of aanpassingen waarvoor geen toestemming is verleend niet meer bediend kan worden, valt dit niet onder de fabrieksgarantie.

OPMERKING

- **Houd de Smart Key uit de buurt van elektromagnetische materialen die de elektromagnetische golven naar de sleutel tegenhouden.**
- **Neem de Smart Key altijd mee als u de auto verlaat. Als de Smart Key in de buurt van de auto blijft, kan de accu van de auto ontladen raken.**

Vervangen van de batterij

Als de Smart Key niet goed werkt, vervang de batterij dan door een nieuw exemplaar.

Type batterij: CR2032

Vervangen van de batterij:

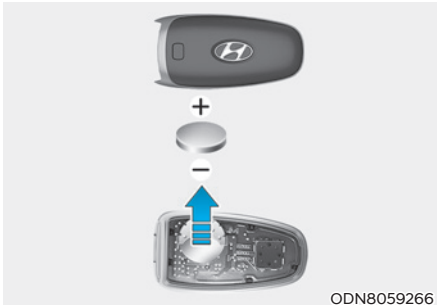

Als de Smart Key niet goed werkt, vervang de batterij dan door een nieuw exemplaar.

Verwijder de cover van de smart key door de schroevendraaier rechtsom te draaien door de schroevendraaier (-) in het gat te steken.

Type batterij: CR2032

Vervangen van de batterij:

1. Verwijder de mechanische sleutel.
2. Wrik het deksel aan de achterzijde van de Smart Key met behulp van een plat gereedschap los.
3. Verwijder de oude batterij en plaats de nieuwe batterij. Controleer of de batterij correct werd geplaatst.
4. Plaats het deksel aan de achterzijde van de Smart Key.

Als u vermoedt dat de Smart Key beschadigd is of als u denkt dat de Smart Key niet goed werkt, adviseren we u contact op te nemen met een officiële HYUNDAI-dealer.

WAARSCHUWING

DIT PRODUCT BEVAT EEN KNOOPCELBATTERIJ.

Als een lithium-knoopcelbatterij wordt ingeslikt, kan die binnen 2 uur ernstig of dodelijk letsel veroorzaken. Batterijen buiten bereik van kinderen houden.

Als u denkt dat een batterij ingeslikt is of in iemands lichaam is beland, moet u onmiddellijk medische hulp inroepen.

Informatie



Een onjuist afgevoerde batterij kan schadelijk zijn voor het milieu en voor uw gezondheid. Voer de accu af volgens uw lokale wetgeving of voorschriften.

Startblokkeersysteem

Het startblokkeersysteem beveiligt uw auto tegen diefstal. Als een onjuist gecodeerde sleutel (of ander apparaat) wordt gebruikt, wordt het brandstofsysteem van de motor uitgeschakeld.

Wanneer de toets START/STOP in stand ON wordt gezet, gaat het controlelampje van het startblokkeersysteem kort branden, waarna het weer dooft. Als het controlelampje gaat knipperen, herkent het systeem de code van de sleutel niet.

Zet de contactschakelaar in de LOCK/OFF stand en vervolgens weer in de ON stand.

Het systeem herkent de code van uw sleutel misschien niet als er een andere startblokkeersleutel of een ander metalen voorwerp (bijvoorbeeld een sleutelhanger) in de buurt van de sleutel ligt. De motor start mogelijk niet omdat het metaal het signaal van de transponder kan blokkeren.

Als het systeem herhaaldelijk de code van de sleutel niet herkent, raden we u aan contact op te nemen met een HYUNDAI-dealer.

Probeer geen wijzigingen aan te brengen aan het systeem of het uit te breiden met andere apparaten. Er kunnen elektrische problemen ontstaan waardoor uw auto onbruikbaar wordt.



WAARSCHUWING

Bewaar geen reservesleutels in uw auto om diefstal van uw auto te voorkomen. Uw wachtwoord voor het startblokkeersysteem is een uniek wachtwoord en moet worden geheimgehouden.

OPMERKING

De transponder in uw sleutel is een belangrijk onderdeel van het startblokkeersysteem. Deze is ontworpen voor jarenlange probleemloze werking, maar u dient deze wel te beschermen tegen vocht, statische elektriciteit en ruw gebruik. Storing aan het startblokkeersysteem zou zich kunnen voordoen.

SLOTEN

Portiersloten van buitenaf vergrendelen

Mechanische sleutel

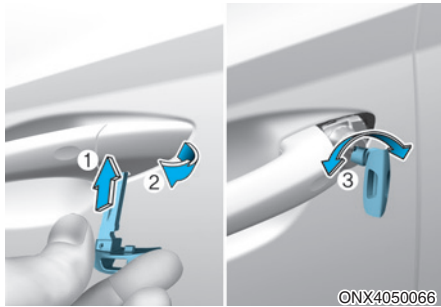

1. Trek de portiergreep uit.
2. Druk de hendel (1) in het onderste gedeelte van de afdekking in met een mechanische sleutel of een platte schroevendraaier.
3. Duw de afdekking (2) naar buiten terwijl u de hendel indrukt.
4. Draai de mechanische sleutel (3) richting de achterzijde van de auto om te ontgrendelen en richting de voorzijde van de auto om te vergrendelen.

Trek de portiergreep na het ontgrendelen omhoog om het portier te openen.

Om het portier te sluiten, duwt u het met de hand dicht. Controleer of de portieren veilig gesloten zijn.

i Informatie

- Wees voorzichtig met het vergrendelen van het portier met een mechanische sleutel, want alleen het bestuurdersportier kan worden vergrendeld/ontgrendeld.
- Wanneer alle portieren vergrendeld zijn met een mechanische sleutel, kunt u alle portieren vergrendelen met de schakelaar centrale vergrendeling in de auto. Open het portier met de binnengreep en sluit het portier en vergrendel het bestuurdersportier met een mechanische sleutel.
- Raadpleeg Hoofdstuk 5 “Portiersloten van binnenuit vergrendelen/ontgrendelen” om de portieren van binnenuit te vergrendelen.

i Informatie

- Denk erom dat u het kapje bij het verwijderen niet kwijtraakt of beschadigt.
- Wanneer het sleuteldeksel bevroest en niet opengaat, tikt u er zachtjes op of warmt u het indirect (bijvoorbeeld met de hand) op.
- Oefen geen overmatige kracht uit op het portier en de portiergreep. Hierdoor kan schade ontstaan.

Afstandsbediening



Druk, om de portieren te vergrendelen, op de vergrendeltoets voor de portieren (1) op de afstandsbediening.

Druk, om de portieren te ontgrendelen, op de ontgrendeltoets voor de portieren (2) op de afstandsbediening.

Trek de portiergreep na het ontgrendelen omhoog om het portier te openen.

Om het portier te sluiten, duwt u het met de hand dicht. Controleer of de portieren veilig gesloten zijn.

Smart Key

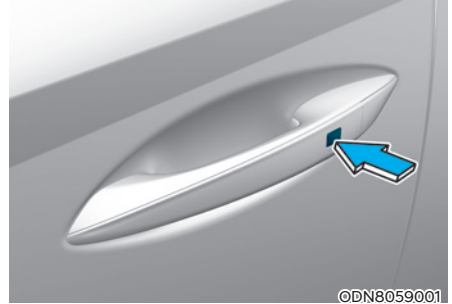

Druk op de toets op de buitenportierkruk van het bestuurdersportier terwijl u de Smart Key bij u draagt of druk op de portiervergrendelingstoets op de Smart Key: alle portieren vergrendelen.

Druk op de toets op de buitenportierkruk van het bestuurdersportier terwijl u de Smart Key bij u draagt of druk op de portierontgrendelingstoets op de smart key: alle portieren ontgrendelen.

Trek de portiergreep na het ontgrendelen omhoog om het portier te openen.

Om het portier te sluiten, duwt u het met de hand dicht. Controleer of de portieren veilig gesloten zijn.

i Informatie

- **In een koud en nat klimaat werken de portiervergrendeling en portiermechanismen mogelijk niet door bevroeringsverschijnselen.**
- **Als het portier een aantal keren snel na elkaar wordt vergrendeld en weer ontgrendeld, ofwel met de sleutel ofwel met de schakelaar portiervergrendeling, zal de werking van het systeem tijdelijk worden onderbroken om beschadiging van de onderdelen te voorkomen.**

Portiersloten van binnenuit ontgrendelen

Met de portiergreep binnenzijde

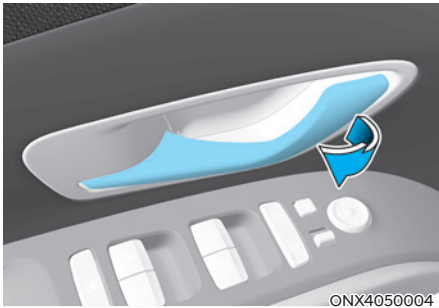

Bestuurdersportier en voorpassagiersportier

Als er aan de binnenportiergreep wordt getrokken terwijl het portier is vergrendeld, zal het portier worden ontgrendeld en geopend.

Achterportier

Als er eenmaal aan de portiergreep aan de binnenzijde wordt getrokken terwijl het portier is vergrendeld, wordt het portier ontgrendeld. Als nogmaals aan de binnenportiergreep wordt getrokken, zal het portier opengaan.

Als er een portier wordt geopend, zullen de portieren niet worden vergrendeld, ook al wordt de schakelaar centrale vergrendeling ingedrukt.

i Informatie

Als de centrale portierontgrendeling niet werkt terwijl u in de auto zit, probeer dan een van onderstaande mogelijkheden om de portieren te openen:

- Ontgrendel de portieren herhaaldelijk (zowel elektronisch als handmatig) en trek tegelijkertijd aan de portiergreep.
- Ontgrendel de overige portieren en trek aan de portiergrepen.
- Open een voorportierruit en gebruik de mechanische sleutel om het portier vanaf de buitenzijde te ontgrendelen.

Met de centrale schakelaar voor het ver/ontgrendelen van portieren



- Als op het (🔒) deel (1) van de schakelaar wordt gedrukt, worden alle autoportieren vergrendeld.
 - Als er een portier wordt geopend, zullen de portieren niet worden vergrendeld, ook al wordt de vergrendeltoets (1) van de schakelaar centrale vergrendeling ingedrukt.
- Als op het (🔓) deel (2) van de schakelaar wordt gedrukt, worden alle autoportieren ontgrendeld.
- Controlelampje portieren (3)
Wanneer alle portieren van de auto zijn vergrendeld, zullen de controlelampjes op het bestuurdersportier en passagiersportier gaan branden. Als een van de portieren wordt ontgrendeld, gaan de lampjes uit.



WAARSCHUWING

- De portieren moeten altijd volledig gesloten en vergrendeld zijn als de auto rijdt. Als de portieren ontgrendeld zijn, is het risico om uit de auto geslingerd te worden bij een ongeval vergroot.
- Trek niet aan de binnenportiergrepen aan bestuurders- of passagierszijde terwijl de auto rijdt.



WAARSCHUWING

Laat ouderen, kinderen of dieren niet zonder toezicht achter in de auto. Een afgesloten auto kan extreem heet worden en dodelijk of ernstig letsel veroorzaken bij ouderen, kinderen of dieren die de auto niet kunnen verlaten. Kinderen zouden functies van de auto kunnen bedienen die hen zouden kunnen verwonden, of ze zouden andere schade kunnen ondervinden, mogelijk door andere personen die de auto binnendringen.



WAARSCHUWING

Beveilig uw auto altijd goed.

Laat uw auto altijd beveiligd achter. Als u de auto niet vergrendeld achterlaat, kan iemand zich in uw auto verstoppen en u of anderen in gevaar brengen.

Om uw auto veilig te parkeren zet u de transmissie in de stand P (Parkeren) terwijl u het rempedaal indrukt, bedient u de parkeerrem en schakelt u het contact in de stand LOCK/OFF, sluit u alle ruiten, vergrendelt u alle portieren en neemt u de sleutel altijd mee.



OPGELET

Het openen van een portier als iemand of iets de auto nadert, kan schade of letsel veroorzaken. Let bij het openen van portieren goed op of er geen ander verkeer aankomt.



WAARSCHUWING

Als u lang in de auto blijft terwijl het weer zeer warm of koud is, zijn er risico's op verwondingen of levensgevaar. Vergrendel de auto niet van buitenaf als zich iemand in de auto bevindt.

Supervergrendeling (indien van toepassing)

Sommige auto's zijn uitgerust met supervergrendeling. Deze voorkomt dat een portier van binnenuit of van buitenaf wordt geopend zodra de supervergrendeling is geactiveerd, waardoor de auto extra is beveiligd.

Om de auto te vergrendelen met de supervergrendelingsfunctie, moeten de portieren worden vergrendeld met de afstandsbediening of de Smart Key. Gebruik nogmaals de afstandsbediening of de Smart Key om de auto te ontgrendelen.

Kenmerken van de automatische portiervergrendeling/-ontgrendeling

Botsingafhankelijk portierontgrendelsysteem

Wanneer bij een aanrijding de airbags worden geactiveerd, worden alle portieren automatisch ontgrendeld.

Snelheidsafhankelijk portiervergrendelsysteem (indien van toepassing)

Alle portieren worden automatisch vergrendeld bij een rijsnelheid van meer dan 15 km/h.

U kunt de automatische vergrendel-/ontgrendelfunctie van de portieren activeren of deactiveren met de Gebruikersinstellingen op het instrumentendisplay. Zie 'Instrumentendisplay' in hoofdstuk 4 voor meer informatie. Raadpleeg het afzonderlijk geleverde instructieboekje van het infotainmentsysteem voor meer informatie als uw auto is uitgerust met aanvullende navigatie.

Kindersloten achterportieren

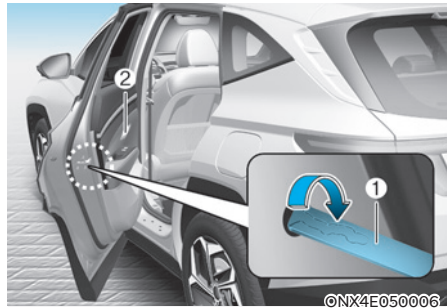

Het kinderslot dient om te voorkomen dat kinderen die achterin de auto zitten per ongeluk de achterportieren openen. De kindersloten in de achterportieren moeten altijd worden gebruikt als er kinderen in de auto aanwezig zijn.

Het kinderslot bevindt zich aan de rand van elk achterportier. Als het kinderslot in de stand vergrendeld staat, gaat het achterportier niet open als aan de binnenportiergreep wordt getrokken.

Om het kinderslot in te schakelen steekt u een klein, plat gereedschap (bijvoorbeeld een schroevendraaier) (1) in de sleuf en draait u deze in de stand vergrendeld zoals afgebeeld.

Om achterportieren van binnenuit (2) te kunnen openen, ontgrendelt u het kinderslot.



WAARSCHUWING

Als kinderen per ongeluk de achterportieren openen terwijl de auto rijdt, kunnen ze uit de auto vallen. De kindersloten in de achterportieren moeten altijd worden gebruikt als er kinderen in de auto aanwezig zijn.

ANTIDIEFSTALSYSTEEM

Dit systeem helpt uw auto en waardevolle spullen te beschermen. De claxon klinkt en de alarmknipperlichten knipperen continu in een van de volgende situaties:

- Een portier wordt geopend zonder de smart key.
- De achterklep wordt geopend zonder de smart key.
- De motorkap wordt geopend.

Het alarm duurt 30 seconden, waarna het systeem reset. Het alarm kan worden uitgeschakeld door de portieren te ontgrendelen met de Smart Key.

Het antidiefstalsysteem wordt 30 seconden na het vergrendelen van de portieren en de achterklep automatisch ingeschakeld. Om het systeem te activeren moet u de portieren en de achterklep van buitenaf vergrendelen met de Smart Key of door op de toets op de buitenkant van de portierkruk te drukken terwijl u de Smart Key bij u draagt.

De alarmknipperlichten knipperen en de zoemer klinkt eenmaal om aan te geven dat het systeem is ingeschakeld.

Als het antidiefstalsysteem is ingeschakeld, wordt het alarm geactiveerd zodra een van de portieren, de achterklep of de motorkap wordt geopend zonder de Smart Key te gebruiken.

Het antidiefstalsysteem schakelt niet in als de motorkap, de achterklep of een portier niet volledig gesloten is. Als het systeem niet inschakelt, controleert u of de motorkap, de achterklep en de portieren volledig gesloten zijn.

Probeer geen wijzigingen aan te brengen aan het systeem of het uit te breiden met andere apparaten.

i Informatie

- **Vergrendel de portieren niet voordat alle passagiers de auto verlaten hebben. Als de achtergebleven passagiers de auto verlaten terwijl het systeem is ingeschakeld, wordt het alarm geactiveerd.**
- **Open, als het systeem niet is uitgeschakeld met de Smart Key, de portieren met de mechanische sleutel en start de motor door de toets ENGINE START/STOP rechtstreeks met de Smart Key in te drukken.**
- **Als het systeem wordt uitgeschakeld door de auto te ontgrendelen maar geen portier of achterklep wordt geopend binnen 30 seconden, vergrendelt de auto weer en wordt het systeem automatisch weer ingeschakeld.**

i Informatie



OHI038181L

Op auto's die zijn uitgerust met een antidiefstalsysteem is een sticker aangebracht met de volgende tekst:

1. **WAARSCHUWING**
2. **VEILIGHEIDSSYSTEEM**

ROA-SYSTEEM (ACHTERBANK-PASSAGIER-ALARM) (INDIEN VAN TOEPASSING)

Het ROA-systeem (achterbank-passagier-alarm) wordt voorzien om te helpen voorkomen dat de bestuurder het voertuig verlaat en de achterpassagier in het voertuig achterblijft.

Systeeminstelling

Om het achterbankpassagiersalarm te gebruiken moet het ingeschakeld zijn in het instellingenmenu op het scherm van het infotainmentsysteem. Selecteer:

- Setup → Vehicle Settings (voertuiginstellingen) → Convenience (handig) → Rear Occupant Alert (achterbankpassagieralarm)

Voor gedetailleerde informatie scant u de QR-code in de afzonderlijk meegeleverde eenvoudige handleiding.

Werking systeem

- Eerste alarm

Wanneer u het voorportier opent na het openen en sluiten van het achterportier en het uitschakelen van de motor, verschijnt de waarschuwing "Controleer de achterbank" op het instrumentendisply.

- Tweede alarm

Na het 1e alarm treedt het 2e alarm in werking wanneer beweging in het voertuig wordt gedetecteerd nadat het bestuurdersportier is gesloten en alle portieren zijn vergrendeld. De claxon zal ongeveer 25 seconden weerklinken. Als het systeem nog steeds beweging detecteert, zal het alarm maximaal 8 keer worden gegeven.

Het alarm kan worden uitgeschakeld door de portieren te ontgrendelen met de Smart Key.

- Het systeem detecteert beweging in het voertuig gedurende 8 uur nadat het portier is vergrendeld.

- Het 2e alarm wordt alleen geactiveerd na een eerdere activering van het 1e alarm.

Vorzorgsmaatregelen voor het systeem

- Zorg ervoor dat alle ruiten zijn gesloten. Als er een ruit geopend is, kan het alarm afgaan omdat de sensor een onbedoelde beweging detecteert (bijv. wind of insecten).



Als u het Rear Occupant Alert-systeem (ROA) niet wilt gebruiken, druk dan op de toets OK op het stuurwiel wanneer de 1e waarschuwingsmelding op het instrumentendisply verschijnt. Hierdoor wordt het 2e alarm eenmalig uitgeschakeld.

- Er kan een alarm worden gegeven als er een impact op het dak is.
- Als er dozen of andere voorwerpen in het voertuig zijn opgestapeld, zal het systeem de dozen of voorwerpen mogelijk niet detecteren. Of het alarm kan weerklinken als de dozen of voorwerpen vallen.
- De sensor werkt mogelijk niet normaal als de sensor wordt geblokkeerd door vreemde voorwerpen.
- Het alarm kan worden geactiveerd wanneer er beweging wordt gedetecteerd op de bestuurders- of passagiersstoel.

- Het alarm kan worden geactiveerd terwijl de portieren zijn vergrendeld in een wasstraat of door trillingen of lawaai in de omgeving.
- Als het voertuig op afstand wordt gestart (indien voorzien van starten op afstand) wordt beweging in de auto niet meer gedetecteerd.



WAARSCHUWING

Zelfs als uw voertuig is uitgerust met het Rear Occupant Alert-systeem (ROA) moet u de achterbank altijd controleren voordat u het voertuig verlaat.

Het achterbank-passagiers-alarm werkt mogelijk niet als:

- **De beweging duurt slechts een korte periode of de beweging is gering.**
- **De achterpassagier is bedekt met een voorwerp, zoals een deken.**
- **Let altijd op de veiligheid van de passagier, aangezien de detectiefunctie en het 2e alarm mogelijk niet zullen werken afhankelijk van de omgeving en bepaalde omstandigheden.**

INTEGRATED MEMORY SYSTEM (GEÏNTEGREERD GEHEUGENSYSTEEM) (INDIEN VAN TOEPASSING)



Het geïntegreerde geheugen voor de bestuurdersstoel kan de volgende geheugeninstellingen met een eenvoudige druk op de knop opslaan of oproepen.

- Stand bestuurdersstoel



WAARSCHUWING

Bedien het geheugen van de bestuurdersstoel nooit tijdens het rijden.

Hierdoor kunt u de controle over het voertuig verliezen waardoor een ongeluk kan gebeuren met ernstig of dodelijk letsel of schade tot gevolg.

i Informatie

- Als de accupool (Plug-inhybride voertuig) of accustekker (Hybride voertuig) wordt losgekoppeld, worden de geheugeninstellingen gewist.
- Als het geïntegreerde geheugen niet normaal werkt, adviseren wij u het systeem te laten nakijken door een officiële HYUNDAI-dealer.

Standen in het geheugen opslaan

1. Het systeem werkt wanneer de rijsnelheid lager is dan 3 km/h.
2. Zet de bestuurdersstoel in de gewenste stand.
3. Druk op de toets SET. Het systeem laat één piepje horen en geeft de melding "Press button to save settings" (knop indrukken voor opslaan instellingen) weer op het instrumentendisplay.
4. Druk binnen 4 seconden op een van de geheugentoetsen (1 of 2). Het systeem geeft met twee piepjes aan dat de instellingen met succes zijn opgeslagen.
5. 'Driver 1 (or 2) settings saved' (instellingen voor bestuurder 1 (of 2) opgeslagen) verschijnt op het instrumentendisplay. De melding verschijnt alleen voor de geheugeninstellingen voor de stand van de bestuurdersstoel.

Standen oproepen uit het geheugen

1. Het systeem werkt wanneer de rijsnelheid lager is dan 3 km/h.
2. Druk op de gewenste geheugentoets (1 of 2). Het systeem laat één piepje horen en vervolgens worden de stand van de bestuurdersstoel, de stand van het stuurwiel en de intensiteit van de dashboardverlichting automatisch afgesteld naar de opgeslagen standen.
3. 'Driver 1 (or 2) settings applied' (instellingen voor bestuurder 1 (of 2) toegepast) verschijnt op het instrumentendisplay.

i Informatie

- Als u op de SET knop drukt of de overeenstemmende knop waarvan de instelling wordt opgeroepen, wordt de instelling tijdelijk uitgeschakeld. Als u de andere knoppen indrukt, zal de instelling van de ingedrukte knop geactiveerd worden.
Als u bijvoorbeeld de SET knop indrukt, of de nummer 1 knop terwijl de instelling van nummer 1 in werking is, wordt de instelling tijdelijk uitgeschakeld. Als u de nummer 2 knop indrukt, wordt de instelling van nummer 2 actief.
- Als u de stoel aanpast terwijl de opgeslagen standen worden opgeroepen, worden de vooraf ingestelde instellingen ineffectief.

Het systeem resetten

Volg de volgende procedure om het geïntegreerde geheugen te resetten als het niet goed werkt.

Integrated memory system (Geïntegreerd geheugen) resetten

1. Breng de auto tot stilstand en open het bestuurdersportier met Engine Start/Stop (motor starten/stoppen) in stand ON en de auto in stand P (Parkeren) geschakeld.
2. Zet de bestuurdersstoel en de rugleuning in de belangrijkste stand.
3. Druk op de SET knop en druk tegelijk de schakelaar voor het verplaatsen van de bestuurdersstoel meer dan 2 seconden naar voor.

Tijdens het resetten van het geïntegreerde geheugen

1. Het resetten begint met een geluid.
2. De bestuurdersstoel en de rugleuning zijn in achterwaartse stand aangepast met het meldingsgeluid.
3. De bestuurdersstoel en de rugleuning worden opnieuw in de standaard stand (centrale stand) geplaatst met het meldingsgeluid.

In de volgende gevallen kunnen de resetprocedure en het meldingsgeluid mogelijk stoppen.

- De geheugenknop is ingedrukt.
- De schakelaar om de stoel te controleren wordt bediend
- De versnelling is uit de P (Parkeren) stand geschakeld.
- De rijsnelheid ligt hoger dan 3 km/h.
- Het bestuurdersportier is gesloten.

OPMERKING

- Herstart de resetprocedure als het resetten en het meldingsignaal ophouden als ze niet volledig zijn tijdens het resetten van het geïntegreerde geheugen.
- Zorg ervoor dat er geen voorwerpen rond de bestuurdersstoel liggen voor het geïntegreerde geheugen wordt gereset.

Instapfunctie

Het systeem beweegt de bestuurdersstoel als volgt automatisch:

- Met afstandsbediening
 - De bestuurdersstoel beweegt naar achteren als de contactsleutel uit het contactslot wordt verwijderd.
 - De bestuurdersstoel beweegt naar voren als de contactsleutel in het contactslot wordt gestoken.
- Met smart key
 - De bestuurdersstoel beweegt naar achteren als de Engine Start/Stopknop (motor starten/stoppen) UIT wordt gezet.
 - De bestuurdersstoel beweegt naar voren als de Engine Start/Stopknop (motor starten/stoppen) in ACC of START stand wordt gezet.

U kunt de instapfunctie activeren of deactiveren vanuit de modus User Settings (gebruikersinstellingen) op het instrumentendisplay. 'Convenience (handig) → Seat Easy Access (gemakkelijk instappen) → Off/Normal/Extended (Uit/normaal/verlengd)'.

Zie 'Instrumentendisplay' in hoofdstuk 4 voor meer informatie.



OPGELET

De bestuurder moet voorzichtig zijn als hij deze functie gebruikt en ervoor zorgen dat passagiers of kinderen op de achterste zitbank niet gewond geraken. In geval van nood moet de bestuurder de beweging van de voorste stoel stoppen (als de gemakkelijke instapfunctie is geactiveerd) door op de SET knop te drukken of op een van de controleschakelaars van de bestuurdersstoel.

STUURWIEL

Elektrische stuurbekrachting (EPS)

Het systeem helpt u bij het sturen van de auto. Als de motor is uitgeschakeld of als de stuurbekrachting defect raakt, kunt u de auto nog wel besturen, maar vraagt dit meer kracht.

Indien u merkt dat onder normale omstandigheden het sturen van de auto zwaarder gaat dan normaal, dan adviseren wij u de stuurbekrachting te laten controleren door een officiële HYUNDAI-dealer.



OPGELET

Als de elektrische stuurbekrachting niet normaal werkt, gaat het waarschuwingslampje  branden en verschijnt de melding 'Controleer door motor aangedreven stuurbekrachting' op het instrumentendisplay. U kunt de auto nog wel besturen, maar dit vraagt meer kracht. Wij adviseren u uw auto zo snel mogelijk naar een officiële HYUNDAI-dealer of een servicepunt te brengen en het systeem te laten controleren.

Informatie

De volgende symptomen kunnen zich tijdens normaal gebruik voordoen:

- Het draaien van het stuurwiel gaat zwaarder direct nadat de toets Engine Start/Stop (motor starten/stoppen) in de ON stand is gezet.
Dat gebeurt als het EPS-systeem een zelfdiagnose uitvoert. Wanneer de diagnoses zijn voltooid, is de benodigde kracht voor het sturen weer normaal.
- Als de accuspanning laag is, moet u meer stuurkracht uitoefenen. Dit is een tijdelijke verschijnsel en zal verdwijnen zodra de batterij terug opgeladen is.
- Er kan een klikkend geluid hoorbaar zijn van het EPS-relais na het in stand ON of OFF zetten van de toets Engine Start/Stop (auto met Smart Key-systeem).
- Het geluid van de elektromotor is mogelijk hoorbaar als de auto stilstaat of met lage snelheid rijdt.
- Als u aan het stuurwiel draait bij een lage temperatuur, is er meer stuurkracht nodig. Deze geluiden verdwijnen als de temperatuur stijgt. Dit is een normaal verschijnsel.
- Als u bij stilstaande auto het stuurwiel continu van aanslag tot aanslag draait, gaat het sturen zwaarder. Dat wijst niet op een storing in het systeem. Na verloop van tijd werkt het systeem weer normaal.
- Wanneer een fout optreedt in de elektrische stuurbekrachting, wordt de stuurbekrachting niet geactiveerd om dodelijke ongelukken te voorkomen. Er kunnen waarschuwingslampjes in het instrumentenpaneel branden of het sturen vereist veel kracht. Als deze symptomen zich voordoen, rijd de auto dan zo snel als mogelijk naar een veilige plaats. Wij adviseren u het systeem zo snel mogelijk te laten controleren door een officiële HYUNDAI-dealer.

Stuurkolomverstelling

Wanneer u het stuurwiel in een comfortabele stand zet, stel het dan zo in dat het naar uw borst wijst, niet naar uw gezicht. Zorg ervoor dat u het instrumentenpaneel en de meters goed kunt zien. Duw na het instellen de stuurkolom omhoog en omlaag om te controleren of deze weer vergrendeld is.

Stel de positie van het stuurwiel altijd in voordat u gaat rijden.



WAARSCHUWING

Verstel de stuurkolom **NOOIT** tijdens het rijden. Hierdoor kunt u de controle over de auto verliezen en een ongeval veroorzaken.

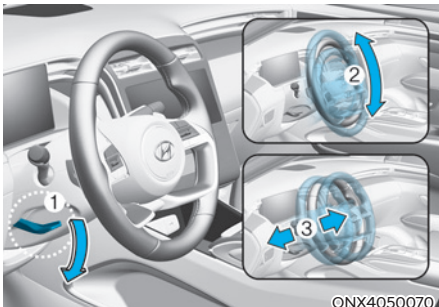

Om het stuurwiel te verstellen:

1. Trek de ontgrendelingshendel (1) naar beneden.
2. Stel het stuurwiel in de gewenste hoek (2) en afstand naar voren/naar achteren (3).
3. Trek de ontgrendelingshendel weer omhoog om de stuurkolom in deze positie te vergrendelen.



OPGELET

Tijdens het verstellen van de positie, de hoek en de hoogte van het stuurwiel mag u niet hard duwen of trekken, aangezien de bevestiging dan schade kan oplopen.



Informatie

Soms grijpt de ontgrendelingshendel niet compleet aan. Dit kan gebeuren als de tanden van het vergrendelingsmechanisme niet compleet in elkaar grijpen. Als dit gebeurt, trek dan de ontgrendelingshendel naar beneden, stel het stuurwiel weer af en trek de ontgrendelingshendel weer omhoog op zijn plaats.

Stuurwielverwarming (indien van toepassing)



Wanneer het contact in stand ON staat of wanneer de motor draait, kunt u door het indrukken van de toets van de stuurwielverwarming de stuurwielverwarming inschakelen.

Het controlelampje in de toets gaat branden.

Om de stuurwielverwarming uit te schakelen, drukt u opnieuw op de toets. Het controlelampje in de toets gaat uit.

- Automatische comfortregeling (voor bestuurdersstoel) (indien van toepassing)
 - De stuurwielverwarming regelt automatisch de stuurwieltemperatuur afhankelijk van de omgevingstemperatuur en de ingestelde klimaatregelingtemperatuur bij een draaiende motor. Als de schakelaar van de stuurwielverwarming wordt ingedrukt, moet de stuurwielverwarming handmatig worden bediend.

Om deze functie te gebruiken, moet de functie worden geactiveerd in het menu Settings (Instellingen) op het scherm van het infotainmentsysteem.
 - De standaardinstelling voor de stuurwielverwarming is OFF als het contact op ON staat. Als de functie Automatische comfortregeling echter is ingeschakeld, zal de stuurwielverwarming aan en uit gaan, afhankelijk van de omgevingstemperatuur en de ingestelde klimaatregelingtemperatuur.

Voor meer informatie adviseren we u contact op te nemen met een officiële HYUNDAI-dealer.

i Informatie

De stuurwielverwarming gaat ongeveer 30 minuten na het inschakelen van de stuurwielverwarming automatisch uit.

OPMERKING

Monteer geen hoes of accessoires op het stuurwiel. De hoes of het accessoire kan schade aan het systeem van de stuurwielverwarming veroorzaken.

Claxon

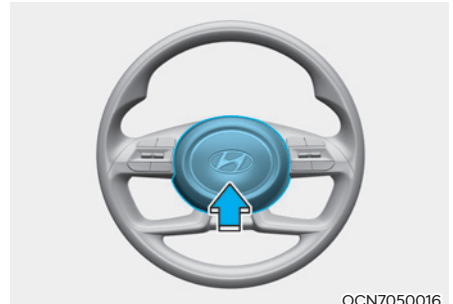

Druk op het gedeelte van het stuurwiel bij het claxonsymbool (zie afbeelding) om te claxonneren. De claxon wordt alleen bediend wanneer op dit gedeelte wordt gedrukt.

OPMERKING

Sla niet krachtig of met uw vuist op dit gebied. Druk het claxongedeelte niet in met een scherp voorwerp.

SPIEGELS

Binnenspiegel

Controleer, voordat u gaat rijden, of de binnenspiegel correct is ingesteld. Stel de binnenspiegel zo af dat het zicht door de achterraut goed gecentreerd is.

WAARSCHUWING

Zorg ervoor dat uw zicht niet wordt gehinderd. Plaats geen voorwerpen op de achterstoelen, in de bagageruimte of achter de hoofdsteunen van de achterstoelen die het zicht door de achterraut zouden kunnen belemmeren.

WAARSCHUWING

Wijzig de binnenspiegel niet en monteer geen grotere spiegel, om ernstig letsel bij een ongeval of het activeren van de airbag te voorkomen.

WAARSCHUWING

Verstel de spiegel **NOOIT** tijdens het rijden. Hierdoor kunt u de controle over de auto verliezen en een ongeval veroorzaken.

OPMERKING

Gebruik voor het reinigen van de spiegel een papieren doek of vergelijkbaar materiaal, bevochtigd met glasreiniger. Spuit geen glasreiniger direct op de spiegel om te voorkomen dat de vloeibare glasreiniger de spiegelbehuizing binnendringt.

Binnenspiegel met dag-/nachtstand (indien van toepassing)

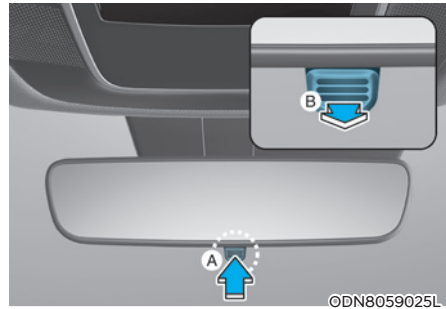

[A] : Dag, [B] : Nacht

Stel de spiegel af voordat u wegrijdt en als deze in de dagstand staat.

Trek de dag/nachthendel naar u toe om verblinding door de koplampen van achteropkomend verkeer te voorkomen als u 's nachts rijdt.

Houd er rekening mee dat het beeld in de spiegel in de nachtstand minder duidelijk is dan in de dagstand.

Zelfdimmende binnenspiegel (ECM) (indien van toepassing)

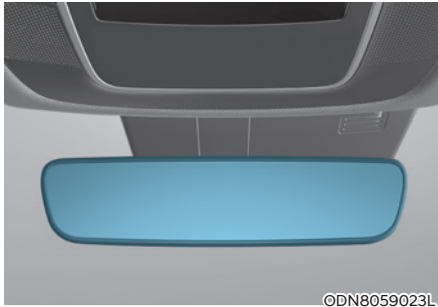

©DN8059023L

De elektrochromatische binnenspiegel voorkomt automatisch verblinding door koplampen van achteropkomend verkeer bij nacht of weinig licht.

Als de motor draait, wordt de antiverblindingsstand automatisch geregeld door de sensor in de achteruitkijkspiegel. De sensor detecteert het omgevingslicht rond de auto en stelt de dimming van de spiegel automatisch bij om verblinding door de verlichting van achteropkomend verkeer tegen te gaan.

Als de selectiehendel in de achteruitversnelling (R) wordt gezet, wordt de binnenspiegel automatisch in de helderste stand gezet om het zicht van de bestuurder achter het voertuig te verbeteren.

Buitenspiegels



©NX4050009

Uw auto is uitgerust met zowel een linker als een rechter buitenspiegel. De spiegels kunnen vanop afstand met de schakelaar voor aanpassing van de spiegel worden versteld. De buitenspiegels kunnen worden ingeklapt om beschadiging in een automatische waterrette of bij het rijden door een smalle straat te voorkomen.

De rechter en linker buitenspiegels zijn convergerend. Voorwerpen die worden waargenomen in de spiegel zijn dichterbij dan het lijkt.

Gebruik de binnenspiegel om direct achteruit te kijken om de werkelijke afstand tot andere voertuigen te bekijken alvorens van rijstrook te wisselen.

Stel de buitenspiegels in de gewenste stand voordat u gaat rijden.



WAARSCHUWING

Verstel de buitenspiegels niet of klap ze niet in tijdens het rijden. Hierdoor kunt u de controle over de auto verliezen en een ongeval veroorzaken.

OPMERKING

- Gebruik geen krabber om de spiegel ijsvrij te maken; hierdoor kan het spiegelglas beschadigd raken.
- Forceer de buitenspiegel niet als deze vastgevroren is. Gebruik een goedgekeurde ruitontdooier (geen koelvloeistof) of een spons of zachte doek met erg warm water of zet de auto op een warme plaats om het ijs te laten smelten.
- Reinig de spiegel niet met agressieve schoonmaakmiddelen, brandstof of andere reinigingsmiddelen op basis van petroleum.

Afstellen van de buitenspiegels

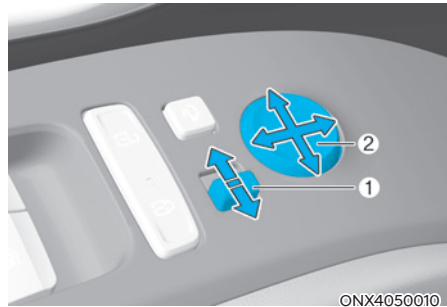

1. Beweeg de hendel (1) naar L (links) of R (rechts) om de achteruitkijkspiegel te selecteren die u wilt afstellen.
2. Gebruik de bedieningsschakelaar voor de spiegel (2) om de geselecteerde spiegel omhoog, omlaag, naar links of naar rechts te bewegen.
3. Na de aanpassing beweegt u de hendel (1) naar het midden om ongewenste aanpassingen te vermijden.

OPMERKING

- De spiegels stoppen hun beweging als de maximale stelhoek bereikt is, maar de stelmotor blijft draaien zolang de schakelaar ingedrukt wordt. Houd de schakelaar niet langer ingedrukt dan nodig om te voorkomen dat de stelmotor beschadigd wordt.
- Probeer de buitenspiegels niet met de hand te verstellen, hierdoor kan de elektromotor beschadigd raken.

Buitenspiegel inklappen



Handmatig type

Pak de buitenspiegel bij de behuizing vast en klap deze naar achteren.



Elektronisch

De buitenspiegel kan worden ingeklapt of uitgeklapt door op de schakelaar te drukken.

- De achteruitkijkspiegel zal automatisch in- of uitklappen als 'Convenience (handig) → Welcome mirror/light (welkomstspiegel/-licht) → On door unlock (bij portier ontgrendelen)' is geselecteerd in de modus Gebruikersinstellingen op het instrumentendisply.
 - De spiegel wordt in- of uitgeklapt wanneer de portieren worden vergrendeld of ontgrendeld met de Smart Key.
 - De spiegel wordt in- of uitgeklapt wanneer de portieren worden vergrendeld of ontgrendeld met de knop op de portiergreep aan de buitenzijde.
- De achteruitkijkspiegel zal automatisch in- of uitklappen als 'Convenience (handig) → Welcome mirror/light (welkomstspiegel/-licht) → On door unlock (bij portier ontgrendelen)' en 'Convenience (handig) → Welcome mirror/light (welkomstspiegel/-licht) → On driver approach (bij nadering bestuurder)' is geselecteerd in de modus Gebruikersinstellingen op het instrumentendisply als u de auto met een smart key nadert (met alle portieren gesloten en vergrendeld).

OPMERKING

De elektrische buitenspiegels werken ook als het contact is uitgeschakeld. Stel, om te voorkomen dat de accu leegraakt, de spiegels niet langer dan noodzakelijk af als de motor is uitgeschakeld.

OPMERKING

Klap de elektrisch bedienbare buitenspiegels niet met de hand in. Anders kan de elektromotor defect raken.

RUITEN

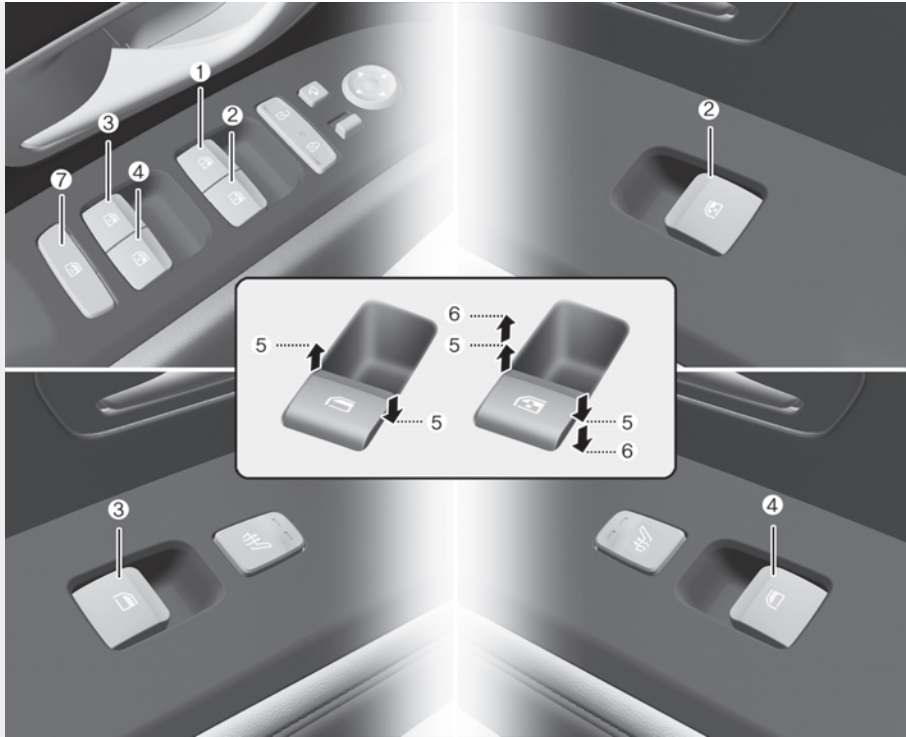

ONX4050013

- (1) Schakelaar ruitbediening bestuurdersportier
- (2) Schakelaar ruitbediening passagiersportier
- (3) Schakelaar ruitbediening achterportier (links)
- (4) Schakelaar ruitbediening achterportier (rechts)

- (5) Ruiten openen en sluiten
- (6) Elektrisch bedienbare ruiten*
- (7) Blokkeerschakelaar ruitbediening

* : Indien van toepassing

Elektrisch bedienbare ruiten

Om de ruiten te kunnen sluiten of openen, moet het contact ingeschakeld zijn. Ieder portier is voorzien van een schakelaar voor de bediening van de desbetreffende ruit. De bestuurder beschikt over een blokkeerschakelaar waarmee de ruitbediening van de schakelaars op de achterportieren kan worden uitgeschakeld. De elektrisch bedienbare raampjes kunnen worden bediend tot ongeveer 3 minuten nadat het contact in stand ACC of OFF is gezet. Wanneer de voorportieren geopend zijn, kunnen de elektrische ruiten niet bediend worden, zelfs niet binnen de periode van 3 minuten.

Ruiten openen en sluiten

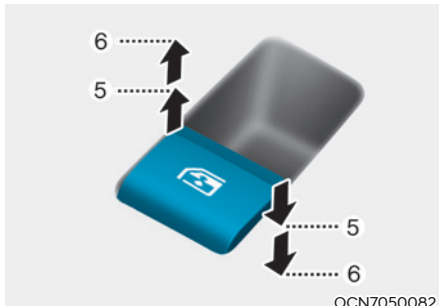

Openen:

Druk de ruitschakelaar in tot het eerste drukpunt (5). Laat de schakelaar los wanneer u wilt dat de ruit stopt.

Sluiten:

Trek de ruitschakelaar tot het eerste drukpunt omhoog (5). Laat de ruitschakelaar los wanneer u wilt dat de ruit stopt.

Ruit automatisch naar beneden (indien van toepassing)

Door de ruitschakelaar kort voorbij het tweede drukpunt (6) te drukken of te trekken, opent de ruit volledig, ook als de schakelaar wordt losgelaten.

Om de ruitbeweging te stoppen, trekt u de schakelaar omhoog of drukt hem omlaag en laat hem dan los.

Ruit automatisch omhoog/naar beneden (indien van toepassing)

Door de ruitschakelaar kort voorbij het tweede drukpunt (6) te drukken of te trekken, opent of sluit de ruit volledig, ook als de schakelaar wordt losgelaten. Om de ruitbeweging te stoppen, trekt u de schakelaar omhoog of drukt hem omlaag en laat hem dan los.

De elektrisch bedienbare ruiten resetten

Als de elektrisch bedienbare ruiten niet goed werken, moet de elektrische ruitbediening als volgt worden gereset:

1. Zet het contact in stand ON.
2. Sluit de ruit en houd de ruitbedieningsschakelaar daarna nog minstens een seconde omhoog.

Als de elektrisch bedienbare ruiten na het resetten niet goed werken, raden we u aan het systeem te laten controleren door een officiële HYUNDAI-dealer.



WAARSCHUWING

De klembeveiliging werkt niet wanneer de elektrische ruitbediening wordt gereset. Zorg ervoor dat lichaamsdelen en voorwerpen zich op een veilige afstand bevinden voordat u de ruiten sluit. Zo voorkomt u letsel of schade aan de auto.

Automatische omkeerfunctie (indien van toepassing)

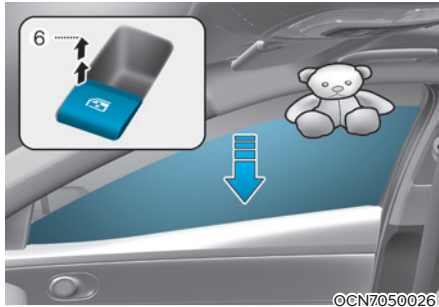

Als een ruit een obstakel detecteert terwijl deze automatisch wordt gesloten, stopt de ruit en gaat deze ongeveer 30 cm omlaag om het obstakel te kunnen verwijderen.

Als een obstakel gesignaleerd wordt terwijl de ruitschakelaar continu wordt omhooggetrokken, stopt de beweging van de ruit en zakt de ruit ongeveer 2,5 cm.

Als de schakelaar opnieuw blijvend omhooggetrokken wordt binnen 5 seconden nadat de ruit automatisch naar beneden is gegaan door de inkleembeveiliging, zal de inkleembeveiliging niet werken.

i Informatie

Het automatische omkeersysteem werkt alleen als de “automatisch omhoog”-functie wordt gebruikt door de schakelaar helemaal omhoog te trekken tot het tweede palletje.

OPMERKING

Breng geen accessoires aan op de ruiten. De automatische omkering werkt mogelijk niet.

! WAARSCHUWING

Zorg dat lichaamsdelen of voorwerpen veilig weggestoken zijn voordat een ruit wordt gesloten. Zo voorkomt u letsel of schade aan het voertuig.

Als een voorwerp met een diameter van minder dan 4 mm tussen de ruit en de sponning terechtkomt, wordt de extra weerstand mogelijk niet opgemerkt door de klembeveiliging en de ruit zal niet stoppen en in de andere richting bewegen.

Blokkeertoets ruitbediening



De bestuurder kan de ruitbedieningschakelaars van de achterportieren uitschakelen door de blokkeerschakelaar voor de ruitbediening in te drukken.

Als er op de blokkeertoets wordt gedrukt:

- Met de hoofdschakelaar voor de bestuurder kunnen alle elektrisch bedienbare ruiten worden bediend.
- Met de schakelaar voor de ruitbediening van de portierruit aan voorpassagierszijde kan de portierruit aan voorpassagierszijde worden bediend.
- De achterpassagiers kunnen de elektrisch bedienbare portieruiten achter niet bedienen.
- * Als de blokkeerschakelaar van de ruitbediening wordt bediend, kunnen achterpassagiers het achterportier niet openen.



WAARSCHUWING

Laat kinderen niet met de ruitbediening spelen. Laat de blokkeerschakelaar voor de ruitbediening van de bestuurder in de stand vergrendeld staan. Ernstig tot dodelijk letsel kan het gevolg zijn van onbedoelde bediening van de ruiten door een kind.

OPMERKING

- Open of sluit telkens maar één ruit tegelijk, om schade aan de elektrische ruitbediening te voorkomen. Hierdoor zal bovendien de zekering langer meegaan.
- Probeer nooit tegelijkertijd de hoofdschakelaar voor de ruitbediening in het bestuurdersportier en de afzonderlijke schakelaar voor de ruitbediening in tegengestelde richtingen in te drukken. In dat geval stopt de ruit en kan deze niet meer worden geopend of gesloten.

Ruit op afstand openen/sluiten (indien van toepassing)



ONX4EPH051004L

U kunt de ruiten nog altijd bedienen met uitgeschakelde motor.

- Druk gedurende meer dan 3 seconden op de knop voor het vergrendelen van de deuren (1). De ruit beweegt naar boven, zo lang u op de portiervergrendelingsknop duwt. De ruit stopt met bewegen als u de portiervergrendelingsknop loslaat.
- Druk gedurende meer dan 3 seconden op de knop voor het ontgrendelen van de deuren (2). De ruit gaat omlaag na het ontgrendelen van de deuren, zo lang u op de knop drukt. De ruit stopt met bewegen als u de portiervergrendelingsknop loslaat.



Informatie

- De functie voor het op afstand sluiten/openen van de ruiten kan plots stoppen met werken, wanneer u tijdens bediening van uw voertuig weg gaat. Blijf in de omgeving van uw voertuig en houd toezicht op de beweging van de ruit.
- Een van de ruiten kan stoppen met bewegen wanneer deze door een bepaalde kracht wordt gestoord. De andere ruiten zullen echter blijven bewegen. U moet er dus voor zorgen dat alle ruiten zijn gesloten.
- De functie voor het op afstand openen/sluiten van de ruiten werkt als de ruit een elektrisch bedienbare ruit is.

PANORAMADAK (INDIEN VAN TOEPASSING)

Indien uw auto is uitgerust met een schuif-/kanteldak, kunt u dit met behulp van de hendel in de dakconsole openschuiven of kantelen.



©NX4EPH051005E

Het schuif-/kanteldak kan alleen elektrisch bediend worden wanneer de toets Engine Start/Stop (motor starten/stoppen) in stand ON of START staat.

Het schuif-/kanteldak kan worden bediend tot ongeveer 3 minuten nadat de START/STOP knop in stand ACC of OFF is gezet. Wanneer echter de voorportieren zijn geopend, kan het schuifdak niet worden geopend, zelfs niet binnen de periode van 3 minuten.



WAARSCHUWING

- **Verstel het zonnedak of de zonneschermen, wanneer u gestopt bent. Hierdoor kunt u de controle over de auto verliezen, wat tot een ongeluk met letsel of schade kan leiden.**
- **Laat kinderen nooit zonder toezicht achter in het voertuig terwijl de motor draait en de sleutel in het contact zit. Alleen gelaten kinderen zouden het schuif-/kanteldak kunnen bedienen, wat in ernstig letsel kan resulteren.**
- **Ga niet op het dak van de auto zitten. Dit kan letsel of schade aan de auto veroorzaken.**

OPMERKING

Bedien het schuif-/kanteldak niet als er dakrails op het dak zitten of als er bagage op het dak ligt.

Elektrisch zonnescerm



©NX4C051005

Gebruik het elektrische zonnescerm om direct zonlicht via het glas van het schuif-/kanteldak tegen te houden.

- Duw de hendel van het schuif-/kanteldak achteruit tot de eerste klikstand, dan schuift het elektrische zonnescerm automatisch open.
- Duw de hendel van het elektrische zonnescerm vooruit tot de eerste klikstand, dan gaat het elektrische zonnescerm automatisch dicht. Maar als het glas van het schuif-/kanteldak openstaat, gaat eerst het glas dicht.

Duw de schakelaar van het schuif-/kanteldak om het elektrische zonnescerm in een willekeurige richting om het stil te zetten.

OPMERKING

Duw of trek niet met de hand aan het zonnescerm, aangezien een dergelijke handeling het elektrische zonnescerm kan beschadigen of voor een defect in het zonnescerm kan zorgen.



WAARSCHUWING

Het is normaal dat het materiaal van het elektrische zonnescerm kreukt.

Omhoog/omlaag kantelen

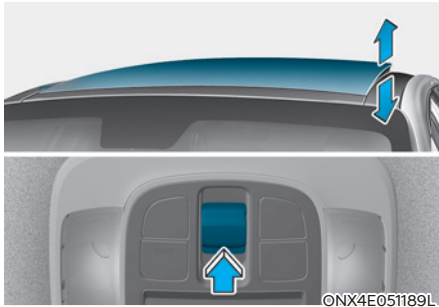

- Duw de schakelaar van het schuif-/kanteldak omhoog, dan kantelt het glas open. Als het elektrische zonneschermdicht is, gaat dit eerst open.
- Duw de schakelaar van het schuif-/kanteldak omhoog of vooruit wanneer het glas van het schuif-/kanteldak open gekanteld is, dan gaat het glas van het schuif-/kanteldak automatisch dicht.

Duw de hendel van het schuif-/kanteldak in een willekeurige richting om het zonneschermdicht te zetten.

Open-/dichtschuiven

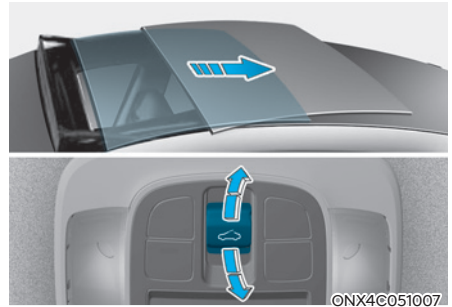

- Duw de schakelaar van het schuif-/kanteldak naar achteren naar de eerste klikstand, beweegt het glas van het schuif-/kanteldak. Als het elektrische zonneschermdicht is, gaat dit eerst open.
Duw de schakelaar van het schuif-/kanteldak naar voren naar de eerste klikstand, sluit het glas van het schuif-/kanteldak. Als het glas van het schuif-/kanteldak dicht is, sluit het elektrische zonneschermdicht.
- Duw de schakelaar van het schuif-/kanteldak vooruit of achteren tot de tweede klikstand, dan werken het elektrische zonneschermdicht en het glas van het schuif-/kanteldak automatisch (automatische schuif-functie).
Duw de schakelaar van het schuif-/kanteldak in een willekeurige richting om het schuif-/kanteldak dicht te zetten.

Klembeveiliging

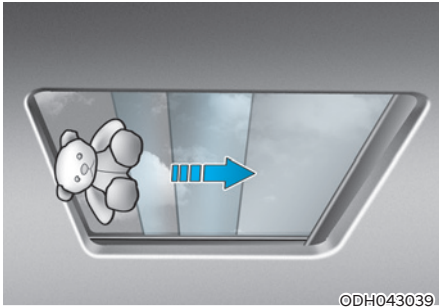

Als het elektrische zonnescerm of het schuif-/kanteldak een hindernis tegenkomt tijdens het automatische sluitingsproces, schuift het terug in de andere richting en stopt het op een bepaald punt.

De automatische omkeerfunctie werkt mogelijk niet als er een dun of zacht voorwerp tussen het schuifglas of het glas van het schuif-/kanteldak en het schuifdaklint zit.



WAARSCHUWING

- Zorg ervoor dat hoofden, andere lichaamsdelen en voorwerpen zich op een veilige afstand bevinden voordat u het schuif-/kanteldak bedient. Er kunnen lichaamsdelen of objecten klem raken met letsel of schade aan het voertuig als gevolg.
- Probeer de automatische omkeerfunctie nooit opzettelijk uit met lichaamsdelen. Het kan zijn dat het elektrische zonnescerm of het glas van het schuif-/kanteldak omkeert, maar er is een kans op letsel.

OPMERKING

- Duw niet meer tegen de hendel als het schuif-/kanteldak volledig is geopend, gesloten of gekanteld. Dit kan leiden tot schade aan de motor van het schuif-/kanteldak.
- Doorlopend open-/dichtschiiven, open-/dichtkantelen, kan leiden tot een storing in de motor of het schuif-/kanteldaksysteem.
- Verwijder regelmatig opgehoopt stof van de rails van het schuif-/kanteldak.
- Opgeloopt stof tussen het schuif-/kanteldak en het dakpaneel kan herrie maken. Open het schuif-/kanteldak regelmatig om met een schone doek het stof te verwijderen.
- Probeer het schuif-/kanteldak niet te openen bij temperaturen onder het vriespunt, of als het dak is bedekt met sneeuw of ijs. Mogelijk werkt het schuif-/kanteldak dan niet goed en kan het kapotgaan als u het forceert.
- Open het schuif-/kanteldak niet meteen na regen of een wasbeurt. Dan kan er water in de auto komen.
- Laat onder het rijden geen bagage uit het schuifdak steken. Er kan schade aan de auto ontstaan bij een plotselinge stop.



WAARSCHUWING

Steek tijdens het rijden niet uw hoofd, armen, lichaamsdelen of objecten naar buiten. U kunt dan letsel oplopen bij een plotselinge stop.

Schuif-/kanteldak resetten



In sommige omstandigheden is het nodig om het schuif-/kanteldak te resetten. Het resetten van het schuif-/kanteldak kan onder andere nodig zijn in de volgende gevallen:

- Als de accupool (Plug-inhybride voertuig) of accustekker (Hybride voertuig) wordt losgekoppeld of ontladen
- Als de zekering van het zonnedak is vervangen
- Als de automatische open-/sluitfunctie van het schuif-/kanteldak niet correct werkt

Resetprocedure schuif-/kanteldak:

1. Aanbevolen wordt om de resetprocedure met draaiende motor uit te voeren. Start de motor met de transmissie in P (Parkeren).
2. Zorg ervoor dat het elektrische zonnescerm en het glas van het schuif-/kanteldak volledig gesloten zijn. Als het elektrische zonnescerm en het glas van het schuif-/kanteldak open zijn, duwt u de hendel naar voren tot het elektrische zonnescerm en het glas van het schuif-/kanteldak volledig gesloten zijn.
3. Laat de hendel los als het elektrische zonnescerm en het glas van het schuif-/kanteldak volledig gesloten zijn.

4. Duw de hendel naar voren tot het elektrische zonnescerm en het glas van het schuif-/kanteldak ietsje bewegen. Laat de hendel dan los.
5. Duw de hendel van het schuif-/zonnedak nogmaals naar voren en houd hem die positie tot het elektrische zonnescerm en het glas van het schuif-/zonnedak kunnen openen en sluiten. Laat de hendel pas los als de handeling afgerond is. Als u de schakelaar tijdens de procedure loslaat, start u die weer vanaf stap 2.

i Informatie

Als het schuifdak niet wordt gereset wanneer de accupool (Plug-inhybride voertuig) of accustekker (Hybride voertuig) losgekoppeld of ontladen is, of wanneer de desbetreffende zekering doorgebrand is, werkt het schuifdak mogelijk niet goed.

Waarschuwing geopend schuif-/kanteldak

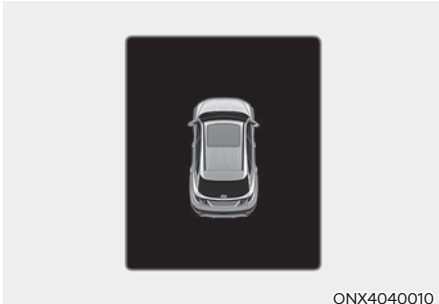

Als de bestuurder de motor uitschakelt wanneer het schuif-/kanteldak niet volledig is gesloten, klinkt er enkele seconden een waarschuwingszoemer en verschijnt er een waarschuwing geopend schuifdak op het instrumentendisplay.

Sluit het schuif-/kanteldak volledig wanneer u de auto verlaat.



OPMERKING

Zorg er bij het verlaten van uw auto voor dat het schuif-/kanteldak volledig is gesloten.

Als het schuif-/kanteldak geopend blijft, kunnen regen of sneeuw het interieur nat maken. Bovendien kan een geopend schuif-/kanteldak van een achtergelaten auto diefstal uitlokken.

EXTERIEUR

Motorkap

Openen van de motorkap

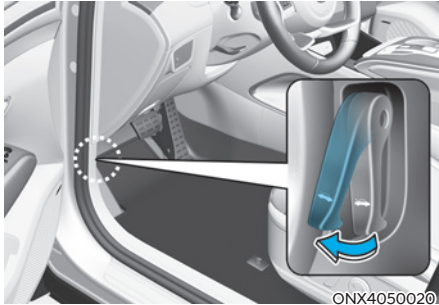

1. Parkeer de auto en activeer de parkeerrem.
2. Trek aan de ontgrendelingshendel om de motorkap te ontgrendelen. De motorkap komt iets omhoog.

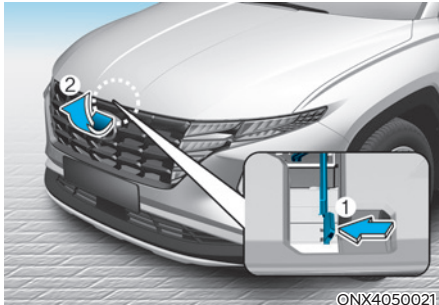

3. Ga naar de voorzijde van de auto en til de motorkap iets op. Druk de veiligheidshaak in het midden van de motorkap terug (1) en trek de motorkap omhoog (2).



4. Haal de motorkapsteun los.
5. Ondersteun de motorkap met de steun (3).

WAARSCHUWING

- Pak de steun altijd vast bij het deel dat omwikkeld is met rubber. Het rubber voorkomt dat u zich verbrandt aan het hete metaal als de motor warm is.
- De steun moet goed in de daarvoor bedoelde opening geplaatst worden als u controles in de motorruimte uitvoert. Dat voorkomt dat de motorkap plotseling naar beneden valt en letsel veroorzaakt.

Sluiten van de motorkap

1. Controleer het volgende in en rond de motorruimte voordat u de motorkap sluit:
 - Zorg ervoor dat gereedschap en losse voorwerpen uit de motorruimte en de ruimte rond de motorkapopening verwijderd zijn;
 - Zorg ervoor dat alle handschoenen, doeken en andere brandbare materialen verwijderd zijn uit de motorruimte;
 - Zorg ervoor dat alle vuldoppen correct aangebracht en stevig gesloten zijn
2. Zet de steun vast in de clip om te voorkomen dat hij gaat rammelen.
3. Laat de motorkap zakken tot ongeveer 30 cm boven de gesloten-stand en laat hem los. Controleer of de motorkap vergrendeld is.
4. Controleer of de motorkap goed is afgesloten. Als u de motorkap enigszins omhoog kunt trekken, is deze niet goed afgesloten. Open hem opnieuw en sluit hem met wat meer kracht.



WAARSCHUWING

- **Zorg ervoor dat alle obstakels zijn verwijderd rond de motorkapopening alvorens de motorkap te sluiten.**
- **Controleer altijd tweemaal of de motorkap stevig vergrendeld is voordat u wegrijdt. Controleer of er geen waarschuwingslampje geopende motorkap brandt en er geen melding wordt weergegeven in het instrumentenpaneel. De geopende motorkap kan het zicht volledig ontnemen, waardoor rijden met geopende motorkap een ongeval kan veroorzaken.**

- **Verplaats de auto niet met geopende motorkap omdat het zicht wordt belemmerd, wat een ongeval tot gevolg kan hebben, en de motorkap kan vallen of beschadigd raken.**

Achterklep

Achterklep openen



©NX4E050056R

Zorg ervoor dat het voertuig in de stand P (Parkeren) staat en activeer de parkeerrem.

Zet dan één van de volgende stappen:

1. Ontgrendel alle portieren met de ontgrendelingstoets op de afstandsbediening of uw Smart Key. Druk op de knop van de achterklepkruk en open de achterklep.
2. Houd de achterklepontgrendelingsknop op de afstandsbediening of de Smart Key ingedrukt. Druk op de knop van de achterklepkruk en open de achterklep.
3. Druk de schakelaar in de handgreep van de achterklep in terwijl u de Smart Key bij u draagt.

Achterklep sluiten

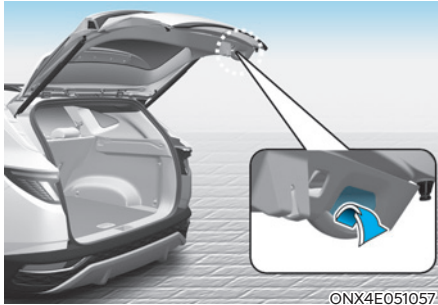

Breng en druk de achterklep omlaag totdat deze vergrendelt. Controleer altijd of de achterklep correct is gesloten door deze weer open te trekken zonder de toets in de achterklephandgreep in te drukken.

⚠ WAARSCHUWING

Houd de achterklep tijdens het rijden altijd volledig gesloten. Wanneer met een (half) geopende achterklep wordt gereden, kunnen giftige uitlaatgassen met CO (koolstofmonoxide) in het interieur binnendringen, waardoor u ernstig ziek kunt worden of kunt sterven.

OPMERKING

Om schade aan de hefcilinders en bijhorende hardware te vermijden moet u de achterklep altijd sluiten voor u wegrijdt.

i Informatie

In een koud en nat klimaat werken de achterklepvergrendeling en achterklepmechanismen mogelijk niet door bevroeringsverschijnselen.

⚠ WAARSCHUWING

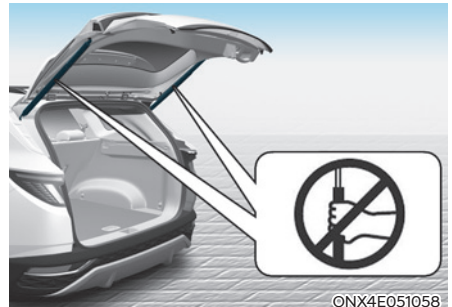

Houd het deel (gasveer) dat de achterklep ondersteunt niet vast. Vervorming van de achterklepveer kan schade aan het voertuig en letsel veroorzaken.

⚠ WAARSCHUWING

- Vervoer **NOOIT** personen in de bagageruimte van de auto. Als de achterklep gedeeltelijk of volledig gesloten is en de persoon er niet uit kan komen, kan ernstig letsel of overlijden optreden door ventilatiegebrek, uitlaatgassen, snel toenemende warmte of door blootstelling aan koude. Daarnaast is de bagageruimte gevaarlijk tijdens een aanrijding, aangezien deze geen deel uitmaakt van de veiligheidskooi maar tot de kreukelzone van de auto behoort.
- U dient uw auto afgesloten te houden en de sleutels moeten buiten het bereik van kinderen worden gehouden. Ouders moeten voorkomen dat hun kinderen in bagageruimten spelen.

Noodontgrendeling achterklep

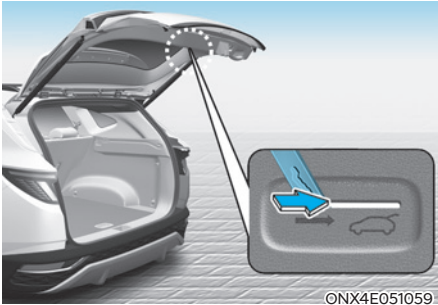

Uw auto is uitgerust met een ontgrendelgreep aan de onderzijde van de achterklep om de achterklep in geval van nood vanaf de binnenzijde van de auto te kunnen openen. Wanneer iemand per ongeluk in de bagageruimte opgesloten raakt, kan de achterklep geopend worden door de hendel in de richting van de pijl te bewegen en de achterklep open te duwen.



WAARSCHUWING

- Zorg ervoor dat u weet waar deze ontgrendelknop zich bevindt, zodat u zich in noodgevallen kunt bevrijden uit de bagageruimte als u daar per ongeluk opgesloten bent geraakt.
- Vervoer nooit personen in de bagageruimte van de auto. De bagageruimte is een zeer gevaarlijke plaats voor personen in geval van een aanrijding.
- Gebruik de ontgrendelgreep alleen in noodgevallen. Wees hierbij uiterst voorzichtig, zeker als het voertuig rijdt.

Elektrische achterklep (indien van toepassing)

Gebruiksomstandigheden van de elektrische achterklep

De elektrische achterklep werkt als de versnelling in stand P (Parkeren) staat terwijl de motor draait. Als de motor is uitgeschakeld, zal de elektrische achterklep ongeacht de stand van de versnelling werken. Ook kan de achterklep alleen worden geopend bij snelheden lager dan 3 km/h.

Zorg er voor de veiligheid voor dat de auto in P (Parkeren) staat voordat u de achterklep probeert te openen.



WAARSCHUWING

- Laat kinderen en huisdieren nooit zonder toezicht achter in de auto. Kinderen kunnen de elektrische achterklep in werking stellen. Dit kan letsel bij henzelf of anderen veroorzaken en de auto beschadigen.



Controleer of er zich geen personen of voorwerpen in de buurt van de elektrische achterklep of Smart Tailgate bevinden voordat u deze bedient. Als de achterklep iets of iemand raakt, kan dit leiden tot ernstig letsel of schade aan de auto of voorwerpen in de buurt van de achterklep (bijv. muren, plafonds, voertuigen enz.).

OPMERKING

- De achterklep mag niet met de hand worden gesloten of geopend. Hierdoor kan de elektrische achterklep beschadigen. Als u de achterklep met de hand moet sluiten of openen als de accupool (Plug-inhybride voertuig) of accustekker (Hybride voertuig) ontladen of losgekoppeld is, moet u weinig kracht gebruiken.
- Bedien de elektrische achterklep niet meer dan 10 keer achter elkaar als de motor niet draait. Gebruik de elektrische achterklep terwijl de motor draait wanneer de elektrische achterklep meerdere malen wordt gebruikt, om ontladen van de accu te vermijden.
- Laat de elektrische achterklep niet gedurende langere tijd open staan. Hierdoor kan de accu leeg raken.
- Oefen niet te veel kracht uit op de elektrische achterklep. Dit kan de auto beschadigen.

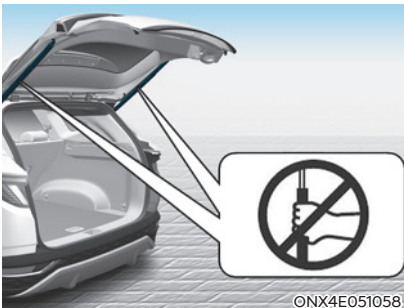

Zorg ervoor dat u de achterklepveren nooit vastgrijpt of vasthoudt. Dit kan resulteren in beschadiging van de achterklepveren. Vervorming van de achterklepveren kan resulteren in schade aan de auto en persoonlijk letsel.

- Breng geen wijzigingen aan delen van de elektrische bedienbare achterklep aan en voer geen reparaties uit. We adviseren u contact op te nemen met een officiële HYUNDAI-dealer.

- Bedien de elektrische achterklep niet onder de volgende omstandigheden. De elektrische achterklep zal mogelijk niet goed werken.
 - De auto is aan één zijde opgekrakt om de auto te controleren of een wiel te verwisselen
 - De auto staat geparkeerd op een ongelijkmatig wegdek, zoals een helling enz.
- Sluit de achterklep volledig en vergrendel alle portieren en de achterklep met de schakelaar van de centrale portiervergrendeling voordat u van een wasstraat gebruikmaakt.
- Spuit geen water onder hoge druk direct op de toets elektrische achterklep openen/sluiten aan de buitenzijde. Hierdoor kan de achterklep onbedoeld worden geopend.

i Informatie

- Als de achterklep niet volledig gesloten is en u met een snelheid van 3 km/h of sneller rijdt, klinkt er 10 keer een waarschuwingssignaal. Breng de auto onmiddellijk tot stilstand op een veilige plek, sluit de achterklep en controleer dat het waarschuwingslampje voor een open achterklep op het instrumentenpaneel niet meer brandt.
- In een koud en nat klimaat werkt de toets elektrische achterklep openen/sluiten aan de buitenzijde mogelijk niet door bevroeringsverschijnselen. Als dit het geval is, verwijder dan het ijs voordat u de toets elektrische achterklep openen/sluiten aan de buitenzijde gebruikt of maak gebruik van de toets elektrische achterklep openen/sluiten op de Smart Key of het instrumentenpaneel.

- Als u de elektrische achterklep meer dan 5 keer na elkaar bedient, kan dat de motor beschadigen. In dat geval zal de elektrische achterklep niet werken om te verhinderen dat de motor oververhit raakt. Als op een van de toetsen van de elektrische achterklep wordt gedrukt om te proberen om de achterklep te openen weerklinkt het geluid 3 keer maar de achterklep zal gesloten blijven. Geef de elektrische achterklep ongeveer 1 minuut tijd om af te koelen voordat u het systeem opnieuw gebruikt.

Elektrische achterklep bedienen



ONX4E050144

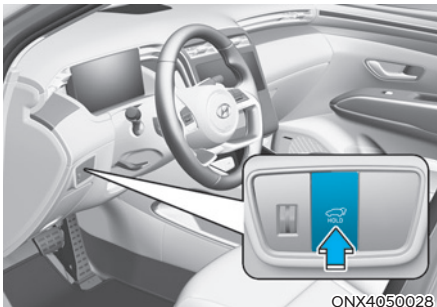

ONX4050028

Toets elektrische achterklep openen/sluiten (Smart Key, instrumentenpaneel)

Houd de toets elektrische achterklep open/sluiten 1 seconde ingedrukt terwijl de achterklep gesloten is. De elektrische achterklep gaat open terwijl er een waarschuwingsgeluid weerklinkt.

Druk tijdens het openen van de achterklep op de toets om de achterklep stil te zetten.

Houd de toets elektrische achterklep open/sluiten ingedrukt terwijl de achterklep geopend is om de achterklep te sluiten. Als u de toets loslaat terwijl de achterklep bezig is te sluiten, stopt de beweging van de elektrische achterklep en weerklinkt er gedurende 5 seconden een waarschuwingsgeluid.

Ook als de Smart Key zich niet binnen het werkingsbereik (ongeveer 10 m) van de auto bevindt, stopt de beweging van de elektrische achterklep en weerklinkt er gedurende 5 seconden een waarschuwingsgeluid.



Toets elektrische achterklep openen/sluiten (Buitenop de elektrische achterklep)

Houd de toets elektrische achterklep open/sluiten ingedrukt terwijl de achterklep gesloten is om de achterklep te openen.

Als de auto is vergrendeld, druk dan op de toets elektrische achterklep openen/sluiten terwijl u de Smart Key bij zich hebt.

Als de achterklep ontgrendeld is, gaat hij open of sluit hij met een waarschuwingsgeluid als u op de toets elektrische achterklep openen/sluiten drukt zonder dat u de Smart Key bij zich hebt.

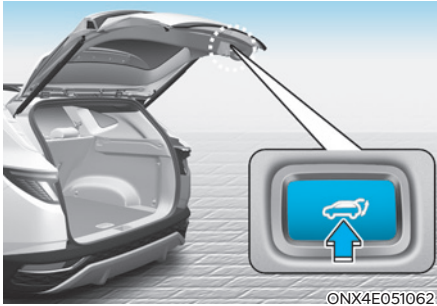

Toets openen/sluiten elektrische achterklep (Binnenin de elektrische achterklep)

Druk op de toets elektrische achterklep openen/sluiten. De elektrische achterklep gaat open of sluit terwijl er een waarschuwingsgeluid weerklinkt.

Klembeveiliging

Als de elektrische achterklep tijdens de werking een obstakel detecteert, zal de achterklep stoppen of volledig openen. Mogelijk werkt de automatische klembeveiliging niet naar behoren of treedt deze onverwacht in werking onder de volgende omstandigheden:

- De automatische klembeveiliging detecteert mogelijk geen weerstand als deze zich onder een bepaald niveau bevindt of als de achterklep vrijwel volledig gesloten is in de buurt van de vergrendelde positie.
- De automatische klembeveiliging kan mogelijk in werking treden als er een sterke kracht wordt uitgeoefend zonder dat er sprake is van obstructies.

WAARSCHUWING

Steek nooit voorwerpen of lichaamsdelen in de opening van de elektrische achterklep om te proberen of de klembeveiliging werkt. Dit kan resulteren in ernstig letsel of schade aan de auto of voorwerpen.

Informatie

De elektrische achterklep kan stoppen met werken als de automatische klembeveiliging meer dan twee keer in werking treedt terwijl geprobeerd wordt de achterklep te openen of sluiten. Als dat gebeurt, open of sluit de achterklep dan voorzichtig met de hand en probeer na 30 seconden weer om de elektrische achterklep automatisch te laten werken.

De elektrische achterklep instellen

Om deze functie te gebruiken, moet u in het instellingenmenu de openingsnelheid of openingshoogte selecteren. Schakel de instellingen uit als u de functie niet wilt gebruiken.

Snelheid van de elektrische achterklepopening

Om de snelheid van de elektrische achterklep aan te passen, selecteert u 'User Settings (Gebruikersinstellingen) → Door/Tailgate (Portier/Achterklep) → Power Tailgate Opening Speed (Openingssnelheid elektrische achterklep) → Fast/Slow (Snel/Langzaam)' of 'Setup (Instellen) → Vehicle Settings (Voertuiginstellingen) → Door/Tailgate (Portier/Achterklep) → Power Tailgate Opening Speed (Openingssnelheid elektrische achterklep) → Fast/Slow (Snel/Langzaam)' in het infotainmentsysteem. (De standaardinstelling is 'Fast' (Snel))

Openingshoogte van de elektrische achterklepopening

Om de openingshoogte van de elektrische achterklep aan te passen, selecteert u 'User Settings (Gebruikersinstellingen) → Door/Tailgate (Portier/Achterklep) → Power Tailgate Opening Height (Openingshoogte elektrische achterklep) → Full Open/Level 3/Level 2/Level 1/User Height Setting (Volledig open/Niveau 3/Niveau 2/Niveau 1/Hoogte-instelling gebruiker)' op het instrumentenpaneel of 'Setup (Instellen) → Vehicle Settings (Voertuiginstellingen) → Door/Tailgate (Portier/Achterklep) → Power Tailgate Opening Height (Openingshoogte elektrische achterklep) → Full Open/Level 3/Level 2/Level 1/User Height Setting (Volledig open/Niveau 3/Niveau 2/Niveau 1/Hoogte-instelling gebruiker)' in het infotainmentsysteem.

Het infotainmentsysteem kan wijzigen na updates. Raadpleeg de online handleiding van het infotainmentsysteem voor meer informatie over de systeeminstellingen.

Hoogte-instelling van de gebruiker

1. Plaats de achterklep met de hand op de gewenste hoogte.
2. Druk niet langer dan 3 seconden op de toets elektrische achterklep openen/sluiten aan de binnenkant van de achterklep.

Als 'User Height Setting' (Hoogte-instelling gebruiker) wordt geselecteerd als de openingshoogte van de elektrische achterklep, opent de elektrische achterklep automatisch tot de hoogte die u handmatig hebt ingesteld.

Informatie

- Als de openingshoogte van de elektrische achterklep niet is ingesteld en daarna in het infotainmentsysteem wordt gekozen voor 'User Height Setting' (Hoogte-instelling gebruiker), dan gaat de elektrische achterklep volledig open.
- Als er een hoogte wordt gekozen (Full open (Volledig open)/Level 3 (Niveau 3)/Level 2 (Niveau 2)/Level 1 (Niveau 1)) in het instellingenmenu van het infotainmentsysteem en daarna 'User Height Setting' (Hoogte-instelling gebruiker) wordt geselecteerd, opent de elektrische achterklep automatisch tot de hoogte die u handmatig hebt ingesteld.
- De instellingen voor de openingssnelheid en openingshoogte van de elektrische achterklep wijzigen afhankelijk van het gekoppelde gebruikersprofiel. Als het gebruikersprofiel wordt gewijzigd, worden de instellingen voor de openingssnelheid en openingshoogte van de elektrische achterklep overeenkomstig gewijzigd.

De elektrische achterklep resetten

In sommige omstandigheden is het nodig om het elektrische achterklep te resetten. Het resetten van de elektrische achterklep kan onder andere nodig zijn in de volgende gevallen:

- Wanneer de 12 V-accu opnieuw is geladen
- Wanneer de 12 V-accu wordt teruggeplaatst na verwijdering of vervanging (voor plug-inhybride voertuig)
- Wanneer de overeenkomstige zekering wordt teruggeplaatst na verwijdering of vervanging

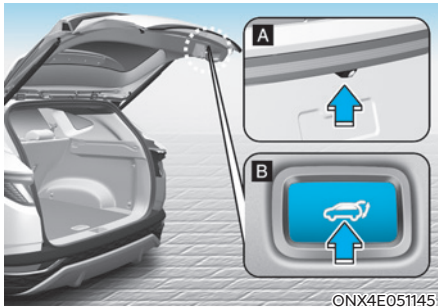

1. Zet de versnelling in stand P (Parkeren), terwijl de motor is in- of uitgeschakeld.
2. Druk tegelijkertijd op de toets elektrische achterklep openen/sluiten aan de binnenzijde (A) en aan de buitenzijde (B) totdat er een waarschuwingssignaal weerklinkt.
3. Sluit de achterklep langzaam met de hand.
4. Druk op de toets elektrische achterklep openen/sluiten aan de buitenzijde. De elektrische achterklep gaat open terwijl er een waarschuwingssignaal weerklinkt. Wacht totdat de achterklep volledig is geopend om de reset te voltooien. Als de achterklep stopt voordat deze volledig is geopend, kan de reset niet worden voltooid.

i Informatie

Als de elektrisch bedienbare achterklep niet goed werkt na het uitvoeren van bovenstaande procedure, adviseren we u de auto te laten nakijken door een officiële HYUNDAI-dealer.

Noodontgrendeling achterklep

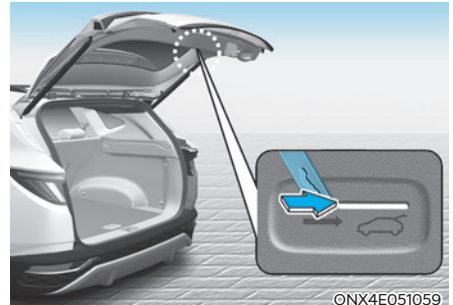

Om de achterklep handmatig van in de bagageruimte te ontgrendelen en openen, voert u de volgende stappen uit:

1. Steek een lang, plat voorwerp, zoals een sleutel, in de opening onderaan de achterklep.
2. Schuif de vergrendeling in de richting van de pijl om de achterklep te ontgrendelen.
3. Duw op de achterklep om deze te openen.

! WAARSCHUWING

- **Zorg ervoor dat u weet waar de noodontgrendelhendel van de achterklep zich bevindt, zodat u zich in noodgevallen kunt bevrijden uit de bagageruimte als u daar per ongeluk in opgesloten bent geraakt.**
- **Vervoer nooit personen of dieren in de bagageruimte van de auto. De bagageruimte is een zeer gevaarlijke plaats voor personen in geval van een ongeluk.**
- **Gebruik de ontgrendelhendel alleen in noodgevallen. Ga uitermate voorzichtig te werk, vooral als de auto beweegt.**

Smart Tailgate (Intelligente achterklep) (indien van toepassing)

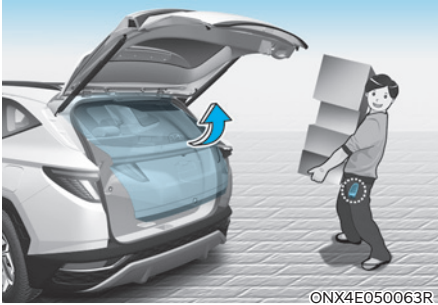

Bij auto's met het Smart Key-systeem kan de achterklep dankzij het Smart Tailgate-systeem worden geopend zonder dat de achterklep aangeraakt hoeft te worden.

De Smart tailgate (intelligente achterklep) gebruiken

Het handenvrije slimme achterklepsysteem kan automatisch geopend worden als aan de volgende voorwaarden is voldaan:

- De slimme achterklep optie is ingesteld op het Instellingenmenu van het infotainment systeemscherm
- De slimme achterklep is 15 seconden na de sluiting en vergrendeling van alle portieren geactiveerd en klaar.
- De slimme achterklep opent als de smart key 3 seconden lang wordt opgemerkt in de zone achter het voertuig.

i Informatie

De Smart Tailgate-functie werkt **NIET** als:

- Een van de portieren is niet vergrendeld of gesloten.
- De smart key binnen de 15 seconden na de sluiting en vergrendeling van de portieren wordt opgemerkt.
- De Smart Key wordt gedetecteerd op minder dan 1,5 m van de voorportierkrukken en binnen 15 seconden nadat de portieren zijn gesloten en vergrendeld (auto's die zijn voorzien van een welkomstlicht).
- De Smart Key bevindt zich in de auto.

1. Settings (instellingen)

Om de Smart Tailgate (intelligente achterklep) te activeren, gaat u naar de modus 'User Settings' (gebruikersinstellingen) en selecteert u 'Smart Tailgate' op het instrumentendisplay.

2. Detectie en waarschuwing

De detectiezone van de slimme achterklep strekt zich ongeveer 50-100 cm achter het voertuig uit. Als u zich in de detectiezone bevindt terwijl u de Smart Key bij u draagt, knipperen de alarmknipperlichten en klinkt het signaal om te waarschuwen dat de achterklep open zal gaan.

i Informatie

Kom niet in de detectiezone als u niet wilt dat de achterklep opengaat. Als u onbedoeld in de detectiezone komt en de alarmknipperlichten en de zoemer in werking treden, verlaat dan de detectiezone achter de auto met de Smart Key. De achtergat blijft dan gesloten.

3. Automatisch openen

Nadat de alarmknipperlichten brand en het signaal 6 keer klinkt zal de slimme achterklep open gaan.

De Smart tailgate (intelligente achterklep) uitschakelen

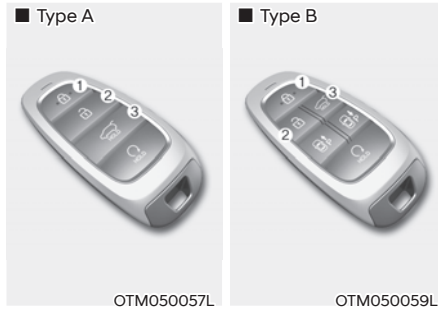

1. Portiervergrendeling
2. Portierontgrendeling
3. Achterklep vergrendelen / ontgrendelen (Achterklep)
Achterklep open / gesloten (Elektrische achterklep)

Als u op een toets van de Smart Key drukt tijdens de detectie- en waarschuwingsfase, wordt de Smart Tailgate-functie gedeactiveerd.

Zorg ervoor dat u weet hoe u de slimme achterklep kunt uitschakelen in noodsituaties.

- Als u op de ontgrendelknop (2) drukt, wordt de Smart Tailgate-functie tijdelijk gedeactiveerd. Als u vervolgens binnen 30 seconden geen enkel portier opent, wordt de Smart Tailgate-functie weer geactiveerd.
- Als u de knop voor het openen van de achterklep (3) langer dan 1 seconde ingedrukt houdt, wordt de achterklep geopend.
- De slimme achterklep blijft actief als u op de portiervergrendelingsknop (1) of de openen/sluiten knop van de achterklep (3) drukt als de smart key nog niet in de detecteren en waarschuwingsfase zit.

- Als u de Smart Tailgate-functie hebt gedeactiveerd door op de knop van de Smart Key te drukken en een portier hebt geopend, kan de Smart Tailgate-functie weer worden geactiveerd door alle portieren te sluiten en vergrendelen.

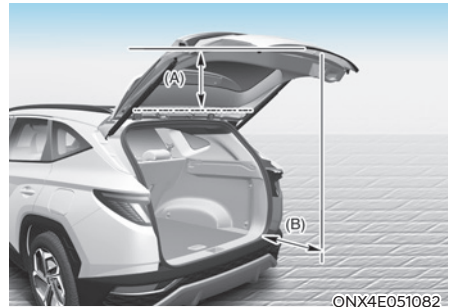

[A] : 70 cm, [B] : 70 cm

Bij het openen of sluiten van de elektrische achterklep (of intelligente achterklep) moet je letten op de minimale ruimte achter en boven het voertuig. Als u de elektrische achterklep (of intelligente achterklep) bedient zonder de minimale ruimte zoals in de afbeelding in acht te nemen, kan de achterklep botsen met een object (muur, plafond, naburig voertuig, enz.). Dit kan leiden tot schade aan voertuigen of letsel bij personen.

Detectiezone

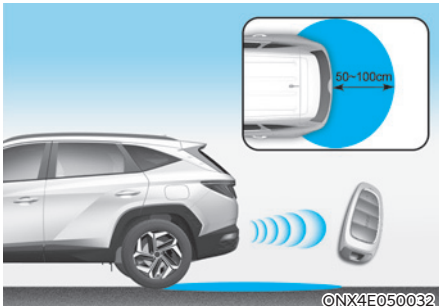

- De detectiezone van de slimme achterklep strekt zich ongeveer 50-100 cm achter het voertuig uit. Als u zich in de detectiezone bevindt terwijl u de Smart Key bij u draagt, knipperen de alarmknipperlichten en klinkt het signaal ongeveer 3 seconden om u te waarschuwen dat de achterklep open zal gaan.
- Het alarm stopt zodra de smart key binnen 3 seconden buiten de detectiezone wordt gebracht.

i Informatie

- De slimme achterklep werkt misschien niet goed in een van de volgende situaties:
 - De Smart Key bevindt zich in de buurt van een andere zender (bijvoorbeeld van een radiostation of een luchthaven), waardoor de normale werking van de afstandsbediening verstoord kan worden.
 - De Smart Key bevindt zich dicht bij een zend- en ontvangstinstallatie of een mobiele telefoon.
 - In de buurt van uw auto wordt een Smart Key van een andere auto bediend.
- De detectiezone van de slimme achterklep kan veranderen als:
 - De auto op een helling staat geparkeerd.
 - Een kant van de auto hoger of lager staat dan de andere kant.

Tankdopklep (Hybride voertuig)

Openen van de tankdopklep



1. Zet de motor uit.
2. Zorg ervoor dat alle portieren ontgrendeld zijn.
3. Druk op de achterste rand van de tankdopklep.

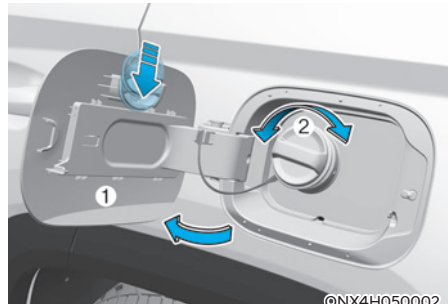

4. Trek de tankdopklep (1) naar buiten om de brandstoftankdop te bereiken.
5. Draai de tankdop (2) linksom om deze te verwijderen. Mogelijk hoort u gesis als de druk in de tank gelijkgesteld wordt.
6. Plaats de dop op de tankdopklep.

Informatie

De tankdopklep wordt ontgrendeld als alle portieren ontgrendeld zijn.

Tankdopklep ontgrendelen:

- Druk op de ontgrendeltoets van de Smart Key.
- Druk op de middelste portierontgrendeltoets op de arMLEuningrand van het portier van de bestuurder

De tankdopklep wordt vergrendeld als alle portieren vergrendeld zijn.

Tankdopklep vergrendelen:

- Druk op de vergrendeltoets van de Smart Key.
 - Druk op de middelste portiervergrendeltoets op de arMLEuningrand van het portier van de bestuurder
- * Alle portieren worden automatisch vergrendeld zodra de rijsnelheid hoger wordt dan 15 km/h.
- De tankdopklep wordt ook vergrendeld als het voertuig sneller rijdt dan 15 km/h.

Informatie

Als de tankdopklep niet opent omdat zich ijs heeft gevormd om de tankdopklep heen, klopt of duwt u voorzichtig op de klep om het ijs te breken en de klep te openen. Trek of wrik niet aan de tankdopklep. Spuit indien nodig een goedgekeurde de-icer vloeistof (gebruik geen motorkoelvloeistof) of verplaats de auto naar een warme plaats en laat het ijs smelten.

Sluiten van de tankdopklep

1. Plaats de dop terug en draai hem rechtsonder totdat hij eenmaal klikt.
2. Sluit de tankdopklep totdat deze stevig vergrendelt.

Informatie

Zet het portier van de auto in de stand LOCK en sluit de tankdopklep volledig om de tankdopklep te vergrendelen.

Als de tankdopklep niet volledig gesloten is, wordt ze niet vergrendeld.

OPGELET

Houd het portier in de stand LOCK wanneer de auto wordt gewassen (d.w.z. met een hogedrukreiniger, in een wasstraat enz.)

WAARSCHUWING

Benzine is licht ontvlambaar en explosief. Het niet naleven van deze richtlijnen kan leiden tot ERNSTIG LETSEL of de DOOD:

- Lees alle waarschuwingen bij het tankstation en neem ze in acht.
- Kijk vóór het tanken altijd of er een noodknop voor het afsluiten van de brandstof is bij de brandstofpomp.
- Raak, voordat u de tankdop en vulopening aanraakt, altijd even met uw blote hand een metalen deel van de auto aan, op voldoende afstand van de vulopening, om brandgevaar als gevolg van statische elektriciteit te voorkomen.
- Maak tijdens het tanken geen gebruik van een mobiele telefoon. Elektrische stroom en/of elektronische storing van mobiele telefoons kan brandstofdampen doen ontbranden.

- Stap niet terug in de auto als u begonnen bent met tanken. U kunt statisch geladen raken door voorwerpen, die zijn bekleed met textiel die statische elektriciteit kan genereren door deze aan te raken, er langs te wrijven of te schuiven. Statische elektriciteit kan brandstofdampen doen ontbranden. Als u tijdens het tanken toch terug in de auto moet stappen, raak ook dan even met uw blote hand een metaal deel aan de voorzijde van de auto aan om eventuele statische elektriciteit kwijt te raken. Vermijd de vulopening, het mondstuk of andere brandstofbron.
- Als u een geschikte jerrycan wilt vullen, plaats deze dan op de grond. Een met statische elektriciteit geladen jerrycan kan brandstofdampen doen ontbranden. Zodra u begint te tanken, moet u met uw blote hand contact maken met de auto tot het tanken is voltooid.
- Gebruik alleen plastic jerrycans die ontworpen en geschikt zijn voor brandstof.
- Zet de transmissie altijd in de stand P (Parkeren), bedien de parkeerrem en zet het contactslot in de stand LOCK / OFF voordat u gaat tanken. De elektrische onderdelen van de motor kunnen vonken produceren die brandstofdampen kunnen doen ontbranden.
- Gebruik geen lucifers of aansteker en rook niet. Laat ook geen brandende sigaret achter in de auto terwijl u gaat tanken.
- Vul niet te veel brandstof bij in de tank, anders kan er benzine gemorst worden.
- Als er tijdens het tanken brand uitbreekt, verlaat dan onmiddellijk de auto en breng de bedrijfsleider van het tankstation, de politie en de brandweer op de hoogte. Volg hun veiligheidsinstructies op.
- Als de onder druk staande brandstof naar buiten spuit, kan deze op uw kleding of huid terecht komen en kan er brandgevaar ontstaan waardoor u brandwonden zou kunnen oplopen. Verwijder de brandstoftankdop altijd voorzichtig en langzaam. Als er brandstof naar buiten komt of u een sissend hoort, moet u even wachten voordat u de dop verder losdraait.
- Controleer altijd of de tankdop goed is vastgedraaid, om morsen van brandstof in geval van een aanrijding te voorkomen.

Informatie

Tank alleen de brandstof die in hoofdstuk 1 vermeld is onder “Vereiste brandstof”.

OPMERKING

- Mors geen brandstof op de buitenzijde van de auto. Brandstof kan de lak aantasten.
- Als de brandstoftankdop moet worden vervangen, bevelen we aan alleen een originele HYUNDAI-dop of vergelijkbare dop die is voorgeschreven voor uw auto te gebruiken. Een verkeerde tankdop kan een ernstige storing in het brandstofsysteem of het emissieregelsysteem veroorzaken.

Tankdopklep (Plug-in-hybride voertuig)

Openen van de tankdopklep

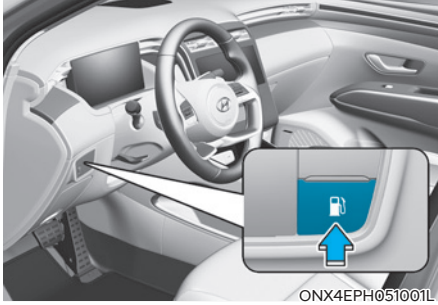

1. Zet de auto uit.
2. Duw op de toets van de tankdopklepontgrendeling.

OPMERKING

Tik zachtjes op de tankdopklep of druk er voorzichtig tegenaan als deze is vastgevroren om het ijs te breken en open daarna de tankdopklep. Wrik de tankdopklep niet los. Spuit de tankdopklep indien nodig in met ruitontdooier (gebruik geen koelvloeistof) of zet de auto op een warme plaats om het ijs te laten smelten.



3. Wacht totdat de druk van de brandstoftank af is.

Dit bericht wordt weergegeven wanneer de tankdopklep open gaat nadat de druk van de brandstoftank af is.



OPMERKING

- Het kan maximaal 20 seconden duren voordat de tankdopklep opent.
- Als de tankdopklep bevroren is en niet opent na 20 seconden wanneer het vriest, tik dan lichtjes op de tankdopklep en probeer deze te openen.

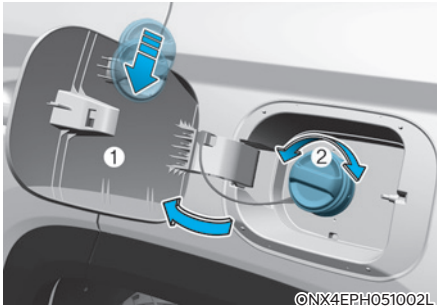

4. Zet de tankdopklep (1) geheel open.
5. Draai de tankdop (2) linksom om deze te verwijderen. Mogelijk hoort u gesis als de druk in de tank gelijkgesteld wordt.
6. Doe de dop op de tankdopklep.

OPMERKING

- Het kan maximaal 20 seconden duren voordat de tankdopklep ontgrendelt.
- Tik zachtjes op de tankdopklep of druk er voorzichtig tegenaan als deze is vastgevroren om het ijs te breken en open daarna de tankdopklep.
- Wrik de tankdopklep niet los. Spuit de tankdopklep indien nodig in met ruitontdooier (gebruik geen koelvloeistof) of zet de auto op een warme plaats om het ijs te laten smelten.

WAARSCHUWING

- Controleer voordat u gaat tanken welk type brandstof uw voertuig gebruikt. Als u dieselbrandstof tankt in een voertuig dat op benzine rijdt of als u benzine tankt in een voertuig dat op diesel rijdt, dan kan dit het brandstofsysteem aantasten en ernstige schade aan het voertuig veroorzaken.
- Voeg brandstof toe aan de brandstoftank binnen 20 minuten na het openen van de tankdopklep. Na 20 minuten kan de brandstoftank afgesloten worden, waardoor er brandstof gemorst kan worden. Druk in dat geval opnieuw op de ontgrendeltoets van de tankdopklep.
- Laat de tankdopklep niet gedurende langere tijd open staan. Hierdoor kan de accu ontladen.
- Sluit de tankdopklep na het tanken. Als u de auto start terwijl de tankdopklep open is, verschijnt licht de melding “Check fuel door” (Check brandstofklep) op in het instrumentendisplay.
- Zorgt dat u niet tank terwijl u de hybridebatterij (hoogspanningsbatterij) oplaadt. Dit kan zorgen voor brand of een explosie ten gevolge van statische elektriciteit.

Sluiten van de tankdopklep

1. Plaats de dop terug en draai hem rechtsom totdat deze eenmaal klikt. Dat geeft aan dat de dop goed vastzit.
2. Sluit de tankdopklep en druk ze lichtjes in zodat ze goed afgesloten is.



WAARSCHUWING

Benzine is licht ontvlambaar en explosief. Het niet naleven van deze richtlijnen kan leiden tot **ERNSTIG LETSEL** of de **DOOD**:

- Lees alle waarschuwingen bij het tankstation en neem ze in acht.
- Kijk vóór het tanken altijd of er een noodknop voor het afsluiten van de brandstof is bij de brandstofpomp.
- Raak, voordat u de tankdop en vulopening aanraakt, altijd even met uw blote hand een metalen deel van de auto aan, op voldoende afstand van de vulopening, om brandgevaar als gevolg van statische elektriciteit te voorkomen.
- Maak tijdens het tanken geen gebruik van een mobiele telefoon. Elektrische stroom en/of elektronische storing van mobiele telefoons kan brandstofdampen doen ontbranden.
- Stap niet terug in de auto als u begonnen bent met tanken. U kunt statisch geladen raken door voorwerpen, die zijn bekleed met textiel die statische elektriciteit kan genereren door deze aan te raken, er langs te wrijven of te schuiven. Statische elektriciteit kan brandstofdampen doen ontbranden. Als u tijdens het tanken toch terug in de auto moet stappen, raak ook dan even met uw blote hand een metalen deel aan de voorzijde van de auto aan om eventuele statische elektriciteit kwijt te raken. Vermijd de vulopening, het mondstuk of andere brandstofbron.
- Als u een geschikte jerrycan wilt vullen, plaats deze dan op de grond. Een met statische elektriciteit geladen jerrycan kan brandstofdampen doen ontbranden. Zodra u begint te tanken, moet u met uw blote hand contact maken met de auto tot het tanken is voltooid.
- Gebruik alleen plastic jerrycans die ontworpen en geschikt zijn voor brandstof.
- Schakel om te tanken altijd de transmissie naar stand P (Parkeren), activeer de parkeerrem en zet de Engine Start/Stop (Motor starten/stoppen) knop in de stand OFF. De elektrische onderdelen van de motor kunnen vonken produceren die brandstofdampen kunnen doen ontbranden.
- Gebruik geen lucifers of aansteker en rook niet. Laat ook geen brandende sigaret achter in de auto terwijl u gaat tanken.
- Vul niet te veel brandstof bij in de tank, anders kan er benzine gemorst worden.
- Als er tijdens het tanken brand uitbreekt, verlaat dan onmiddellijk de auto en breng de bedrijfsleider van het tankstation, de politie en de brandweer op de hoogte. Volg hun veiligheidsinstructies op.
- Als de onder druk staande brandstof naar buiten spuit, kan deze op uw kleding of huid terecht komen en kan er brandgevaar ontstaan waardoor u brandwonden zou kunnen oplopen. Verwijder de brandstoftankdop altijd voorzichtig en langzaam. Als er brandstof naar buiten komt of u een sissend hoort, moet u even wachten voordat u de dop verder losdraait.
- Controleer altijd of de tankdop goed is vastgedraaid, om morsen van brandstof in geval van een aanrijding te voorkomen.

i Informatie

Tank alleen de brandstof die in hoofdstuk I vermeld is onder “Vereiste brandstof”.

OPMERKING

- Mors geen brandstof op de buitenzijde van de auto. Elke soort brandstof die op gelakte oppervlakken wordt gemorst kan de lak beschadigen.
- Als de brandstoftankdop moet worden vervangen, bevelen we aan alleen een originele HYUNDAI-dop of vergelijkbare dop die is voorgeschreven voor uw auto te gebruiken. Een verkeerde tankdop kan een ernstige storing in het brandstofsysteem of het emissiesysteem veroorzaken.

! WAARSCHUWING

Indien u de EV-rijmodus een bepaalde tijd gebruikt zonder draaiende motor, activeert het systeem automatisch de EMM (Motoronderhoudsmodus) om het brandstofsysteem en de motor te beschermen. Daarom kan de motor, zelfs als het mogelijk is om de EV-rijmodus te gebruiken als je genoeg accuvermogen hebt, door het systeem worden ingeschakeld om het brandstofsysteem en de motor te beschermen. Als u de brandstof 6 maanden niet bijvult of gebruikt, kan de resterende brandstof in het brandstofsysteem verslechterd zijn. Daardoor kan roest of een blokkering ontstaan. We adviseren per 6 maanden minimaal 40% van de resterende brandstof te gebruiken door te kiezen voor de hybride modus (CS) en het voertuig bij te vullen met nieuwe brandstof.

Noodontgrendeling tankdopklep

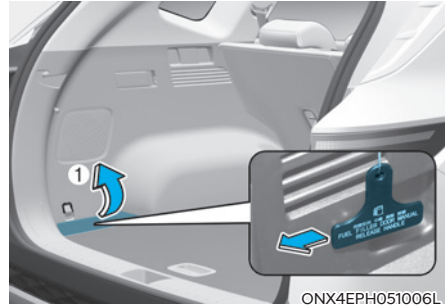

Als de klep van de laadaansluiting niet geopend kan worden door een ontladen accu of een storing in de bedrading, volg dan de volgende stappen.

1. Open de achterklep en verwijder de bekleding van de zijkant (1).
2. Trek de noodhendel voorzichtig in de richting van de pijl om de tankdopklep te openen.

Open de tankdop langzaam, omdat de brandstoftank onder hoge druk kan staan. Als u een sissend geluid hoort, wacht dan even tot het geluid stopt voordat u de dop verwijderd en tank rustig bij. Als u te snel bijtankt, kan de brandstof uit de brandstoftank stromen.

! OPGELET

Trek niet te hard aan de hendel, omdat anders de bekleding in de bagageruimte of de hendel beschadigd kan raken.

VERLICHTING

Verlichting buitenzijde

Bediening verlichting

Draai, om de verlichting te bedienen, de knop op het uiteinde van de combischakelaar naar een van de volgende standen:

■ Type A

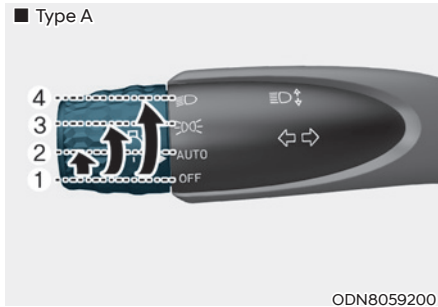

■ Type B

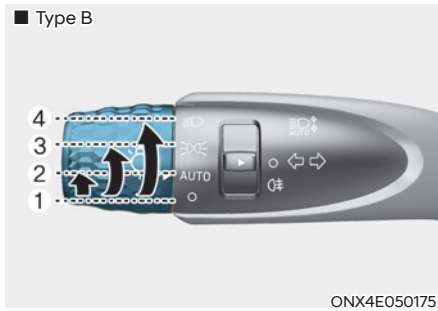

■ Type C

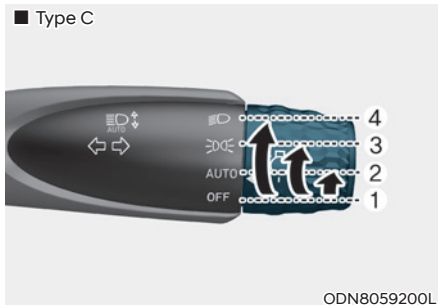

1. UIT (O)
2. Automatische verlichting (indien van toepassing)
3. Parkeerlicht
4. Koplamp

Dagrijverlichting (DRL)

De dagrijverlichting (DRL) zorgt ervoor dat medeweggebruikers uw auto overdag beter zien, met name na zonsopgang en voor zonsondergang.

Het DRL-systeem zorgt ervoor dat de dagrijverlichting wordt uitgeschakeld als:

- De koplampen zijn AAN.
- De parkeerrem is geactiveerd.
- De auto is uitgezet.

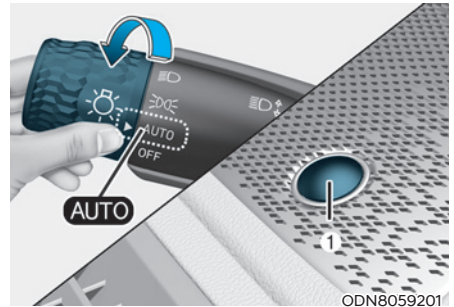

AUTO koplamp

De stadslichten en dimlichten worden automatisch in- en uitgeschakeld aan de hand van de hoeveelheid daglicht, gemeten door de omgevingslichtsensor (1) aan de bovenkant van de voorruit.

Ook wanneer de automatische verlichtingsstand is ingeschakeld, is het raadzaam om de verlichting handmatig in te schakelen wanneer u 's nachts of in de mist rijdt of wanneer u een donkere omgeving, zoals tunnels en parkeergarages, inrijdt.

OPMERKING

- Bedek de sensor (1) aan de bovenkant van de voorruit niet en mors er niets op.
- Reinig de sensor niet met een ruitenreiniger. Deze laat een dunne laag achter op de sensor, waardoor deze niet meer goed werkt.
- Als de voorruit van uw auto extra getint glas heeft of is voorzien van een metaalhoudende coating, functioneert het automatische verlichtingssysteem mogelijk niet goed.

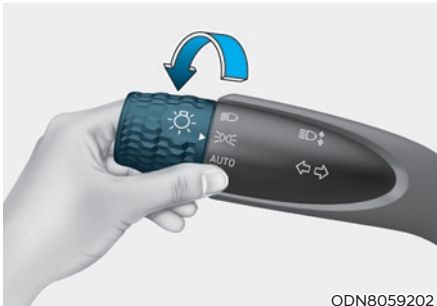

Parkeerlicht (P)

Het stadslicht, de kentekenplaatverlichting en de instrumentenverlichting zijn ingeschakeld.

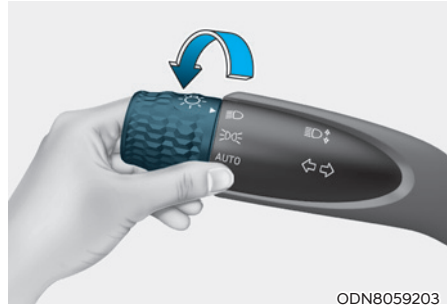

Koplamp (K)

Het dimlicht, stadslicht, de kentekenplaatverlichting en de instrumentenverlichting zijn ingeschakeld.

i Informatie

Om het dimlicht te kunnen inschakelen moet het contact in stand ON staan.

Grootlicht

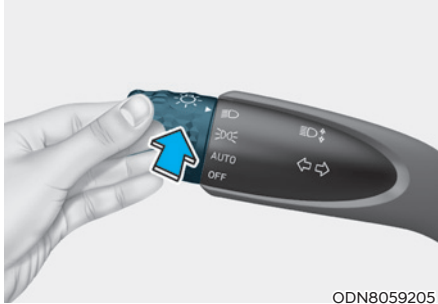

ODN8059205

Om het grootlicht in te schakelen duwt u de hendel van u af. De hendel keert terug naar zijn uitgangspositie.

Het controlelampje voor het grootlicht gaat branden wanneer het grootlicht wordt ingeschakeld.

Om het grootlicht uit te schakelen trekt u de hendel naar u toe. Het dimlicht gaat branden.



WAARSCHUWING

Gebruik het grootlicht niet wanneer andere auto's u naderen. Anders kunt u het zicht van andere bestuurders belemmeren.

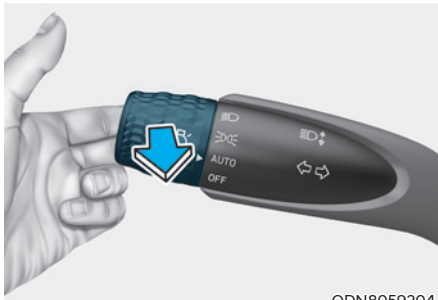

ODN8059204

Om een grootlichtsignaal te geven, trekt u de hendel naar u toe en laat u deze weer los. Het grootlicht blijft zo lang aan als u de hendel naar u toe trekt.

Richtingaanwijzers

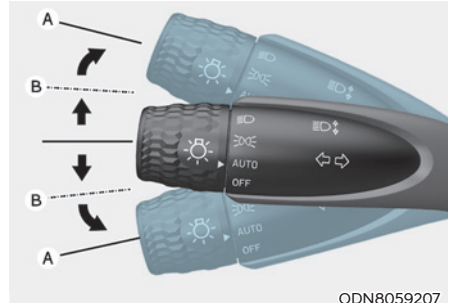

ODN8059207

Duw de hendel naar omlaag om richting naar links, en omhoog om richting naar rechts aan te geven in positie (A). Beweeg de combischakelaar gedeeltelijk naar beneden of naar boven en houd hem vast (B) om een wisseling van rijstrook aan te geven.

Als u de combischakelaar loslaat of als u de bocht weer uit bent, keert deze weer terug naar zijn oorspronkelijke positie.

Wanneer een controlelampje blijft branden, niet knippert of abnormaal knippert, kunnen één of meer lampen doorgebrand zijn en moeten deze worden vervangen.

Opties autom. knipperen

Om het One Touch Turn signaal te gebruiken duwt u de richtingaanwijzerhendel omhoog of omlaag in positie (B) en laat hem dan weer los.

De richtingaanwijzers knipperen 3, 5 of 7 keer.

U kunt de One Touch Turn Signal instellen of het aantal keren dat het knippert kiezen door het volgende te selecteren 'Setup → User Settings (gebruikersinstellingen) → Lights (lichten) → One Touch Turn Signal → Off/3 flashes/5 flashes/7 flashes (Uit/3 x knipperen/5x knipperen/7x knipperen)' op het instrumentendisplai.

Mistachterlicht (indien van toepassing)



ODN8059280L

Inschakelen van het mistachterlicht:

Zet de lichtschakelaar (1) in de stand dimlicht en draai hem vervolgens in de stand mistachterlicht.

Voer een van de onderstaande handelingen uit om het mistachterlicht uit te schakelen:

- Schakel de koplampschakelaar uit.
- Draai de verlichtingsschakelaar (1) weer in de stand mistachterlicht.

Energiebesparingsfunctie

Het doel van deze functie is om te voorkomen dat de accu ontladen raakt. Het systeem schakelt automatisch het stadslicht uit als de bestuurder het contact uitschakelt en het bestuurdersportier opent.

Deze functie schakelt het stadslicht ook automatisch uit als de auto in het donker langs de kant van de weg wordt geparkeerd.

De parkeerlichten blijven echter branden als het bestuurdersportier wordt geopend als de koplampschakelaar in de stand parkeerlicht of AUTO (indien van toepassing) wordt gezet nadat de motor is uitgezet.

Als u het parkeerlicht aan wilt houden, kunt u de stadslichten in de stand UIT en weer AAN zetten met de koplampschakelaar op de stuurkolom nadat de motor is uitgezet.

Koplamp vertragen functie (indien van toepassing)

Als u het contactschakelaar in stand ACC of OFF zet terwijl de koplampen zijn ingeschakeld, blijven de koplampen (en/of parkeerlichten) ongeveer 5 minuten branden. Als het bestuurdersportier echter wordt geopend en gesloten, wordt het dimlicht na 15 seconden uitgeschakeld. Als het bestuurdersportier wordt geopend en gesloten terwijl de auto is uitgeschakeld, wordt het dimlicht (en/of stadslicht) na 15 seconden uitgeschakeld.

Het dimlicht (en/of stadslicht) kan worden uitgeschakeld door de vergrendelingsknop op de afstandsbediening of de Smart Key tweemaal in te drukken of door de verlichtingsschakelaar in de stand OFF of AUTO te draaien.

U kunt de koplamp vertragen functie inschakelen door het volgende te selecteren 'Setup → User Settings (gebruikersinstellingen) → Lights (lichten) → Headlight Delay (koplampen vertragen).

OPMERKING

Als de bestuurder de auto verlaat via een ander portier dan het bestuurdersportier, wordt de energiebesparingsfunctie niet geactiveerd en wordt de Follow-me-home functie niet automatisch uitgeschakeld.

Hierdoor kan de accu ontladen raken. Om het ontladen van de accu te voorkomen, moet u de koplampen handmatig uitschakelen met de koplampschakelaar voordat u de auto verlaat.

Koplampen verstellen



Handmatig (indien van toepassing)

De hoogte van de lichtbundel van de koplampen kan worden aangepast aan het aantal inzittenden en het laadgewicht in de bagageruimte door de schakelaar voor de koplamphoogte te draaien.

Hoe hoger het cijfer van de schakelaarstand, hoe lager de lichtbundel van het dimlicht. Houd de lichtbundel van de koplampen altijd op het juiste niveau, anders verblinden de koplampen andere weggebruikers.

Hieronder vindt u een lijst met aanbevolen instellingen voor verschillende beladingen. Gebruik de meest passende instelling als uw geldende beladingstoestand er niet bij staat.

Beladingstoestand	Stand contact
Alleen bestuurder	0
Bestuurder + Voorpassagier	0
Alle zitplaatsen bezet (inclusief bestuurdersstoel)	1
Alle zitplaatsen bezet (inclusief bestuurdersstoel) + Maximaal toelaatbare belading	2
Bestuurder + Maximaal toelaatbare belading	3

WAARSCHUWING

Als de functie niet correct werkt, raden we u aan het systeem door een officiële HYUNDAI-dealer te laten controleren. Probeer de bedrading niet zelf te controleren of vervangen.

Statische verlichting dimlichtondersteuning (indien van toepassing)

Bij het rijden in een bocht wordt ofwel de linker ofwel de rechter vaste lamp Low beam assist automatisch ingeschakeld om het zicht te verbeteren en de veiligheid te verhogen. De statische verlichting dimlichtondersteuning gaat aan onder de volgende omstandigheden.

De rijsnelheid is lager dan 10 km/h en de hoek van het stuurwiel is ongeveer 80 graden terwijl het dimlicht brandt.

De rijsnelheid ligt tussen 10 en 90 km/h en de hoek van het stuurwiel is ongeveer 35 graden terwijl het dimlicht brandt.

Wanneer het voertuig achteruit rijdt onder een van bovenstaande omstandigheden, gaat het lampje aan de andere kant dan de draairichting van het stuurwiel branden.

HIGH BEAM ASSIST (HBA) (INDIEN VAN TOEPASSING)

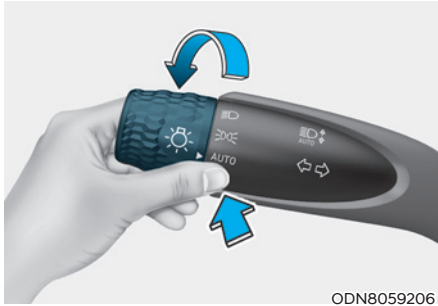

High Beam Assist is een systeem dat de afstelling van de koplampen automatisch regelt (schakelt tussen grootlicht en dimlicht), afhankelijk van de helderheid van de gedetecteerde voertuigen en bepaalde wegomstandigheden.

Detectiesensor

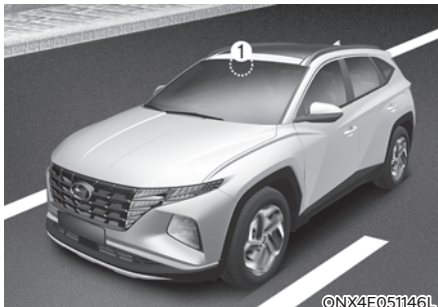

[1] : Frontzichtcamera

De frontzichtcamera wordt gebruikt als detectiesensor om omgevingslicht en helderheid te detecteren tijdens het rijden.

Zie bovenstaande afbeelding voor de precieze locatie van de detectiesensor.

OPMERKING

- Houd de frontzichtcamera altijd in goede staat om de optimale prestaties van High Beam Assist te waarborgen.
- Zie de alinea 'Forward Collision-Avoidance Assist (FCA, Ondersteuning botsingsvermijding voorzijde)' in hoofdstuk 7 voor meer informatie over de voorzorgsmaatregelen voor de frontzichtcamera.

High Beam Assist instellingen

Terwijl de motor draait, selecteert u 'Lights → High Beam Assist (of HBA (High Beam Assist))' (Verlichting → High Beam Assist (of HBA)) in het menu Settings (instellingen) om 'High Beam Assist' in te schakelen en heft u de selectie op om de functie uit te schakelen.



WAARSCHUWING

Wijzig voor uw veiligheid de instellingen pas nadat u de auto op een veilige plaats heeft geparkeerd.

High Beam Assist bediening

Weergave en bediening

- Nadat u 'High Beam Assist' (of HBA (High Beam Assist)) hebt geselecteerd in het menu Instellingen, zal High Beam Assist werken door onderstaande procedure te volgen.
 - Zet de koplampschakelaar in de stand AUTO en druk de hendel van de koplampen in de richting van het instrumentenpaneel. Het controlelampje High Beam Assist () gaat branden op het instrumentenpaneel en de grootlichtassistent wordt ingeschakeld.
 - Wanneer de grootlichtassistent is ingeschakeld, wordt het grootlicht ingeschakeld als de rijsnelheid hoger is dan 40 km/h. Wanneer de rijsnelheid lager is dan 25 km/h wordt het grootlicht uitgeschakeld.
 - Het controlelampje grootlicht () gaat branden op het instrumentenpaneel wanneer het grootlicht brandt.
- Wanneer de grootlichtassistent actief is, functioneert het systeem als volgt wanneer de hendel of schakelaar voor de koplampen wordt gebruikt:
 - Als u de hendel voor de koplampen naar zich toe trekt wanneer het grootlicht uit is, gaat het grootlicht branden zonder de werking van High Beam Assist te annuleren. Wanneer u de hendel voor de koplampen loslaat, gaat de schakelaar weer naar het midden en wordt het grootlicht uitgeschakeld.
 - Als u de koplamp naar zich toe trekt terwijl het grootlicht aan staat dankzij de High Beam Assist, gaat het dimlicht aan en schakelt de High Beam Assist uit.

- Wanneer de koplampschakelaar van AUTO in een andere stand wordt gezet (koplamp/positie/uit), wordt High Beam Assist uitgeschakeld en gaat de bijbehorende verlichting branden.
- Wanneer High Beam Assist werkt, wordt van het grootlicht overgeschakeld naar het dimlicht als een van de volgende gebeurtenissen zich voordoet:
 - Als de koplampen van een tegemoetkomend voertuig worden gedetecteerd.
 - Als het achterlicht van een voorligger wordt gedetecteerd.
 - Als de koplamp of het achterlicht van een motorfiets of fiets wordt gedetecteerd.
 - Als de omgeving voldoende helder is, zodat geen koplampen nodig zijn.
 - Als straatverlichting of andere verlichting wordt gedetecteerd.

Storingen en beperkingen van de High Beam Assist

Storing in High Beam Assist

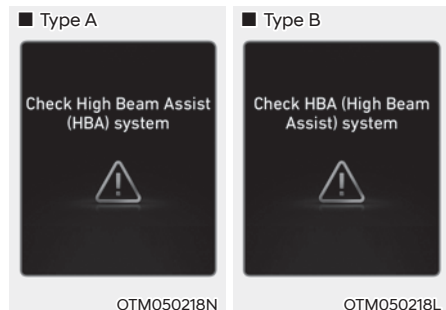

Als High Beam Assist niet naar behoren werkt, verschijnt de waarschuwingsmelding 'Check High Beam Assist (HBA) system' of 'Check HBA (High Beam Assist system)' (Controleer High Beam Assist-systeem (HBA)) en gaat op het instrumentenpaneel het waarschuwingslampje  branden. We adviseren u de auto te laten controleren door een officiële HYUNDAI-dealer.

Beperkingen van de High Beam Assist

Mogelijk werkt High Beam Assist niet goed in de volgende situaties:

- Het licht van een tegemoetkomend voertuig of voorligger een voertuig wordt niet gedetecteerd door een beschadigde lamp, of omdat het licht geblokkeerd wordt, etc.
- De koplamp van een tegemoetkomend voertuig of voorligger is bedekt door stof, sneeuw of water.
- De koplampen van het voertuig voor u zijn uit- maar de mistlampen zijn ingeschakeld, etc.
- Er is een lamp die een vergelijkbare vorm heeft als van een voertuiglamp.
- Koplampen zijn beschadigd of niet correct gerepareerd.
- Koplampen zijn niet correct afgesteld.
- Er wordt op een smalle, bochtige weg, oneffen wegdek, heuvelopwaarts of heuvelafwaarts gereden.
- De voorligger is gedeeltelijk zichtbaar op een kruising of een bochtige weg.
- Er bevindt zich een verkeerslicht, reflecterend bord, knipperend bord of spiegel voor u.
- Er bevindt zich een tijdelijke reflector of flitslamp voor u (bouwplaats, wegwerkzaamheden).
- De wegdekomstandigheden zijn slecht, bijvoorbeeld nat of bedekt met ijs of sneeuw.
- Een voertuig verschijnt plotseling uit een bocht.
- De auto staat scheef door een lekke band of wordt gesleept.
- Licht van een tegemoetkomend voertuig of voorligger wordt niet waargenomen vanwege obstakels in de lucht zoals uitlaatgassen, rook, mist, sneeuw, opspattend water of een sneeuwstorm op de weg of een beslagen lamp, enz.

Informatie

Zie de paragraaf ‘Forward Collision-Avoidance Assist (FCA, ondersteuning botsingsvermijding voorzijde)’ in hoofdstuk 7 voor meer informatie over de beperkingen van de frontzichtcamera.

WAARSCHUWING

- **Soms werkt de High Beam Assist niet goed. De grootlichtassistent dient alleen voor uw gemak. U bent als bestuurder altijd verantwoordelijk voor veilig rijgedrag en het controleren van de wegomstandigheden.**
- **Als High Beam Assist niet naar behoren werkt, schakel dan handmatig over tussen grootlicht en dimlicht.**

INTERIEURVERLICHTING



WAARSCHUWING

Gebruik de interieurverlichting niet tijdens het rijden in het donker. De interieurverlichting kan uw zicht verstoren waardoor u een ongeval kunt veroorzaken.

OPMERKING

Laat de interieurverlichting niet te lang branden als de motor niet draait, anders zal de accu ontladen raken.

Automatische uitschakelfunctie interieurverlichting

De interieurverlichting wordt automatisch na ongeveer 10 minuten uitgeschakeld nadat het contact is uitgeschakeld en de portieren zijn gesloten. Als een portier is geopend, dooft de verlichting na ongeveer 40 minuten nadat het contact is uitgeschakeld. Als de portieren worden vergrendeld met de Smart Key en het alarmsysteem van de auto wordt ingeschakeld, gaat de verlichting vijf seconden later uit.

Interieurverlichting voor



- (1) Kaartleeslampje voor
- (2) Verlichting voorportier
- (3) Interieurverlichting vóór AAN/UIT

Kaartleeslampje voor:

Druk op een van de icoontjes om het kaartleeslampje in of uit te schakelen. Dit lampje heeft een gerichte lichtbundel waarmee de bestuurder en de voorpassagier in het donker een kaart of iets anders kunnen lezen.

Portierlichtje ():

De interieurverlichtingen voor of achter gaan branden als de voor- of achterportieren worden geopend. Als de portieren worden ontgrendeld met de smart key, gaan de lichten voor en achter ongeveer 30 seconden branden, zolang er geen portier is geopend. De interieurverlichting voor en achter dimmen geleidelijk ongeveer 30 seconden nadat de portieren worden gesloten. De voor en achterlichten gaan echter uit als de Engine Start/Stop knop in de stand ON staat of als alle portieren zijn vergrendeld. Als een portier wordt geopend met het contactslot in de stand ACC of de stand OFF, blijft de interieurverlichting voor en achter ongeveer 20 minuten branden.

Interieurverlichting (☰):

Druk op de toets om de interieurlamp voor de zitplaatsen voor/achter in te schakelen.

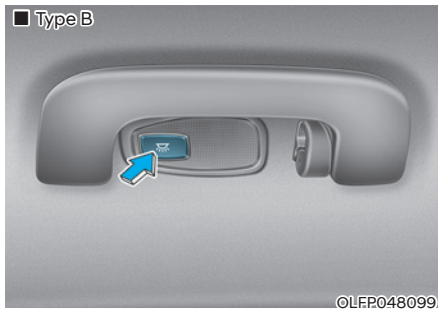
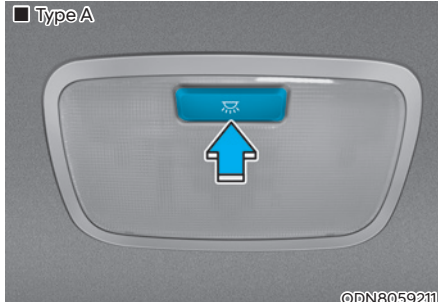
Achterverlichting (indien van toepassing)**Schakelaar interieurverlichting achteraan:**

Druk op deze knop om de interieurverlichting in en uit te schakelen.

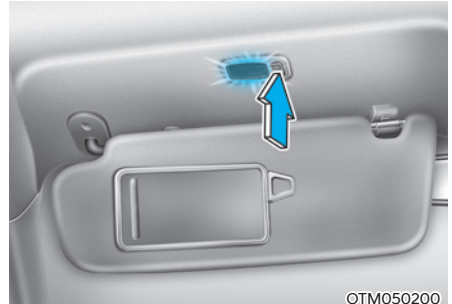
Verlichting make-upspiegel (indien van toepassing)

Druk op de schakelaar om de verlichting in of uit te schakelen.

- ☰ : Het lampje begint te branden als u op deze knop drukt.
- : Het lampje dooft als u op deze knop drukt.

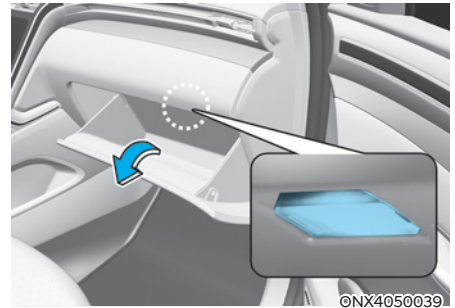
Lampje dashboardkastje

De verlichting in het dashboardkastje gaat branden als het wordt geopend.

Bagageruimteverlichting

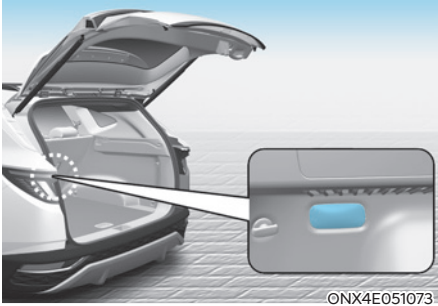

De bagageruimteverlichting gaat branden zodra de achterklep wordt geopend.

De bagageruimteverlichting gaat uit zodra de achterklep gesloten is.

Welkomstsysteem

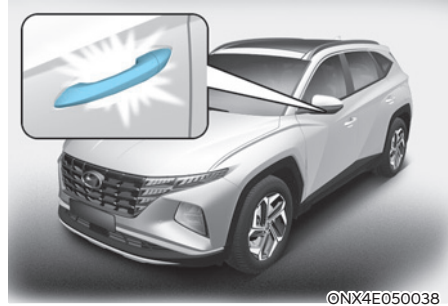

Het verwelkomingsysteem helpt de bestuurder door de autolichten te laten branden als de bestuurder nadert.

Portiergreepverlichting

Wanneer alle portieren (en de achterklep) zijn gesloten en vergrendeld, gaat de portierkruiverlichting ongeveer 15 seconden branden wanneer het onderstaande wordt gedaan.

1. Indien 'Convenience (handig) → Welcome mirror/light (welkom spiegel/licht) → On door unlock (bij portier ontgrendelen)' is geselecteerd van de Gebruikersinstellingenmodus op het instrumentendisplay.
 - zullen de lampjes branden als met de smart key op de vergrendelknop wordt gedrukt.
 - zullen de lampjes branden als u met de smart key bij u op de knop van de buitenste portierkruk drukt.
2. Als zowel 'Convenience (handig) → Welcome mirror/light (welkom spiegel/licht) → On door unlock (bij portier ontgrendelen)' en 'Convenience (handig) → Welcome mirror/light (welkom spiegel/licht) → On driver approach (bij nadering van de bestuurder)' zijn geselecteerd in de Gebruikersinstellingenmodus op het instrumentendisplay zullen de lampen beginnen branden als u de auto met de smart key nadert.

U kunt het welkomstlicht in- of uitschakelen met de modus Gebruikersinstellingen op het instrumentendisplay.

Koplamp en stadslichten

Als de koplampen (lichtschakelaar in de koplamp of AUTO stand) branden en alle portieren (en de achterklep) zijn gesloten en vergrendeld, zullen de koplampen en stadslichten 15 seconden branden als de ontgrendelingsknop wordt ingedrukt op de afstandsbediening of smart key.

Als u op dat moment op de vergrendel- of ontgrendeltoets drukt, doven de stadslichten en de koplampen onmiddellijk.

Interieurverlichting

Wanneer de schakelaar interieurverlichting in (L²) stand staat en alle portieren (en de achterklep) zijn gesloten en vergrendeld, gaat de interieurverlichting gedurende 30 seconden branden wanneer het onderstaande wordt gedaan.

- Wanneer op de ontgrendeltoets van de afstandsbediening of de Smart Key wordt gedrukt.
- Als u uw hand in de buitenste portierkruk steekt als u de smart key bij u hebt.

Als u op dat moment de vergrendel- of ontgrendelknop van de Smart Key indrukt, doven de lampen direct.

RUITENWISSERS EN RUITENSPROEIJERS

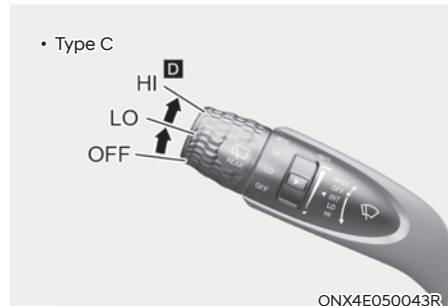
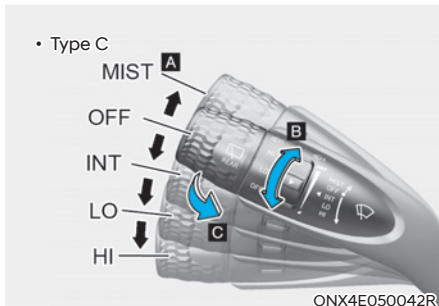
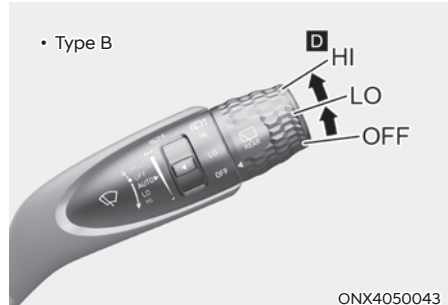
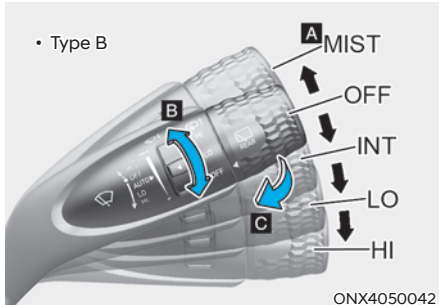
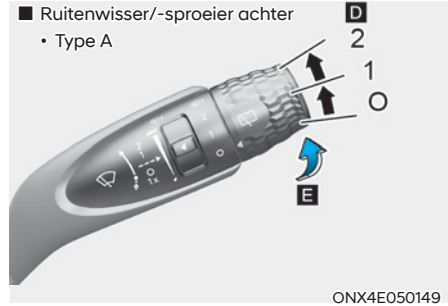
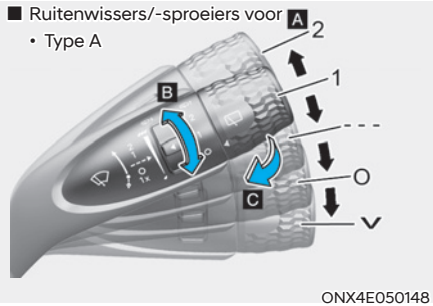

A. Snelheidsregelknop ruitenwissers (voor)

- V/MIST – Éénmaal wissen
- O / OFF – Uit
- --- / INT – Intervalstand
- AUTO* – Automatisch wissen
- 1 / LO – Lage wissersnelheid
- 2 / HI – Hoge wissersnelheid

B. Instelling wisserinterval

C. Sproeien en kort wissen (voor)

D. Bediening achterruitenwisser*

- 2 / HI – Hoge wissersnelheid
- 1 / LO – Lage wissersnelheid
- O / OFF – Uit

E. Sproeien en kort wissen (achter)

* : Indien van toepassing

Ruitenwissers voorruit

De werking is als volgt als het contact in stand ON staat.

V (MIST) : Druk voor een enkele wisbeweging de schakelaar (V) omlaag of omhoog (MIST) en laat hem weer los. De ruitenwissers zullen blijven werken zolang de schakelaar in deze stand wordt gehouden.

O (OFF) : Ruitenwissers werken niet

--- (INT) : De ruitenwissers werken met regelmatige intervallen. Gebruik deze stand bij motregen of mist. Draai aan de snelheidsregelknop om de snelheid te wijzigen.

1 (LO) : De wisser wist met een lagere snelheid.

2 (HI) : De wisser wist met een hogere snelheid.

i Informatie

- **Maak de ruit vrij van sneeuw en ijs alvorens de ruitenwissers te gebruiken of ontdooi de voorruit gedurende 10 minuten. Anders werken de ruitenwissers mogelijk niet goed en kunnen ze beschadigd raken.**
Als u sneeuw en/of ijs niet verwijdt voordat u de ruitenwissers en ruitensproeiers gebruikt, kan er schade ontstaan aan het ruitenwisser- en ruitensproeiersysteem.
- **Als het onderweg sneeuwt, kan de ruitenwisser tijdelijk stoppen met werken om schade te voorkomen door sneeuw die bovenaan en onderaan de voorruit is opgehoopt. Als de ruitenwisser het niet meer doet, verwijdert u de opgehoopte sneeuw van de onderdelen.**

De ruitenwisser stopt met werken vanwege sneeuw die zich tijdens het rijden heeft opgehoopt. Dit is normaal voor de ruitenwisser. Dit dient om veiligheidsproblemen te voorkomen als de ruitenwisser blijft werken zonder sneeuw te verwijderen.

AUTO (Automatische) regeling (indien van toepassing)

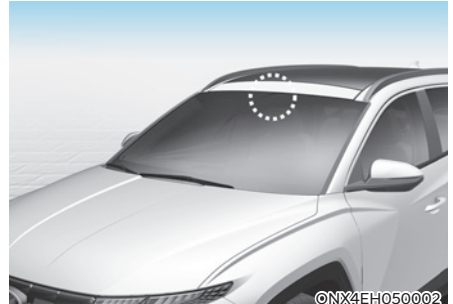

De regensensor bovenin achter de voorruit registreert de hoeveelheid regen en schakelt de ruitenwisser automatisch in met het juiste interval.

De wistijd wordt automatisch geregeld, afhankelijk van de hoeveelheid regen. Als het ophoudt met regenen, wordt de ruitenwisser automatisch uitgeschakeld. Draai aan de regelknop voor de gevoeligheid om de gevoeligheid aan te passen.

Als de wisserschakelaar in de stand AUTO wordt gezet terwijl de toets ENGINE START/STOP (motor starten/stoppen) op ON staat, werkt de wisser eenmaal om het systeem automatisch te controleren. Zet de wisser in stand OFF (O) als de ruitenwisser niet in gebruik is.



WAARSCHUWING

Als de motor draait en de schakelaar voor de ruitenwissers voor in stand AUTO staat, neem dan onderstaande aanwijzingen in acht om letsel te voorkomen:

- Raak het bovenste deel van de voorruit, waar de regensensor zich bevindt, niet aan.
- Veeg het bovenste deel van de voorruit niet schoon met een vochtige doek.
- Oefen geen druk uit op de voorruit.

OPMERKING

- Zet de schakelaar tijdens het wassen van de auto in stand OFF (O) om te voorkomen dat de ruitenwissers automatisch worden ingeschakeld. Als de ruitenwissers tijdens het wassen in de stand AUTO wordt gezet, raken ze mogelijk beschadigd.
- Verwijder de behuizing van de sensor boven aan de voorruit aan passagierszijde niet. Eventuele schade aan componenten die hierdoor kan ontstaan, valt niet onder de fabrieksgarantie.
- Door het gebruik van een fotosensor kan een tijdelijke storing optreden als gevolg van plotselinge veranderingen in de intensiteit van het omgevingslicht door steentjes en stof tijdens het rijden.

Ruitensproeiers voorruit

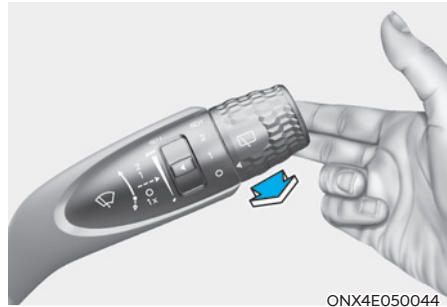

Als met de ruitenwisser in stand OFF (O) de hendel naar voren trekt om de ruitensproeier in te schakelen, maakt deze 1-3 wisslagen. De ruitensproeier en de ruitenwissers blijven werken tot u de hendel loslaat. Als de ruitensproeiers niet werken, moet u mogelijk ruitensproeierfloeistof bijvullen.

Lucht opnieuw laten circuleren na gebruik van sproeivloeistof

Als u ruitensproeierfloeistof gebruikt om te verhinderen dat de onaangename geur van de sproeivloeistof in het interieur dringt, worden afhankelijk van de buitentemperatuur de recirculatiemodus en de airconditioning automatisch geactiveerd. Als u de modus verse lucht kiest terwijl de functie actief is, wordt de functie na een bepaalde tijd hervat. Mogelijk werkt het niet onder bepaalde omstandigheden, zoals bij kou of als de motor uitgeschakeld is.

Zie “Extra voorzieningen verwarmings- en ventilatiesysteem” in dit hoofdstuk voor meer informatie.



WAARSCHUWING

Wanneer de buitentemperatuur beneden het vriespunt is, verwarm de voorruit dan **ALTIJD** door deze te ontwasemen om te voorkomen dat de ruitensproeiervloeistof op de ruit bevriest en uw zicht belemmert, waardoor een ongeval met ernstig letsel tot gevolg kan ontstaan.

OPMERKING

- Gebruik de ruitensproeiers niet wanneer het reservoir leeg is, om beschadiging van de ruitensproeierpomp te voorkomen.
- Schakel de ruitensproeiers niet in als de ruit droog is om beschadiging van de wissers en de voorruit te voorkomen.
- Probeer de ruitensproeiers nooit met de hand te bewegen, om beschadiging van de ruitensproeierarmen en van andere onderdelen te voorkomen.
- Gebruik om mogelijke schade aan het ruitensproeier- en ruitensproeiersysteem te voorkomen in de winter of bij lage buitentemperaturen speciale ruitensproeiervloeistof.

Achterruitenwisser en -sproeier

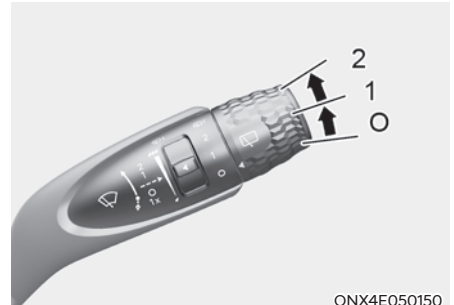

ONX4E050150

De schakelaar voor de achterruitenwisser en -sproeier bevindt zich aan het uiteinde van de ruitensproeier- en sproeierschakelaar. Zet de schakelaar in de gewenste stand om de achterruitenwisser en -sproeier te bedienen.

HI (2) – Hoge wissersnelheid

LO (1) – Lage wissersnelheid

OFF (O) – Uit

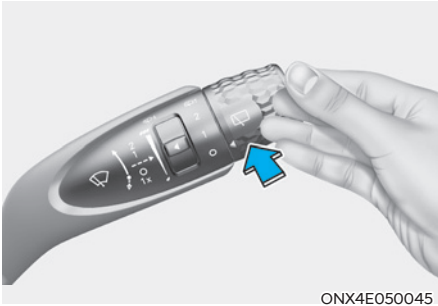

Duw de hendel van u af om ruitensproeiervloeistof op de ruit te sproeien en de achterruitenwissers 1-3 keer te laten wissen. De ruitensproeier en de ruitenwissers blijven werken tot u de hendel loslaat.

Automatische achterruitenwischer (indien van toepassing)

De achterruitenwischer werkt met de auto in achteruitversnelling terwijl de voorruitensproeiers zijn ingeschakeld als de functie wordt geselecteerd vanuit de modus Gebruikersinstellingen op het instrumentendisplay.

Selecteer:

- Ga naar ' Instellingen → Gebruikersinstellingen → Handig → Automatische ruitenwischer achter' (in R achteruit).

AUTOMATISCH VERWARMINGS- EN VENTILATIESYSTEEM (INDIEN VAN TOEPASSING)

- Stoel op voorste rij
- Type A



- Type B



De werkelijke vorm wijkt mogelijk af van de afbeelding.

ONX4EH050101/ONX4EH050100

- | | |
|---|---|
| <ol style="list-style-type: none"> 1. Toets/knop temperatuurregeling bestuurderszijde 2. Toets/knop temperatuurregeling passagierszijde 3. Toets AUTO (automatische regeling) 4. Luchttoevoertoets 5. Toets OFF 6. Toets voorruitontwaseming 7. Aircotoets (A/C) | <ol style="list-style-type: none"> 8. Aanjagertoets 9. Luchtcirculatietoets 10. Toets meerdere luchtstanden 11. Toets achterrautverwarming 12. SYNC-toets 13. Informatiescherm verwarmings- en ventilatiesysteem 14. Toets DRIVER ONLY (alleen bestuurder) |
|---|---|



1. Temperatuurregelknop

Automatische verwarming en airconditioning

Het Automatisch verwarmings- en ventilatiesysteem wordt bediend door de gewenste temperatuur in te stellen.

1. Druk op de toets AUTO.

De te gebruiken uitstroomopeningen, de aanjagersnelheid, de luchtinlaat en de airconditioning worden automatisch geregeld op basis van de door u gekozen temperatuur.

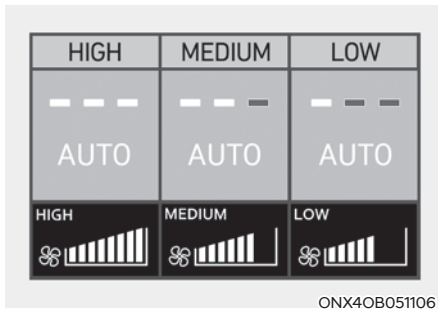

U kunt de windsterkte in drie stappen regelen door tijdens de automatische werking te drukken op de AUTO-knop.

- HIGH (Hoog) : Snelle airconditioning en verwarming met een sterke luchtstroom
- MEDIUM (Gemiddeld) : Airconditioning en verwarming met gematigde luchtstroom
- LOW (Laag) : Geschikt voor bestuurders die liever een zachte luchtstroom hebben.

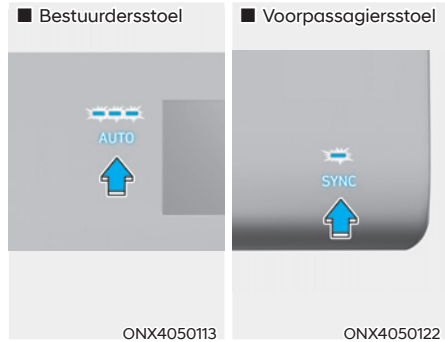

Draai de temperatuurregeltoets/-knop om de gewenste temperatuur in te stellen. Als de temperatuur wordt ingesteld op de laagste stand, werkt de airconditioning continu.

Als het interieur voldoende is afgekoeld, zet u zo mogelijk de toets/knop op een hogere temperatuur.

Druk op een van de volgende toetsen om de automatische werking uit te schakelen:

- Luchtcirculatietoets
- Toets voorruitontwaseming (Druk de toets nogmaals in om de voorruitontwasemingsfunctie weer uit te schakelen. De aanduiding 'AUTO' gaat opnieuw branden op het informatiescherm.)
- Aanjagertoets
De geselecteerde functie wordt handmatig bediend terwijl de andere functies automatisch werken.

Voor uw gemak en om de effectiviteit van het verwarmings- en ventilatiesysteem te verbeteren kunt u de toets AUTO gebruiken en de temperatuur instellen op 22 °C.

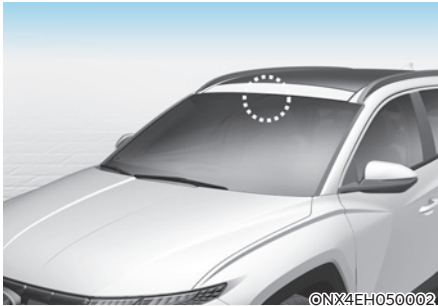

i Informatie

Plaats nooit iets in de buurt van de sensor, zodat een optimale werking van het verwarmings- en airconditioningssysteem gegarandeerd blijft.

Handmatig bediende verwarming en airconditioning

Het verwarmings- en airconditioningssysteem kan handmatig worden geregeld met andere toetsen dan de toets AUTO. In dit geval werkt het systeem afhankelijk van de geselecteerde toetsen. Als een toets anders dan de AUTO-toets wordt bediend tijdens de automatische regeling, worden de niet gewijzigde functies automatisch geregeld.

1. Start de motor.
2. Zet de luchtcirculatietoets in de gewenste stand. Voor een effectievere verwarming en koeling selecteert u:
 - Verwarming: 
 - Koeling: 
3. Stel de temperatuur in op de gewenste waarde.
4. Stel de luchttoevoertoets in op de modus verse lucht.
5. Zet de aanjager op de gewenste snelheid.
6. Als u de uitstromende lucht gekoeld wilt hebben, kunt u het airconditioningssysteem aanzetten.
7. Druk op toets AUTO om weer over te schakelen naar de volledig automatische regeling.

Luchtcirculatie

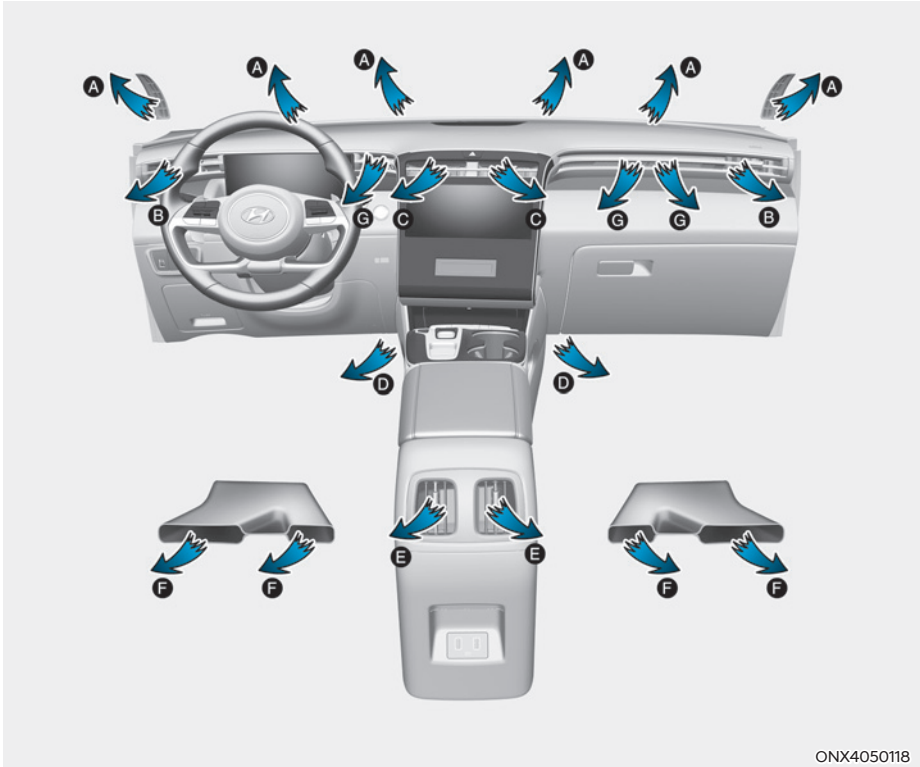

ONX4050118

De werkelijke vorm wijkt mogelijk af van de afbeelding.

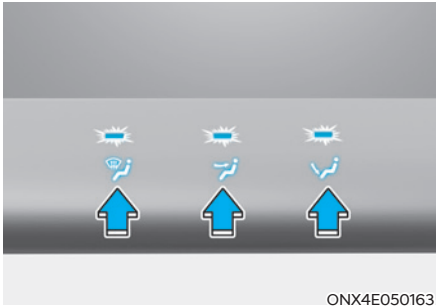

ONX4E050163

De luchtcirculatietoets regelt de circulatie van de lucht door het ventilatiesysteem.

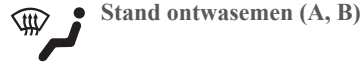

Stand ontwasemen (A, B)

Het grootste deel van de luchtstroom wordt naar de voorruit geleid.

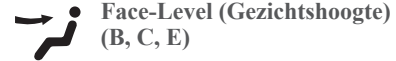

Face-Level (Gezichtshoogte) (B, C, E)

De lucht stroomt naar het bovenlichaam en het hoofd. Daarnaast kan iedere uitstroomopening versteld worden om de richting van de luchtstroom te wijzigen.



Stand FLOOR (A, B, D, E, F)

De meeste lucht stroomt naar de voetenruimte.

Daarnaast kunt u 2 - 3 standen gelijktijdig selecteren.

- Stand hoofd (فرد) + voeten (قدم)
- Stand hoofd (فرد) + ontwasemen (مغسلة)
- Stand voeten (قدم) + ontwasemen (مغسلة)
- Stand hoofd (فرد) + voeten (قدم) + ontwasemen (مغسلة)



Toets meerdere luchtstanden

DIFFUSE (B, C, D, E, F, G)

Zacht briesje komt uit de uitstroomopeningen.



Stand ontwasemen (A, B)

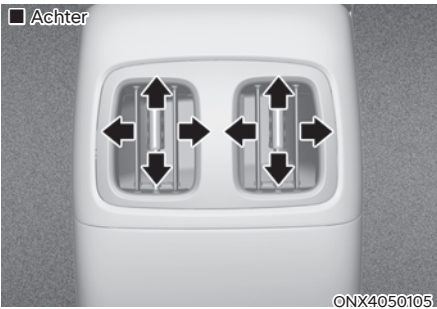
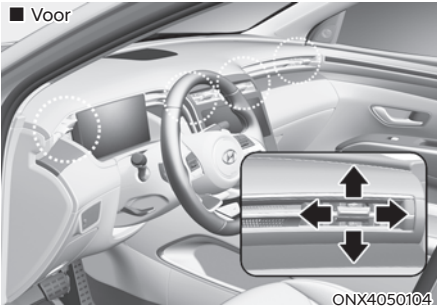

De meeste lucht stroomt naar de voorruit en een klein gedeelte stroomt door de zijruitontwaseming.



Uitstroomopeningen dashboard

De luchtstroom vanuit de luchtroosters in het instrumentenpaneel kunnen omhoog/omlaag of naar links/rechts worden versteld met behulp van de instelhendel.

De luchtstroom kan ook worden GESLOTEN met behulp van de instelhendel van het ventilatierooster.

Beweeg de hendel naar de stand  voor sluiten en naar  voor openen. De ventilatieopeningen op de 3e rij kunnen echter niet worden gesloten.

Temperatuurregelknop

- Stoel op voorste rij
• Type A

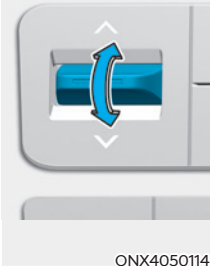

- Type B

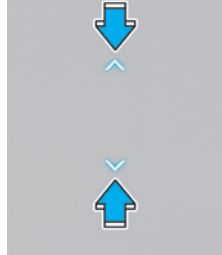

Door de knop omhoog te duwen verhoogt de temperatuur. Door de knop omlaag te duwen verlaagt de temperatuur.

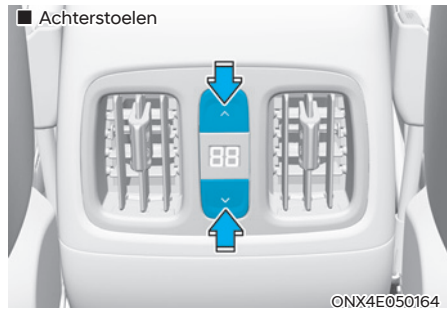

U kunt de temperatuur regelen met de temperatuurregeltoets.



De temperatuur gezamenlijk instellen

Druk op de toets 'SYNC' (controlelampje AAN) om de temperatuur voor de bestuurder en de passagier en de achterbank gezamenlijk in te stellen.

De temperatuur afzonderlijk instellen

Druk op de toets 'SYNC' (controlelampje UIT) om de temperatuur voor de bestuurder en de passagier en de achterbank afzonderlijk in te stellen.

Temperatuuraanduiding wijzigen

Als de accupool (Plug-inhybride voertuig) of accustekker (Hybride voertuig) wordt losgekoppeld of ontladen, zal de temperatuureenheid worden gereset naar graden Celsius.

Om de temperatuureenheid te veranderen van °C naar °F of van °F naar °C:

- Instrumentenpaneel of scherm
Infotainmentsysteem
- Ga naar Setup (instellingen) →
Unit (eenheid) → Temperature Unit
(temperatuureenheid).

De temperatuureenheid verandert zowel op het instrumentendisplay als op het scherm van het verwarmings- en ventilatiesysteem.

Luchttoevoertoets

De luchttoevoertoets wordt gebruikt om te kiezen uit verse lucht (buitenlucht) of recirculatiemodus (interieurlucht).

Recirculatiemodus



Als de recirculatiemodus is geselecteerd, wordt de lucht uit het interieur door het systeem gerecirculeerd en, afhankelijk van de gekozen functie, gekoeld of verwarmd.

Modus verse lucht



Wanneer de modus Verse lucht is geselecteerd, komt lucht van buitenaf het interieur binnen en wordt deze verwarmd of gekoeld, afhankelijk van de geselecteerde functie.

i Informatie

Aanbevolen wordt om zo veel mogelijk de modus verse lucht te gebruiken. Gebruik de recirculatiemodus indien nodig zo kort mogelijk. Langdurig gebruik van het verwarmingssysteem in de recirculatiemodus zonder de airconditioning ingeschakeld kan beslaan van de voorruit veroorzaken. Langdurig gebruik van de airconditioning in combinatie met de recirculatiemodus kan resulteren in uitermate droge, ontvochtigde lucht en dit kan de vorming van een muffe geur door oude lucht in de hand werken.

! WAARSCHUWING

- Langdurig gebruik van het temperatuurregelsysteem in de recirculatiemodus kan slaperigheid bij de inzittenden veroorzaken. Dit kan leiden tot verlies van de controle over de auto wat kan leiden tot een ongeval.
- Door continu gebruik van het temperatuurregelsysteem in de recirculatiemodus met de airconditioning uitgeschakeld kan de luchtvochtigheid in het interieur toenemen. Hierdoor kan zich condens op de voorruit verzamelen en het zicht belemmeren.
- Slaap niet in uw auto of blijf niet lang in uw geparkeerde auto zitten met de ruiten dicht en de verwarming of de airconditioning ingeschakeld. Daardoor kan de concentratie kooldioxide in het interieur toenemen, wat tot ernstig letsel of de dood kan leiden.

Aanjagerknop

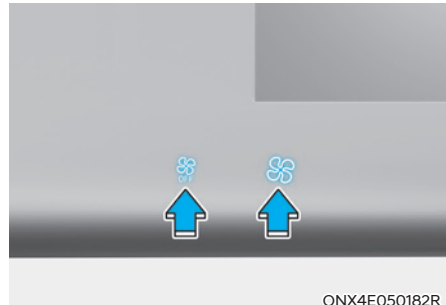

De aanjagersnelheid kan worden ingesteld op de gewenste snelheid door op de bedieningsknop van de aanjager te drukken.

Bij hogere aanjagertoerentallen wordt meer lucht geleverd.

Druk op toets OFF om de aanjager uit te schakelen.

OPMERKING

Wanneer de aanjager wordt bediend terwijl het contact in stand ON staat, kan de accu ontladen raken. Bedien de aanjager wanneer de motor draait.

Airconditioning

Druk op de toets A/C om de airconditioning in te schakelen (het controlelampje gaat branden).

Druk nogmaals op de toets om de airconditioning uit te schakelen.

Stand OFF (Uit)

Het verwarmings- en ventilatiesysteem wordt uitgeschakeld onder de volgende omstandigheden:

- Selecteer de OFF-toets als de aanjagersnelheid ingesteld is op niveau 1
- Druk langer dan 1,2 seconde op de OFF-toets

Alleen bestuurder

Als u op de toets DRIVER ONLY drukt en het controlelampje gaat branden, wordt de lucht voornamelijk in de richting van de bestuurdersstoel geblazen.

Toch kan er ook uit de kanalen bij andere stoelen lucht komen om de binnenlucht aangenaam te houden.

Als u de toets gebruikt terwijl er geen passagier in de passagiersstoel zit, neemt het energieverbruik af.

Als u de toets voorruitontwaseming gebruikt om ijs van de voorruit te verwijderen, stroomt er lucht vanaf de linker- en rechterzijde van de voorruit, ook als u de toets DRIVER ONLY (alleen bestuurder) heeft ingedrukt.

Modus meerdere luchtstanden (indien van toepassing)

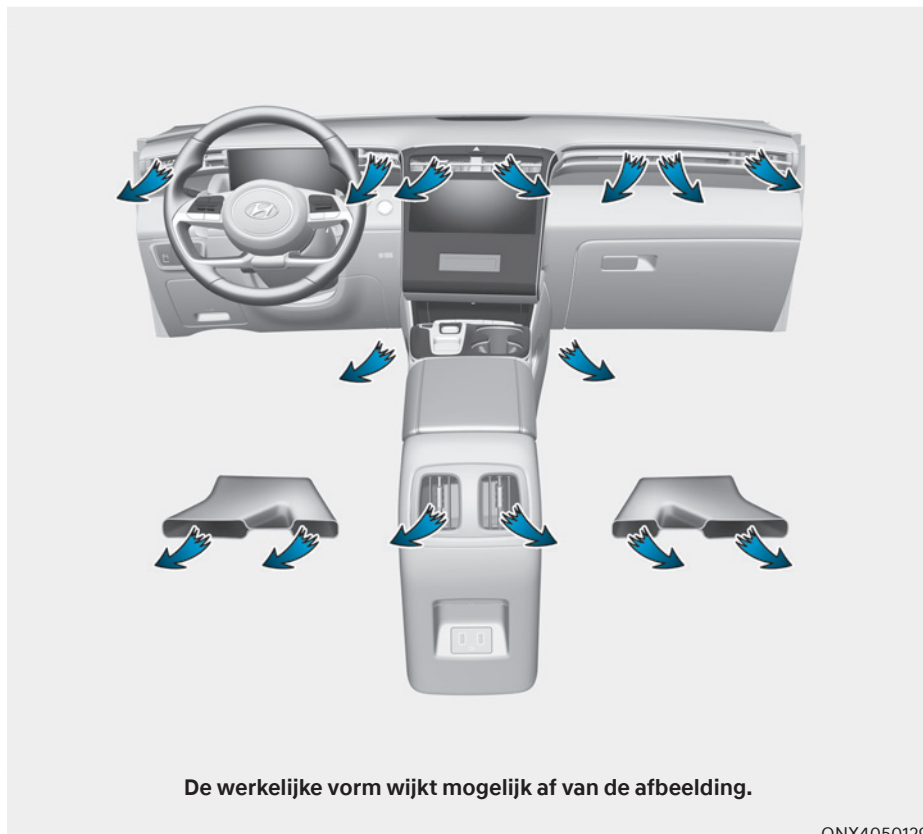

ONX4050129

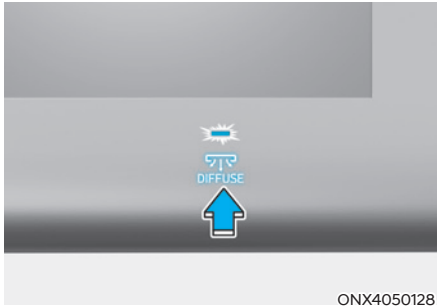

Als u op de toets meerdere luchtstanden drukt, zorgt een zacht briesje uit de uitstroomopeningen voor prettige omstandigheden.

Als u op de toets voor meerdere luchtstanden drukt terwijl de luchthoeveelheid groter is dan bij niveau 4, daalt dit naar niveau 3.

OFF (Uit)

Druk nogmaals op de knop om terug te keren naar de vorige modus meerdere luchtstanden. Als u op de luchtcirculatietoets drukt, werkt het volgens de veranderde windrichting.

Werking systeem

Ventileren

1. Selecteer de modus gezichtshoogte .
2. Stel de luchttoevoertoets in op de modus verse lucht.
3. Stel de temperatuur in op de gewenste waarde.
4. Zet de aanjager op de gewenste snelheid.

Verwarmen

1. Selecteer de modus gezichtshoogte .
2. Stel de luchttoevoertoets in op de modus verse lucht.
3. Stel de temperatuur in op de gewenste waarde.
4. Zet de aanjager op de gewenste snelheid.
5. Zet, indien gewenst, de airconditioning aan met de temperatuurregelknop op verwarming om de lucht te ontvochtigen voordat deze het interieur binnengaat.

Als de voorruit beslaat, selecteert u toets voorruitontwaseming.

Tips voor gebruik

- Om te voorkomen dat stof of onaangename geuren via het ventilatiesysteem het voertuig binnenkomen, zet u de luchttoevoer tijdelijk in de recirculatiemodus. Selecteer de stand buitenlucht weer zodra de bron van irritatie gepasseerd is om weer frisse lucht toe te laten tot het interieur. Frisse lucht is beter voor de fysieke gesteldheid van de bestuurder en bovendien aangamer.
- Voorkom dat de voorruit beslaat door de stand buitenlucht te selecteren, de aanjager in de gewenste stand te zetten, de airconditioning in te schakelen en de gewenste temperatuur in te stellen.

Airconditioning

HYUNDAI-airconditioningssystemen zijn gevuld met koudemiddel R-134a of R-1234yf.

1. Start de motor. Druk op toets A/C.
2. Selecteer de modus gezichtshoogte .
3. Stel de luchttoevoerregeling tijdelijk in op recirculatie om het interieur snel af te koelen. Schakel de luchttoevoerregeling weer terug naar verse lucht als de gewenste temperatuur in het interieur is bereikt.
4. Stel de aanjagersnelheid en de temperatuur bij om een maximaal comfort te bereiken.

OPMERKING

Houd de temperatuurmeter nauwlettend in de gaten wanneer de airconditioning wordt gebruikt als u lange hellingen oprijdt of als u in druk verkeer rijdt bij hoge buitentemperaturen. Door het gebruik van het airconditioningssysteem kan de motor oververhit raken. Blijf de aanjager gebruiken maar schakel het airconditioningssysteem uit wanneer de motortemperatuurmeter aangeeft dat de motor oververhit raakt.

Tips voor gebruik van de airconditioning

- Open de ruiten een tijdje wanneer de auto tijdens warm weer in de volle zon geparkeerd is geweest, zodat de warme lucht naar buiten kan.
- Schakel van de recirculatiemodus terug naar de modus verse lucht als het interieur voldoende gekoeld is.
- Om het beslaan van de ruiten tijdens op regenachtige of vochtige dagen te verminderen, kunt u de vochtigheidsgraad in het interieur terugbrengen door de airconditioning in te schakelen en ruiten en schuif-/kanteldak gesloten te houden.
- Tijdens de werking van de airconditioning ziet u het motortoerental zo nu en dan iets veranderen wanneer de aircocompressor inschakelt. Dit is een normaal verschijnsel tijdens de werking van het systeem.
- Schakel de airconditioning iedere maand enkele minuten in om het systeem in een optimale staat te houden.
- Na gebruik van de airconditioning kan onder de rechterzijde van de auto een plas heldere vloeistof gelect zijn. Dit is een normaal verschijnsel tijdens de werking van het systeem.
- Als u de airconditioning overmatig gebruikt, kan door het temperatuurverschil tussen de buitenlucht en de voorruit plotseling beslaan, waardoor het zicht wegvalt. Zet in dat geval de modusselectieknop in de stand  en de bedieningsknop van de aanjager op de laagste snelheid.

Onderhoud van het systeem Interieurluchtfilter

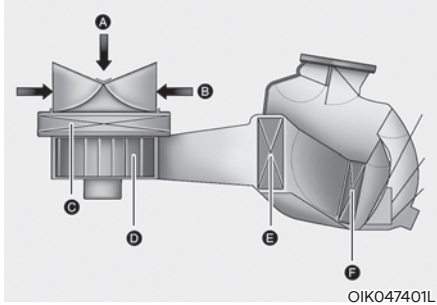

[A]: Buitenlucht, [B]: Gerecirculeerde lucht
[C]: Interieurluchtfilter, [D]: Blazer
[E]: Verdampersblok, [F]: Verwarmingsblok

Het interieurluchtfilter is gemonteerd achter het dashboardkastje. Het filtert het stof of andere verontreinigingen uit de lucht die het voertuig via het verwarmings- en airconditioningsysteem binnenkomt.

We adviseren u het interieurluchtfilter overeenkomstig het onderhoudsschema te laten vervangen door een officiële HYUNDAI-dealer. Als er onder ongunstige omstandigheden gereden wordt, bijvoorbeeld in een stoffige omgeving of op slechte wegen, moet het interieurfilter vaker worden gecontroleerd en indien nodig worden vervangen.

We adviseren u het systeem te laten controleren door een officiële HYUNDAI-dealer als de luchtopbrengst plotseling afneemt.

Hoeveelheid koudemiddel en compressorolie controleren

Als de hoeveelheid koudemiddel laag is, zijn de prestaties van de airconditioning minder. Ook een teveel aan koudemiddel reduceert de prestaties van de airconditioning.

Daarom adviseren we u het systeem te laten controleren door een officiële HYUNDAI-dealer als het systeem niet normaal werkt.

OPMERKING

Het is belangrijk dat het juiste type en de juiste hoeveelheid olie en koudemiddel worden gebruikt. Anders kan schade aan de compressor ontstaan en kan het systeem abnormaal werken. Omdat schade te voorkomen, mag onderhoud aan het airconditioningsysteem in uw auto alleen worden uitgevoerd door geschoolde en gecertificeerde technici.



WAARSCHUWING

Auto's met R-134a



Omdat het koudemiddel onder zeer hoge druk wordt gebruikt, mag onderhoud aan het airconditioningsysteem alleen worden uitgevoerd door geschoolde en gecertificeerde technici.

Koudemiddelen moeten steeds met de juiste uitrusting worden verwijderd. Koudemiddelen rechtstreeks in de atmosfeer ventileren is schadelijk voor mens en milieu. Als u deze waarschuwing niet in acht neemt, kan dat leiden tot ernstig letsel.

WAARSCHUWING

Auto's met R-1234yf



Omdat het koudemiddel ontvlambaar is en onder zeer hoge druk staat, mag onderhoud aan het airconditioningsysteem alleen worden uitgevoerd door geschoolde en gecertificeerde monteurs. Het is belangrijk dat het juiste type en de juiste hoeveelheid olie en koudemiddel worden gebruikt.

Koudemiddelen moeten steeds met de juiste uitrusting worden verwijderd. Koudemiddelen rechtstreeks in de atmosfeer ventileren is schadelijk voor mens en milieu. Als u deze waarschuwing niet in acht neemt, kan dat leiden tot ernstig letsel.

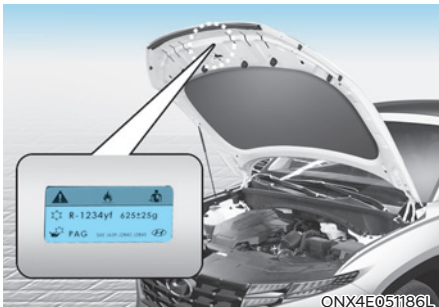

Label koudemiddel airconditioning

U kunt controleren welk koudemiddel in uw auto wordt gebruikt aan de hand van de sticker onder de motorkap.

■ Voorbeeld

• Type A



OHYK059003

• Type B



OHYK059002

De symbolen en specificaties op de koudemiddelsticker hebben de volgende betekenis:

1. Type koudemiddel
2. Hoeveelheid koudemiddel
3. Type compressorolie
4. Opgelet
5. Ontvlambaar koudemiddel
6. Onderhoud van het airconditioningsysteem moet worden uitgevoerd door een erkend technicus
7. Servicehandboek

ONTWASEMEN EN ONTDOOIEN VOORRUIT



WAARSCHUWING

Voorruiwverwarming

Gebruik de stand  niet in combinatie met koelen bij een extreem hoge luchtvochtigheid. Het verschil tussen de temperatuur van de buitenlucht en die van de voorruiw kan ertoe leiden dat de buitenzijde van de voorruiw beslaat, waardoor het zicht kan worden belemmerd en de kans op een ongeval met zwaar tot dodelijk letsel toeneemt. Stel in dit geval de knop of toets voor de modusselectie in op  en zet de knop voor de aanjagersnelheid op de laagste stand.

- Zet de temperatuurregelknop op de hoogste temperatuur en het aanjagertoerental in de hoogste stand voor de maximale ontwasemingscapaciteit.
- Zet de knop voor de luchtcirculatie in stand VERWARMEN/ONTWASEMEN, wanneer tijdens het ontdooien of ontwasemen warme lucht in de voetenruimte gewenst wordt.
- Verwijder voor het rijden alle sneeuw en ijs van de voorruiw, de achterrai, de buitenspiegels en alle zijruiwen.
- Verwijder alle sneeuw en ijs van de motorkap en van de luchtaanvoeropening in het paravanrooster om de werking van de verwarming en het ventilatiesysteem te verbeteren en de kans op het beslaan van de voorruiw te verminderen.

OPMERKING

Als de motor nog koud is na het starten kan een korte warmdraaifase nodig zijn voordat de ventilatielucht warm of heet wordt.

Automatisch verwarmings- en ventilatiesysteem

Binnenzijde voorruiw ontwasemen

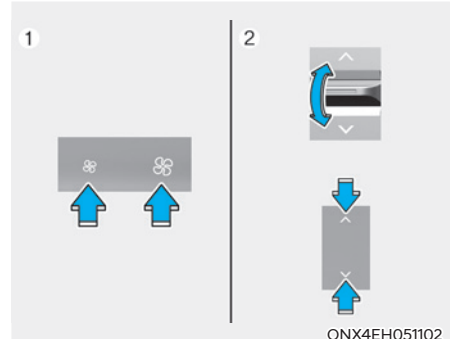

1. Kies de gewenste aanjagersnelheid.
2. Stel de gewenste temperatuur in.
3. Druk op de ontwasemingsknop ()
4. Op basis van de gemeten omgevingstemperatuur zal de airconditioning automatisch worden ingeschakeld en zullen de stand verse lucht en een hogere aanjagersnelheid worden gekozen.

Als de airconditioning, de stand verse lucht en de hogere aanjagersnelheid niet automatisch worden ingeschakeld, druk dan op de desbetreffende knoppen.

Als stand  geselecteerd wordt, wordt de aanjagersnelheid automatisch verhoogd.

Buitenzijde voorruit ontdoeien

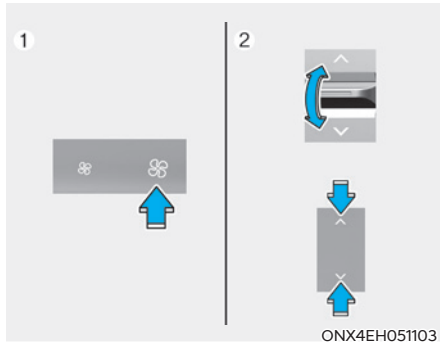

1. Zet de aanjager in de hoogste stand.
2. Stel de temperatuur in op maximaal.
3. Druk op de ontwasemingsknop (☸).
4. Op basis van de gemeten omgevingstemperatuur zal de airconditioning automatisch worden ingeschakeld en de stand verse lucht worden gekozen.

Als stand ☸ geselecteerd wordt, wordt de aanjagersnelheid automatisch verhoogd.

Achterruiiverwarming

OPMERKING

Om beschadiging van de verwarmingsdraden van de achterrui te voorkomen, nooit scherpe voorwerpen of reinigingsmiddelen met schurende bestanddelen gebruiken om de achterrui te reinigen.



De achterruiverwarming verwarmt de ruit om rijp, condens en dun ijs van de binnen- en buitenkant van de achterrui te verwijderen als de motor draait.

- Druk op de toets achterruiiverwarming in het middelste bedieningspaneel om de achterruiiverwarming in te schakelen. Het controlelampje in de toets achterruiiverwarming brandt als de achterruiiverwarming is ingeschakeld.
- Druk de toets opnieuw in om de achterruiiverwarming uit te schakelen.

i Informatie

- Verwijder eerst eventueel aanwezige sneeuw van de achterrui voordat de achterruiiverwarming wordt ingeschakeld.
- De achterruiiverwarming wordt na ongeveer 20 minuten of wanneer het contact in stand OFF wordt gezet, automatisch uitgeschakeld.

Buitenspiegelverwarming (indien van toepassing)

Als uw auto is uitgerust met verwarmbare buitenspiegels, wordt de buitenspiegelverwarming gelijktijdig met de achterruiiverwarming ingeschakeld.

EXTRA VOORZIENINGEN VERWARMINGS- EN VENTILATIESYSTEEM

Automatisch ontwasemingssysteem (indien van toepassing)

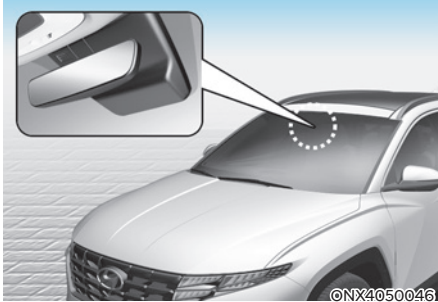

Het automatische ontwasemingssysteem helpt de kans op het beslaan van de binnenzijde van de voorruit te verkleinen doordat de aanwezigheid van vocht aan de binnenzijde van de voorruit automatisch gesignaleerd wordt.

Het automatische ontwasemingssysteem werkt als de verwarming of de airconditioning ingeschakeld is.

i Informatie

Het automatische ontwasemingssysteem werkt mogelijk niet goed wanneer de buitentemperatuur lager is dan -10 °C.

Het is mogelijk dat de airconditioning uitstaat als het Automatisch ontwasemingssysteem aanstaat.

Het automatische ontwasemingssysteem in- of uitschakelen

Verwarmings- en ventilatiesysteem

Houd de toets voor voorruitontwaseming 3 seconden ingedrukt wanneer de Engine Start/Stop-toets in de stand ON staat. Als het automatisch ontwasemingssysteem is uitgeschakeld, knippert het symbool ADS OFF 3 maal en wordt ADS OFF weergegeven op het informatiescherm van het verwarmings- en ventilatiesysteem.

Als het automatische ontwasemingssysteem werkt, knippert het symbool ADS OFF 6 keer zonder dat er een signaal wordt gegeven.

Infotainmentsysteem

Het automatische ontwasemingssysteem kan in- en uitgeschakeld worden door het volgende te selecteren 'Setup → Vehicle Settings (instellingen voertuig) → Climate (verwarming- en ventilatie) → Defog/Defrost Options (ontwaseming- en ontdooi opties) → Auto Defog (automatisch ontwasemen)' op het systemscherm van het infotainment.

Kijk voor meer informatie in de apart geleverde handleiding van het infotainmentsysteem.

i Informatie

- **Wanneer de airconditioning is ingeschakeld door het automatische ontwasemingssysteem en u probeert de airconditioning uit te schakelen, dan knippert het controlelampje 3 keer en wordt de airconditioning niet uitgeschakeld.**
- **Om te zorgen dat het automatische ontwasemingssysteem effectief en efficiënt blijft werken, moet u de stand RECIRCULATIE niet selecteren terwijl het systeem actief is.**

- Wanneer het automatische ontwasemingssysteem actief is, zijn zowel de aanjagerknop, de temperatuurregelknop als de luchttoevoertoets uitgeschakeld.

OPMERKING

Verwijder de behuizing van de sensor boven aan de voorruit niet.

Eventuele schade aan onderdelen die hierdoor kan ontstaan, valt niet onder de fabrieksgarantie.

Automatische ontvochtiging (indien van toepassing)

Om de luchtkwaliteit in het interieur te verbeteren en om het beslaan van de voorruit tegen te gaan, wordt de recirculatiemodus automatisch uitgeschakeld na circa 5 tot 30 minuten, afhankelijk van de buitentemperatuur en wordt de modus verse lucht weer ingeschakeld.

De automatische ontvochtiging ON of OFF zetten

Infotainmentsysteem

Het automatische ontwasemingssysteem kan in- en uitgeschakeld worden door het volgende te selecteren 'Setup → Vehicle Settings (instellingen voertuig) → Climate (verwarming- en ventilatie) → Automatic Ventilation (automatische ventilatie) → Auto Dehumidify (automatisch ontvochtigen)' op het systeemscherm van het infotainment.

Kijk voor meer informatie in de apart geleverde handleiding van het infotainmentsysteem.

Lucht opnieuw laten circuleren na gebruik van sproeivloeistof (indien van toepassing)

De recirculatiemodus wordt automatisch geactiveerd om te verhinderen dat de onaangename geur van de sproeivloeistof in het interieur dringt als de vooruitsproeier wordt gebruikt.

Als u naar de recirculatiemodus schakelt, kan de onprettige geur het voertuig binnendringen.

Om te verhinderen dat de voorruit in koud weer beslaat, mag de recirculatiemodus niet worden geselecteerd.

Draai Activeer na Gebruik Sproeivloeistof On of OFF

Infotainmentsysteem

Activeer na gebruik van de sproeivloeistof kan worden in- of uitgeschakeld door het volgende te selecteren: 'Setup → Vehicle Settings (voertuig instellingen) → Climate (verwarming en ventilatie) → Recirculate Air (recirculeer lucht) → Activate upon Washer Fluid Use (activeer na gebruik van sproeivloeistof) (of Interlocking washer fluid (sproeivloeistof vergrendelen))' op het scherm van het infotainmentsysteem.

Kijk voor meer informatie in de apart geleverde handleiding van het infotainmentsysteem.

Luchtre circulatie in het zonnedak (indien van toepassing)

Als het schuifdak is geopend, wordt automatisch de modus verse lucht geselecteerd. Als u op dat moment de luchttoevoertoets indrukt, wordt de recirculatiemodus geselecteerd, maar wordt na 3 minuten weer terugschakeld naar de modus verse lucht. Wanneer het schuif-/kanteldak gesloten wordt, keert de luchttoevoerstand terug naar de oorspronkelijk gekozen stand.

Automatische bediening die de instellingen van het verwarmings- en ventilatiesysteem gebruikt (voor de bestuurdersstoel)

De temperatuur van de verwarming van de bestuurdersstoel, de stoelventilatie en het verwarmde stuurwiel wordt automatisch gecontroleerd, afhankelijk van de binnen- en buitentemperatuur van de auto als de motor draait.

Om deze functies te gebruiken moeten ze ingeschakeld zijn in het instellingenmenu op het scherm van het infotainmentsysteem. Selecteer:

- Setup → Vehicle Settings (voertuiginstellingen) → Seat (stoel) → Heated/Ventilated Features (verwarmde/geventileerde eigenschappen) → Heated/Ventilated Features → Auto (automatisch).
Bediening die de instellingen van het verwarmings- en ventilatiesysteem gebruikt

Zie voor meer details inzake Auto Comfort Control (bediening automatisch comfort), in de paragraaf “Seat Warmers” (stoelverwarming) en “Air ventilation seats” (stoelen met luchtventilatie) van hoofdstuk 3 en de paragraaf “Heated Steering Wheel” (verwarmd stuurwiel) in hoofdstuk 5.

OPBERGVAK

WAARSCHUWING

Bewaar nooit sigarettenaanstekers, gasflessen of andere ontvlambare/explosieve materialen in de auto. Deze voorwerpen kunnen ontbranden en/of exploderen als de auto langere tijd aan hoge temperaturen wordt blootgesteld.

WAARSCHUWING

Houd opbergvakken **ALTIJD** gesloten tijdens het rijden. Voorwerpen in uw auto bewegen net zo snel als uw auto. Als u plotseling moet stoppen of uitwijken, of bij een ongeval betrokken raakt, kunnen de voorwerpen uit het opbergvak vliegen en de inzittenden raken en verwonden.

OPMERKING

Laat geen waardevolle spullen achter in de opbergvakken, om diefstal te voorkomen.

Opbergvak middenconsole



Openen:
Druk op de knop.

Dashboardkastje

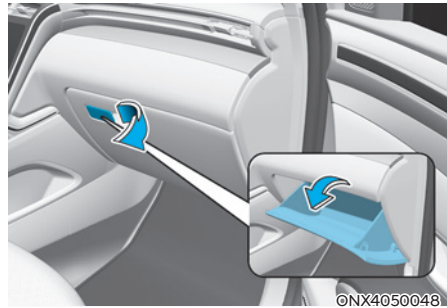

Openen:
Trek aan de hendel.

WAARSCHUWING

Sluit **ALTIJD** het dashboardkastje na gebruik.

Als bij een ongeval de klep van het dashboardkastje is geopend, kan deze ernstig letsel bij de voorpassagier veroorzaken, ook al draagt hij zijn veiligheidsgordel.

Opbergvak bagageruimte (indien van toepassing)

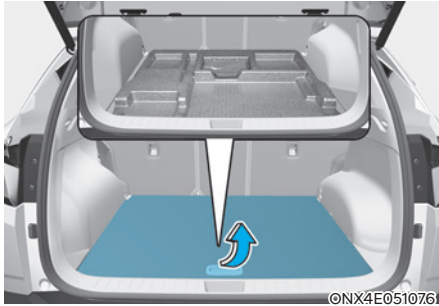

In het vak kunt u o.a. een verbandtrommel, een gevarendriehoek (opbergvak voor) en gereedschap opbergen, zodat u hier in geval van nood gemakkelijk bij kunt.

- Pak de handgreep aan de bovenzijde van het deksel vast en zet het deksel open.

OVERIGE VOORZIENINGEN

Bekerhouder

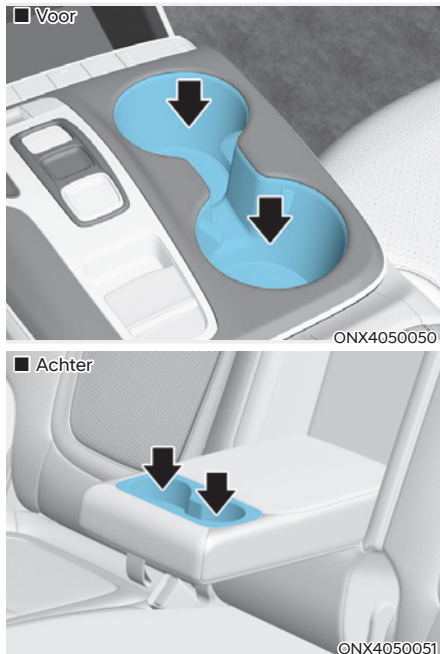

In de bekerhouders kunnen bekers en blikjes frisdrank worden geplaatst.

WAARSCHUWING

- Vermijd abrupt weggrijden en remmen wanneer de bekerhouder in gebruik is om morsen van uw drankje te voorkomen. Als hete dranken worden gemorst, kunt u brandwonden oplopen. Zo'n brandwond voor de bestuurder kan leiden tot verlies van controle over het voertuig met een ongeval als gevolg.
- Ga niet rijden met open bekers, flesjes, blikjes enzovoort met hete vloeistof in de bekerhouder. Hierdoor kan bij een noodstop of een aanrijding letsel worden veroorzaakt.
- Gebruik alleen zachte bekers in de bekerhouders. Harde voorwerpen kunnen u bij een aanrijding verwonden.

WAARSCHUWING

Plaats blikjes en flessen niet in direct zonlicht of in een warme auto. Ze kunnen exploderen.

OPMERKING

- Houd uw drankjes afgesloten terwijl u rijdt, om morsen te voorkomen. Als er vloeistof wordt gemorst, kan deze in het elektrische/elektronische systeem van het voertuig komen en elektrische/elektronische onderdelen beschadigen.
- Gebruik bij het schoonmaken van gemorste vloeistoffen geen hete lucht om de bekerhouder uit te drogen. Hierdoor kan het interieur beschadigd raken.

Asbak (indien van toepassing)



Open het deksel om de asbak te gebruiken.

De asbak leegmaken:

De plastic houder moet worden verwijderd door de plastic asbakhouder op te tillen, het lid linksom te draaien en vervolgens eruit te trekken.



WAARSCHUWING

Er kan brand ontstaan wanneer brandende sigaretten of lucifers in een asbak met brandbare materialen worden gestopt.

Zonneklep

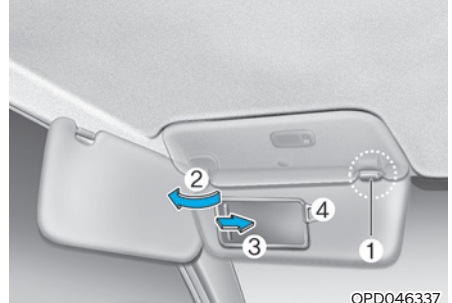

Trek de zonneklep omlaag om deze te kunnen gebruiken.

Trek de zonneklep omlaag, neem hem uit de steun (1) en draai hem naar de zijruit (2) om bescherming te verkrijgen tegen zon van opzij.

De make-upspiegel kunt u gebruiken door de zonneklep te openen en het afdekkapje (3) van de spiegel te verschuiven.

Gebruik de kaarthouder (4) om een kaartje vast te houden.



WAARSCHUWING

Belemmer, voor uw eigen veiligheid, uw zicht niet wanneer u de zonneklep gebruikt.

OPMERKING

De lip (5) naast de make-upspiegel in de zonneklep kan worden gebruikt voor een kaartje van een tolweg of een parkeerkaartje. Plaats het kaartje voorzichtig in de kaarthouder om schade te voorkomen. Stop niet meer dan een kaartje in de kaarthouder omdat dit de kaarthouder ook kan beschadigen.

12 V-aansluiting

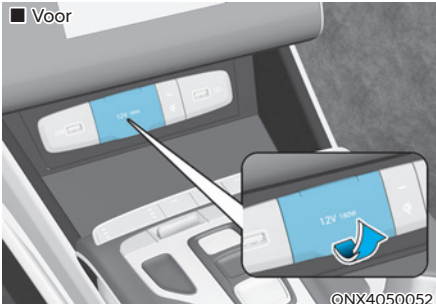

De 12 V-aansluiting is ontworpen om mobiele telefoons en andere apparaten die in de auto gebruikt kunnen worden, op te laden. Deze apparaten mogen niet meer dan 180 Watt afnemen als de motor draait.

WAARSCHUWING

Voorkom dat u een elektrische schok krijgt. Steek geen vingers of vreemde voorwerpen (pennen e.d.) in een 12 V-aansluiting en raak de aansluiting niet aan met natte handen.

OPGELET

Om beschadiging van de 12 V-aansluitingen te voorkomen:

- Gebruik de 12 V-aansluiting alleen als de motor draait en verwijder de plug van het apparaat na gebruik uit de aansluiting. Als u de 12 V-aansluiting gedurende langere tijd gebruikt terwijl de motor is uitgeschakeld, kan de accu ontladen raken.
- Gebruik alleen elektrische apparatuur die werkt op 12 V en maximaal 180 A afneemt.
- Zet de airconditioning of de verwarming in de laagste stand als de 12 V-aansluiting wordt gebruikt.
- Plaats het afdekkapje op de aansluiting wanneer deze niet wordt gebruikt.
- Sommige elektronische apparaten kunnen elektronische storing veroorzaken als ze op de voedingsaansluiting van een auto worden aangesloten. Deze apparaten kunnen overmatige geluidsstoringen veroorzaken en storingen veroorzaken in andere elektronische systemen of apparaten die in uw auto worden gebruikt.
- Duw de plug zo ver mogelijk naar binnen. Als de stekker geen goed contact maakt, kan deze oververhit raken of kan de zekering defect raken.
- Sluit alleen met de batterij uitgeruste elektrische/elektronische apparaten als deze ook zijn uitgerust met tegenstroombeveiliging. De stroom van de batterij kan naar het elektrische/elektronische systeem van de auto stromen en storingen veroorzaken.

USB-lader

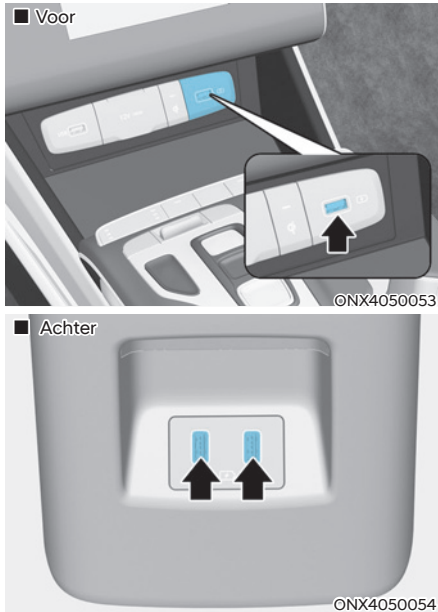

De USB-lader is ontworpen voor het opladen van accu's van kleine elektrische apparaten met behulp van een USB-kabel.

De elektrische apparaten kunnen worden opgeladen wanneer de toets Engine Start/Stop (motor starten/stoppen) in de stand ACC/ON of START staat.

De laadstatus van de batterij kan worden gecontroleerd op het apparaat.

Verwijder de USB-kabel na gebruik uit de USB-aansluiting.

- Een smartphone of tablet kan warmer worden tijdens het opladen. Dit duidt niet op een storing in het laadsysteem.
- Een smartphone of tablet die een andere oplaadprocedure gebruikt, kan mogelijk niet correct worden opgeladen. Gebruik in dit geval de speciale lader van uw apparaat.
- De oplaadaansluiting is alleen bedoeld om apparaten op te laden. Gebruik de oplaadaansluiting niet om audio in te schakelen of media af te spelen in het infotainmentsysteem.

Draadloos smartphone opladen (indien van toepassing)

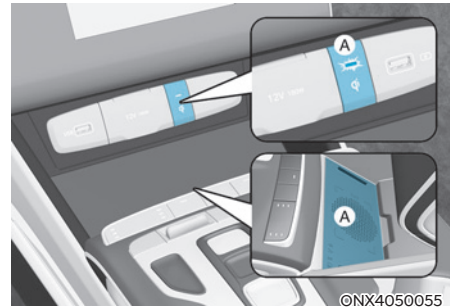

[A] : Controlelampje, [B] : Oplaadoppervlak

Sommige uitvoeringen van de auto worden geleverd met een draadloze oplader voor smartphones.

Het systeem is beschikbaar wanneer alle portieren zijn gesloten en de startknop in stand ON (of START) staat.

Een smartphone opladen

Met de draadloze oplader voor smartphones kunnen alleen Qi-compatibele smartphones (Qi) worden opgeladen. Lees het label op de afdekking van de smartphone of bezoek de website van de fabrikant van uw smartphone om te kijken of uw smartphone de Qi-technologie ondersteunt.

Het draadloos opladen start zodra u een Qi-compatibele smartphone op de draadloze oplader plaatst.

1. Verwijder andere voorwerpen, inclusief de Smart Key, van de draadloze oplader. Anders wordt het draadloos opladen mogelijk verstoord. Leg de smartphone op het midden van de oplaadpad.
2. Het controlelampje brandt oranje als de smartphone wordt opgeladen. Het controlelampje wordt blauw als de telefoon volledig is opgeladen.
3. U kunt de functie draadloos opladen in- of uitschakelen vanaf het menu Gebruikersinstellingen op het dashboard. Selecteer:
 - Setup → User settings (gebruikersinstellingen) → Convenience (gemak) → Wireless Charging (draadloos opladen)

Als uw smartphone niet wordt opgeladen:

- Verplaats de smartphone een beetje op de oplaadmat.
- Controleer of het controlelampje oranje brandt.

Het controlelampje knippert 10 seconden oranje als er een storing in het systeem voor draadloos opladen is.

Stop in dit geval het oplaadproces tijdelijk en probeer uw smartphone opnieuw op te laden.

Het systeem waarschuwt u met een melding op het instrumentendisplay als de smartphone nog steeds op de draadloze oplader ligt nadat de auto is uitgeschakeld en het voorportier is geopend.

Bij smartphones van sommige fabrikanten is het mogelijk dat het systeem u niet waarschuwt, zelfs als de smartphone in de draadloze oplader zit. Dit heeft te maken met bepaalde kenmerken van die specifieke smartphone en niet met een storing in het draadloos oplaadsysteem.

OPMERKING

- Het draadloze oplaadsysteem voor smartphones is mogelijk niet geschikt voor bepaalde smartphones, die niet zijn goedgekeurd voor de Qi-specificatie (Qi).
- Plaats uw smartphone midden op de mat van de draadloze oplader voor optimale laadprestaties. Als uw smartphone meer aan de zijkant ligt, kan de laadsnelheid lager zijn en in sommige gevallen kan de smartphone meer warmte genereren.
- In sommige gevallen kan het draadloos opladen tijdelijk worden onderbroken als de Smart Key wordt gebruikt, bijvoorbeeld voor het starten van de auto of het vergrendelen/ontgrendelen van de portieren enz.
- Als u bepaalde smartphones oplaadt, gaat het laadcontrolelampje niet naar blauw veranderen als de smartphone volledig opgeladen is.
- Het draadloze oplaadproces kan tijdelijk worden onderbroken als de temperatuur in de draadloze telefoonoplader abnormaal stijgt. Het draadloos opladen start weer zodra de temperatuur tot onder een bepaald niveau daalt.
- Het draadloos opladen kan tijdelijk worden onderbroken als zich een metalen voorwerp, zoals een munt, tussen de draadloze oplader en de smartphone bevindt.
- Bij het opladen van sommige smartphones met een beveiligingsfunctie kan het draadloos opladen minder snel gaan of zelfs stoppen.
- Als de smartphone een dikke hoes heeft, kan het draadloos opladen mogelijk niet werken.
- Als de smartphone het oppervlak van het draadloos oplaadsysteem niet compleet raakt, kan het draadloos opladen mogelijk niet goed werken.
- Sommige magnetische voorwerpen zoals credit cards, telefoonkaarten of OV-chipkaarten kunnen worden beschadigd als zij tijdens het opladen bij de smartphone worden gelaten.
- Als een smartphone zonder draadloze oplaadfunctie of een metalen voorwerp op de oplaadpad wordt geplaatst, kan er een waarschuwingssignaal tje klinken. Dit geluidje wordt veroorzaakt omdat het voertuig zoekt naar comptabiliteit met het voorwerp dat op de oplaadpad is geplaatst. Het is niet van invloed op uw voertuig of uw smartphone.

i Informatie

Als het contact wordt uitgeschakeld, stopt het opladen ook.

Klok

Het klokje kan vanaf het infotainmentsysteem worden ingesteld.

Kijk voor meer informatie in de apart geleverde handleiding van het infotainmentsysteem.



WAARSCHUWING

Probeer niet de klok in te stellen terwijl u rijdt. Hierdoor kunt u van de verkeerssituatie worden afgeleid, wat kan leiden tot ongevallen met lichamelijk of zelfs dodelijk letsel.

Kledinghaak



Deze haken zijn niet ontworpen om er grote of zware voorwerpen aan op te hangen.



WAARSCHUWING



Hang er alleen kleding aan, en geen andere voorwerpen zoals hangers of harde voorwerpen. Plaats ook geen zware, scherpe of breekbare voorwerpen in de zakken van de kleding. Bij een ongeval waarbij de gordijnairbag wordt opgeblazen, kunnen deze voorwerpen persoonlijk letsel of schade aan de auto veroorzaken.

Bevestigingspunt(en) vloermat

Gebruik ALTIJD de bevestigingspunten voor de automatten om de automatten aan de auto te bevestigen. De bevestigingspunten in de vloerbedekking voorin houden de automatten op hun plaats.



WAARSCHUWING

Leg geen extra matten of hoezen over de automatten. Verwijder de gestoffeerde matten voordat u All-Weather matten aanbrengt. Gebruik alleen automatten die zo ontworpen zijn dat ze op de bevestigingspunten te passen.



WAARSCHUWING

Neem het volgende in acht wanneer u vloermatten in de auto plaatst.

- Verwijder eventuele beschermfolie van de vloerbedekking alvorens een automat op de vloerbedekking voorin te bevestigen. Anders kan de automat rij bewegen over de beschermfolie, wat kan leiden tot onbedoeld remmen of accelereren.
- Controleer of de automatten zorgvuldig bevestigd zijn aan de bevestigingspunten voordat u gaat rijden.
- Gebruik **GEEN** automatten die niet goed vastgemaakt kunnen worden aan de bevestigingspunten voor de automatten.
- Plaats geen vloermatten boven op elkaar (bijv. een weerbestendige rubberen mat boven op een stoffen vloermat). Op iedere positie mag slechts een enkele vloermat worden bevestigd.

BELANGRIJK - Uw auto is op de bestuurdersplaats uitgerust met bevestigingspunten die ervoor dienen de vloermat goed op zijn plaats te houden. Om verstoring van de pedaalbediening te voorkomen, adviseert HYUNDAI dat u de originele HYUNDAI automat voor in uw auto gebruikt.

Zijgordijn (indien van toepassing)

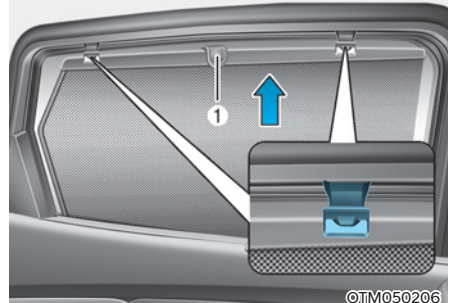

Zijgordijn gebruiken:

1. Trek het gordijn aan de haak (1) omhoog.
2. Hang het gordijn aan beide zijden aan de haak op.



OPGELET

- Hang altijd beide zijden van het gordijn aan de haak op. Als slechts één zijde van het gordijn aan de haak zit, kan dit het zijgordijn beschadigen.
- Zorg dat er geen zaken tussen de auto en het zijgordijn komen te zitten. Het zijgordijn mag niet worden opgetild.

Bagagenethouder



Om te voorkomen dat uw spullen in de bagageruimte heen en weer schuiven, kunt u de 4 haken in de bekleding van de zijkant van de bagageruimte gebruiken om het bagagenet vast te zetten.

Bevestig het bagagenet veilig aan de houders op de bagageruimtebodemplaat.

We adviseren u voor het aanschaffen van een bagagenet contact op te nemen met een officiële HYUNDAI-dealer.

WAARSCHUWING

Voorkom oogletsel. Overstrek het bagagenet **NIET**. Houd uw gezicht en lichaam altijd uit de weg van het elastische bagagenet, voor het geval het losschiet. Gebruik het bagagenet **NIET** als het zichtbare tekenen van slijtage of beschadiging vertoont.

Gebruik het bagagenet alleen om lichte voorwerpen in de bagageruimte op hun plaats te houden.

Rolhoes bagageruimte (indien van toepassing)



Gebruik de rolhoes om te voorkomen dat de bagage in de bagageruimte van buitenaf zichtbaar is.

Rolhoes voor de bagageruimte gebruiken

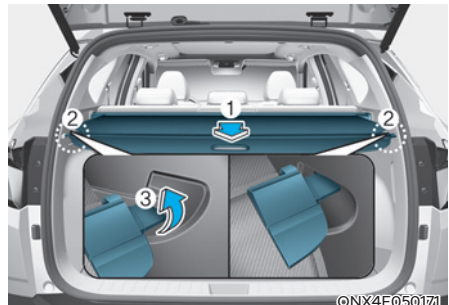

1. Trek de rolhoes aan de handgreep (1) naar de achterkant van de auto.
2. Steek de geleidepen (2) in de geleider (3).

Informatie

Trek de rolhoes aan de handgreep in het midden om te vermijden dat de geleidepen uit de geleider valt.

Wanneer de rolhoes niet wordt gebruikt:

1. Trek de rolhoes naar achteren en omhoog om ze uit de geleiders te halen.
2. De rolhoes schuift automatisch weer in.

i Informatie

De rolhoes schuift mogelijk niet automatisch weer in wanneer ze niet volledig is uitgetrokken. Trek de rolhoes helemaal uit en laat het scherm zich dan zelf weer oprollen.

OPMERKING

Leg om beschadiging of vervorming te voorkomen geen bagage op de rolhoes.

⚠ WAARSCHUWING

- Plaats niets op de rolhoes. Dergelijke voorwerpen kunnen bij een ongeval of remmen door de auto geslingerd worden en inzittenden verwonden.
- Laat tijdens het rijden niemand in de bagageruimte zitten. Deze is alleen bedoeld voor bagage.
- Plaats bagage voor een goede balans zo ver mogelijk naar voren.

Rolhoes voor de bagageruimte verwijderen

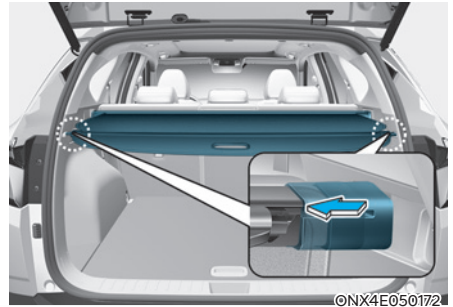

1. Druk een kant van de rolhoes naar binnen om de veer samen te drukken en het scherm los te maken van de auto.
2. Als de veer volledig is samengedrukt, trekt u de rolhoes uit.
3. Open de bagagelade en berg de rolhoes hierin op.

EXTERIEUR

Roof rack (indien van toepassing)

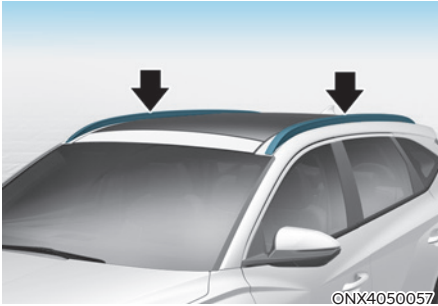

Als uw auto is voorzien van een roof rack, kunt u bagage op het dak vervoeren.

OPMERKING

Plaats als de auto is uitgerust met een schuif-/kanteldak de lading zodanig op het roof rack dat de werking van het dak niet gehinderd wordt.

OPMERKING

- Neem de juiste voorzorgsmaatregelen om te voorkomen dat lading op het roof rack het dak beschadigt.
- Zorg ervoor dat grote objecten nooit aan de achterzijde of aan de zijkant buiten de auto uitsteken.

WAARSCHUWING

- Hieronder wordt aangegeven wat het maximale gewicht is dat op het roof rack kan worden geladen.

Verdeel de lading zo gelijkmatig mogelijk over het roof rack en zet de lading goed vast.

BAGAGEREK	100 kg GELIJKMATIG VERDEELD
-----------	-----------------------------------

Er kan schade aan uw auto ontstaan, als u meer dan het toegestane gewicht op het roof rack vervoert.

- Het zwaartepunt van de auto ligt hoger met lading op het roof rack.

Vermijd plotseling starten of remmen, scherpe bochten, abrupte manoeuvres of hoge snelheden waardoor u de macht over het stuur kunt kwijtraken of de auto over de kop kan slaan.

- Rijd altijd langzaam en neem bochten voorzichtig als u voorwerpen op het roof rack vervoert.

Sterke windvlagen kunnen een opwaartse druk aan de onderzijde van de lading veroorzaken. Dit geldt met name voor grote, platte voorwerpen zoals houten panelen of matrassen.

Hierdoor kunnen voorwerpen van het roof rack vallen en uw auto of andere auto's beschadigen.

- Controleer regelmatig of de voorwerpen op het roof rack goed vastzitten om te voorkomen dat de lading beschadigd of verloren raakt.

INFOTAINMENTSISTEEM

OPMERKING

- Als u achteraf HID-koplampen van externe leveranciers monteert, treden er mogelijk storingen op in het audiosysteem en de elektronische onderdelen van uw auto.
- Voorkom dat chemicaliën als parfum, cosmetische oliën, zonnebrandcrème, handreiniger en luchtverfrisser in aanraking komen met onderdelen van het interieur, omdat ze beschadiging of verkleuring kunnen veroorzaken.

USB-aansluiting



©NX4050061

U kunt een USB-kabel gebruiken om audio-apparaten op de USB-poort van de auto aan te sluiten.

i Informatie

Wanneer u een draagbare audiospeler gebruikt die is aangesloten op de voedingsaansluiting, kunnen storende geluiden optreden tijdens het afspelen van muziek. Gebruik de voedingsbron van het draagbare audio-apparaat als dit gebeurt.

Antenne

Haaivinantenne

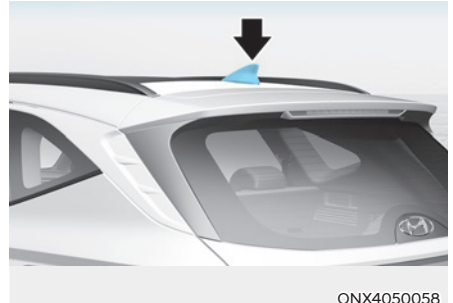

ONX4050058

De haaivinantenne ontvangt uitgezonden gegevens. (bijvoorbeeld: AM/FM, DAB, GPS)

Stuurwielbediening op afstand

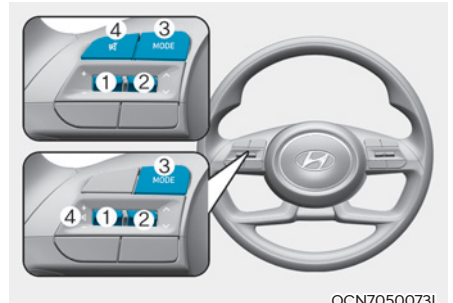

OCN7050073L

OPMERKING

Bedien nooit meerdere bedieningstoetsen van het audiosysteem tegelijkertijd.

VOLUME (VOL+ / VOL-) (1)

- Draai de VOLUME-knop naar boven om het volume te verhogen.
- Draai de VOLUME-knop naar beneden om het volume te verlagen.

SEEK/PRESET (^ / v) (2)

Als de SEEK/PRESET tuimelschakelaar gedurende 0,8 seconden of langer naar boven of beneden wordt gedrukt, werkt hij in de volgende modi:

- **RADIO-modus**
De tuimelschakelaar activeert de functie automatisch zoeken. Er wordt gezocht totdat u de schakelaar loslaat.
- **MEDIA-modus**
De schakelaar werkt als vooruit/terug-knop.

Als de schakelaar SEEK/PRESET naar boven of beneden wordt gedrukt, werkt hij in de volgende modi:

- **RADIO-modus**
Hij werkt als toets UP/DOWN voor PRESET STATION.
- **MEDIA-modus**
Werkt als toets TRACK UP/DOWN.

MODE (Modus) (3)

Druk op de toets MODE om door radio- of media-modi te bladeren.

MUTE (🔇) (4)

- Druk op de MUTE-toets om het geluid uit te schakelen.
- Druk nogmaals op de MUTE-toets om het geluid in te schakelen.

i Informatie

Meer informatie over de bedieningstoetsen van het audiosysteem vindt u in het apart meegeleverde instructieboekje.

Infotainmentsysteem (indien van toepassing)

Kijk voor meer informatie in de apart geleverde handleiding van het infotainmentsysteem.

Spraakherkenning

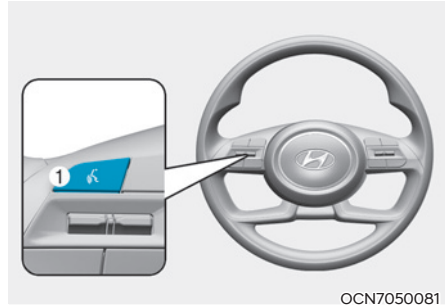

Kijk voor meer informatie in de apart geleverde handleiding van het infotainmentsysteem.

Bluetooth® draadloze technologie

■ Type A

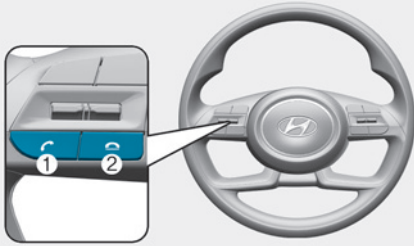

OCN7050075

■ Type B

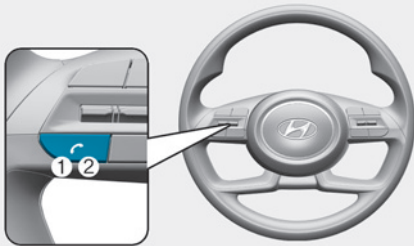

ONX4050062



©NX4E050174

- (1) Toets Bellen/Beantwoorden
- (2) Toets Call end (Gesprek beëindigen)
- (3) Microfoon

Kijk voor meer informatie in de apart geleverde handleiding van het infotainmentsysteem.



OPGELET

Voorkom afleiding van de verkeerssituatie en ongevallen en gebruik het apparaat niet overmatig tijdens het rijden.

Uitleg werking radiosysteem auto

FM-ontvangst

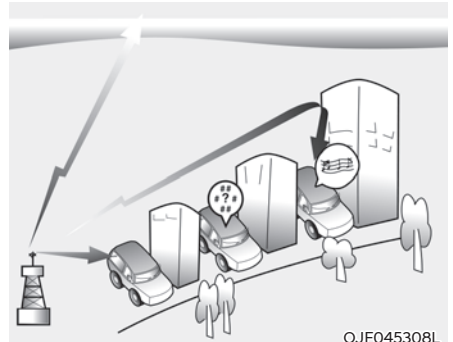

OJF045308L

AM- en FM-radiosignalen worden uitgezonden vanaf zendmasten die zich in het land bevinden. Ze worden opgevangen door de radioantenne op uw auto. Het signaal wordt vervolgens door de radio ontvangen en naar de luidsprekers van uw auto gestuurd.

Wanneer een sterk radiosignaal uw auto heeft bereikt, zorgt de hoogwaardige technologie van uw audiosysteem voor een optimale geluidswaargave. In sommige gevallen is het signaal dat door uw auto wordt opgevangen echter niet sterk en helder.

Dit kan worden veroorzaakt door factoren als de afstand tot de radiozender, de nabijheid van andere sterke radiozenders of de aanwezigheid van gebouwen, bruggen of andere grote obstakels in het gebied.

AM (MW, LW)-ontvangst

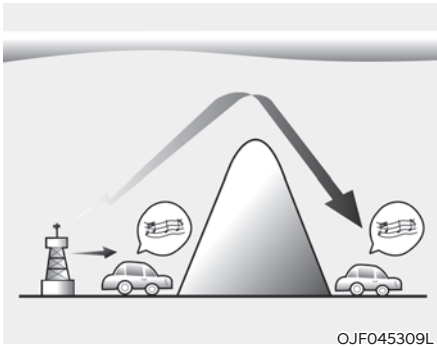

AM-uitzendingen kunnen op grotere afstand worden ontvangen dan FM-uitzendingen. Dit komt doordat AM-radiogolven op lage frequenties worden uitgezonden. Deze lange, laagfrequente radiogolven volgen de kromming van de aarde in plaats van zich recht door de atmosfeer voort te planten.

Bovendien buigen ze rond obstakels, waardoor ze een betere signaaldekking bieden.

FM-zenders

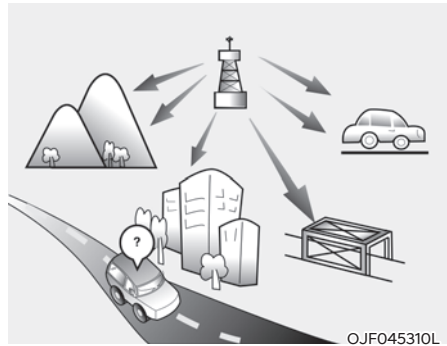

FM-uitzendingen worden uitgezonden op hoge frequenties en buigen niet met het aardoppervlak mee. Daarom ontstaat bij FM-radiozenders op een relatief korte afstand van de radiozender vervorming. Ook zijn FM-signalen gevoelig voor belemmering door gebouwen, bergen of andere obstakels. Dit kan er in bepaalde omstandigheden toe leiden dat u denkt dat er een probleem is met uw radio.

De volgende situaties zijn normaal en duiden niet op problemen met de radio:

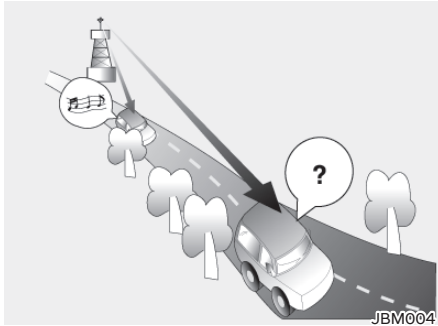

- Fading - Naarmate uw auto zich van de zender verwijderd, wordt het signaal zwakker en begint het geluid te vervagen. Wanneer dit gebeurt, kunt u het beste op een andere, sterkere zender afstemmen.
- Kraken/statische ruis - Zwakke FM-signalen of grote obstakels tussen de zender en uw radio kunnen het signaal verstoren, waardoor krakende geluiden of statische ruis kunnen optreden. Het verlagen van de instelling voor de hoge tonen kan dit effect verminderen totdat de storing verdwijnt.

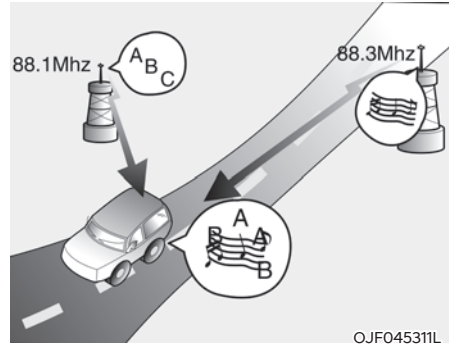

- Zenderverdringing - Als een FM-signaal zwakker wordt, kan de zender waarnaar u luistert worden verdrongen door een andere zender met een krachtiger signaal die uitzendt op min of meer dezelfde frequentie. Dit komt omdat uw radio automatisch op het helderste signaal afstemt. Selecteer in dit geval een andere zender met een sterker signaal.
- Multi-Path Cancellation - Wanneer radiosignalen vanuit verschillende richtingen worden ontvangen, kan vervorming of kraken optreden. Dit kan worden veroorzaakt door een direct en weerkaatst signaal van dezelfde zender of door signalen van twee zenders met korte frequenties. Selecteer in dit geval een andere zender totdat deze omstandigheden voorbij zijn.

Een mobiele telefoon of een radio met zend- en ontvanginstallatie gebruiken

Wanneer u in de auto een mobiele telefoon gebruikt, kan het audiosysteem ruis gaan produceren. Dit betekent niet dat er iets mis is met de audioapparatuur. Gebruik in dit geval de mobiele telefoon op een plaats die zo ver mogelijk is verwijderd van de audioapparatuur.

OPMERKING

Bij gebruik van een communicatiesysteem zoals een mobiele telefoon of een 27mc-radio in de auto, moet een aparte externe antenne worden gemonteerd. Wanneer een mobiele telefoon of een 27mc-radio alleen met een interne antenne wordt gebruikt, kan dit het elektrische systeem van de auto verstoren en de veilige werking van de auto nadelig beïnvloeden.



WAARSCHUWING

Gebruik uw mobiele telefoon niet tijdens het rijden. Stop op een veilige plaats wanneer u een mobiele telefoon wilt gebruiken.

iPod®

iPod® is een geregistreerd handelsmerk van Apple Inc.

Bluetooth® draadloze technologie

Het woordmerk en de logo's van Bluetooth® zijn geregistreerde handelsmerken van Bluetooth SIG, Inc. en elk gebruik van deze merken door HYUNDAI gebeurt onder licentie.

Andere handelsmerken en handelsnamen zijn eigendom van hun respectieve eigenaars.

Een mobiele telefoon die Bluetooth® Wireless Technology ondersteunt moet Bluetooth® Wireless Technology gebruiken.



6. Rijden met uw auto

Vóór het rijden.....	6-4
Voor het instappen.....	6-4
Vóór het starten.....	6-4
Contactslot.....	6-6
Contactslot.....	6-6
Toets Engine Start/Stop.....	6-9
Automatische transmissie.....	6-14
Bediening automatische transmissie.....	6-14
Parkeren.....	6-17
Bericht op het instrumentendisplay.....	6-18
Schakelpaddel.....	6-19
Goede rijgewoonten.....	6-19
Zeilfunctie.....	6-21
Remsysteem.....	6-22
Rembekrachtiging.....	6-22
Remblokslijtage-indicator.....	6-23
Elektronische parkeerrem (EPB).....	6-23
Auto Hold-functie.....	6-28
Antiblokkeersysteem (ABS).....	6-31
Elektronische stabiliteitsregeling (Electronic Stability Control-ESC).....	6-33
Vehicle Stability Management (VSM).....	6-35
Trailer stability assist (TSA, Aanhangerstabiliteitsregeling).....	6-36
Hill-Start Assist Control (HAC).....	6-37
Emergency Stop Signal (ESS) (Noodstopsignaal).....	6-37
Multi-Collision Brake (MCB).....	6-38
Brake Assist System (BAS).....	6-39
Downhill Brake Control (DBC).....	6-39
Goede remgewoonten.....	6-42

Vierwielaandrijving (4WD).....	6-43
Multi Terrain Control	6-43
Multi Terrain Control-modus	6-43
De werking van de vierwielaandrijving (4WD)	6-45
Maatregelen voor noodgevallen	6-48
Voorkomen dat de auto over de kop slaat.....	6-49
Elektronische geregeld veersysteem	6-51
Storing in het systeem	6-51
Geïntegreerde rijmodusregeling.....	6-52
Rijden onder speciale rijomstandigheden	6-54
Rijden onder moeilijke omstandigheden	6-54
Op eigen kracht lostrekken van de auto.....	6-54
Vloeiend nemen van bochten	6-55
Rijden in het donker	6-55
Rijden in de regen	6-55
Doorwaden van water.....	6-56
Rijden op de snelweg.....	6-56
Voorkomen dat de auto over de kop slaat.....	6-57
Rijden in de winter	6-58
Sneeuw en ijs.....	6-58
Voorzorgen voor de winter	6-61
Rijden met een aanhanger (voor Europa)	6-63
Als u gaat rijden met een aanhanger?	6-64
Uitrusting voor het rijden met een aanhanger.....	6-67
Rijden met een aanhanger	6-68
Onderhoud bij het rijden met een aanhanger.....	6-71
Voertuiggewicht.....	6-72
Overbeladen	6-72



WAARSCHUWING

Koolmonoxide (CO) is giftig. Het inademen van CO kan bewusteloosheid en de dood tot gevolg hebben.

Uitlaatgassen bevatten onder andere het reukloze en kleurloze gas koolmonoxide.

Adem de uitlaatgassen van de motor niet in.

Draai onmiddellijk de ruiten open als u in de auto uitlaatgas ruikt. Blootstelling aan CO kan bewusteloosheid en de verstikkingsdood tot gevolg hebben.

Controleer of het uitlaatsysteem niet lekt.

Het uitlaatsysteem moet elke keer dat de auto op de brug staat voor olie verversen of voor andere reparaties worden gecontroleerd. Laat uw auto zo snel mogelijk controleren door een officiële HYUNDAI-dealer als u merkt dat het geluid van de uitlaat verandert of als u over iets heen gereden bent dat de onderzijde van de auto heeft geraakt.

Laat de motor niet draaien in een afgesloten ruimte.

Indien u de motor in uw garage stationair laat draaien, zelfs met de garagedeur open, kan dit gevaar opleveren. Laat de motor alleen lang genoeg draaien om de motor te starten en de auto de garage uit te rijden.

Voorkom langdurig stationair draaien als er mensen in de auto zitten.

Als het noodzakelijk is de auto gedurende langere tijd stationair te laten draaien terwijl er mensen in de auto aanwezig zijn, doe dat dan alleen in een open ruimte, zet de luchttoevoer op BUITENLUCHT en schakel een van de hogere ventilatorsnelheden in zodat er frisse lucht naar het interieur wordt toegevoerd.

Houd de luchtinlaten schoon.

Voor een goede werking van het ventilatiesysteem is het noodzakelijk dat de luchtinlaten onder de voorruit vrij blijven van sneeuw, ijs, bladeren en andere belemmeringen.

Wanneer het noodzakelijk is dat u met een geopende achterklep rijdt:

Sluit alle ruiten.

Open de uitstroomopeningen in het dashboard.

Zet de luchttoevoer op BUITENLUCHT, kies voor de luchtregeling VOETENRUIMTE of BOVENLICHAAM en zet de aanjager in een van de hogere standen.

VÓÓR HET RIJDEN

Voor het instappen

- Zorg ervoor dat alle ruiten, buitenspiegel(s) en lampen schoon en onbedekt zijn.
- Verwijder rijp, sneeuw of ijs.
- Controleer de banden visueel op ongelijkmatige slijtage en beschadigingen.
- Controleer of er geen sporen van lekkage onder de auto te zien zijn.
- Controleer of er zich geen obstakels achter de auto bevinden wanneer u wilt achteruitrijden.

Vóór het starten

- Controleer of de motorkap, de achterklep en de portieren goed gesloten en vergrendeld zijn.
- Stel de positie van de stoel en het stuurwiel af.
- Stel de binnen- en buitenspiegels af.
- Controleer of alle verlichting werkt.
- Maak uw gordel vast. Controleer of alle inzittenden hun veiligheidsgordel hebben vastgemaakt.
- Controleer de meters en controlelampjes in het instrumentenpaneel en de waarschuwingen die in het display van het instrumentenpaneel worden weergegeven als het contact in stand ON staat.
- Controleer of alle voorwerpen die u bij u hebt goed opgeborgen of goed vastgezet zijn.



WAARSCHUWING

Om de kans op **ERNSTIG LETSEL** te beperken, moeten de volgende voorzorgsmaatregelen getroffen worden:

- **Doe uw veiligheidsgordel ALTIJD om. Alle inzittenden moeten tijdens het rijden altijd de gordel op de juiste manier dragen. Zie voor meer informatie 'Veiligheidsgordels' in hoofdstuk 3.**
- **Rijd altijd defensief. Houd er rekening mee dat andere bestuurders of voetgangers onachtzaam kunnen zijn en fouten kunnen maken.**
- **Concentreer u op het rijden. Bestuurders die afgeleid raken zorgen voor ongevallen.**
- **Bewaar ruim voldoende afstand tot uw voorligger.**



WAARSCHUWING

Ga NOOIT rijden als u onder invloed bent van drank of drugs.

Rijden onder invloed van drank of drugs is gevaarlijk en kan resulteren in een ongeval met ERNSTIG LETSEL tot gevolg.

Rijden onder de invloed van alcohol is de meest voorkomende oorzaak voor ongevallen op de snelweg. Zelfs een kleine hoeveelheid alcohol is al van invloed op uw reflexen, waarnemingen en beoordelingsvermogen. Slechts één drankje kan uw vermogen om op veranderende omstandigheden en noodsituaties te reageren beïnvloeden en uw reactietijd neemt met elk aanvullend drankje af.

Rijden onder invloed van drugs is minstens even gevaarlijk als rijden onder invloed van alcohol.

U hebt een grotere kans om bij een ongeval betrokken te raken als u met alcohol of drugs gaat rijden. Rijd niet na het gebruik van alcohol of drugs. Stap niet in bij een bestuurder die alcohol of drugs heeft gebruikt. Rijd mee met een bob of bel een taxi.

CONTACTSLOT

WAARSCHUWING

Om de kans op **ERNSTIG LETSEL** te beperken, moeten de volgende voorzorgsmaatregelen getroffen worden:

- Laat kinderen en mensen die niet bekend zijn met de auto het contactslot en aanverwante onderdelen **NOOIT** aanraken. De auto kan onverwacht en plotseling in beweging komen.
- Steek uw hand tijdens het rijden **NOOIT** door het stuurwiel om de contactsleutel of een ander bedieningsorgaan te kunnen bereiken. Door de aanwezigheid van uw hand of arm in dit gebied kunt u de controle over de auto verliezen en een ongeval veroorzaken.

Contactslot (indien van toepassing)

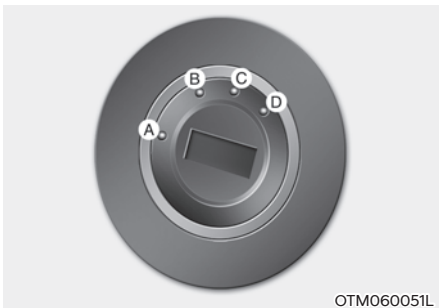

[A] : VERGRENDELEN, [B] : ACC

[C] : AAN, [D] : STARTEN

Wanneer het voorportier wordt geopend, gaat de verlichting van het contactslot branden, mits de contactsleutel niet in de stand ON staat. De verlichting dooft direct wanneer het contact wordt aangezet of na circa 30 seconden nadat het portier is gesloten. (indien van toepassing)

WAARSCHUWING

- Draai de contactsleutel **NOOIT** in de stand **LOCK** of **ACC** terwijl de auto rijdt, behalve in een noodsituatie. Hierdoor slaat de motor af en valt de stuur- en rembekrachtiging uit. Hierdoor is voor het sturen en remmen aanzienlijk meer kracht nodig en kunt u een ongeval veroorzaken.
- Zet, voordat u de bestuurdersstoel verlaat, de transmissie altijd in stand **P** (Parkeren), trek de handrem aan en zet het contactslot in de stand **LOCK**. Als deze voorzorgsmaatregelen niet worden opgevolgd, kan de auto onverwacht in beweging komen.

OPMERKING

Maak geen gebruik van afdekkingen voor het contactslot. Dit kan voor startproblemen als gevolg van communicatiestoringen leiden.

Standen contact

Stand contact	Actie	Opmerkingen
LOCK	Om het contact in stand LOCK te zetten, moet de sleutel in stand ACC iets worden ingedrukt en vervolgens naar stand LOCK worden gedraaid. Als het contact in stand LOCK staat, kan de contactsleutel worden verwijderd. Het stuurslot beschermt de auto tegen diefstal. (indien van toepassing)	
ACC	Een aantal elektrische accessoires kunnen worden gebruikt. Het stuurslot ontgrendelt.	Draai het stuurwiel iets naar links en naar rechts om het contact gemakkelijker in stand ACC te kunnen zetten als het verdraaien van de contactsleutel moeilijk gaat.
ON (Aan)	Dit is de normale stand waarin het contact staat nadat de motor gestart is. Alle systemen en accessoires kunnen worden gebruikt. De waarschuwingslampjes kunnen worden gecontroleerd als u het contact van stand ACC in stand ON zet.	Laat het contact niet in stand ON staan als de motor niet draait, om te voorkomen dat de accu leegraakt.
START	Draai de contactsleutel in stand START om de motor te starten. De sleutel keert terug in stand ON wanneer u deze loslaat.	De startmotor draait totdat u de sleutel loslaat.

Starten van de motor



WAARSCHUWING

- Draag tijdens het rijden altijd geschikte schoenen. Ongeschikte schoenen, zoals hoge hakken, skilaarzen, sandalen, teenslippers, enz. kunnen het bedienen van het rempedaal en het gaspedaal bemoeilijken.
 - Houd het gaspedaal niet ingedrukt wanneer u de auto start. Hierdoor kan de auto in beweging komen en kunt u een ongeval veroorzaken.
 - Wacht totdat het motortoerental de normale waarde heeft bereikt. De auto kan plotseling in beweging komen als het rempedaal wordt losgelaten bij een hoog toerental.
1. Controleer of de parkeerrem is geactiveerd.
 2. Zorg dat de transmissie naar P (Parkeren) is geschakeld.
 3. Trap het rempedaal in.
 4. Zet het contact in stand START. Houd de sleutel (maximaal 10 seconden) vast tot de motor start en laat vervolgens los.



Informatie

- Breng de motor niet op bedrijfstemperatuur door hem stationair te laten draaien.
Rijd weg met een gematigd motortoerental. (Krachtig accelereren en decelereren moet worden voorkomen.)
- Houd bij het starten van de motor altijd het rempedaal ingetrapt. Trap tijdens het starten van de motor het gaspedaal niet in. Voer het toerental van de motor niet te hoog op tijdens het warm rijden.

OPMERKING

Om schade aan de auto te voorkomen:

- Houd de contactsleutel niet langer dan 10 seconden in stand START vast. Wacht 5 tot 10 seconden voordat u het opnieuw probeert.
- Zet het contact niet in stand START terwijl de motor draait. Hierdoor kan de startmotor beschadigd raken.
- Als de verkeers- en wegomstandigheden dit toestaan, kunt u de transmissie in N (Neutraal) zetten terwijl de auto nog rijdt en de contactsleutel in de stand START draaien om te trachten de motor opnieuw te starten.
- Probeer de motor niet te starten door de auto aan te duwen of aan te slepen.

Toets Engine Start/Stop (indien van toepassing)



Wanneer het voorportier wordt geopend, gaat de verlichting van de startknop branden. 30 seconden nadat het portier gesloten is, gaat de verlichting uit.



WAARSCHUWING

Uitschakelen van de auto in een noodgeval:

Houd de startknop gedurende langer dan twee seconden ingedrukt **OF** druk de startknop drie keer achter elkaar snel in (binnen drie seconden).

Als de auto nog rijdt, kunt u opnieuw starten zonder dat u het rempedaal ingetrapt houdt door de toets Engine Start/Stop in te drukken met de selectiehendel in stand N (Neutraal).



WAARSCHUWING

- Druk de startknop **NOOIT** in als de auto in beweging is, behalve in een noodsituatie. Hierdoor wordt de auto uitgeschakeld en valt de stuur- en rembekrachtiging uit. Hierdoor is voor het sturen en remmen aanzienlijk meer kracht nodig en kunt u een ongeval veroorzaken.
- Zet, voordat u de bestuurdersstoel verlaat, de selectiehendel altijd in stand P (Parkeren), trek de handrem aan, druk de startknop in de stand **OFF** en neem de Smart Key mee. Als deze voorzorgsmaatregelen niet worden opgevolgd, kan de auto onverwacht in beweging komen.
- Reik tijdens het rijden **NOOIT** door het stuurwiel naar de toets Engine Start/Stop (motor starten/stoppen) of andere bedieningsorganen. Door de aanwezigheid van uw hand of arm in dit gebied kunt u de controle over de auto verliezen en een ongeval veroorzaken.

Standen startknop

Stand startknop	Actie	Opmerking
OFF (Uit)	Zet de motor uit door op de startknop te drukken terwijl de selectiehendel in stand P (Parkeren) staat. Als de toets Engine Start/Stop (Motor starten/stoppen) wordt ingedrukt terwijl de auto in stand D (Rijden), R (Achteruit) of N (Neutraal) staat, schakelt de versnelling automatisch naar stand P (Parkeren). Het stuurslot beschermt de auto tegen diefstal. (indien van toepassing)	Als het stuurwiel niet correct vergrendeld is wanneer u het bestuurdersportier opent, klinkt er een waarschuwingszoemer.
ACC	Druk op de startknop als de startknop in stand OFF staat zonder het rempedaal in te trappen. Een aantal elektrische accessoires kunnen worden gebruikt. Het stuurslot ontgrendelt.	Als u de startknop langer dan een uur in stand ACC laat, zal de accuvoeding automatisch worden uitgeschakeld om te voorkomen dat de accu ontladde. Als het stuurwiel niet goed ontgrendeld wordt, zal de startknop niet werken. Druk de toets Engine Start/Stop (motor starten/stoppen) in terwijl u het stuurwiel naar rechts en naar links draait om de spanning te ontladen.
ON (Aan)	Druk op de toets Engine Start/Stop terwijl het contact in stand ACC staat zonder het rempedaal in te trappen. Voordat de motor wordt gestart, gaan de waarschuwingslampjes ter controle branden.	Laat de startknop niet in stand ON staan als de motor niet loopt, om te voorkomen dat de accu leegraakt.
START	Om de motor te starten, trapt u het rempedaal in en drukt u op de toets Engine Start/Stop (Motor starten/stoppen) terwijl de transmissie in stand P (Parkeren) staat. Start de motor, voor uw eigen veiligheid, met de selectiehendel in stand P (Parkeren).	Als u op de toets Engine Start/Stop drukt zonder het rempedaal in te trappen, zal de auto niet starten en verandert de toets Engine Start/Stop als volgt: OFF → ACC → ON → OFF of ACC

Starten van de motor



WAARSCHUWING

- **Draag tijdens het rijden altijd geschikte schoenen. Ongeschikte schoenen, zoals hoge hakken, skischoenen, sandalen, teenslippers, enz. kunnen het bedienen van het rempedaal en het gaspedaal bemoeilijken.**
- **Houd het gaspedaal niet ingedrukt wanneer u de auto start. Hierdoor kan de auto in beweging komen en kunt u een ongeval veroorzaken.**



Informatie

- De auto zal starten wanneer u op de startknop drukt, maar alleen wanneer de Smart Key zich in de auto bevindt.
- Als de Smart Key wel in de auto is, maar ver bij de bestuurder vandaan, start de motor mogelijk niet.
- Als de startknop in stand ACC of ON staat en een portier is geopend, controleert het systeem of de Smart Key aanwezig is. Als de Smart Key niet in de auto aanwezig is, gaat de indicator '🔑' knipperen en verschijnt de waarschuwing 'Sleutel niet in het voertuig'. Als alle portieren gesloten zijn, klinkt de waarschuwingszoemer eveneens ongeveer 5 seconden. Houd de Smart Key in de auto.

1. Zorg ervoor dat u de Smart Key altijd bij u hebt.
2. Controleer of de parkeerrem is geactiveerd.
3. Zorg dat de transmissie naar P (Parkeren) is geschakeld.
4. Trap het rempedaal in.
5. Druk de startknop in.



Informatie

- **Breng de motor niet op bedrijfstemperatuur door hem stationair te laten draaien. Rijd weg met een gematigd motortoerental. Krachtig accelereren en decelereren moet worden voorkomen.**
- **Houd bij het starten van de motor altijd het rempedaal ingetrapt. Trap tijdens het starten van de motor het gaspedaal niet in. Voer het toerental van de motor niet te hoog op tijdens het warm rijden.**
- **Bij een lage buitentemperatuur is het mogelijk dat de indicator '🔑' langer dan normaal blijft branden.**

OPMERKING

Om schade aan de auto te voorkomen:

- Probeer niet de transmissie in stand P (Parkeren) te zetten wanneer de motor tijdens het rijden afslaat.

Als de verkeers- en wegomstandigheden dit toestaan, kunt u de transmissie in stand N (Neutraal) zetten terwijl de auto nog rijdt en op de toets ENGINE START/ STOP (motor starten/stoppen) drukken om te trachten de motor opnieuw te starten.

- Probeer de motor niet te starten door de auto aan te duwen of aan te slepen.

OPMERKING

Om schade aan de auto te voorkomen:

Druk de startknop nooit langer dan 10 seconden in, behalve wanneer de remlichtzekering is doorgebrand.

Wanneer de remlichtzekering is doorgebrand, kunt u de motor niet normaal starten. Vervang de zekering door een nieuwe. Als u de zekering niet kunt vervangen, kunt u de motor starten door de startknop 10 seconden ingedrukt te houden in stand ACC.

Trap voor de veiligheid altijd het rempedaal in voordat u de auto start.

Noodstart



Als de batterij van de Smart Key bijna leeg is of als deze niet goed werkt, kunt u de auto starten door de startknop direct met de Smart Key in te drukken, zoals hierboven is afgebeeld.

De motor uitschakelen

1. Stop de auto en druk het rempedaal volledig in.
2. Zorg dat de transmissie naar P (Parkeren) is geschakeld.
3. Druk de startknop in de OFF stand en activeer de parkeerrem.

Starten op afstand (indien van toepassing)

■ Type A



OTM060055L



■ Type B



OTM060056L

U kunt de auto starten met de Remote Start-toets van de smart key.

Doe het volgende om de auto op afstand te starten:

1. Druk op een afstand van minder dan 10 m van de auto op de portiervergrendelingsknop.
2. Houd de Remote Start-() toets meer dan 2 seconden ingedrukt binnen 4 seconden na het vergrendelen van de portieren.
3. Om de remote startfunctie uit te schakelen drukt u één keer op de remote start () knop.
 - De remote start () knop werkt misschien niet als de afstand tot de smart key groter is dan 10 m.
 - De auto start niet op afstand als de motorkap of de achterklep geopend zijn.
 - De auto moet in P (Parkeren) stand staan voor de remote startfunctie.
 - De motor slaat af als u zonder geregistreerde smart key in de auto komt.
 - De motor slaat af als u niet in de auto zit binnen de 10 minuten nadat hij op afstand gestart is.
 - Laat de motor niet lang stationair draaien.

AUTOMATISCHE TRANSMISSIE



ONX4060003

Bediening automatische transmissie

De automatische transmissie heeft zes versnellingen vooruit en 1 versnelling achteruit. De verschillende versnellingen worden in stand D (Rijden) automatisch ingeschakeld. De indicator op het instrumentenpaneel geeft, als het contact in stand ON staat, aan in welke stand de selectiehendel staat.



WAARSCHUWING

De schakelindicator van de automatische transmissie of inwendige delen kunnen warm worden als de auto in warm weer buiten staat geparkeerd. Wees altijd voorzichtig als de auto warm is.



WAARSCHUWING

Om het risico op **ERNSTIG** of **DODELIJK LETSEL** te beperken:

- Controleer **ALTIJD** de omgeving rond de auto op de aanwezigheid van personen, in het bijzonder kinderen, voordat u de transmissie in stand **D** (Rijden) of **R** (Achteruit) zet.
- Controleer altijd of stand **P** (Parkeren) is ingeschakeld, trek de parkeerrem aan en zet het contact in de stand **LOCK/OFF** voordat u de auto verlaat. Als deze voorzorgsmaatregelen niet worden opgevolgd kan de auto onverwacht en plotseling in beweging komen.
- Rem op een glad wegdek niet snel af op de motor (schakelen vanuit een hoge naar een lage versnelling). Anders kan de auto in een slip raken en een ongeval veroorzaken.

P (Parkeren)

Zorg ervoor dat de auto volledig tot stilstand is gekomen voordat stand **P** (Parkeren) wordt ingeschakeld.

Om vanuit stand **P** (Parkeren) te schakelen, moet u het rempedaal stevig intrappen en uw voet van het gaspedaal houden.

De selectiehendel moet in stand **P** (Parkeren) staan voordat de motor wordt uitgezet.



WAARSCHUWING

- Wanneer stand **P** (Parkeren) tijdens het rijden wordt ingeschakeld, kunt u de controle over de auto verliezen.
- Controleer nadat de auto tot stilstand is gekomen of stand **P** (Parkeren) is ingeschakeld, activeer de parkeerrem en zet de motor uit.
- Wanneer u op een helling parkeert, moet u de wielen blokkeren om te voorkomen dat het voertuig naar beneden rolt.
- Gebruik de stand **P** (Parkeren) niet in plaats van de parkeerrem.

R (Achteruit)

Gebruik deze stand om de auto achteruit te rijden.

OPMERKING

Laat de auto helemaal tot stilstand komen alvorens de selectiehendel in of uit stand **R** (Achteruit) te zetten. Anders zou de transmissie beschadigd kunnen raken.

Als de auto in **R** (Achteruit) is gestopt, verandert de versnelling automatisch naar **(P)** parkeerstand zodra u het portier aan de bestuurderskant opent en de autogordel is losgemaakt.

Als de auto echter in **R** (Achteruit) rijdt, verandert de versnelling niet automatisch naar **(P)** parkeerstand zodra u het portier aan de bestuurderskant opent en de autogordel is losgemaakt om de automatische transmissie te beschermen.

N (Neutraal)

De wielen en de transmissie zijn niet geblokkeerd.

Schakel stand **N** (Neutraal) in voor het opnieuw starten van een afgeslagen motor, of als moet worden gestopt terwijl de motor draait. Schakel stand **P** (Parkeren) in als u de auto om de een of andere reden moet verlaten.

Trap altijd het rempedaal in als u vanuit stand **N** (Neutraal) een versnelling inschakelt.



WAARSCHUWING

Schakel alleen wanneer uw voet stevig op het rempedaal staat. Indien een versnelling wordt ingeschakeld als de motor met een hoog toerental draait kan de auto zeer snel van zijn plek komen. U kunt de controle over de auto verliezen en personen of voorwerpen raken.

In stand N (Neutraal) blijven wanneer de auto is uitgeschakeld



ONX4060004

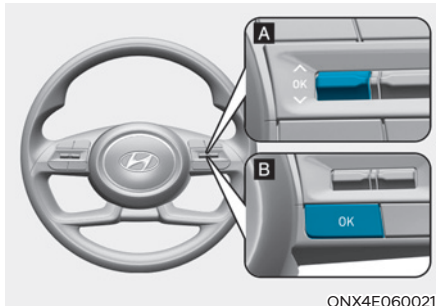

ONX4E060021

Doe het volgende om de auto in stand N (Neutraal) te houden nadat deze is uitgeschakeld.

1. Schakel de parkeerrem uit terwijl de motor draait of de toets Engine Start/ Stop (Motor starten/stoppen) op ON staat. Als de AUTO HOLD actief is, schakel de AUTO HOLD dan uit.
2. Druk op de toets N (Neutraal) terwijl het rempedaal wordt ingetrapt.
3. Als u uw voet van het rempedaal haalt, verschijnt de melding 'Press and hold OK button to stay in Neutral when vehicle is Off' (houd OK-knop ingedrukt om in Neutraal te blijven als het voertuig in Uit-stand staat) (of 'Hold OK button to stay in neutral gear position when vehicle is Off' (houd OK-knop ingedrukt om in neutrale versnelling te blijven als het voertuig in Uit-stand staat)) op het instrumentendisplay.

4. Houd de OK- toets op het stuurwiel langer dan 1 seconde ingedrukt.
5. Bij de melding 'Vehicle will stay in (N). Change gear to cancel' (Voertuig blijft in (N). Verander de versnelling om te annuleren) (of 'N will stay engaged when the vehicle is Off' (N zal blijven werken als het voertuig in Uit-stand staat)) op het instrumentendisplay drukt u op de toets Engine Start/Stop (motor starten/stoppen) terwijl u het rempedaal intrapt.

Als u het portier van de bestuurder opent, verandert de versnelling automatisch naar P (Parkeren) en verandert de Engine Start/Stopknop naar de OFF stand.

D (Rijden)

Dit is de normale rijstand. De transmissie schakelt automatisch tussen de zes vooruitversnellingen voor een zo laag mogelijk brandstofverbruik bij optimale prestaties.

Om de auto voorwaarts te starten, drukt u de D (Rijden) knop in door het rempedaal in te drukken met de motor op ON. Duw dan het gaspedaal zachtjes in.

Druk het gaspedaal dieper in voor meer vermogen bij het inhalen van een voertuig of bergop rijden. De transmissie schakelt dan automatisch een versnelling (of indien nodig meerdere versnellingen) terug.

Als de auto in D (Rijden) stand is gestopt, verandert de versnelling automatisch naar (P) parkeerstand zodra u het portier aan de bestuurderskant opent en de autogordel is losgemaakt.

Als de auto echter in D (Rijden) beweegt, verandert de versnelling niet automatisch naar (P) parkeerstand zodra u het portier aan de bestuurderskant opent en de autogordel is losgemaakt om de automatische transmissie te beschermen.

De DRIVE MODE schakelaar op de schakelknopconsole laat de bestuurder toe om van de NORMAL-modus over te schakelen naar SPORT of ECO modus. (indien van toepassing)

Voor meer informatie, zie "Drive-stand geïntegreerd regelsysteem" verder in dit hoofdstuk.

Schakelblokkeersysteem

Voor uw veiligheid beschikt de automatische transmissie over een schakelblokkeersysteem dat voorkomt dat de transmissie uit stand P (Parkeren) of N (Neutraal) naar stand R (Achteruit) of D (Rijden) verschuift, tenzij het rempedaal wordt ingedruwd.

De transmissie vanuit stand P (Parkeren) in stand R (Achteruit) zetten:

1. Houd het rempedaal ingetrupt.
2. Start de motor.
3. Trap het rempedaal in en druk de R (Achteruit) knop in.

Wanneer de accu leeg is:

U kunt de selectiehendel niet bewegen wanneer de accu leeg is.

Doe in noodgevallen het volgende om de selectiehendel naar N (Neutraal) te bewegen op een vlakke ondergrond.

1. Sluit de accukabels van een ander voertuig of van een andere accu aan op de hulpaccu-aansluitingen in de motorruimte.

Zie "Starten met hulpaccu" in hoofdstuk 8 voor meer informatie.

2. Schakel de parkeerrem uit terwijl de toets Engine Start/Stop (Motor starten/stoppen) op ON staat.
3. Schakel naar N (Neutraal) stand verwijs naar de „Stay in Neutral when vehicle is Off“ - Blijf in neutraalstand als het voertuig uit staat in dit hoofdstuk.

Parkeren

Breng de auto altijd volledig tot stilstand en blijf het rempedaal ingedrukt houden. Zet de selectiehendel in stand P (Parkeren), activeer de parkeerrem en zet het contact in stand LOCK/OFF. Neem de Key mee wanneer u de auto verlaat.

- De versnelling verandert in de volgende omstandigheden voor de veiligheid automatisch naar de P (Parkeren) stand.
 - Als de bestuurder de gordel losmaakt en het portier aan de bestuurderskant opent in „Stay in Neutral when vehicle is Off“ toestand of met het contact op ON
 - Als de motor wordt afgezet met R (Achteruit)/D (Rijden) of N (Neutraal) stand

Dit is een extra functie voor de veiligheid. Kijk altijd of er naar de P (Parkeren) stand is geschakeld.



WAARSCHUWING

Wanneer u in de auto blijft terwijl de motor draait, zorg er dan voor dat u het gaspedaal niet gedurende langere tijd ingetrupt houdt. Anders kan de motor of het uitlaatsysteem oververhit raken en kan er brand ontstaan.

Het uitlaatgas en het uitlaatsysteem zijn zeer heet. Blijf uit de buurt van de onderdelen van het uitlaatsysteem.

Stop of parkeer de auto nooit boven brandbare materialen zoals droog gras, papier, bladeren, enz. Deze zouden vlam kunnen vatten, waardoor er brand zou kunnen ontstaan.

Bericht op het instrumentendisplay

- * De daadwerkelijke melding kan afwijken van de volgende instrumentendisplaymelding.
- * De toepassing van de volgende melding kan verschillen naargelang het model voertuig.

Voorwaarden voor schakelen niet vervuld. Eerst vertragen

Deze waarschuwing verschijnt op het instrumentendisplay als het toerental van de motor te hoog is of als de auto te hard rijdt om te schakelen.

Verlaag de motorsnelheid of vertraag voor u schakelt.

Druk rempedaal in om te schakelen

Deze waarschuwing verschijnt op het instrumentendisplay wanneer het rempedaal niet is ingetrapt tijdens het schakelen.

We raden u aan het rempedaal in te trappen en dan naar de andere versnelling te schakelen.

Schakel naar P na het stoppen

Deze waarschuwing verschijnt op het instrumentendisplay wanneer de versnelling naar stand P (Parkeren) wordt geschakeld terwijl de auto beweegt.

Stop de auto voordat u naar stand P (Parkeren) schakelt.

Parkeren ingeschakeld

Deze waarschuwing verschijnt op het instrumentendisplay wanneer de versnelling naar stand P (Parkeren) wordt geschakeld terwijl de auto beweegt.

Druk op OK op het stuur om in de neutrale stand te blijven

De melding verschijnt op het cluster-display wanneer u de knop N (Neutraal) indrukt en uw voet van het rempedaal haalt terwijl het voertuig afremt. Als u in N (Neutraal) stand wilt blijven nadat u de motor hebt uitgeschakeld, houdt u de "OK"-toets op het stuurwiel langer dan 1 seconde ingedrukt.

Versnelling blijft in N als het voertuig uit staat

De waarschuwing verschijnt op het cluster-display als u op de OK-knop op het stuurwiel drukt nadat de boodschap op het cluster-display verschijnt. De versnelling blijft in N (Neutraal) stand nadat de motor is uitgeschakeld.

Neutraal ingeschakeld

De boodschap verschijnt op het cluster-display, wanneer de versnelling in de N (Neutraal) positie staat.

Versnelling al geselecteerd

De melding verschijnt op het cluster-display als u nogmaals op de huidige schakelknop drukt.

Schakelknop zit vast

De waarschuwing verschijnt op het cluster-display als de schakelknop ingedrukt wordt gehouden of als de schakelknop niet goed werkt. Reinig de omgeving van de schakelknop.

Als de melding opnieuw verschijnt, raden we aan om de auto te laten nakijken door een officiële HYUNDAI-dealer.

Fout in schakelsysteem! Ga direct naar uw service-partner

De waarschuwing verschijnt op het cluster-display als de transmissie of de schakelknop niet goed werken in de P (Parkeren) stand.

In dat geval adviseren we u om de auto onmiddellijk te laten controleren door een officiële HYUNDAI-dealer.

Controleer schakelbediening

De waarschuwing verschijnt op het cluster-display als de transmissieschakelknop niet goed werkt.

In dat geval adviseren we u om de auto onmiddellijk te laten controleren door een officiële HYUNDAI-dealer.

Schakelpaddel

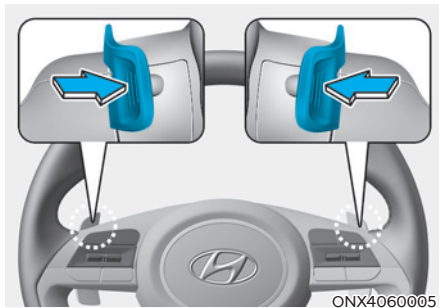

De paddle shifter kan worden gebruikt als de selectiehendel in de D (Rijden) stand staat.

Met de schakelknop in D stand

De paddle shifter kan worden bediend als de rijsnelheid hoger is dan 10 km/h.

Trek één keer aan de [+] of [-] schakelpaddel om een versnelling op of terug te schakelen en het systeem van de automatische stand in de handmatige stand te zetten.

Om vanuit de manueel schakelenmodus terug te veranderen naar automatisch schakelen, doet u een van de volgende dingen:

- Trek meer dan een seconde aan de [+] schakelpaddel
- Druk op de D-knop.

De manuele schakelmodus verandert in een van de volgende situaties ook terug naar automatisch schakelen

- Als het versnellingspedaal tijdens het rijden meer dan 6 seconden zachtjes wordt ingedrukt
- Als het voertuig stopt

i Informatie

Indien tegelijkertijd aan de schakelpaddels [+] en [-] wordt getrokken, is het mogelijk dat niet wordt geschakeld.

Goede rijgewoonten

- Verplaats de selectiehendel nooit met ingedrukt gaspedaal van P (Parkeren) stand of N (Neutraal) stand naar een andere stand.
- Zet de selectiehendel nooit in P (Parkeren) stand als de auto nog niet volledig tot stilstand is gekomen.
Zorg ervoor dat het voertuig volledig tot stilstand is gekomen voordat stand R (Achteruit) of D (Rijden) wordt ingeschakeld.
- Zet de selectiehendel tijdens het rijden niet in stand N (Neutraal). Als u dat wel doet, kan er een ongeval ontstaan doordat u niet op de motor remt en kan de transmissie beschadigd raken.

- Als u heuvelop of heuvelaf rijdt, moet u altijd naar D (Rijden) schakelen om vooruit te rijden of naar R (Achterruit) schakelen om achteruit te rijden. Nadat u D (Rijden) of R (Achterruit) hebt gekozen, controleert u de versnellingsstand die op het instrumentenpaneel wordt aangegeven voordat u gaat rijden. Als het voertuig in de tegengestelde richting van de gekozen versnellingsstand rijdt, zal de auto afslaan en kan een ernstig ongeval plaatsvinden ten gevolge van het verminderde remvermogen.
- Laat tijdens het rijden uw voet niet op het rempedaal rusten. Zelfs een lichte, maar permanente pedaaldruk kan leiden tot oververhitting in het remsysteem, voortijdige slijtage en zelfs het weigeren van de remmen.
- Activeer altijd de parkeerrem voordat u de auto verlaat. Vertrouw er niet op dat de auto niet zal bewegen als de transmissie in stand P (Parkeren) staat.
- Wees vooral voorzichtig bij het rijden op een gladde ondergrond. Let in dat geval vooral op bij het remmen, gas geven en schakelen. Op een glad oppervlak kan een abrupte wijziging van de rijsnelheid ervoor zorgen dat de aangedreven wielen hun grip verliezen, waardoor u de controle over de auto kunt verliezen en een ongeval kunt veroorzaken
- Voor de beste prestaties en een zo laag mogelijk energieverbruik moet het gaspedaal met een gelijkmatige beweging worden ingetrapt en losgelaten.



WAARSCHUWING

Om het risico op **ERNSTIG** of **DODELIJK LETSEL** te beperken:

- **Doe uw veiligheidsgordel ALTIJD om. Bij een aanrijding lopen inzittenden die hun veiligheidsgordel niet dragen een veel grotere kans op ernstig letsel dan inzittenden die hun veiligheidsgordel wel dragen.**
- **Pas uw snelheid aan voordat u een bocht aansnijdt of gaat keren.**
- **Maak geen plotselinge stuurbewegingen bij het wisselen van rijbaan of bij het nemen van snelle, scherpe bochten.**
- **De kans dat de auto over de kop slaat wanneer u de macht over het stuur verliest, is veel groter bij hogere snelheden.**
- **Meestal verliest de bestuurder de macht over de auto wanneer twee of meer wielen van de weg raken en de bestuurder het stuur omgooit om de auto weer de weg op te sturen.**
- **Gooi het stuur niet om wanneer uw auto van de weg raakt. Rem in plaats daarvan af en stuur de auto rustig terug de rijbaan op.**
- **HYUNDAI adviseert u om u altijd aan de aangegeven snelheidslimieten te houden.**



WAARSCHUWING

- **Controleer altijd of stand P (Parkeerrem) is ingeschakeld, trek de parkeerrem aan en zet het contact in de stand OFF voordat u de auto verlaat. Als deze voorzorgsmaatregelen niet worden opgevolgd kan de auto onverwacht en plotseling in beweging komen.**
- **Rijd niet met de selectiehendel in stand N (Neutraal). U kunt niet afremmen op de motor en dit kan leiden tot een ongeval.**
- **Bij het op- of afrijden van een helling moet u altijd naar D (Rijden) schakelen wanneer u vooruit rijdt of naar R (Achterruit) wanneer u achteruit rijdt, en de aangegeven versnellingsstand op het instrumentenpaneel controleren voordat u gaat rijden. Als u in de tegengestelde richting van de gekozen versnellingsstand rijdt, zal de motor afslaan en kan een ernstig ongeval plaatsvinden ten gevolge van het verminderde remvermogen.**

ZEILFUNCTIE (INDIEN VAN TOEPASSING)

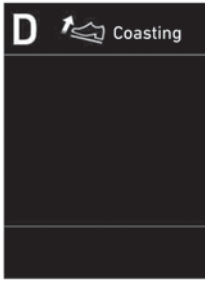

OOSH069019L

De Zeilfunctie informeert de bestuurder wanneer deze de voet van het gaspedaal moet nemen door te anticiperen op een deceleratiegeval*, op basis van de analyse van de gereden route en wegomstandigheden door de navigatie. Het roept de bestuurder op de voet van het pedaal te nemen en de auto alleen met de EV-motor te laten zeilen. Hierdoor wordt onnodig brandstofverbruik voorkomen en kan zuiniger worden gereden.

i Informatie

Een voorbeeld voor een deceleratiegeval is een bocht naar rechts/links, rijden over een rotonde, het op- of afrijden van een snelweg, enz.

Zeilfunctie instellen

De zeilfunctie kan via de volgende procedure worden geselecteerd in de modus Gebruikersinstellingen op het instrumentendisplay of het scherm van het infotainmentsysteem.

1. Zet het contact in stand ON.
2. Selecteer 'User Settings (gebruikersinstellingen) → Eco Vehicle (ecologisch voertuig) → Coasting Guide (zeilinstructies)' op het instrumentendisplay of het scherm van het infotainmentsysteem.

Gebruiksomstandigheden

Na het selecteren van de functie in de modus Gebruikersinstellingen mode, kan het systeem in de stand-by modus worden gebracht aan de hand van de volgende procedure.

1. Voer uw bestemmingsinformatie in het navigatiesysteem in en selecteer de te rijden route.
2. Controleer of de auto zich in de ECO-modus bevindt door in stand D (Rijden) te rijden.
3. Rijd met een snelheid tussen 40 km/h ~ 160 km/h.

i Informatie

De werkingssnelheid kan afwijken als gevolg van het verschil tussen het instrumentenpaneel en het navigatiesysteem als gevolg van de bandenspanning.

i Informatie

De zeilfunctie is slechts een extra functie om te helpen bij het verlagen van het brandstofverbruik. Daardoor kunnen de bedrijfstoestanden afhankelijk van de verkeers- en wegomstandigheden verschillen (bijv. bij het rijden in een file, op een helling of in een bocht). Houd rekening met de daadwerkelijke rijomstandigheden, zoals de afstand tot voor- en achterliggers, en bedenk dat de zeilfunctie slechts een hulpmiddel is.

REMSYSTEEM

Rembekrachtiging

Uw auto is voorzien van bekrachtigde remmen die bij normaal gebruik automatisch afgesteld worden.

Als er een stroomstoring in het voertuig optreedt, zal de elektrische ondersteuning van de remmen niet werken. U kunt nog steeds remmen, maar het vergt meer kracht en het pedaal moet dieper ingetrapt worden dan normaal. De remweg zal in dat geval echter langer zijn dan met rembekrachtiging.

OPMERKING

- Als het rempedaal onder bepaalde rij- of weersomstandigheden wordt ingedrukt, kan het zijn dat u tijdelijk een geluid hoort. Dit is normaal en duidt niet op een probleem met de remmen.
- Wanneer u op een weg met chemische stoffen voor de verwijdering van ijsafzetting rijdt, kan het zijn dat u een remgeluid hoort of dat uw banden abnormaal vlug verslijten wegens de chemische stoffen voor de verwijdering van ijsafzetting. Duw het rempedaal in, wanneer dat veilig is, om de chemische stoffen voor de verwijdering van ijsafzetting te verwijderen van de remschijven en -pads.



WAARSCHUWING

Neem de volgende voorzorgsmaatregelen:

- Laat tijdens het rijden uw voet niet op het rempedaal rusten. Dit zorgt voor abnormaal hoge temperaturen van de remmen, overmatige slijtage van de remvoeringen en -blokken en langere remwegen.
- Als u bergafwaarts rijdt op een lange of steile helling, kunt u de selectiehendel in de handmatige modus zetten en terugschakelen, om uw snelheid onder controle te houden zonder het rempedaal overmatig te gebruiken. Indien de remmen continu worden bediend zullen deze oververhit raken, waardoor het remvermogen tijdelijk verloren kan gaan, de remschijf kan vervormen en het stuurwiel kan gaan trillen. Dit gebeurt ook als u hard remt bij hoge snelheid.
- Als de remmen nat zijn, remt de auto mogelijk minder dan normaal en kan de auto naar één kant trekken tijdens het remmen. Door het rempedaal licht in te trappen, kunt u controleren of het remvermogen door het nat worden is verminderd. Test uw remmen altijd op deze manier na het rijden door diep water. Om de remmen te drogen kunt u het rempedaal lichtjes aantikken om deze op te warmen, zodat ze drogen. Houd hierbij een veilige snelheid aan totdat het remvermogen weer normaal is. Vermijd hoge snelheden totdat de remmen weer correct werken.

OPMERKING

- Houd het rempedaal niet continu ingedrukt wanneer de indicator 'P' is uitgeschakeld. In dat geval kan de accu ontladen zijn.
- Het optreden van geluiden en trillingen tijdens het remmen is normaal.
- Tijdens de normale werking kunnen in de volgende gevallen geluiden van de elektrische rem pomp en motortrillingen optreden.
 - Wanneer het pedaal plotseling wordt ingetrapt.
 - Wanneer het pedaal herhaaldelijk met korte intervallen wordt ingetrapt.
 - Wanneer de ABS-functie tijdens het remmen in werking treedt.

Remblokslijtage-indicator

Wanneer uw remblokken versleten zijn en moeten worden vervangen, hoort u een hoog waarschuwingssignaal van uw voor- of achterremmen. Dit geluid kan komen of gaan of kan optreden wanneer u het rempedaal intrapt.

OPMERKING

Blijf, om kostbare reparaties aan de remmen te voorkomen, niet rijden met versleten remblokken.

i Informatie

Vervang de remblokken van één as altijd gelijktijdig.

Elektronische parkeerrem (EPB)**Parkeerrem activeren**

Activeren van de EPB (Elektronische parkeerrem):

1. Houd het rempedaal ingetrapt.
 2. Trek de EPB-schakelaar omhoog.
- Controleer of het waarschuwingslampje van het parkeerremstelsel gaat branden.

De EPB (Elektronische parkeerrem) kan automatisch geactiveerd worden als:

- Andere systemen hierom verzoeken
- De meenemer de auto uitschakelt terwijl het Auto Hold-systeem in werking is.

Noodremmen

Als er tijdens het rijden een probleem optreedt met het rempedaal, kan er een noodstop worden gemaakt door de EPB-schakelaar omhoog te trekken en vast te houden. Remmen is alleen mogelijk als u de EPB-schakelaar vasthoudt. De remafstand zal echter langer dan normaal zijn.



WAARSCHUWING

Om de kans op ERNSTIG of DODELIJK LETSEL te beperken mag de EPB niet tijdens het rijden worden bediend, behalve in een noodsituatie. Dit kan het remsysteem beschadigen en tot ongelukken leiden.



Informatie

Tijdens het remmen in noodsituaties gaat het waarschuwingslampje van de parkeerrem branden om aan te geven dat het systeem in werking is.

OPMERKING

Als u continu bijgeluiden hoort of een brandgeur ruikt nadat u de EPB hebt gebruikt voor het remmen in een noodsituatie, raden wij u aan het systeem te laten controleren door een officiële HYUNDAI-dealer.

Parkeerrem ontgrendelen

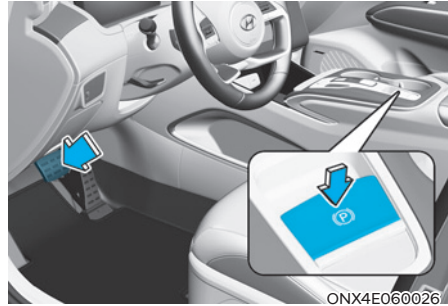

Deactiveren van de EPB (Elektronische parkeerrem):

1. Druk op de Engine Start/Stop knop voor de ON of START stand.
2. Druk op de EPB schakelaar terwijl u het rempedaal indrukt.

Zorg ervoor dat het waarschuwingslampje van de parkeerrem dooft.

Automatisch deactiveren van de EPB (Elektronische parkeerrem):

- Controleer de volgende omstandigheden
1. Controleer of alle inzittenden de veiligheidsgordel dragen en of de portieren, motorkap en bagageruimte gesloten zijn.
 2. Trap, met de auto in de stand-by (⏻) modus, het rempedaal in en schakel vanuit stand P (Parkeren) naar R (Achteruit), D (Rijden) of de handmatige schakelmodus.
 3. Trap het gaspedaal in.

Controleer of het waarschuwingslampje voor het remsysteem uitgaat.

i Informatie

- Voor uw veiligheid kunt u de EPB ook activeren als de contactschakelaar in de stand OFF staat (alleen indien accuspanning aanwezig is), maar kunt u deze niet deactiveren.
- Trap voor uw eigen veiligheid het rempedaal in en deactiveer de parkeerrem handmatig met de EPB-schakelaar wanneer u een helling af rijdt of wanneer u achteruitrijdt.

OPMERKING

- We adviseren u het systeem te laten controleren door een officiële HYUNDAI-dealer als het waarschuwingslampje voor het parkeerremstelsel blijft branden terwijl de EPB gedeactiveerd is.
- Ga niet rijden terwijl de EPB is geactiveerd. Hierdoor kunnen de remblokken en -schijven overmatig slijten.

Waarschuwingsmeldingen

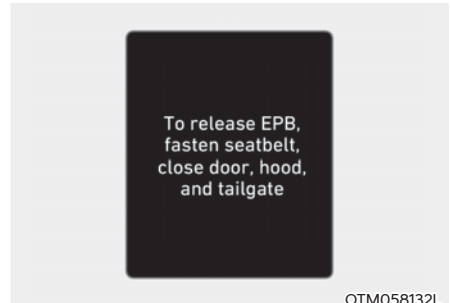

Klik de gordel vast en sluit de deur, motorkap en achterklep om de EPB uit te schakelen

- Als u probeert weg te rijden terwijl de EPB geactiveerd is, klinkt er een waarschuwingssignaal en wordt er een melding weergegeven.
- Als de veiligheidsgordel voor de bestuurder niet vastgemaakt is of de motorkap of de achterklep open is, klinkt er een waarschuwingssignaal en wordt er een melding weergegeven.
- Als er een probleem is met de auto, klinkt er mogelijk een waarschuwing en wordt er mogelijk een melding weergegeven.

Trap, indien bovenstaande situatie zich voordoet, het rempedaal in en deactiveer de EPB met de EPB-schakelaar.



WAARSCHUWING

- Wanneer u de auto verlaat of parkeert, moet u altijd volledig stilstaan en het rempedaal ingedrukt houden.

Verander de versnelling naar P (Parkeren), trek de EPB schakelaar op, en duw de Engine Start/ Stopknop in de OFF stand. Neem de Key mee wanneer u de auto verlaat.

Indien de transmissie niet goed in stand P (Parkeren) is gezet en de parkeerrem niet goed geactiveerd is, kan de auto onbedoeld in beweging komen waardoor u of anderen letsel kunnen oplopen.

- Laat mensen die niet bekend zijn met de auto NOOIT de EPB-schakelaar aanraken. Wanneer de EPB abusievelijk wordt gedeactiveerd, kan dit ernstig letsel veroorzaken.
- Deactiveer de EPB alleen als u in de auto zit en met uw voet het rempedaal stevig ingetrapt houdt.

OPMERKING

- Trap niet op het gaspedaal terwijl de parkeerrem is geactiveerd. Als u het gaspedaal indrukt terwijl de EPB geactiveerd is, klinkt er een waarschuwingssignaal en wordt er een melding weergegeven. Er kan schade aan de parkeerrem ontstaan.
- Rijden met ingeschakelde parkeerrem kan het remsysteem oververhitten en resulteren in vroegtijdige slijtage of beschadiging van remonderdelen. Zorg ervoor dat de EPB voor het wegrijden gedeactiveerd is en controleer of het waarschuwingsslampje van de parkeerrem niet brandt.



Informatie

- Bij het activeren of deactiveren van de EPB kan een klikkend geluid hoorbaar zijn. Dit is normaal en betekent dat de EPB normaal functioneert.
- Informeer, als u uw sleutels afgeeft aan een parkeerwachter of iemand die uw auto voor u parkeert, hem of haar over de bediening van de EPB.

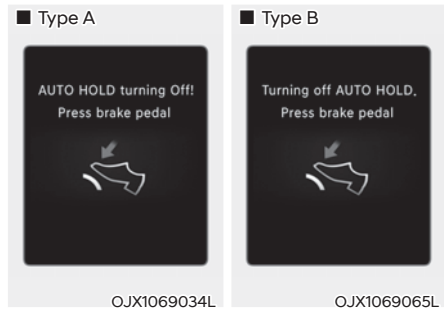

AUTO HOLD wordt uitgeschakeld!
Druk op het rempedaal/De AUTO HOLD uitschakelen. Druk op rempedaal

Als de overgang van Auto Hold naar EPB niet op de juiste wijze verloopt, klinkt er een waarschuwingssignaal en wordt er een melding weergegeven.

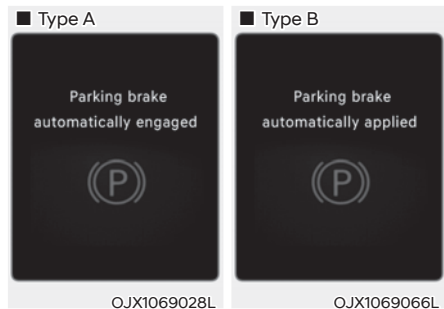

Parkeerrem automatisch ingeschakeld/ Parkeerrem automatisch toegepast

Als de EPB wordt ingeschakeld terwijl het Auto Hold-systeem is geactiveerd, klinkt er een waarschuwing en verschijnt er een melding.

Storing in het EPB-systeem

Het waarschuwingslampje van de elektronische parkeerrem (EPB) gaat branden als de toets Engine Start/Stop (motor starten/stoppen) in stand ON wordt gezet en gaat na ongeveer 3 seconden uit als het systeem normaal werkt.

Als het controlelampje van de EPB blijft branden of tijdens het rijden gaat branden, of niet gaat branden als de toets Engine Start/Stop (motor starten/stoppen) in stand ON wordt gezet, is er mogelijk sprake van een storing in de EPB.

Als dit gebeurt, adviseren wij u het systeem te laten controleren door een officiële HYUNDAI-dealer.

Het controlelampje van de EPB kan gaan branden als het controlelampje voor het ESC gaat branden, om aan te geven dat het ESC niet goed werkt, maar dat duidt niet op een probleem met de EPB.

OPMERKING

- **Als het waarschuwingslampje van de EPB nog steeds brandt, raden we u aan het systeem te laten controleren door een officiële HYUNDAI-dealer.**
- **Als het waarschuwingslampje voor het parkeerremstelsel niet brandt of knippert als de EPB-schakelaar omhoog getrokken is, is de EPB mogelijk niet geactiveerd.**
- **Als het waarschuwingslampje voor het parkeerremstelsel knippert als het EPB waarschuwingslampje brandt, druk dan op de schakelaar en trek deze vervolgens omhoog. Herhaal dit een aantal keer. Als het waarschuwingslampje van de EPB niet dooft, raden we u aan het systeem te laten controleren door een officiële HYUNDAI-dealer.**

Waarschuwingslampje parkeerremstelsel

■ Type A Controleer het  waarschuwingslampje van de parkeerrem door de Engine Stop/Startknop in de ON stand te duwen.

■ Type B



Dit lampje gaat branden wanneer de parkeerrem wordt geactiveerd met de toets ENGINE START/STOP (motor starten/stoppen) in stand START of ON.

Zorg ervoor dat de parkeerrem voor het weggrijden gedeactiveerd is en controleer of het waarschuwingslampje van het remstelsel niet brandt.

Indien het waarschuwingslampje voor het parkeerremstelsel blijft branden nadat de parkeerrem is uitgeschakeld terwijl de auto zich in de stand-by modus (⏻) bevindt, is er mogelijk een storing van het remstelsel. Laat dit direct controleren.

Zet de auto indien mogelijk direct stop. Neem als dat niet mogelijk is extra voorzichtigheid in acht bij het rijden en rijd door totdat u een veilige plek vindt om te stoppen.

Wanneer de EPB (Elektronische parkeerrem) niet ontgrendelt

Als de EPB niet op normale wijze gedeactiveerd kan worden, raden we u aan uw auto naar een officiële HYUNDAI-dealer te laten brengen met een autoambulance en het systeem na te laten kijken.

Auto Hold-functie

De Auto Hold-functie houdt de auto op zijn plek, zelfs als het rempedaal niet wordt ingetrapd, nadat de bestuurder de auto volledig tot stilstand heeft gebracht met het rempedaal.

i Informatie

De instelling Auto Hold aan of uit blijft behouden als de auto uitgeschakeld is. Bij het opnieuw starten van de auto, wordt de laatste instelling van de Auto Hold toegepast.

Activeren:

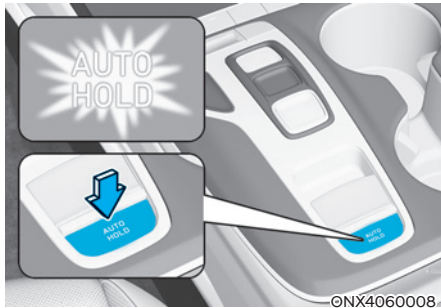

1. Druk, met gesloten bestuurdersportier, motorkap en achterklep (voertuig uitgerust met schakelknop) het rempedaal in en druk vervolgens op de AUTO HOLD schakelaar. Het witte controlelampje AUTO HOLD gaat branden en het systeem schakelt over naar de stand-bymodus.

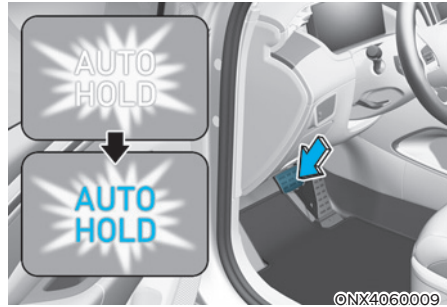

2. Indien u de auto volledig tot stilstand brengt door het intrappen van het rempedaal, zorgt het Auto Hold-systeem ervoor dat de remdruk in stand wordt gehouden om de auto op zijn plek te houden. Het controlelampje verandert van wit naar groen.
3. Zelfs als u het rempedaal laat opkomen blijft de auto op zijn plaats.
4. Wanneer de EPB is geactiveerd, wordt het Auto Hold-systeem uitgeschakeld.

Deactiveren:

Wanneer u het gaspedaal intrapt met de versnelling in D (Rijden) of R (Achteruit, voertuig uitgerust met schakelknop) of in handmatige modus, wordt het Auto Hold-systeem automatisch gedeactiveerd en begint de auto te rijden. Het AUTO HOLD-controlelampje verandert van groen in wit.

WAARSCHUWING

Wanneer Auto Hold automatisch wordt losgelaten door het gaspedaal in te trappen, moet u altijd de omgeving rond uw auto bekijken.

Trap het gaspedaal langzaam in om soepel weg te rijden.

Uitschakelen:

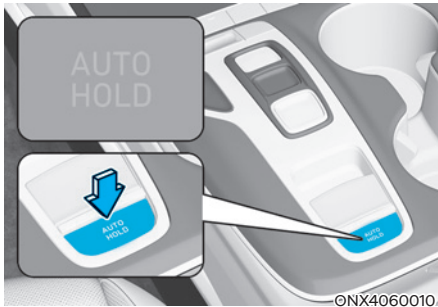

1. Houd het rempedaal ingetrapt.
 2. Druk op de AUTO HOLD-schakelaar.
- Het controlelampje AUTO HOLD zal uitgaan.

WAARSCHUWING

Druk **ALTIJD** met uw voet het rempedaal in om het Auto Hold-systeem uit te schakelen, om onverwacht en plotseling in beweging komen van de auto te voorkomen voordat u:

- Een helling af rijdt.
- In R (Achteruit) rijden. (Voertuig uitgerust met schakelknop)
- De auto parkeert.

Informatie

- De Auto Hold-functie werkt niet als:
 - Het bestuurdersportier wordt geopend
 - De motorkap is open.
 - De achterklep staat open (voertuig met schakelknop)
 - De transmissie staat in stand P (Parkeren).
 - De EPB wordt bediend
- Uit veiligheidsoverwegingen schakelt het Auto Hold-systeem automatisch over naar EPB als:
 - Het bestuurdersportier wordt geopend
 - De motorkap is open.
 - De auto langer dan 10 minuten stilstaat;
 - De auto op een steile helling staat;
 - De auto enkele keren in beweging is gekomen

In deze gevallen gaat het waarschuwingslampje voor de parkeerrem branden, verandert het controlelampje AUTO HOLD van groen naar wit, klinkt er een waarschuwing en verschijnt er een melding, om u te informeren dat de EPB automatisch is ingeschakeld. Trap het rempedaal in, controleer de omgeving van uw auto en schakel de parkeerrem handmatig uit met de EPB-schakelaar alvorens weg te rijden.

- Tijdens de werking van het Auto Hold-systeem kunt u mechanische geluiden horen. Dit zijn echter normale werkingsgeluiden.

OPMERKING

Wanneer het controlelampje AUTO HOLD geel gaat branden, werkt het Auto Hold-systeem niet correct. We adviseren u contact op te nemen met een officiële HYUNDAI-dealer.



WAARSCHUWING

- Trap het gaspedaal langzaam in als u de auto start.
- Schakel uit veiligheidsoverwegingen het Auto Hold-systeem uit als u een heuvel af rijdt, achteruitrijdt of de auto parkeert.

OPMERKING

Als er een probleem is met het systeem dat signaleert of het bestuurdersportier, de motorkap of de achterklep openstaat, werkt Auto Hold wellicht niet goed.

We adviseren u contact op te nemen met een officiële HYUNDAI-dealer.

Waarschuwingmeldingen

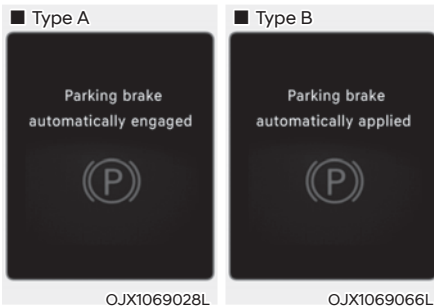

Parkeerrem automatisch ingeschakeld/ Parkeerrem automatisch toegepast

Als de EPB wordt ingeschakeld terwijl het Auto Hold-systeem is geactiveerd, klinkt er een waarschuwing en verschijnt er een melding.

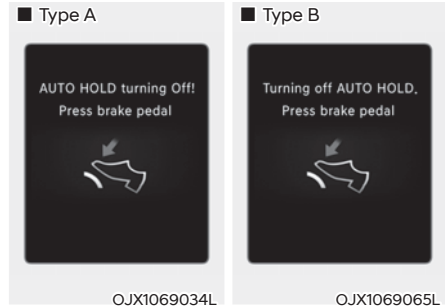

AUTO HOLD wordt uitgeschakeld! Druk op het rempedaal/De AUTO HOLD uitschakelen. Druk op rempedaal

Als de overgang van Auto Hold naar EPB niet op de juiste wijze verloopt, klinkt er een waarschuwingssignaal en wordt er een melding weergegeven.

Wanneer deze melding wordt weergegeven, werken het Auto Hold-systeem en de EPB mogelijk niet. Trap voor uw eigen veiligheid het rempedaal in.



Duw op het rempedaal om de AUTO HOLD te deactiveren

Als u het rempedaal niet intrapt tijdens het deactiveren van het Auto Hold-systeem door de AUTO HOLD-schakelaar in te drukken, klinkt er een waarschuwing en verschijnt er een melding.

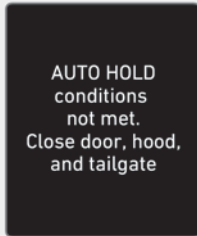

OTM060049L

Voorwaarden AUTO HOLD niet vervuld. Sluit portier, motorkap en achterklep

Als u op de [AUTO HOLD] schakelaar drukt terwijl het bestuurdersportier en de motorkap niet gesloten zijn, klinkt er een waarschuwing en verschijnt er een melding op het instrumentendisplay.

Druk op de AUTO HOLD schakelaar nadat het bestuurdersportier en de motorkap gesloten zijn.

Antiblokkeersysteem (ABS)



WAARSCHUWING

Een antiblokkeersysteem (ABS) of een elektronische stabiliteitsregeling (ESC) kan geen ongevallen als gevolg van gevaarlijke rijmanoeuvres voorkomen. Neem altijd een veilige afstand tussen u en voorwerpen vóór u in acht, ondanks dat deze systemen ervoor zorgen dat u de auto beter onder controle kunt houden tijdens het remmen in een noodsituatie. Bij extreme wegtoestanden moet u altijd uw snelheid verlagen. Bij de volgende wegtoestanden kan de remweg van auto's met ABS of ESC langer zijn dan bij auto's zonder deze systemen.

Verlaag uw rijsnelheid onder de volgende omstandigheden:

- Op slechte wegen, wegen met steenslag of wegen die met sneeuw bedekt zijn.
- Op wegen met kuilen of met hoogteverschillen.
- Als er sneeuwkettingen onder uw auto zijn gemonteerd.

De werking van het ABS of ESC van uw auto mag niet op de proef gesteld worden door met hoge snelheden te rijden of een bocht te nemen. Hiermee kunt u zichzelf en anderen in gevaar brengen.

Het ABS is een elektronisch remsysteem dat voorkomt dat de auto kan gaan slippen tijdens het remmen. Het ABS zorgt ervoor dat de bestuurder tegelijkertijd kan sturen en remmen.

Gebruik van ABS

Om in een noodsituatie het maximale rendement uit het ABS te halen bij een noodsituatie, moet u niet proberen zelf de remdruk te regelen en moet u niet 'pompnd' gaan remmen. Trap het rempedaal zo hard mogelijk in.

Als u het rempedaal intrapt onder omstandigheden waarbij de wielen kunnen blokkeren, kunt u geluiden van het remsysteem horen en kan het rempedaal gaan trillen. Dit is normaal. Het betekent dat het ABS in werking is getreden.

Het ABS beperkt niet de tijd of de afstand die nodig is om de auto tot stilstand te brengen.

Bewaar altijd een veilige afstand tot de auto voor u.

Het ABS kan geen slip voorkomen die het gevolg is van plotselinge koerswijzigingen, bijv. bij een te hoge bochtensnelheid of plotselinge verandering van rijstrook. Rijd altijd met een bij de weg- en weersomstandigheden passende veilige snelheid.

Het ABS kan geen verlies van stabiliteit voorkomen. Beweeg het stuurwiel niet te abrupt bij hard remmen. Heftige of overmatige stuurwielbewegingen kunnen ervoor zorgen dat uw auto op het pad van tegenliggers of in de berm terecht komt.

Op wegen met los grind of wegen die niet vlak zijn kan het antiblokkeersysteem voor een langere remweg zorgen dan bij auto's zonder antiblokkeersysteem.

Het waarschuwingslampje ABS ((ABS)) blijft een aantal seconden branden nadat het contact op ON is gezet.

Het ABS voert dan een zelfdiagnose uit en het lampje gaat uit wanneer alles in orde is. Wanneer het lampje blijft branden, is er mogelijk een probleem met het ABS. We adviseren u zo snel mogelijk contact op te nemen met een officiële HYUNDAI-dealer.



WAARSCHUWING

Als het waarschuwingslampje ABS ((ABS)) blijft branden, kan er een probleem met het ABS zijn. Uw rembekrachtiging werkt in dat geval normaal. We raden aan om zo snel mogelijk contact op te nemen met de dichtstbijzijnde officiële HYUNDAI-dealer om ernstig of dodelijk letsel te voorkomen.

OPMERKING

Wanneer u op een weg met weinig grip rijdt, bijv. een gladde weg, en continu het rempedaal intrapt, is het ABS continu actief en kan het waarschuwingslampje ABS ((ABS)) gaan branden. Parkeer uw auto op een veilige plaats en schakel deze uit.

Start de auto weer. Als het waarschuwingslampje ABS dooft, is het ABS in orde.

Anders is er mogelijk een probleem met het ABS. We adviseren u zo snel mogelijk contact op te nemen met een officiële HYUNDAI-dealer.



Informatie

Als u de auto met een hulpaccu start omdat de accu leeg is, kan het waarschuwingslampje ABS ((ABS)) gaan branden. Dit wordt veroorzaakt door de lage accuspanning. Het betekent niet dat uw ABS een storing heeft. Laad de accu bij voordat u wegrijdt.

Elektronische stabiliteitsregeling (Electronic Stability Control-ESC) (indien van toepassing)

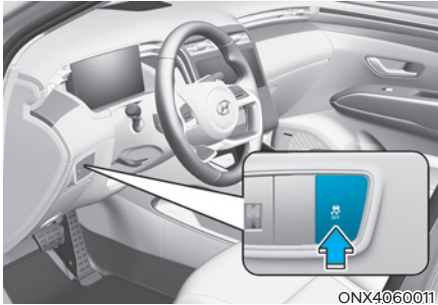

De elektronische stabiliteitsregeling (ESC) is ontworpen om de stabiliteit van de auto in bochten te verbeteren.

Het ESC controleert in welke richting u stuurt en in welke richting de auto daadwerkelijk beweegt. De ESC oefent een remdruk op de remmen van de auto uit en grijpt in het motorregelsysteem in, om de bestuurder te helpen de auto op het juiste pad te houden. Het is geen vervanging voor veilige rijgewoonten. Pas uw snelheid en rijstijl altijd aan de wegtoestand aan.



WAARSCHUWING

Rijd nooit te snel door een bocht als de wegtoestand dit niet toelaat. ESC voorkomt geen ongelukken.

Te hoge bochtensnelheden, plotselinge manoeuvres en aquaplaning op een nat wegdek kunnen nog steeds leiden tot ernstige ongevallen.

Bediening voertuigstabiliteitsregeling (ESC)

Voertuigstabiliteitsregeling (ESC) ingeschakeld

Als het contact in stand ON staat, gaan de controlelampjes ESC en ESC OFF circa drie seconden branden. Nadat beide lampjes doven is de ESC geactiveerd.

In werking



Wanneer ESC is ingeschakeld, brandt het ESC-controlelampje.

- Als u het rempedaal intrapt onder omstandigheden waarbij de wielen kunnen blokkeren, kunt u geluiden van het remsysteem horen en kan het rempedaal gaan trillen. Dit is normaal. Het betekent dat het ESC in werking is getreden.
- Als de ESC geactiveerd is, reageert de motor mogelijk niet zo op het gaspedaal als onder normale omstandigheden.
- Indien cruise control of smart cruise control ingeschakeld is wanneer de ESC wordt geactiveerd, wordt cruise control of smart cruise control automatisch uitgeschakeld. Cruise control of smart cruise control kan opnieuw worden ingeschakeld als de wegtoestand dit toelaat. Zie “Cruise control-systeem (CC) of Smart cruise control-systeem (SCC)” in hoofdstuk 7 (indien van toepassing).
- Bij het wegrijden vanaf een modderige ondergrond of tijdens het rijden op een gladde weg loopt het motortoerental (omwentelingen per minuut) mogelijk niet op, zelfs niet als u het gaspedaal ver intrapt. Dit dient om de stabiliteit en tractie van de auto te behouden en duidt niet op een probleem.

ESC OFF-conditie



Uitschakelen van ESC-systeem:

- Toestand 1

Druk kort op de ESC OFF knop. Het controlelampje ESC OFF gaat branden en/of de melding 'Tractiecontrole uitgeschakeld' verschijnt. In dit geval is de tractieregelingsfunctie van de ESC (motorregeling) uitgeschakeld, maar de remregelingsfunctie van de ESC (remregeling) blijft werken.

- Toestand 2

Houd de ESC OFF toets meer dan 3 seconden ingedrukt. Het controlelampje ESC OFF gaat branden en/of de melding 'Tractie- & Stab.controle uitgeschakeld' verschijnt en er klinkt een waarschuwingssignaal. In dit geval is zowel de tractieregelingsfunctie van de ESC (motorregeling) als de remregelingsfunctie van de ESC (remregeling) uitgeschakeld.

Als u de toets ENGINE START/STOP (motor starten/stoppen) in de stand OFF zet terwijl de ESC is uitgeschakeld, blijft de ESC uitgeschakeld. Wanneer de auto weer wordt gestart, wordt de ESC automatisch ingeschakeld.

Controlelampjes

- Controlelampje ESC (knippert)



- Controlelampje ESC OFF (gaat brande)



Als het contact in stand ON wordt gezet, gaat het controlelampje ESC branden. Als het ESC-systeem normaal werkt, gaat het controlelampje vervolgens uit.

Het controlelampje ESC knippert zodra de ESC in werking is.

Indien het controlelampje ESC blijft branden, kan er een storing van het ESC-systeem zijn. Wanneer dit waarschuwingssignaal gaat branden, adviseren wij u de auto zo snel mogelijk te laten controleren door een officiële HYUNDAI-dealer.

Het controlelampje ESC OFF gaat branden als de ESC wordt uitgeschakeld.



WAARSCHUWING

Als het controlelampje ESC knippert, geeft dit aan dat de ESC geactiveerd is:

Rijd langzaam en probeer NOOIT te accelereren. Schakel de ESC NOOIT uit terwijl het controlelampje van ESC knippert, anders kunt u de controle over de auto verliezen en een ongeval veroorzaken.

OPMERKING

Als met wielen en banden met verschillende afmetingen wordt gereden, kan het ESC-systeem een storing vertonen. Controleer voordat u de banden vervangt of alle vier de wielen en banden dezelfde afmetingen hebben. Rijd nooit met de auto terwijl wielen en banden met verschillende afmetingen gemonteerd zijn.

Voertuigstabiliteitsregeling (ESC) uitschakelen**Tijdens het rijden**

De ESC OFF-modus mag alleen kort worden gebruikt om weg te rijden als u vastzit in sneeuw of modder. Door de ESC tijdelijk uit te schakelen, kan het niet-doorslippende wiel koppel overbrengen.

Het ESC kan tijdens het rijden worden uitgeschakeld door op de ESC OFF knop te drukken als u op een vlakke weg rijdt.

OPMERKING

Om beschadiging van de transmissie te voorkomen:

- Voorkom dat een of beide wielen van een as overmatig doorslippen terwijl de waarschuwinglampjes voor de ESC, het ABS en het parkeerremstelsysteem branden. Deze reparaties vallen niet onder de garantie van uw auto. Verlaag het motorvermogen en zorg ervoor dat de wielen overmatig doorslippen als deze lampjes branden.
- Schakel de ESC uit (controlelampje ESC OFF brandt) als de auto op een rollenbank getest wordt.

**Informatie**

Het uitschakelen van de ESC heeft geen gevolgen voor een correcte werking van het ABS en het gewone remsysteem.

Vehicle Stability Management (VSM)

Het Vehicle Stability Management (VSM) is een functie van de elektronische stabiliteitsregeling (ESC). Het helpt de auto stabiel te houden bij het plotseling accelereren of remmen op een nat, glad of slecht wegdek waarbij de tractie van de vier banden plotseling sterk kan verschillen.

**WAARSCHUWING**

Neem de volgende voorzorgsmaatregelen bij het gebruik van het VSM (Vehicle Stability Management):

- **Controleer ALTIJD de snelheid en afstand tot uw voorligger. VSM is geen vervanging voor veilige rijgewoonten.**
- **Rijd nooit te snel als de wegtoestand dit niet toelaat. VSM voorkomt geen ongelukken. Het rijden met een te hoge snelheid bij slecht weer of gladde en slechte wegen kan in ernstige ongevallen resulteren.**

Werking VSM**VSM AAN-conditie**

Het VSM werkt als:

ESC (Elektronische stabiliteitsregeling) is ingeschakeld.

In werking

Als u het rempedaal intrapt onder omstandigheden waarbij de ESC kan worden geactiveerd, kunt u geluiden horen van het remsysteem of kan het rempedaal gaan trillen. Dit is normaal en betekent dat de VSM in werking is getreden.

Informatie

VSM werkt niet wanneer:

- Op een hellend wegdek wordt gereden, bijv. helling op of helling af.
- Wordt achteruitgereden.
- Het controlelampje ESC OFF brandt.
- Het waarschuwingslampje EPS (Electric power steering)  brandt of knippert.

VSM UIT-conditie

Druk op de toets ESC OFF om de VSM uit te schakelen. Het controlelampje ESC OFF  gaat branden.

Druk weer op de toets ESC OFF om de VSM in te schakelen. Het controlelampje ESC OFF dooft.

WAARSCHUWING

Als het controlelampje ESC  of het waarschuwingslampje EPS  blijft branden of gaat knipperen, kan dit een storing van het VSM systeem betekenen. Wanneer dit waarschuwingslampje gaat branden, adviseren wij u de auto zo snel mogelijk te laten controleren door een officiële HYUNDAI-dealer.

OPMERKING

Als met wielen en banden met verschillende afmetingen wordt gereden, kan het VSM-systeem een storing vertonen. Controleer voordat u de banden vervangt of alle vier de wielen en banden dezelfde afmetingen hebben. Rijd nooit met de auto terwijl wielen en banden met verschillende afmetingen gemonteerd zijn.

Trailer stability assist (TSA, Aanhangerstabiliteitsregeling) (indien van toepassing)

Trailer stability assist werkt als een stabiliteitsregeling van de auto. Trailer stability assist stabiliseert de auto en aanhanger als de aanhanger begint te slingeren. De auto kan door meerdere oorzaken gaan slingeren. Maar meestal gebeurt dit op hoge snelheid. Als de aanhanger last heeft van zijwind, hobbels en onjuist beladen is, is er een kans dat deze gaat slingeren.

Factoren voor slingeren:

- Hoge snelheid
- Sterke zijwind
- Onjuiste en te zware belading
- Plotselinge uitslag van het stuur
- Ongelijkmatig wegdek

Het Trailer stability assist-systeem analyseert voortdurend de stabiliteit van de auto met aanhanger. Als het Trailer stability assist-systeem merkt dat de aanhanger begint te slingeren, worden de remmen automatisch bediend om de auto aan de voorzijde te stabiliseren. Maar als dit niet genoeg is om de auto met aanhanger te stabiliseren, worden alle remmen bediend en wordt het motorvermogen verminderd. Als de auto met aanhanger niet meer slingert, werkt het Trailer stability assist-systeem niet meer.

Hill-Start Assist Control (HAC)

De Hill-Start Assist Control (HAC) voorkomt dat de auto achteruit rolt bij het weggrijden na een halte op een helling. Het systeem bedient de remmen ongeveer 2 seconden automatisch en laat de rem los wanneer het gaspedaal wordt ingedrukt.



WAARSCHUWING

Wees bij het weggrijden op een helling altijd voorbereid om het gaspedaal in te trappen. De HAC werkt slechts circa 2 seconden.



Informatie

- **Hill-Start Assist Control werkt niet als de versnelling naar P (Parkeren) of N (Neutraal) wordt gewijzigd.**
- **De HAC wordt ook geactiveerd indien de ESC (Elektronische stabiliteitsregeling) is uitgeschakeld. Hij wordt echter niet ingeschakeld als de ESC niet normaal werkt.**

Emergency Stop Signal (ESS) (Noodstopsignaal)

Het Emergency Stop Signal (noodstopsignaal)-systeem waarschuwt achteropkomende bestuurders door de remlichten te laten knipperen wanneer de auto plotseling sterk afremt.

Het systeem wordt geactiveerd als:

- De auto plotseling stopt. (De remvertraging is groter dan 7 m/s^2 en de rijsnelheid is hoger dan 55 km/h .)
- ABS wordt geactiveerd en de rijsnelheid hoger is dan 55 km/h .

De alarmknipperlichten gaan automatisch AAN na het knipperen van de remlichten:

- Wanneer de rijsnelheid lager is dan 40 km/h ,
- Wanneer ABS wordt gedeactiveerd, en
- Wanneer het plotseling remmen stopt.

De alarmknipperlichten gaan UIT:

- Wanneer de auto gedurende een bepaalde tijd met een lage snelheid rijdt.
De bestuurder kan de alarmknipperlichten handmatig uitschakelen met de toets.



Informatie

Het Emergency Stop Signal-systeem (ESS) wordt niet geactiveerd wanneer de alarmknipperlichten al zijn ingeschakeld.

Multi-Collision Brake (MCB) (indien van toepassing)

Bij een ongeval waarbij de airbag wordt geactiveerd, regelt Multi-Collision Brake de rem automatisch om het risico op bijkomende ongevallen te beperken.

Werking systeem

- Vanaf het moment waarop de airbag wordt geactiveerd, controleert Multi-Collision Brake kort hoe sterk het rempedaal en het gaspedaal worden ingedrukt. Het systeem werkt wanneer aan de volgende voorwaarden wordt voldaan:
 - De rijsnelheid is lager dan 180 km/h op het moment van de aanrijding.
 - Het rem- en gaspedaal worden nauwelijks ingetrapt.
- Wanneer de bestuurder het rempedaal verder dan een bepaald niveau intrapt terwijl Multi-Collision Brake actief is, krijgt de remkracht prioriteit boven de automatische remwerking van het Multi-Collision Brake-systeem. Als de bestuurder echter zijn/haar voet van het rempedaal haalt, blijft Multi-Collision Brake automatisch remmen.

Systeem uit

- Multi-Collision Brake wordt uitgeschakeld in de volgende situaties:
 - Het gaspedaal wordt verder dan een bepaald niveau ingetrapt.
 - De auto stopt.
 - Er is sprake van een storing in ESC (Electronic Stability Control) of elektronische apparaten.
 - In een situatie waarin het systeem niet normaal kan werken.
 - Er zijn tien seconden verstreken sinds de remwerking automatisch is geregeld door het Multi-Collision Brake-systeem.



WAARSCHUWING

- **Multi-Collision Brake vermindert de rijsnelheid na een aanrijding en verkleint de kans op een tweede aanrijding, maar voorkomt deze niet. Door het gaspedaal in te drukken, kunt u weggrijden van de plaats van de aanrijding om andere gevaarlijke situaties te voorkomen.**
- **Nadat de auto tot stilstand is gebracht door Multi Collision Brake stopt het systeem met het regelen van de remwerking. Afhankelijk van de situatie moet de bestuurder de rem of het gaspedaal intrappen om nog een ongeval te voorkomen.**

Brake Assist System (BAS)

Het Brake Assist System is bedoeld om het risico op ongevallen terug te dringen. Het herkent de afstand van het voertuig of de voetganger voor u met behulp van sensors (d.w.z. radar en camera). Zo nodig wordt de bestuurder gewaarschuwd voor het risico van een ongeval door middel van een waarschuwingsmelding of een alarm.

Beperkingen van het systeem

Het Brake Assist System (remhulpsysteem) is een hulpmiddel en is geen vervanging voor veilig rijgedrag. Het is de verantwoordelijkheid van de bestuurder om altijd de rijnsnelheid en de afstand tot de voorligger in de gaten te houden en er zo op toe te zien dat het AEB-systeem veilig kan worden gebruikt.

Neem de volgende voorzorgsmaatregelen bij gebruik van het Brake Assist System:

Het systeem dient slechts als hulpmiddel: de bestuurder moet zelf altijd oplettend blijven. Het bereik en het vermogen voor het waarnemen van objecten van de sensoren zijn beperkt. Blijf te allen tijde letten op de toestand van de weg.

Rijd **NOOIT** sneller dan de toestand van de weg toelaat en rijd **NOOIT** snel in bochten.

Rijd altijd voorzichtig om onverwachte en plotselinge situaties te voorkomen. Brake Assist System Het BAS brengt de auto niet volledig tot stilstand en voorkomt geen aanrijdingen.

Downhill Brake Control (DBC)







De Downhill Brake Control (DBC) helpt de bestuurder bij het afdalen van een steile helling, zonder dat hij het rempedaal hoeft in te trappen.

Het systeem remt automatisch om te voorkomen dat de rijnsnelheid te hoog wordt, zodat de bestuurder zich in de afdaling kan concentreren op het sturen.

Het systeem wordt uitgeschakeld als de motor wordt uitgeschakeld.

Druk op de knop om het systeem aan te zetten en druk nogmaals om het uit te zetten.

Werking systeem

Modus	Controlelampje	Omschrijving
Stand-by	 Groen lampje aan	Druk de toets DBC in wanneer de rijsnelheid lager is dan 60 km/h. Downhill Brake Control wordt ingeschakeld en gaat in stand-by modus. Het systeem gaat niet aan als de rijsnelheid hoger is dan 60 km/h.
Geactiveerd	 Groen lampje knippert	In de stand-bymodus wordt het DBC-systeem geactiveerd wanneer: <ul style="list-style-type: none"> • De helling steil genoeg is. • Het rem- of gaspedaal niet wordt ingetrapt. • De rijsnelheid ligt tussen 4 - 40 km/h Binnen het snelheidsbereik voor activering van 4-40 km/h kan de bestuurder de rijsnelheid aanpassen door het rem-/gaspedaal in te trappen.
Gedeactiveerd	 Groen lampje uit	Downhill Brake Control wordt in de volgende omstandigheden uitgeschakeld: <ul style="list-style-type: none"> • De Downhill Brake Control toets wordt nogmaals ingedrukt. • De rijsnelheid is hoger dan 60 km/h.
	 Groen lampje aan	Downhill Brake Control wordt uitgeschakeld maar blijft in de volgende omstandigheden in stand-bymodus: <ul style="list-style-type: none"> • De helling is niet steil genoeg. • De rijsnelheid ligt tussen 40 - 60 km/h.
Storing in het systeem	 Geel lampje aan	Het gele waarschuwingslampje gaat branden wanneer het systeem mogelijk een storing heeft gehad of tijdens de activering niet goed werkt. Als dat gebeurt wordt Downhill Brake Control uitgeschakeld. Wij adviseren u om het systeem zo snel mogelijk te laten controleren door een officiële HYUNDAI-dealer.



Downhill Brake Control uitgeschakeld. De rijsnelheid met de hand controleren

Wanneer het DBC-systeem niet goed werkt, verschijnt deze waarschuwing op het instrumentendisplay en hoort u een waarschuwingsgeluid. Als dit gebeurt, moet u de rijsnelheid aanpassen door het rempedaal in te trappen.



WAARSCHUWING

Zet Downhill Brake Control altijd af op normale wegen. Het DBC-systeem kan vanuit de stand-bymodus per ongeluk geactiveerd worden bij het rijden over een drempel of het nemen van scherpe bochten.

i Informatie

- Op steile hellingen wordt het DBC-systeem mogelijk niet gedeactiveerd, zelfs als het rempedaal of het gaspedaal is ingetrapd.
- De Downhill Brake Control houdt de rijsnelheid mogelijk niet altijd op een bepaalde snelheid.
- Downhill Brake Control werkt niet als:
 - De transmissie staat in stand P (Parkeren).
 - De ESC is geactiveerd.
- Wanneer het DBC-systeem wordt geactiveerd, kunnen de remmen geluid maken of trillen.
- De achterste remlichten gaan branden als het DBC-systeem is geactiveerd.

Goede remgewoonten



WAARSCHUWING

Wanneer u de auto verlaat of parkeert, moet u altijd volledig stilstaan en het rempedaal ingedrukt houden. Schakel de transmissie naar stand P (Parkeren), activeer de parkeerrem en zet de Engine Start/Stop (Motor starten/stoppen) knop in de stand OFF.

Indien de auto is geparkeerd en de parkeerrem niet of niet volledig is ingeschakeld, kan deze onbedoeld in beweging komen waardoor u of anderen letsel kunnen oplopen. Activeer ALTIJD de parkeerrem alvorens de auto te verlaten.

Natte remmen kunnen gevaarlijk zijn! De remmen kunnen nat worden als door stilstaand water wordt gereden of als de auto wordt gewassen. Uw auto stopt minder snel als de remmen nat zijn. Natte remmen kunnen ervoor zorgen dat de auto naar één kant trekt.

Om de remmen te drogen kunt u het rempedaal iets intrappen, totdat de remmen weer normaal werken. Stop de auto zodra dit veilig mogelijk is als de remmen niet normaal gaan werken. In dat geval adviseren wij u zo snel mogelijk contact op te nemen met een officiële HYUNDAI-dealer voor hulp.

Laat tijdens het rijden uw voet NIET op het rempedaal rusten. Zelfs een lichte, maar permanente pedaaldruk kan leiden tot oververhitting in het remsysteem, voortijdige slijtage en zelfs het weigeren van de remmen.

Als u tijdens het rijden een lekke band krijgt, druk het rempedaal dan voorzichtig in en laat de auto vertragen terwijl u rechtdoor rijdt. Verlaat de weg en stop op een veilige locatie zodra uw snelheid zodanig is dat dit veilig mogelijk is.

Houd het rempedaal stevig ingetrapt als de auto stilstaat om te voorkomen dat de auto vooruitrolt.

VIERWIELAANDRIJVING (4WD) (INDIEN VAN TOEPASSING)

Het 4WD-systeem (Four Wheel Drive, vierwielaandrijving) brengt motorvermogen over op alle voor- en achterwielen voor maximale grip.

Vierwielaandrijving is nuttig wanneer extra grip op de weg wenselijk is, bijvoorbeeld op gladde, modderige, natte of besneeuwde wegen.

De auto kan ook worden gebruikt op normaal begaanbare onverharde wegen en paden. De bestuurder dient altijd een snelheid aan te houden die onder de gegeven omstandigheden veilig is.

Multi Terrain Control

Multi Terrain Control is een systeem dat zorgt voor optimale rijprestaties door de vieraandrijving, motor, transmissie en remmen te bedienen op grond van het terrein (sneeuw, modderige en zanderige weg, enz.).

Multi Terrain Control-modus

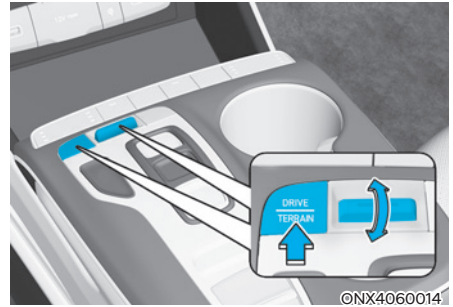

Als u op de toets "DRIVE/TERRAIN" (rijden/terrein) drukt, wordt de rijmodus overgezet van normaal rijden naar Multi Terrain Control. U kunt met deze toets kiezen uit SNOW (sneeuw), MUD (modder) en SAND (zand). Als u opnieuw op de toets "DRIVE/TERRAIN" (rijden/terrein) drukt, wordt de rijmodus overgezet van Multi Terrain Control naar normaal rijden.

Als de rijmodus Multi Terrain Control is, wordt deze in normaal rijden gezet wanneer de motor opnieuw wordt gestart.



WAARSCHUWING

Om het risico op **ERNSTIG** of **DODELIJK LETSEL** te beperken:



- Rijd niet met de auto in omstandigheden waarvoor hij niet is ontworpen, zoals zware off-road omstandigheden.
- Pas uw snelheid aan voordat u een bocht aansnijdt of gaat keren.
- Maak geen plotselinge stuurbewegingen bij het wisselen van rijbaan of bij het nemen van snelle, scherpe bochten.
- De kans dat de auto over de kop slaat wanneer u de macht over het stuur verliest, is veel groter bij hogere snelheden.
- Meestal verliest de bestuurder de macht over de auto wanneer twee of meer wielen van de weg raken en de bestuurder het stuur omgooit om de auto weer de weg op te sturen.
- Gooi het stuur niet om wanneer uw auto van de weg raakt. Rem in plaats daarvan af en stuur de auto rustig terug de rijbaan op.

OPMERKING

- Rijd niet door water dat hoger staat dan de onderkant van het voertuig.
- Controleer de werking van de remmen nadat u door modder of water bent gereden. Trap het rempedaal enkele malen in terwijl u traag rijdt totdat u voelt dat de remmen weer normaal werken.
- Verkort uw geplande onderhoudsintervals als u op onverhard terrein rijdt door zand, modder of water en dergelijke (zie 'Onderhoud bij gebruik onder zware omstandigheden' in hoofdstuk 9).
- Was uw auto altijd grondig na het rijden op onverhard terrein, met name de onderkant van het voertuig.
- Zorg ervoor dat op de auto vier banden van hetzelfde type en afmeting zijn gemonteerd.
- Zorg ervoor dat een full time voertuig met vierwielaandrijving gesleept wordt door een vlakke sleepwagen.

De werking van de vierwielaandrijving (4WD)

Vierwielaandrijvingsmodus (4WD) selecteren

Stand tussenbak	Keuzestand	Omschrijving
4WD AUTO (Normaal rijden)	-	In normale omstandigheden werkt het voertuig in de 4WD AUTO modus net zoals een auto met een conventionele voorwielaandrijving. Als het systeem merkt dat vierwielaandrijving nodig is, wordt het motorvermogen automatisch op alle vier wielen overgebracht. Gebruik deze modus als u op normale wegen rijdt. Als u "Driving force distribution - aandrijfkraftverdeling" selecteert op het dashboard, wordt de Driving force distribution (4WD) status getoond.
SNOW		In deze modus kan de auto stabiel starten dankzij een goede verdeling van de aandrijfkraft van de auto op gladde wegen, zoals in de sneeuw. Je kunt veilig rijden doordat de wielen niet slippen.
MUD		In deze modus kun je veilig rijden door te zorgen dat er bij de eerste keer starten genoeg aandrijfvermogen is door de aandrijfkraft goed te verdelen als u over een modderige, onverharde of ongelijkmatige weg rijdt.
SAND (Zand)		In deze modus kunt u veilig rijden door de aandrijfkraft van de auto goed te verdelen als u over een vlakke weg, droog zand of diep grind en onverharde wegen rijdt.

Veilig rijden met vierwielaandrijving

Vóór het rijden

- Zorg dat alle passagiers veiligheidsgordels dragen.
- Ga rechtop en dicht tegen het stuurwiel zitten dan gewoonlijk. Zet het stuurwiel in een stand die u toelaat om comfortabel te rijden.

Op besneeuwd of bevroren wegdek rijden

- Start traag door het gaspedaal zachtjes in te drukken
- Gebruik winterbanden of sneeuwkettingen.
- Bewaar een veilige afstand tussen uw auto en het voertuig voor u.
- Rem op de motor om vaart te minderen.
- Vermijd te snel rijden, snel optrekken, plotseling remmen en scherpe bochten om slippen te voorkomen.

Rijden in zand of modder

- Handhaaf een lage en constante snelheid.
- Gebruik desnoods kettingen om door modder te rijden.
- Bewaar een veilige afstand tussen uw auto en het voertuig voor u.
- Rijd minder hard en controleer altijd de toestand van het wegdek.
- Vermijd te snel rijden, snel optrekken, plotseling remmen en scherpe bochten om te voorkomen dat u vast komt te zetten.



OPGELET

Als het voertuig vastzit in sneeuw, zand of modder, plaatst u niet glijdend materiaal onder de aandrijfwielen voor grip OF laat u de wielen traag voorwaarts en achterwaarts draaien; dat veroorzaakt een wiegende beweging waardoor het voertuig mogelijk los komt. Zorg er echter voor dat de motor niet voortdurend op een hoog toerental draait, dat kan het 4WD-systeem beschadigen.

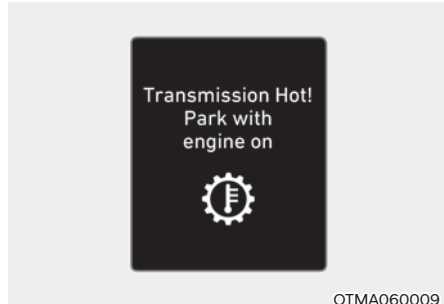

OTMA060009



OTMA060010

Oververhitte transmissie

- Als u op wegen met veel modder of zand rijdt bij extreem weer, kan de transmissie oververhit raken.
- Wanneer de transmissie oververhit raakt, treedt de failsafe-functie in werking en verschijnt “Transmission Hot! Park with engine On (Transmissie heet! Parkeer met motor aan) op het instrumentendisply met een waarschuwingszoemer.
- Als dit gebeurt, rijd dan naar een veilige plaats, stop het voertuig terwijl u de motor laat draaien, trek de rem aan, zet de selectiehendel van het voertuig in stand P (Parkeren) en laat de transmissie afkoelen.
- Als u deze waarschuwing negeert, kan de auto nog slechter gaan rijden. Hierbij kan abrupt en veelvuldig worden geschakeld of kunnen schokken optreden. Stop de auto en trap het rempedaal in of schakel in stand P (Parkeren) om weer naar de normale rijtoestand terug te keren.

Laat de transmissie vervolgens enkele minuten afkoelen met een draaiende motor voordat u weer wegrijdt.

- Wanneer de melding "Trans cooled. Resume driving" (Transmissie afgekoeld. Rij verder) wordt weergegeven, kunt u weer met uw auto gaan rijden.
- Laat voor uw veiligheid het systeem nakijken door een officiële HYUNDAI-dealer als de waarschuwingmeldingen op het instrumentendisplay blijven knipperen.

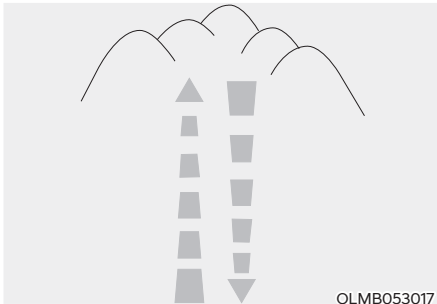

Bergopwaarts en -afwaarts rijden

- Bergopwaarts rijden
 - Kijk voor u vertrekt of het mogelijk is om bergopwaarts te rijden.
 - Rijd zo recht mogelijk.
- Bergafwaarts rijden
 - Verander niet van versnelling als u bergafwaarts rijdt. Kies een versnelling voor u bergafwaarts rijdt.
 - Rijd zo langzaam heuvelaf dat u op de motor kunt remmen.
 - Rijd zo recht mogelijk.

WAARSCHUWING

Wees zeer voorzichtig als u steile hellingen op- en afrijdt. Afhankelijk van de hellingsgraad, de ondergrond en water/modder kan het voertuig kantelen.



WAARSCHUWING

Rijd niet over de omtreklijn van steile heuvels. Een kleine verandering van de wielhoek kan de stabiliteit van het voertuig in het gedrag brengen of een stabiel voertuig kan zijn stabiliteit verliezen als het voertuig zijn voorwaartse beweging stopt. Uw voertuig kan omrollen en ernstig letsel of overlijden veroorzaken.

Door water rijden

- Probeer om niet door diep stilstaand water te rijden. De motor kan afslaan en het water kan uw uitlaatpijpen verstoppen.
- Als u door water moet rijden, stopt u het voertuig, zet het in 4WD LOCK-modus en rijdt minder dan 8 km/h.
- Verander niet van versnelling als u door water rijdt.

Overige rijomstandigheden

- Controleer de toestand van de weg voor u vertrekt.
- Let altijd goed op als u op ongebaand terrein rijdt en vermijd gevaarlijke gebieden.
- Rijd traag in hevige wind.
- Vertraag in bochten. Het zwaartepunt van 4WD-voertuigen ligt hoger dan dat van conventionele 2WD-voertuigen, waardoor ze makkelijker kunnen omrollen als bochten te snel worden genomen.



ONX4E060022

- Houd het stuurwiel altijd stevig vast wanneer u op onverhard terrein rijdt.



WAARSCHUWING

Grijp het stuurwiel niet vast bij de spaken wanneer u op onverhard terrein rijdt. U kunt uw arm bezeren bij een plotselinge stuurbeweging of door de terugslag van het stuurwiel als gevolg van schokken door voorwerpen op de grond. U kunt de controle over het stuur verliezen, wat tot ernstig letsel of overlijden kan leiden.

Maatregelen voor noodgevallen

Banden

Gebruik geen banden en wielen met een andere maat of van een ander type dan de banden en wielen die oorspronkelijk op de auto zaten. Dit kan de veiligheid en prestaties van uw auto nadelig beïnvloeden, wat kan leiden tot ernstig letsel doordat de auto onbestuurbaar wordt of over de kop slaat.

Zorg er bij het vervangen van de banden en wielen voor dat alle vier banden en wielen dezelfde wielmaat, dezelfde bandenmaat, dezelfde profieldikte en hetzelfde draagvermogen hebben. Gebruik ook altijd wielen en banden van hetzelfde merk. Als u de auto voor terreinrijden voorziet van een niet door HYUNDAI aanbevolen banden- en velgencombinatie, mag u deze banden niet gebruiken om op de snelweg te rijden.



WAARSCHUWING

Start de motor van een 4WD-voertuig niet of laat het niet draaien als het opgekrikt is. De auto kan van de krik afglijden of omrollen, waardoor u of omstanders ernstig letsel zouden kunnen oplopen.

Slepen

4WD-voertuigen moeten gesleept worden met alle vier wielen van de grond. Dat kan met behulp van een bril en dollies of met een vlakke sleepwagen. Zie de alinea 'Slepen' in hoofdstuk 8 voor meer informatie.

Rollenbanktest

Voertuigen met vierwielaandrijving moeten worden getest op een speciaal vierwielangedreven rollenbank.



Test een auto met permanente vierwielaandrijving niet op een testbank voor tweewielaangedreven auto's. Als er toch een tweewielaangedreven rollenbank moet worden gebruikt, ga dan als volgt te werk:

1. Controleer of de bandenspanning aan de specificaties voldoet.
2. Plaats de voorwielen op de testbank voor de snelheidsmeter, zoals aangegeven in de afbeelding.
3. Ontgrendel de parkeerrem.
4. Plaats de achterwielen op de vrij draaiende rollen, zoals aangegeven in de afbeelding.



OPGELET

- **Activeer tijdens het uitvoeren van deze test nooit de parkeerrem.**
- **Als het voertuig opgekrikt is, beweeg dan de voor- en achterwielen niet los van elkaar. Alle vier de wielen moeten tegelijk bewegen.**



WAARSCHUWING

Blijf uit de buurt van de voorkant van het voertuig als het in de versnelling op de rollenbank staat. De auto kan vooruit springen en ernstig of dodelijk letsel veroorzaken.

Voorkomen dat de auto over de kop slaat

Dit type personenauto, dat geschikt is voor meerdere doeleinden, wordt een Sports Utility Vehicle (SUV) genoemd. Een SUV heeft een grotere bodemvrijheid en een kleinere spoorbreedte. Dit maakt de inzetbaarheid op vele terreinen mogelijk. Door het specifieke ontwerp ligt het zwaartepunt hoger dan bij normale auto's. Een voordeel van de grotere bodemvrijheid is dat u een beter overzicht over de weg hebt. Hierdoor kunt u beter anticiperen. Net zo min als sportauto's zijn ontworpen om op onverhard terrein te rijden, is uw auto ontworpen om net zo snel bochten te nemen als een conventionele personenauto. Vanwege dit risico, raden wij de bestuurder en passagiers sterk aan om hun veiligheidsgordel vast te maken. De kans dat een persoon die zijn of haar veiligheidsgordel niet draagt verongelukt als de auto over de kop slaat, is aanmerkelijk groter dan bij een persoon die wel zijn of haar veiligheidsgordel draagt. Er zijn stappen die een bestuurder kan nemen om de kans op over de kop slaan te verkleinen. Voorkom indien mogelijk scherpe bochten en abrupte stuurbewegingen, vervoer nooit zware ladingen op het roof rack en breng geen wijzigingen aan uw auto aan.



WAARSCHUWING

Over de kop slaan

Een onjuiste bediening van de auto kan ertoe leiden dat u de macht over het stuur kwijtraakt of dat de auto over de kop slaat.

- Een SUV slaat significant eerder over de kop dan een ander type auto.
- Door het specifieke ontwerp (grotere bodemvrijheid, kleinere spoorbreedte, enz.) ligt het zwaartepunt hoger dan bij gewone personenauto's.
- Een SUV is niet ontworpen om met dezelfde snelheid als conventionele auto's bochten te nemen.
- Neem geen scherpe bochten en voer geen abrupte stuurbewegingen uit.
- De kans dat een persoon die zijn of haar veiligheidsgordel niet draagt verongelukt als de auto over de kop slaat, is aanmerkelijk groter dan bij een persoon die wel zijn of haar veiligheidsgordel draagt. Zorg ervoor dat alle inzittenden hun veiligheidsgordel goed dragen.



WAARSCHUWING

Uw auto is voorzien van banden die ontworpen zijn voor veilige rij- en stuuereigenschappen. Gebruik geen banden en wielen met een andere maat of van een ander type dan de banden en wielen die oorspronkelijk op de auto zaten. Dit kan de veiligheid en prestaties van uw auto nadelig beïnvloeden, wat kan leiden tot ernstig letsel doordat de auto onbestuurbaar wordt of over de kop slaat. Zorg er bij het vervangen van de banden en wielen voor dat alle vier banden en wielen dezelfde wielmaat, dezelfde bandenmaat, dezelfde profieldikte en hetzelfde draagvermogen hebben. Gebruik ook altijd wielen en banden van hetzelfde merk. Als u de auto voor terreinrijden toch voorziet van een niet door HYUNDAI aanbevolen banden- en velgcombinatie, mag u deze banden niet gebruiken om op de snelweg te rijden.



WAARSCHUWING

Een opgekrikte auto

Start nooit de motor en laat de wielen nooit ronddraaien wanneer de auto met permanente vierwielaandrijving opgekrikt is.

De kans bestaat dat de ronddraaiende wielen de grond raken waardoor de auto van de krik kan vallen en naar voor of achter kan springen.

ELEKTRONISCHE GEREGLD VEERSYSTEEM (INDIEN VAN TOEPASSING)

Het elektronisch geregeld veersysteem regelt met behulp van sensoren automatisch de vering van de auto om het rijcomfort te maximaliseren door rekening te houden met de rijomstandigheden, zoals snelheid, wegdek, bochten, stopvereisten en acceleratie.

Storing in het systeem

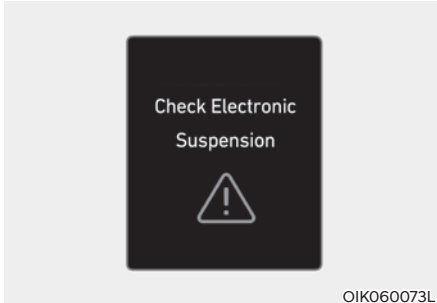

OIK060073L

Controleer de elektronische vering

Wanneer de elektronische vering niet goed werkt, verschijnt deze waarschuwing melding op het instrumentendisplay. Laat de auto in dit geval inspecteren door een officiële HYUNDAI-dealer.

OPMERKING

Als het accupeil hoog of laag is, kan het zijn dat het elektronisch geregelde veersysteem tijdelijk niet werkt om zo het systeem te beschermen. Als dit gebeurt, verschijnt de waarschuwing melding 'Check Electronic Suspension' (Controleer de elektronische vering).

GEÏNTEGREERDE RIJMODUSREGELING (INDIEN VAN TOEPASSING)

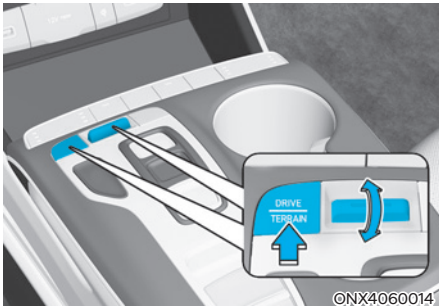

De drive-stand kan worden geselecteerd op basis van de voorkeur van de bestuurder of de wegomstandigheden.

Het systeem wordt gereset naar de ECO-stand wanneer de motor opnieuw wordt gestart.

De modus wijzigt in onderstaande volgorde wanneer de toets DRIVE MODE wordt aangezet.

ECO ← → SPORT

ECO-modus : In de ECO-modus kunt u zuiniger met brandstof omgaan zodat u milieuvriendelijk rijdt.

SPORT-stand : In de SPORT-stand kunt u sportief, maar met een goede stabiliteit rijden.

ECO-stand



Wanneer u de rijmodus hebt ingesteld op ECO, verandert de logische controle van de motor en de transmissie met het oog op optimaal

brandstofverbruik.

- Wanneer u de ECO-modus hebt gekozen met behulp van de knop DRIVE-stand, gaat het ECO-controlelampje branden.
- Elke keer dat de motor opnieuw wordt gestart, keert de rijmodus terug naar de ECO-modus.

i Informatie

Het brandstofverbruik is afhankelijk van de rijgewoonten van de bestuurder en de wegomstandigheden.

Wanneer de ECO-modus wordt ingeschakeld:

- Kan de acceleratierespons iets afnemen als u het gaspedaal geleidelijk intrapt.
- Nemen de prestaties van de airconditioning mogelijk af.
- Wijzigt mogelijk het schakelpatroon van de automatische transmissie.
- Wordt het motorgeluid mogelijk sterker.

Bovenstaande situaties zijn normaal wanneer de ECO-modus is ingeschakeld om het brandstofverbruik te optimaliseren.

Beperkingen van het gebruik van de ECO-modus:

Als een van de volgende omstandigheden optreedt wanneer de ECO-modus is ingeschakeld, wordt de werking van het systeem beperkt - zelfs al geeft het controlelampje ECO geen verandering aan.

- Als de koelvloeistoftemperatuur laag is:
Het systeem wordt beperkt totdat de motorprestaties weer normaal zijn.
- Als u een helling oprijdt:
Het systeem wordt beperkt om het vermogen te vergroten als er een helling op wordt gereden, omdat het motorkoppel beperkt is.
- Als het gaspedaal gedurende enkele seconden stevig wordt ingetrapd:
Het systeem wordt beperkt omdat wordt bepaald dat de bestuurder sneller wil gaan rijden.

SPORT-modus



De SPORT-modus reguleert de rijdynamiek door automatisch de stuurkracht en de logische controle van de transmissie aan te passen voor betere rijprestaties.

- Wanneer u de SPORT-stand hebt gekozen door de toets DRIVE MODE te gebruiken, gaat het SPORT-controlelampje branden.
- Elke keer dat de motor opnieuw wordt gestart, keert de rijmodus terug naar de ECO-modus. Als de SPORT-stand gewenst is, selecteert u de SPORT-stand opnieuw met de toets DRIVE MODE.
- Wanneer de SPORT-stand is geactiveerd:
 - Het toerental blijft vaak langere tijd hoger, ook als u het gaspedaal hebt losgelaten
 - Tijdens het accelereren duurt opschakelen langer

i Informatie

In de SPORT-stand neemt het brandstofverbruik mogelijk toe.

RIJDEN ONDER SPECIALE RIJOMSTANDIGHEDEN

Rijden onder moeilijke omstandigheden

Neem onderstaande voorzorgsmaatregelen als er sprake is van gevaarlijke omstandigheden, zoals water, sneeuw, ijs, modder of zand op het wegdek:

- Rijd voorzichtig en houd rekening met een langere remweg.
- Vermijd plotseling remmen of sturen.
- Gebruik de tweede versnelling als uw auto vast komt te zitten in sneeuw, modder of zand. Geef langzaam gas, om te voorkomen dat de wielen onnodig doordraaien.
- Gebruik zand, pekkel, sneeuwkettingen of ander antislipmateriaal onder de aangedreven wielen voor extra tractie als de auto vast is komen te zitten in ijs, sneeuw of modder.



WAARSCHUWING

Teruschakelen met een automatische transmissie tijdens het rijden op gladde oppervlakken kan voor ongevallen zorgen. Door de plotselinge verandering van de wielsnelheid kunnen de banden gaan doorslippen. Wees voorzichtig bij het teruschakelen op een gladde ondergrond.

Op eigen kracht lostrekken van de auto

Draai eerst het stuurwiel een aantal keren naar rechts en naar links om de voorwielen vrij te maken wanneer de auto vastzit in sneeuw, zand of modder en het nodig is de auto heen en weer te schommelen om te proberen hem los te trekken. Schakel vervolgens afwisselend stand R (Achteruit) en een vooruitversnelling in.

Probeer te voorkomen dat de wielen doorslippen en laat de motor niet met een te hoog motortoerental draaien.

Wacht, om beschadiging van de transmissie te voorkomen, totdat de wielen stoppen met doordraaien en schakel dan pas een versnelling in. Laat het gaspedaal los tijdens het schakelen en trap dit weer lichtjes in als de versnelling is ingeschakeld. Door de wielen langzaam voor- en achteruit te laten doorslippen wordt de auto heen en weer geschommeld en komt deze mogelijk vrij.



WAARSCHUWING

Als de auto is komen vast te zitten en de wielen hevig doordraaien, kan de temperatuur in de banden zeer snel toenemen. Als de band beschadigd raakt kan een klapband optreden of kan de band exploderen. Dit is gevaarlijk – uzelf en anderen zouden letsel kunnen oplopen. Probeer deze procedure niet als zich mensen of voorwerpen in de buurt van de auto bevinden.

Als u de auto vrij probeert te krijgen, kan de auto snel oververhit raken, waardoor er in de motorruimte brand of andere schade kan ontstaan. Probeer zoveel mogelijk te voorkomen dat de wielen doordraaien, om oververhitting van de banden of de motor te voorkomen. Laat de wielen NIET doordraaien bij een snelheid boven 56 km/h.

i Informatie

Het ESC-systeem moet worden **UITGESCHAKELD** voor u met de auto schommelt.

OPMERKING

Als de auto na enkele schommelpogingen nog vastzit, dient u de auto los te laten trekken om oververhitting van de motor en mogelijke beschadiging van de transmissie en banden te voorkomen. Zie 'Slepen' in hoofdstuk 8.

Vloeiend nemen van bochten

Voorkom remmen of schakelen in bochten, met name op een nat wegdek. Bochten moeten bij voorkeur altijd met weinig gas worden genomen.

Rijden in het donker

Rijden in het donker levert meer risico's op dan rijden in overdag. Hieronder volgen een aantal tips:

- Rijd langzamer en houd meer afstand tussen u en uw voorliggers omdat het zicht in het donker beperkter is, vooral in gebieden waar geen straatverlichting is.
- Stel uw spiegels bij om verblinding door de koplampen van andere auto's te beperken.
- Zorg ervoor dat uw koplampen schoon blijven en correct zijn afgesteld. Smerige of verkeerd afgestelde koplampen zorgen ervoor dat het zicht in het donker beperkter is.
- Kijk niet rechtstreeks in de koplampen van tegenliggers. Hierdoor kunt u tijdelijk verblind raken en duurt het enkele seconden voordat uw ogen weer aan het donker zijn gewend.

Rijden in de regen

Regen en natte wegen kunnen het rijden gevaarlijk maken. Hier volgt een aantal aandachtspunten voor het rijden in de regen of op een glad wegdek:

- Verlaag uw snelheid en bewaar meer afstand tot uw voorligger. Door hevige regenval zal het zicht beperkt worden en de remweg groter worden.
- Schakel uw cruise control of smart cruise control uit. (indien van toepassing)
- Vervang de ruitenwischerbladen als ze strepen achterlaten of bepaalde stukken overslaan.
- Zorg ervoor dat de banden voldoende profiel hebben. Wanneer uw banden niet voldoende profiel hebben, kunnen de wielen bij hard remmen op een nat wegdek gaan slippen, waardoor een ongeval kan ontstaan. **Zie 'Profiel' in hoofdstuk 9.**
- Schakel uw koplampen in zodat anderen u beter kunnen zien.
- Snel door diepe plassen rijden kan de werking van uw remmen beïnvloeden. Rijd indien mogelijk langzaam door plassen.
- Trap het rempedaal tijdens het rijden licht in totdat de remmen weer normaal werken wanneer u vermoedt dat uw remmen nat geworden zijn.

Aquaplaning

Als de weg nat genoeg is en u snel genoeg rijdt, maakt uw auto wellicht weinig of geen contact met het wegdek en rijdt u in feite op het water. De beste raadgeving is om **LANGZAMER TE RIJDEN** als de weg glad is.

De kans op aquaplaning neemt toe naarmate de profieldiepte van de banden vermindert, zie 'Profiel' in hoofdstuk 9.

Doorwaden van water

Voorkom het doorwaden van water, tenzij u ervan overtuigd bent dat het water niet hoger komt dan de onderkant van de wielnaaf. Bij het doorwaden van water altijd langzaam rijden. Houd rekening met een langere remweg, omdat de remwerking verminderd kan zijn.

Droog de remmen door na het doorwaden bij lage snelheid het rempedaal een aantal malen voorzichtig in te trappen.

Rijden op de snelweg

Banden

Stel de bandenspanning op de voorgeschreven waarde in. Door een te lage bandenspanning kunnen de banden oververhit of beschadigd raken.

Monteer geen versleten of beschadigde banden. Deze hebben minder grip en kunnen de remwerking in negatieve zin beïnvloeden.



Informatie

Breng de banden nooit op een hogere spanning dan de maximale spanning die voor uw banden is voorgeschreven.

Brandstof, koelvloeistof en motorolie

Het met hoge snelheid op de snelweg rijden is ongunstiger voor het brandstofverbruik en de efficiëntie van de auto dan wanneer met een gematigde snelheid wordt gereden. Houd op de snelweg een gematigde snelheid aan om brandstof te besparen.

Controleer vóór de rit het koelvloeistofpeil en het motoroliepeil.

Aandrijfriem

Een onvoldoende gespannen of beschadigde aandrijfriem kan leiden tot oververhitting van de motor.

Voorkomen dat de auto over de kop slaat

Uw personenauto, die geschikt is voor meerdere doeleinden, wordt een Sports Utility Vehicle (SUV) genoemd. Een SUV heeft een grotere bodemvrijheid en een kleinere spoorbreedte. Dit maakt de inzetbaarheid op vele terreinen mogelijk. Door de specifieke eigenschappen van het ontwerp hebben ze een hoger zwaartepunt dan gewone voertuigen zodat ze gemakkelijker omrollen als u abrupt keert. Een SUV slaat significant eerder over de kop dan een ander type auto. Vanwege dit risico, raden wij de bestuurder en passagiers sterk aan om hun veiligheidsgordel vast te maken. De kans dat een persoon die zijn of haar veiligheidsgordel niet draagt verongelukt als de auto over de kop slaat, is aanmerkelijk groter dan bij een persoon die wel zijn of haar veiligheidsgordel draagt.

Er zijn stappen die een bestuurder kan nemen om de kans op over de kop slaan te verkleinen. Voorkom indien mogelijk scherpe bochten en abrupte stuurbewegingen, laad geen zware ladingen op het dak en breng nooit wijzigingen aan uw auto aan.



WAARSCHUWING

Een SUV slaat significant eerder over de kop dan een ander type auto. Om omrollen of controleverlies te vermijden:

- **Neem bochten trager dan u met een personenwagen zou doen.**
- **Vermijd scherpe bochten en abrupte stuurbewegingen.**
- **Breng geen wijzigingen aan uw voertuig aan die het zwaartepunt zouden verhogen.**
- **Houd de banden goed hard.**
- **Vervoer geen zware lasten op het dak.**



WAARSCHUWING

De kans dat een persoon die zijn of haar veiligheidsgordel niet draagt verongelukt als de auto over de kop slaat, is aanmerkelijk groter dan bij een persoon die wel zijn of haar veiligheidsgordel draagt. Zorg dat alle passagiers veiligheidsgordels dragen.

RIJDEN IN DE WINTER

Door de ongunstige weersomstandigheden tijdens de winter kunnen de banden sneller slijten en bovendien nog andere problemen optreden. Hierna volgen een aantal suggesties om het risico op problemen tijdens het rijden in de winter te beperken:

Sneeuw en ijs

Houd voldoende afstand tot uw voorligger.

Bedien de remmen voorzichtig. Hoge snelheden, snelle acceleratie, plotseling remmen en plotselinge stuurbewegingen kunnen gevaarlijk zijn. Rem tijdens het decelereren zoveel mogelijk af op de motor. Door het plotseling intrappen van het rempedaal op een besneeuwde of met ijs bedekte weg kan de auto in een slip raken.

Om met uw auto op een besneeuwd wegdek te kunnen rijden, kan het noodzakelijk zijn gebruik te maken van winterbanden of sneeuwkettingen onder uw auto te monteren.

Neem altijd de benodigde uitrusting voor noodgevallen mee. Waaronder bijvoorbeeld sneeuwkettingen, een sleepkabel of -ketting, een zaklantaarn, een alarmknipperlicht, zand, een schep, startkabels, een ruitenkrabber, handschoenen, een stuk zeil of een kleed, een deken, enz.

Winterbanden



WAARSCHUWING

Winterbanden moeten dezelfde maat hebben als de standaardbanden van de auto. Anders kan de veiligheid en het rijgedrag van uw auto negatief beïnvloed worden.

We raden het gebruik van winterbanden aan als de temperatuur op de weg onder de 7°C daalt. Kijk op onderstaande grafiek en plaats de aanbevolen winterbanden voor uw voertuig.

Als u winterbanden monteert op uw voertuig, moet u dezelfde spanning gebruiken als voor de originele banden. Monteer winterbanden op alle vier de wielen, voor een optimale wegligging onder alle weersomstandigheden. Winterbanden kunnen op een droge weg minder grip hebben dan de originele banden van de auto. Raadpleeg uw bandenleverancier voor de maximum snelheid van de banden.

Sneeuwkettingen



Omdat de zijwanden van radiaalbanden dunner zijn dan bij andere types van banden, kunnen ze sneller beschadigd raken bij het monteren van sommige types sneeuwkettingen. Daarom wordt het gebruik van winterbanden in plaats van sneeuwkettingen geadviseerd. Als desondanks sneeuwkettingen moeten worden gebruikt, raden we aan originele HYUNDAI-onderdelen of een gelijkwaardig onderdeel te gebruiken dat gespecificeerd is voor uw voertuig en neem bij het monteren hiervan de gebruiksaanwijzing in acht. Schade als gevolg van het onjuiste gebruik van sneeuwkettingen valt niet onder de fabrieksgarantie.

Breng, wanneer u sneeuwkettingen gebruikt, de sneeuwkettingen als volgt aan op de aangedreven wielen.

2WD : Voorwielen

4WD : Alle wielen

Als voor een 4WD-auto geen complete set kettingen beschikbaar is, brengt u de kettingen alleen aan op de voorwielen.



WAARSCHUWING

Het rijgedrag van de auto kan door het gebruik van kettingen negatief beïnvloed worden:

- Rij minder dan 30 km/h of de door de fabrikant aanbevolen snelheid. Houd de laagste snelheid aan.
- Rij voorzichtig en vermijd oneffenheden, gaten, scherpe bochten en andere situaties waardoor de auto plotseling zou kunnen uitveren.
- Vermijd het maken van scherpe bochten en het remmen met geblokeerde wielen.



Informatie

- Monteer sneeuwkettingen altijd op beide wielen van dezelfde as en alleen op de vooras. Tijdens het rijden met sneeuwkettingen is meer kracht nodig om te sturen, maar zo wordt wel voorkomen dat de auto kan gaan slingeren.
- Monteer geen banden met spikes zonder eerst na te gaan of het gebruik hiervan ter plaatse niet wettelijk verboden is.

Aanbrengen van kettingen

Neem bij het monteren van sneeuwkettingen de voorschriften van de fabrikant in acht en monteer ze zo strak mogelijk. Rijd langzaam (minder dan 30 km/h) als sneeuwkettingen zijn gemonteerd. Stop de auto en trek de sneeuwkettingen strakker aan als u hoort dat deze de carrosserie of het chassis raken. Ga langzamer rijden totdat het geluid niet meer hoorbaar is als ze nog steeds contact maken. Verwijder de sneeuwkettingen weer zodra u op een schoongemaakte weg rijdt.

Parkeer de auto voor het monteren van de sneeuwkettingen op een vlakke ondergrond en uit de buurt van het overige verkeer. Schakel de alarmknipperlichten in en plaats een gevarendriehoek achter de auto (indien van toepassing). Zet de selectiehandel altijd in stand P (Parkeren), bedien de parkeerrem en zet de motor af voordat u de sneeuwkettingen monteert.

OPMERKING

**Bij gebruik van sneeuwkettingen:
Zie onderstaande tabel voor gebruik van sneeuwkettingen.**

215/65 R17	Gebruik dan kettingen van textiel of kabels met een dikte van minder dan 12 mm.
235/50 R19	Kettingen van textiel

- **Kettingen die een verkeerde maat hebben of niet goed gemonteerd zijn, kunnen de remleidingen, wielophanging, carrosserie en velgen van uw auto beschadigen.**
- **Gebruik SAE 'S'-klasse kettingen of ladderkettingen.**
- **Trek de kettingen strakker aan om te voorkomen dat de kettingen in contact komen met de carrosserie als u hoort dat dit het geval is.**
- **Trek de kettingen opnieuw strak aan nadat u 0,5 - 1,0 km gereden heeft om schade aan de carrosserie te voorkomen.**
- **Monteer geen sneeuwkettingen op auto's met lichtmetalen velgen. Gebruik als het echt niet anders kan ladderkettingen.**
- **Gebruik ladderkettingen van minder dan 12 mm dik om schade aan de kettingbevestiging te voorkomen.**

Voorzorgen voor de winter

Gebruik hoogwaardige ethyleenglycol koelvloeistof

Het koelsysteem van uw auto is af fabriek gevuld met een kwalitatief hoogwaardige ethyleenglycol koelvloeistof. Alleen dit type koelvloeistof helpt corrosie in het koelsysteem te voorkomen, smeert de waterpomp afdoende en voorkomt bevroering van het koelsysteem. Ververs uw koelvloeistof of vul ze aan volgens het onderhoudsschema in hoofdstuk 9. Laat uw koelvloeistof vóór het intreden van de winter controleren, om er zeker van te zijn dat het vriespunt hiervan voldoende is voor de temperaturen die tijdens de winter kunnen optreden.

Controleer de accu en de accukabels

Lage temperaturen zijn van invloed op de prestaties van de accu. **Controleer de accu en de kabels, zoals beschreven in hoofdstuk 9.** We raden aan de ladingstoestand van de accu te laten nakijken door een officiële HYUNDAI-dealer of een garagebedrijf.

Als de auto langere tijd niet wordt gebruikt, moet u de auto indien mogelijk binnen parkeren.

Overstappen naar "winterolie" indien nodig

In sommige streken is het in de winter aanbevolen om speciale olie voor de winter te gebruiken die minder stroperig is. Vervang ook de motorolie en -filter als het volgende onderhoud binnenkort plaatsvindt. Verse motorolie zorgt voor een optimale werking van de motor in de wintermaanden. Raadpleeg voor meer informatie hoofdstuk 2. Als u niet zeker weet welke winterolie u moet gebruiken, bevelen wij aan advies in te winnen bij een officiële HYUNDAI-dealer.

Controleer de bougies en het ontstekingsstelsel

Controleer de bougies, zoals beschreven in hoofdstuk 9. Vervang deze indien nodig. Controleer ook de bedrading en de onderdelen van het ontstekingsstelsel op scheuren, slijtage en andere vormen van beschadiging.

Voorom bevroering van de sloten

Spuit een goedgekeurde slotontdooier of glycerine in de sleutelgaten om te voorkomen dat de sloten kunnen bevriezen. Spuit een goedgekeurde slotontdooier over het ijs om dit te verwijderen als de slotopening al is dichtgevroren. Als een slot aan de binnenzijde is bevroren kunt u dit ontdooien met behulp van een warmgemaakte sleutel. Ga hierbij voorzichtig te werk, om verwondingen te vermijden.

Gebruik goedgekeurde ruitensproeierantivries

Gebruik een goedgekeurde ruitensproeierantivries conform de instructies op de flacon om te voorkomen dat de ruitensproeiervloeistof kan bevriezen. Ruitensproeierantivries is verkrijgbaar bij een officiële HYUNDAI-dealer en bij de meeste automaterialenzaken. Gebruik geen koelvloeistof voor de motor of een ander antivriesmiddel, om beschadiging van de lak te voorkomen.

Controleer de ruitenwissers van de voorruit

Controleer op de volgende omstandigheden:

- Er wordt ijs of sneeuw van de voorruit en achterraut verwijderd.
- De ruitenwisserbladen zijn niet bevroren en zitten niet vast aan de ruit.

Voorkom vastvriezen van de arkeerrem

Onder bepaalde omstandigheden kan uw parkeerrem bevriezen als deze is aangetrokken. De kans daarop is het grootst als er rond de achterremmen sprake is van een opeenhoping van sneeuw of ijs of als de remmen nat zijn. Schakel bij het parkeren tijdelijk stand P (Parkeren) in als de parkeerrem kan bevriezen. Blokkeer bovendien de achterwielen, zodat de auto niet kan weggrollen. Deactiveer vervolgens de parkeerrem.

Voorkom dat ijs en sneeuw zich ophopen aan de onderzijde van de auto

Onder bepaalde omstandigheden kan zich onder de spatschermen sneeuw en ijs ophopen en het sturen bemoeilijken. Controleer bij het rijden onder strenge winterse omstandigheden regelmatig de onderzijde van de auto, om ervoor te zorgen dat de voorwielen en onderdelen van de stuurinrichting niet geblokkeerd raken.

Neem uitrusting voor noodgevallen mee

Afhankelijk van de weersomstandigheden moet u een betreffende nooduitrusting voor onderweg meenemen. Waaronder bijvoorbeeld sneeuwkettingen, een sleepkabel of -ketting, een zaklantaarn, een alarmknipperlicht, zand, een schep, startkabels, een ruitenkrabber, handschoenen, een stuk zeil of een kleed, een deken, enz.

Plaats geen voorwerpen of materialen in de motorruimte

Het plaatsen van voorwerpen of materialen in de motorruimte die koeling van de motor verhinderen kan een storing of brand veroorzaken. De schade die hierdoor kan ontstaan valt niet onder de fabrieksgarantie.

Rijd met uw voertuig wanneer waterdamp condenseert en zich ophoopt in de uitlaatpijp

Als de auto 's winters lange tijd stilstaat terwijl de motor draait, kan condens zich ophopen in de uitlaatpijp. Water in de uitlaatpijp kan o.a. geluid veroorzaken, maar kan weggelopen door met middelmatige tot hoge snelheid te rijden.

RIJDEN MET EEN AANHANGER (VOOR EUROPA)

Als u met een aanhanger wilt gaan rijden, moet u eerst de wettelijke voorschriften voor uw land raadplegen. Want de wettelijke eisen bij het rijden met een aanhanger en het slepen van auto's en andere voertuigen of apparatuur kunnen per land verschillen. Als u niet zeker weet welke winterolie u moet gebruiken, bevelen wij aan advies in te winnen bij een officiële HYUNDAI-dealer.

Let op dat rijden met een aanhanger anders is dan rijden zonder aanhanger. Rijden met een aanhanger is van invloed op het weggedrag, de duurzaamheid en het brandstofverbruik. Voor het veilig rijden met een aanhanger is de juiste uitrusting nodig. Bovendien moet correct hiermee worden omgegaan. Schade aan uw auto als gevolg van het onjuist rijden met een aanhanger valt niet onder de fabrieksgarantie.

Dit hoofdstuk bevat een groot aantal beproefde, belangrijke tips en veiligheidsvoorschriften voor het rijden met een aanhanger. Een groot aantal hiervan is belangrijk voor uw eigen veiligheid en die van uw passagiers. Lees dit hoofdstuk aandachtig door voordat u met een aanhanger gaat rijden.



WAARSCHUWING

Neem de volgende voorzorgsmaatregelen:

- Als u tijdens het rijden met een aanhanger niet de juist uitrusting gebruikt en/of niet correct rijdt, kunt u de controle over de auto verliezen. Als de aanhanger bijvoorbeeld te zwaar is, kan het remvermogen afnemen. U en uw passagiers kunnen ernstig of dodelijk letsel oplopen. Ga alleen met een aanhanger rijden als u alle stappen in dit hoofdstuk hebt opgevolgd.
- Zorg er voordat u gaat rijden met een aanhanger voor dat u het maximale totale aanhangergewicht, het maximaal toelaatbare totaalgewicht, het maximaal toelaatbare voertuiggewicht en de maximale kogeldruk niet overschrijdt.
- Als u een aanhanger trekt, moet u het Idle Stop and Go-systeem (stationair draaien en vertrekken) uitzetten.

i Informatie - Voor Europa

- De maximaal toelaatbare belasting op de achteras mag met niet meer dan 15 % worden overschreden of de maximaal toelaatbare belasting van de auto mag met niet meer dan 10 % of 100 kg worden overschreden (afhankelijk van welke waarde het eerst bereikt is). Rijd in dat geval niet harder dan 100 km/h voor voertuigen uit categorie M1 of 80 km/h voor voertuigen uit categorie N1.
- Wanneer een auto die onder categorie M1 valt met een aanhangwagen rijdt, zorgt het extra gewicht op de trekhaak er mogelijk voor dat het maximale draagvermogen van de banden wordt overschreden. Dit mag echter niet met meer dan 15 % zijn. Rijd in dit geval niet harder dan 100 km/h en verhoog de bandenspanning met ten minste 0,2 bar.
- * M1 : personenauto (max. 9 zitplaatsen)
- * N1 : bedrijfswagen (max. 3,5 ton)

Als u gaat rijden met een aanhanger?

Let op de volgende punten als u gaat rijden met een aanhanger:

- Overweeg het gebruik van een stabilisator. Raadpleeg de leverancier van uw aanhanger voor meer informatie.
- Trek tijdens de inrijperiode van uw auto gedurende de eerste 2000 km geen aanhanger. Als u dat wel doet, kan ernstige schade aan de motor of de transmissie ontstaan.
- Neem contact op met een officiële HYUNDAI-dealer over de benodigde zaken als een trekhaak, enz. als u een aanhanger trekt.
- Rijd met een gematigde snelheid (minder dan 100 km/h) of niet harder dan de aangegeven snelheidslimiet voor het rijden met een aanhanger.
- Rijd bij het oprijden van een lange helling niet harder dan 70 km/h of de voorgeschreven maximumsnelheid.
- Houd u zorgvuldig aan de aangegeven gewichts- en beladingsgrenzen op de volgende bladzijden.

Aanhangergewicht

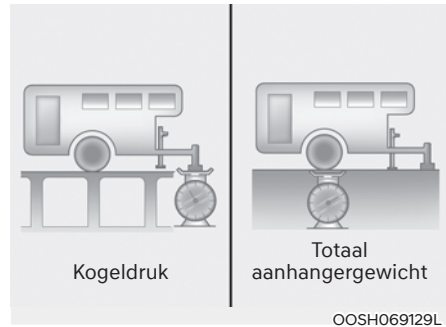

Wat is het veilige maximumgewicht van een aanhanger? Dit mag nooit hoger zijn dan het maximale geremde aanhangergewicht. Maar ook dat kan al te zwaar zijn. Het hangt af van hoe u uw aanhanger wilt gebruiken. Zo zijn bijvoorbeeld snelheid, hoogte, hellingshoek van de weg, buitentemperatuur en hoe vaak u uw auto voor het trekken van een aanhanger gebruikt van belang. Het ideale aanhangergewicht kan ook afhankelijk zijn van de speciale uitrusting van uw auto.

Kogeldruk

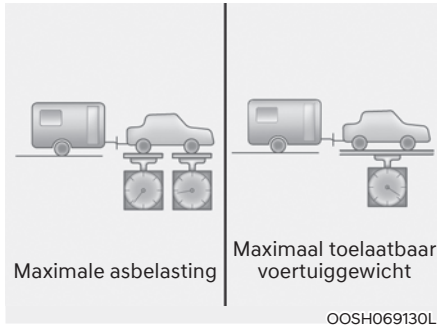

De kogeldruk is een belangrijke meetwaarde omdat deze van invloed is op het maximaal toelaatbare voertuiggewicht van uw auto. De kogel mag maximaal 10 % van het totale aanhangergewicht wegen, binnen de grenzen voor de maximaal toelaatbare kogeldruk.

Controleer na het beladen van de aanhanger of de kogeldruk in orde is. Als dit niet het geval kunt u dit eenvoudig corrigeren door een aantal voorwerpen in de aanhanger te verplaatsen.



WAARSCHUWING

Neem de volgende voorzorgsmaatregelen:

- Zorg ervoor dat de aanhanger aan de voorzijde altijd zwaarder is dan aan de achterzijde. De verhouding tussen de belading voor en achter dient ongeveer 60/40 te zijn.
- Overschrijd nooit de maximale gewichten voor de aanhanger of de uitrusting voor het trekken van de aanhanger. Een onjuiste belading kan voor schade aan uw auto en/of persoonlijk letsel zorgen. Laat de gewichten en belading controleren bij een weegbrug.



Informatie

Naarmate de hoogte toeneemt wordt het motorvermogen lager. Vanaf 1000 m boven zeeniveau en voor elke 1000 m daarna moet 10 % van het voertuig-/aanhangergewicht (aanhangergewicht + toelaatbare voertuiggewicht) worden afgetrokken.

Maximaal gewicht en maximale kogeldruk bij het rijden met een aanhanger (voor Europa *)

Onderdeel		HEV	PHEV
		AT	AT
Maximaal aanhangergewicht kg	Ongeremd	750	750
	Geremd	1.650	1.350
Maximale kogeldruk kg		100	100
Aanbevolen afstand hart achterwiel - kogel mm		1.025	1.025

*1: Wij adviseren u contact op te nemen met een officiële HYUNDAI-dealer om te vragen of u met een aanhanger kunt rijden.

Uitrusting voor het rijden met een aanhanger

Trekhaak

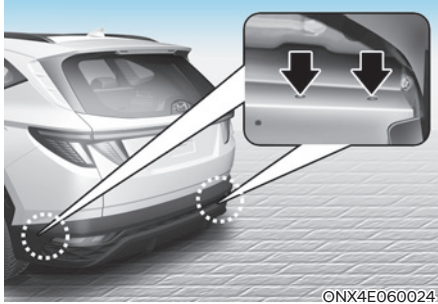

ONX4E060024

i Informatie

De bevestigingsgaten voor een trekhaak bevinden zich in de bodemplaat achter de achterwielen.

Voor het veilig rijden met een aanhanger is de juiste uitrusting nodig. Zijwind, rukwinden door passerende vrachtwagens en hobbelige wegen vormen een zware belasting voor de trekhaak. Hieronder volgen een aantal regels:

- Moet u gaten in de carrosserie van uw auto maken voor het monteren van een trekhaak? Als dat het geval is moet u de gaten na het verwijderen van de trekhaak afdichten. Als u dat niet doet kan koolmonoxide (CO) van uw uitlaat in het interieur binnendringen, evenals vuil en water.
- De bumpers van uw auto zijn niet bedoeld voor het monteren van een trekhaak. Hierop mogen geen huurtrekhaken of bumpertrekhaken worden gemonteerd. Gebruik alleen een trekhaak die op het chassis moet worden bevestigd.

- De achterste nummerplaat en de verlichting van het voertuig mogen niet deels of geheel worden verstopt door de mechanische koppelinrichting.

Als de achterste nummerplaat en/of de achterlichten gedeeltelijk kunnen worden verstopt door een onderdeel van de mechanische koppelinrichting, zijn mechanische koppelinrichtingen die niet gemakkelijk kunnen worden verwijderd of verplaatst zonder gebruik van gereedschap, uitgezonderd een eenvoudig te hanteren ontgrendelingsleutel (bijv. met een inspanning van minder dan 20 Nm) die door de fabrikant van de koppelinrichting wordt geleverd, niet toegestaan voor gebruik.

Houd er rekening mee dat een mechanische koppelinrichting die niet gebruikt wordt, altijd moet worden verwijderd of verplaatst als de achterste nummerplaat en/of de achterlichten door een deel van de mechanische koppelinrichting worden verstopt.

- Een HYUNDAI-trekhaak is verkrijgbaar bij de officiële HYUNDAI-dealer.

Losbreekvoorziening

U moet altijd een ketting tussen uw auto en de aanhanger aanbrengen.

Voor meer informatie over veiligheidskettingen kunt u de fabrikant van de trekhaak of de aanhanger raadplegen. Volg de voorschriften van de fabrikant voor het bevestigen van een veiligheidsketting. Houd juist genoeg speling aan zodat u kunt keren met de aanhanger achter de auto. En zorg er altijd voor dat de veiligheidsketting niet over de grond sleept.

Remsysteem aanhanger

Controleer of uw aanhanger voldoet aan de wettelijke voorschriften als uw aanhanger is uitgerust met een remsysteem en of dit correct is gemonteerd en goed werkt.

Als de totale massa van uw aanhanger meer is dan de helft van de massa in rijklare toestand van de trekkende auto moet deze over een eigen reminrichting zijn voorzien en deze moet aan bepaalde eisen voldoen. Volg de instructies voor het monteren, afstellen en onderhouden die bij de aanhangerremmen horen. Voer geen wijzigingen aan het remsysteem van uw auto uit.



WAARSCHUWING

Gebruik een aanhanger met een eigen reminrichting alleen als u helemaal zeker bent dat dit correct werkt. Dit is geen taak voor amateurs. Laat dit daarom uitvoeren bij een gespecialiseerd bedrijf.

Rijden met een aanhanger

Voor het rijden met een aanhanger is een zekere mate van ervaring nodig. Voordat u met uw aanhanger onderweg gaat, moet u deze eerst leren kennen. Zorg eerst dat u vertrouwd raakt met het gewijzigde weg- en remgedrag als gevolg van het toegenomen gewicht van de aanhanger. En houd er altijd rekening mee dat de combinatie langer is dan uw eigen auto en heel anders reageert.

Controleer voordat u gaat rijden de trekhaak en de bevestiging ervan, de losbreekvoorziening, de elektrische aansluiting(en), de verlichting, de banden en de remmen.

Controleer tijdens het rijden af en toe of de lading nog goed vastzit en of de verlichting en de remmen van de aanhanger nog werken.

Afstand

Houd minstens de dubbele afstand tot een voorligger aan dan u zou doen bij het rijden zonder aanhanger. Hierdoor kunt u plotselinge remacties en uitwijkmanoeuvres voorkomen.

Inhalen

Het inhalen met een aanhanger neemt meer tijd in beslag. Bovendien moet u door de extra lengte de in te halen auto verder voorbij voordat u weer terug kunt keren naar de oorspronkelijke rijbaan.

Achteruitrijden

Houd de onderzijde van het stuurwiel met een hand vast. Draai vervolgens het stuur naar rechts om de aanhanger naar links te draaien. Om de aanhanger naar rechts te de draaien moet u het stuur naar links draaien. Rijd altijd langzaam achteruit en laat u indien mogelijk door iemand anders begeleiden.

Rijden in bochten

Maak een grotere bocht dan normaal als u met een aanhanger wilt draaien. Hierdoor voorkomt u dat uw aanhanger een zachte berm, stoeprand, verkeersbord, boom of ander object raakt. Voorkom rukken aan het stuur of abrupte manoeuvres. Geef op tijd richting aan.

Richtingaanwijzers

Bij het rijden met een aanhanger moet uw auto over gewijzigde lampjes voor de richtingaanwijzers en extra bedrading beschikken. De groene pijlen in uw instrumentenpaneel gaan knipperen als u afslaat of van rijstrook verandert. Indien de verlichting van de aanhangwagen correct is aangesloten gaat deze eveneens knipperen, om aan andere bestuurders aan te geven dat u gaat keren, van rijstrook veranderen of stoppen.

Bij het rijden met een aanhanger gaan de groene pijlen in het instrumentenpaneel eveneens knipperen bij het keren als de gloeilampen van de aanhanger doorgebrand zijn. Hierdoor denkt u dat bestuurders achter u uw richtingaanwijzers zien, terwijl dit in werkelijkheid niet het geval is. Daarom is het belangrijk dat u regelmatig de werking van de verlichting van uw aanhanger controleert. Controleer eveneens altijd de verlichting wanneer u de bedrading losmaakt en aansluit.



WAARSCHUWING

Sluit de aanhangerverlichting niet rechtstreeks op de verlichtingsinstallatie van uw auto aan. Gebruik een goedgekeurde kabelboom voor aanhangers. Anders kan dit voor schade aan de elektrische installatie van de auto en/of persoonlijk letsel zorgen. Wij adviseren u contact op te nemen met een officiële HYUNDAI-dealer voor hulp.

Rijden op hellingen

Verlaag uw snelheid en schakel terug naar een lagere versnelling voordat u een lange of steile helling afrijdt. Als u niet terugschakelt moet u mogelijk uw remmen zodanig belasten dat deze oververhit raken en niet meer correct werken.

Schakel bij het oprijden van een lange helling terug en verminder snelheid tot ongeveer 70 km/h. Hierdoor wordt voorkomen dat de motor en de transmissie oververhit raken.

Rijd in stand D (Rijden) wanneer de auto uitgerust is met een automatische transmissie en u met een aanhanger rijdt die meer weegt dan het maximaal toegestane ongeremde aanhangergewicht.

Wanneer u in stand D (Rijden) rijdt met een aanhanger wordt de levensduur van de transmissie door een lagere bedrijfstemperatuur verlengd.

OPMERKING

Om oververhitting van de motor en/of transmissie te voorkomen:

- Houd bij het rijden met een aanhanger op een steile helling (groter dan 6 %) de koelvloeistofthermometer goed in de gaten, om ervoor te zorgen dat de motor niet oververhit raakt. Als de naald van de koelvloeistofthermometer in de richting van de 'H' (HOT) gaat, breng de auto dan zo spoedig mogelijk op een veilige plaats tot stilstand om de motor af te laten koelen. Zodra de motor voldoende is afgekoeld, kunt u uw weg vervolgen.
- Bij het rijden met een aanhanger met het maximaal toegestane voertuiggewicht en het maximale aanhangergewicht kan de motor of transmissie oververhit raken. Laat de motor in dat geval stationair draaien totdat deze is afgekoeld. U kunt uw weg weer vervolgen als de motor of transmissie voldoende zijn afgekoeld.
- Tijdens het rijden met een aanhanger kan uw rijsnelheid aanzienlijk lager zijn dan die van het overige verkeer, met name bij bergopwaarts rijden. Houd tijdens het bergopwaarts rijden met een aanhanger de rechterrijstrook aan. Pas uw rijsnelheid aan de maximaal toegestane snelheid voor auto's met een aanhanger, het hellingspercentage en uw aanhangergewicht aan.

Parkeren op een helling

Als u een aanhanger achter de auto hebt gekoppeld, is het niet verstandig om uw auto op een helling te parkeren.

Is het niet anders mogelijk dan de auto op een helling te parkeren, doe dit dan als volgt:

1. Zet de auto op de parkeerplaats.
Draai het stuurwiel in de richting van de stoeprand (rechtsom als u parkeert op een helling naar beneden, linksom op een helling naar boven).
2. Schakel de versnelling naar P (Parkeren).
3. Trek de parkeerrem aan en sluit de auto af.
4. Plaats wielblokken onder de wielen van de aanhanger aan de lage zijde.
5. Start de auto, houd de rem ingetrapt, schakel in de vrijstand, zet de parkeerrem los en laat het rempedaal langzaam opkomen tot de blokken het gewicht van de aanhanger tegenhouden.
6. Trap het rempedaal opnieuw in en activeer de parkeerrem.
7. Schakel naar P (Parkeren) als de auto bergop wordt geparkeerd en in stand R (Achteruit) bij bergaf parkeren.
8. Zet de motor af en laat het rempedaal los, maar laat de parkeerrem aangetrokken.



WAARSCHUWING

Om ernstig letsel te voorkomen:

- **Stap niet uit voordat u de parkeerrem stevig hebt aangetrokken. Als u de motor laat draaien kan de auto plotseling in beweging komen. U en anderen kunnen ernstig of dodelijk letsel oplopen.**
- Houd de auto helling op niet op zijn plaats door gas te geven.

Met de auto rijden nadat hij op een heuvel ingeparkeerd stond

1. Trap met de selectiehendel in stand P (Parkeren) het rempedaal in en houd dit ingetrapt terwijl u:
 - Start de motor,
 - Schakel de transmissie in een versnelling, en
 - Ontgrendel de parkeerrem.
2. Laat het rempedaal langzaam los.
3. Rijd langzaam vooruit tot de aanhanger los komt van de blokken.
4. Stop en laat de blokken door iemand oprapen en opbergen.

Onderhoud bij het rijden met een aanhanger

Uw auto heeft meer onderhoud nodig als u regelmatig met een aanhanger rijdt. Ook moet extra aandacht worden besteed aan de motorolie, automatische-transmissievloeistof, assmering en koelvloeistof. Daarnaast moet regelmatig de staat van de remmen worden gecontroleerd. Het verdient aanbeveling deze punten te controleren voordat u met uw aanhanger onderweg gaat. Vergeet bovendien niet het onderhoud van uw aanhanger en trekhaak. Neem het onderhoudsschema voor uw aanhanger in acht en controleer dit regelmatig. Voer de controle bij voorkeur altijd uit voordat u gaat rijden. Het belangrijkste is dat alle bouten en moeren van de trekhaak goed vastzitten.

OPMERKING

Om schade aan de auto te voorkomen:

- **Als gevolg van de grotere belasting bij het gebruik van een aanhanger kan tijdens hoge buitentemperaturen of bergopwaarts rijden oververhitting optreden. Als de koelvloeistof temperatuurmeter een te hoge temperatuur aangeeft, schakel dan de airconditioning uit en stop de auto op een veilige plek om de motor te laten afkoelen.**
- **Zet de motor niet af zolang de koelvloeistof temperatuurmeter een te hoge temperatuur aangeeft. (Laat de motor stationair draaien om de motor te laten afkoelen)**
- **Als met een aanhanger gereden wordt, moet de transmissievloeistof vaker worden gecontroleerd.**
- **Als uw auto niet is uitgerust met een airconditioning, moet u een extra ventilator laten monteren om de koeling van de motor te optimaliseren als u een aanhanger trekt.**

VOERTUIGGEWICHT

Twee labels op de dorpel van het bestuurdersportier geven aan voor welke belading uw auto ontworpen is: het informatielabel en het typeplaatje.

Zorg ervoor dat u, voordat u uw auto gaat beladen, weet wat de volgende termen betekenen, zodat u uw auto op de juiste manier kunt beladen. De informatie vindt u bij de specificaties en op het typeplaatje:

Rijklaar gewicht

Dit is het gewicht van de auto met een volle tank en de volledige standaarduitrusting. Dit is exclusief inzittenden, belading of speciale uitrustingen.

Leeggewicht

Dit is het gewicht van de auto bij aflevering plus het gewicht van de achteraf gemonteerde uitrusting.

Belading

Dit getal heeft betrekking op al het gewicht dat opgeteld wordt bij het rijklaar gewicht, dus het gewicht van de lading en de extra uitrusting.

GAW (Maximale asbelasting)

Dit is het totaalgewicht op elke as (voor en achter) - opgebouwd uit het rijklaar gewicht en de totale belasting.

GAWR (Maximale toelaatbare asbelasting)

Dit is het maximaal toelaatbare gewicht dat door een enkele as kan worden gedragen (voor of achter). Deze waarden zijn op het typeplaatje aangegeven. De totale belasting van een as mag nooit hoger zijn dan de GAWR.

GVW (Maximaal toelaatbaar totaalgewicht)

Dit is het rijklaar gewicht plus het gewicht van de lading en van de passagiers.

GVWR (Maximale massa voertuig)

Dit is de maximaal toelaatbare massa van de volledig beladen auto (inclusief alle opties, uitrustingen, inzittenden en belading). De GVWR is aangegeven op het typeplaatje op de dorpel van het bestuurdersportier.

Overbeladen



WAARSCHUWING

De maximale toelaatbare asbelasting (GAWR) en de maximale massa voertuig (GVWR) zijn aangegeven op het typeplaatje dat op het bestuurdersportier (of passagiersportier) is aangebracht. Het overschrijden van deze waarden kan voor een ongeval of schade aan de auto zorgen. U kunt het gewicht van uw belading berekenen door de voorwerpen (en personen) te wegen voordat u de auto belaaft. Wees voorzichtig uw auto niet te overbeladen.

7. Bestuurdershulp

Vanwege een update van de infotainmentsoftware kan de beschrijving van elke functie van het rijhulpsysteem verschillen van die in het instructieboekje voor de eigenaar. Als dat het geval is, scan dan de QR-code in de afzonderlijk meegeleverde eenvoudige handleiding voor gedetailleerde informatie over updates.

Rijveiligheid

Forward Collision-Avoidance Assist (FCA, Ondersteuning botsingsvermijding voorzijde) (Alleen frontzichtcamera)	7-2
Forward Collision-Avoidance Assist (FCA, Ondersteuning botsingsvermijding voorzijde) (Sensor Fusion)	7-16
Lane Keeping Assist (LKA, Rijvakassistentie)	7-33
Blind-Spot Collision-Avoidance Assist (BCA, Botsingsvermijding blinde hoek)	7-41
Safe exit warning (Waarschuwing bij veilig uitstappen, SEW)	7-56
Handmatige snelheidslimietregeling (MSLA)	7-62
Intelligent speed limit assist (ISLA)	7-65
Waarschuwingssysteem voor de aandacht van de bestuurder (DAW)	7-72
Blind-Spot View Monitor (BVM, Monitor blindehoekweergave)	7-79

Rijcomfort

Cruise Control (CC)	7-81
Smart Cruise Control (SCC)	7-85
Navigation-Based Smart Cruise Control (NSCC)	7-103
Lane Following Assist (LFA - Rijstrook volgen)	7-110
Highway Driving Assist (Rijhulp voor op de snelweg, HDA)	7-115

Parkeerveiligheid

Achteruitrijmonitor (RVM)	7-123
Surround View Monitor (SVM)	7-127
Rear Cross-Traffic Collision-Avoidance Assist (RCCA)	7-134
Afstandswaarschuwing-achteruit (PDW)	7-147
Afstandswaarschuwing-vooruit/achteruit (PDW)	7-152
Reverse Parking Collision-Avoidance Assist (PCA; Ondersteuning botsingsvermijding achteruit parkeren)	7-158

Parkeergemak

Remote Smart Parking Assist (RSPA)	7-167
--	-------

Conformiteitsverklaring	7-182
-------------------------------	-------

FORWARD COLLISION-AVOIDANCE ASSIST (FCA, ONDERSTEUNING BOTSINGSVERMIJDING VOORZIJD) (ALLEEN FRONTZICHTCAMERA) (INDIEN VAN TOEPASSING)

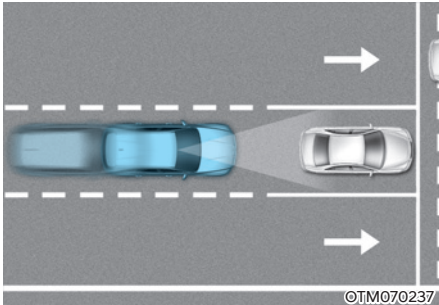

Het Forward Collision-Avoidance Assist-systeem is ontworpen om voorliggers, fietsers of voetgangers op de rijweg te detecteren en te controleren. De bestuurder wordt gewaarschuwd met een melding en een signaal dat een botsing dreigt en indien nodig wordt de noodrem geactiveerd.

Detectiesensor

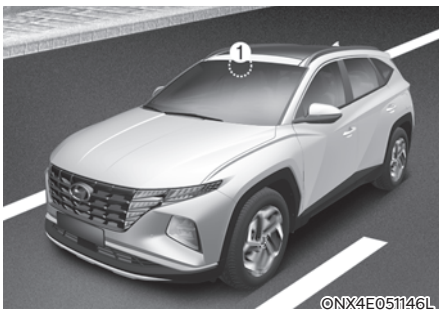

[1]: Frontzichtcamera

Zie bovenstaande afbeelding voor de precieze locatie van de detectiesensor.



OPGELET

Neem de volgende voorzorgsmaatregelen om de optimale prestaties van de detectiesensor te waarborgen:

- Demonteer nooit de detectiesensor of sensorunits en oefen er geen kracht van buitenaf op uit.
- Na het vervangen of repareren van de detectiesensor adviseren wij u uw auto te laten controleren door een officiële HYUNDAI-dealer.
- Breng nooit accessoires of stickers op de voorruit aan en deze mag ook niet worden getint.
- Let goed op dat u de frontzichtcamera steeds droog houdt.
- Plaats nooit reflecterende voorwerpen (bijv. wit papier, spiegel) op het dashboard.
- Plaats geen voorwerpen vlakbij de voorruit en breng er geen accessoires op aan. Dat kan de werking van het ontdooi- en ontwasemingsysteem beïnvloeden, waardoor het Rijhulpsysteem mogelijk niet werkt.

Instellingen Forward Collision-Avoidance Assist (ondersteuning botsingsvermijding voorzijde)



Forward Safety (veiligheid vooruit)

Met de motor aan selecteert of deselecteert u 'Driver Assistance → Forward Safety' ('Bestuurdershulp → Veiligheid vooruit') in het menu Settings (instellingen) om in te stellen of het voor elke functie moet worden gebruikt.

- Als 'Active Assist' (Actieve hulp) wordt geselecteerd, waarschuwt de Forward Collision-Avoidance Assist-waarschuwingssysteem (ondersteuning botsingsvermijding voorzijde) de bestuurder met een waarschuwing melding, een waarschuwingssignaal of een trilling in het stuurwiel (indien van toepassing), afhankelijk van het niveau van het botsingsrisico. Afhankelijk van het botsingsrisico wordt de remhulp geactiveerd.
- Als 'Warning Only' (Alleen waarschuwen) wordt geselecteerd, waarschuwt de Forward Collision-Avoidance Assist-waarschuwingssysteem (ondersteuning botsingsvermijding voorzijde) de bestuurder met een waarschuwing melding, een waarschuwingssignaal of een trilling in het stuurwiel (indien van toepassing), afhankelijk van het niveau van het botsingsrisico. Er is geen remhulp. De bestuurder moet de rem intrappen of bijsturen indien nodig.
- Als u voor 'Off' (uit) kiest, gaat de Forward Collision-Avoidance Assist uit. Het waarschuwing lampje  op het instrumentendisplayscherm gaat branden.

De bestuurder kan de status ON/OFF van het Forward Collision-Avoidance Assist-systeem controleren in het menu Settings (Instellingen). Als het waarschuwing lampje  blijft branden wanneer de Forward Collision-Avoidance Assist aanstaat, raden we u aan de auto te laten controleren door een erkende HYUNDAI-dealer.



WAARSCHUWING

Wanneer de motor opnieuw wordt gestart, wordt het Forward Collision-Avoidance Assist-systeem altijd ingeschakeld. Als echter 'Off' ('Uit') wordt geselecteerd, moet de bestuurder zich altijd bewust zijn van de omgeving en veilig rijden.

OPGELET

- Als 'Warning Only' (Alleen waarschuwing) wordt geselecteerd, is er geen remhulp.
- De trillingen in het stuurwiel (indien van toepassing) kunnen worden in- of uitgeschakeld als de auto hiermee is uitgerust. Selecteer of deselecteer in het menu Settings (instellingen) 'Driver Assistance → Haptic Warning' ('Bestuurdershulp → Voelbare waarschuwing').

Informatie

Het Forward Collision-Avoidance Assist-systeem wordt uitgeschakeld wanneer ESC wordt uitgeschakeld, door de toets ESC OFF ingedrukt te houden. Het waarschuwingslampje  op het instrumentendisplayscherm gaat branden.



OTM070140N

Waarschuwingstijdstip

Met de motor aan, selecteert u 'Driver Assistance (Bestuurdershulp) → Warning Timing (Timing waarschuwing)' in het menu Settings (instellingen) om de initiële activeringstijd voor de waarschuwing van Forward Collision-Avoidance Assist (hulp bij het vermijden van een voorwaartse botsing) te wijzigen.

Wanneer uw auto wordt afgeleverd, is het waarschuwingstijdstip ingesteld op 'Normal' (Normaal). Als u het waarschuwingstijdstip wijzigt, kan dat ook het waarschuwingstijdstip voor andere bestuurdershulpsystemen wijzigen.

Waarschuwingmethoden



ONX4E072198L

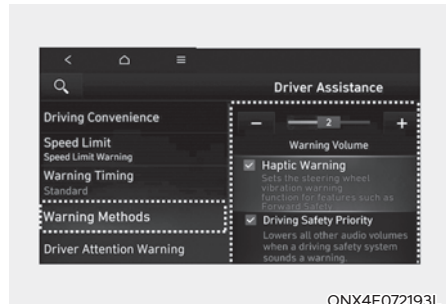

ONX4E072193L

Selecteer met de motor aan 'User Settings → Driver Assistance → Warning Volume' (Gebruikersinstellingen → Bestuurdershulp → Waarschuwingsvolume) in het instellingenmenu op het instrumentenpaneel of selecteer 'Setup → Vehicle Settings → Driver Assistance → Warning Methods → Warning Volume' (Setup → Voertuiginstellingen → Bestuurdershulp → Waarschuwingsmethodes → Waarschuwingsvolume) in het infotainmentsysteem om het waarschuwingsvolume te wijzigen.

Selecteer met de motor aan 'User Settings → Driver Assistance → Haptic Warning' (Gebruikersinstellingen → Bestuurdershulp → Voelbare waarschuwing) in het instellingenmenu op het instrumentenpaneel of selecteer 'Setup → Vehicle Settings → Driver Assistance → Warning Methods → Haptic Warning' (Setup → Voertuiginstellingen → Bestuurdershulp → Waarschuwingmethoden → Voelbare waarschuwing) in het instellingenmenu in het infotainmentsysteem om trillingen in het stuurwiel te activeren. (indien van toepassing)

Als 'Driving safety priority' (prioriteit rijveiligheid) is geselecteerd in het instellingenmenu in het infotainmentsysteem, verlaagt het voertuig alle andere audiovolumes als de waarschuwing klinkt.



OPGELET

- De instellingen voor het waarschuwingsmoment worden toegepast bij alle functies van het Forward Collision-Avoidance Assist-systeem.
- Zelfs als voor het waarschuwingsmoment 'Normal' (Normaal) wordt geselecteerd, kan de initiële activeringstijd laat lijken als de voorligger plotseling stopt.
- Selecteer voor het waarschuwingsmoment 'Late' ('Laat') wanneer er weinig verkeer is en u traag rijdt.

Informatie

- Als u de waarschuwingmethoden wijzigt, kan dat ook de waarschuwingmethode voor andere bestuurdershulpsystemen wijzigen.
- Wanneer de motor opnieuw wordt gestart, blijft de laatste instelling voor de waarschuwingmethode behouden.
- Mogelijk is er geen instellingenmenu indien deze functie niet in uw auto zit.
- Ook als '0' of 'Off' (uit) wordt gekozen voor het waarschuwingsvolume, wordt het waarschuwingsvolume niet uitgezet maar klinkt het zoals bij '1' of 'Low' (laag).
- Wanneer 'Haptic Warning' (voelbare waarschuwing) gedeselecteerd is terwijl het waarschuwingsvolume op '0' of 'Off' (uit) staat, wordt het waarschuwingsvolume geactiveerd en klinkt het zoals bij '2' of 'Medium' (gemiddeld).
- Wanneer het waarschuwingsvolume op '0' of 'Off' (uit) is gezet terwijl de 'Haptic Warning' (voelbare waarschuwing) is gedeselecteerd, worden de trillingen in het stuurwiel actief.
- Afhankelijk van de regio en de software-update van het infotainmentsysteem kan het instellingenmenu worden weergegeven als 'Warning Sound and Haptic' (Waarschuwingsgeluid en Voelbare waarschuwing) of 'Warning Methods' (Waarschuwingmethoden).

Werking van Ondersteuning botsing vermijden voorzijde

De basisfunctie van Forward Collision-Avoidance Assist is om te helpen waarschuwen en het voertuig te controleren, naargelang het risico op een botsing: 'Collision Warning - waarschuwing voor een botsing', 'Emergency Braking - noodrem' en 'Stopping vehicle and ending brake control - voertuig stoppen en remcontrole beëindigen'.

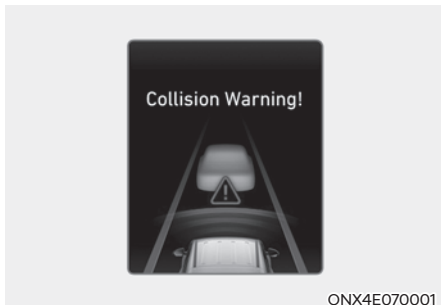

Botsingswaarschuwing

- Om de bestuurder te waarschuwen voor een botsing, verschijnt de waarschuwing melding 'Collision Warning' ('Botsingswaarschuwing') op het instrumentendisplay, klinkt een waarschuwingssignaal en gaat het stuur trillen (indien van toepassing).
- Wordt er een voorligger gedetecteerd, dan werkt de functie bij een rijsnelheid van ongeveer 10~180 km/h.
- Als een voetganger of fietser vóór de auto wordt gedetecteerd, dan werkt het systeem bij een rijsnelheid van ongeveer 10~80 km/h.
- Als 'Active Assist' (Actieve hulp) is geselecteerd, kan de remhulp worden geactiveerd.

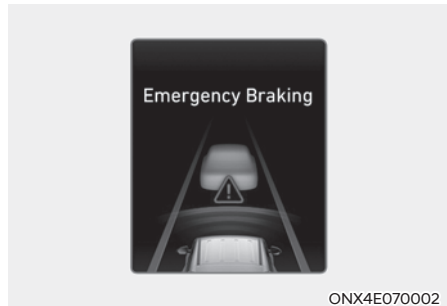

Noodremmen

- Om de bestuurder te waarschuwen voor het noodremmen, verschijnt de waarschuwing melding 'Emergency Braking' ('Noodrem') op het instrumentendisplay, klinkt een waarschuwingssignaal en gaat het stuur trillen (indien van toepassing).
- Wordt er een voorligger gedetecteerd, dan werkt de functie bij een rijsnelheid van ongeveer 10~60 km/h.
- Als een voetganger of fietser vóór de auto wordt gedetecteerd, dan werkt het systeem bij een rijsnelheid van ongeveer 10~60 km/h.
- Bij noodremmen levert het systeem hoge remkracht als remhulp om een botsing met het voertuig, de voetganger of de fietser vóór de auto te voorkomen.



De auto tot stilstand brengen en het aansturen van de remmen beëindigen

- Wanneer de auto tot stilstand is gebracht door Emergency braking (Noodremmen), verschijnt de waarschuwing 'Drive carefully' (Rij voorzichtig) op het instrumentendisplay.
Voor de veiligheid dient de bestuurder het rempedaal onmiddellijk in te trappen en de omgeving te controleren.
- Het aansturen van de remmen wordt beëindigd nadat de auto door toedoen van Emergency braking (Noodremmen) gedurende ongeveer 2 seconden heeft stilgestaan.

WAARSCHUWING

Tref de volgende voorzorgsmaatregelen wanneer u gebruikmaakt van het Forward Collision-Avoidance Assist-systeem (ondersteuning botsingsvermijding voorzijde):

- Wijzig voor uw veiligheid de instellingen pas nadat u de auto op een veilige plaats heeft geparkeerd.
- Als 'Active Assist' ('actieve ondersteuning') of 'Warning Only' ('Alleen waarschuwen') is geselecteerd, wordt het Forward Collision-Avoidance Assist automatisch uitgeschakeld wanneer ESC wordt uitgeschakeld door de toets ESC OFF ingedrukt te houden. In dit geval kan de Forward Collision-Avoidance Assist niet worden ingesteld in het menu Instellingen en gaat het waarschuwingslampje  branden op het instrumentendisplay. Dit is normaal. Als ESC wordt uitgeschakeld door op de toets ESC OFF te drukken, behoudt het Forward Collision-Avoidance Assist-systeem de laatste instelling.
- De Forward Collision-Avoidance Assist (ondersteuning botsingsvermijding voorzijde) werkt niet in alle situaties en kan niet alle aanrijdingen voorkomen.
- Het is de verantwoordelijkheid van de bestuurder om de auto onder controle te houden. Vertrouw niet uitsluitend op het Forward Collision-Avoidance Assist-systeem. Houd een veilige remafstand en trap indien nodig het rempedaal in om snelheid te minderen of het voertuig tot stilstand te brengen.
- Laat het Forward Collision-Avoidance Assist-systeem nooit opzettelijk reageren op mensen, voorwerpen enz. Dit kan ernstig of dodelijk letsel veroorzaken.

- Mogelijk werkt het Forward Collision-Avoidance Assist-systeem niet als de bestuurder het rempedaal intrapt om een aanrijding te voorkomen.
- Mogelijk waarschuwt Forward Collision-Avoidance Assist de bestuurder te laat of helemaal niet, afhankelijk van de weg- en rijomstandigheden.
- Terwijl Forward Collision-Avoidance Assist ingrijpt, kan de auto plotseling tot stilstand komen, waarbij letsel kan worden toegebracht aan passagiers en losse voorwerpen kunnen verschuiven. Zorg dat alle inzittenden steeds hun veiligheidsgordel om hebben en dat losse voorwerpen altijd goed worden vastgezet.
- Mogelijk verschijnt of klinkt de waarschuwingssignaal van het Forward Collision-Avoidance Assist-systeem niet als een waarschuwingssignaal van een ander systeem wordt weergegeven of klinkt.
- Mogelijk hoort u het waarschuwingssignaal van het Forward Collision-Avoidance Assist-systeem (ondersteuning botsingsvermijding voorzijde) niet als er veel lawaai in de omgeving is.
- Afhankelijk van de wegomstandigheden en de omgeving is het mogelijk dat het Forward Collision-Avoidance Assist-systeem wordt uitgeschakeld, dat het niet naar behoren werkt of dat het werkt wanneer dat niet nodig is.



WAARSCHUWING

- Ook als er een probleem met het Forward Collision-Avoidance Assist-systeem is, werken de remmen normaal.
- Tijdens Emergency braking (Noodremmen), wordt het aansturen van de remmen door de Forward Collision-Avoidance Assist automatisch geannuleerd wanneer de bestuurder het gaspedaal hard intrapt of abrupt het stuur omgooit.



OPGELET

Afhankelijk van de omgeving en de toestand van het voertuig, de voetganger of de fietser vóór de auto, worden het snelheidsbereik en sensorbereik waarbinnen Forward Collision-Avoidance Assist werkt, mogelijk beperkt. De Forward Collision-Avoidance Assist (ondersteuning botsingsvermijding voorzijde) werkt mogelijk beperkt of niet op de juiste manier.



Informatie

- Als een botsing dreigt, kan remhulp worden voorzien door het Forward Collision-Avoidance Assist-systeem als de bestuurder niet hard genoeg remt.
- De afbeeldingen en kleuren op het instrumentenpaneel kunnen afwijken per type instrumentenpaneel of gekozen thema.

Storing en beperkingen van de Forward Collision-Avoidance Assist

Storing in Forward Collision-Avoidance Assist (FCA, ondersteuning botsingsvermijding voorzijde)

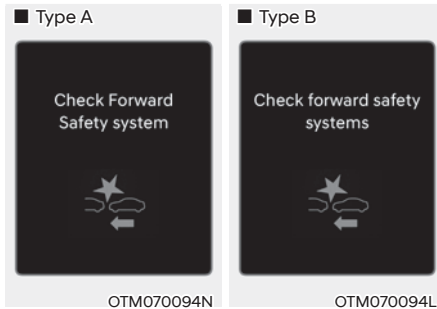

Als Forward Collision-Avoidance Assist niet naar behoren werkt, verschijnt de waarschuwing 'Check Forward Safety' (Controleer kopstaartveiligheidssystemen) en de  en  waarschuwingslampjes branden op het instrumentendisplay. We adviseren u de auto te laten controleren door een officiële HYUNDAI-dealer.

Forward Collision-Avoidance Assist uitgeschakeld



Als het deel van de voorruit waar de frontzichtcamera zich bevindt, of de sensor bedekt zijn met vreemd materiaal zoals sneeuw of regen, dan kan dit de detectieprestaties verminderen en het Forward Collision-Avoidance Assist-systeem tijdelijk beperken of uitschakelen.

Als dit gebeurt, verschijnt de waarschuwingsmelding 'Forward Safety system disabled - voorwaarts veiligheidssysteem uitgeschakeld. Camera obscured' (Kopstaartveiligheidssystemen uitgeschakeld. Camera aan het zicht onttrokken), en de  en  waarschuwingslampjes zullen oplichten op het instrumentendisplay.

De Forward Collision-Avoidance Assist (FCA; ondersteuning botsingsvermijding voorzijde) werkt weer naar behoren wanneer deze sneeuw, regen of andere substantie wordt verwijderd.

Als de Forward Collision-Avoidance Assist na obstructie (sneeuw, regen of vreemde materialen) niet normaal werkt, adviseren we om de auto te laten nakijken door een officiële HYUNDAI-dealer.



WAARSCHUWING

- **Mogelijk werkt het Forward Collision-Avoidance Assist-systeem niet goed, zonder dat daarover een waarschuwing melding verschijnt of het waarschuwing lampje gaat branden op het instrumentendisplay.**
- **Mogelijk werkt Forward Collision-Avoidance Assist niet goed in bepaalde gebieden (bijv. open terrein), als er geen objecten worden gedetecteerd na het starten van de motor.**
- **Als de motor wordt uitgezet en opnieuw gestart wordt terwijl de camera geblokkeerd is of een storing vertoont, blijft deze omstandigheid in stand. Daarom werkt de Forward Collision-Avoidance Assist (ondersteuning botsingsvermijding voorzijde) mogelijk niet op de juiste manier.**

Beperkingen van het Forward Collision-Avoidance Assist-systeem (ondersteuning botsingsvermijding voorzijde)

Mogelijk werkt de Forward Collision-Avoidance Assist niet normaal of werkt de functie op een onverwachte manier onder de volgende omstandigheden:

- De detectiesensor of het gebied eromheen is vuil of beschadigd
- De temperatuur rond de frontzichtcamera is hoog of laag
- De cameralens heeft last van een getinte voorruit of een film of coating op de voorruit, beschadigd glas of vreemde voorwerpen (sticker, insect, enz.) op het glas.
- Er is vocht op de voorruit dat niet verwijderd is of dat eraan vastgevroren is
- De voorruit wordt constant met ruitensproeiervloeistof besproeid of de ruitenwisser is geactiveerd
- Rijden in zware regen of sneeuw of dichte mist
- Het gezichtsveld van de frontzichtcamera wordt belemmerd door schittering van de zon
- Straatverlichting of licht van een tegenligger wordt gereflecteerd op het natte wegdek, bv. door een plas op de weg
- Er is een voorwerp op het dashboard geplaatst
- Uw auto wordt gesleept
- De omgeving is zeer helder
- De omgeving is zeer donker, zoals in een tunnel, enz.
- De helderheid verandert plotseling, bijv. bij het binnenrijden van een tunnel
- Er is niet veel licht buiten en de koplampen zijn niet aan of geven weinig licht
- Rijden door stoom, rook of schaduw
- Slechts een deel van een voertuig, voetganger of fietser vóór de auto wordt gedetecteerd
- De voorligger is een bus, een grote vrachtwagen, een vrachtwagen met een lading of oplegger die een ongewone vorm heeft enz.
- De voorligger heeft geen achterlichten, zijn achterlichten bevinden zich op een ongewone plaats enz.
- Er is niet veel licht buiten en de achterlichten zijn niet aan of geven weinig licht
- De achterzijde van de voorligger is klein of het voertuig ziet er niet normaal uit, zoals wanneer het gekanteld is, op zijn kop ligt of overdwaars staat, enz.

- De bodemvrijheid voor de auto is laag of hoog
- Een voertuig, voetganger of fietser rijdt of stapt plotseling voor u in
- De voorligger wordt te laat gedetecteerd
- De voorligger wordt plotseling geblokkeerd door een obstakel
- De voorligger wisselt plotseling van rijstrook of minder plotseling vaart
- De voorligger is vervormd
- De voorligger is bedekt met sneeuw
- U verlaat of keert terug naar de rijstrook
- Onstabiel rijden
- U bevindt zich op een rotonde en de voorligger wordt niet gedetecteerd
- U blijft in een cirkel rondrijden
- De voorligger heeft een ongebruikelijke vorm
- De voorligger rijdt heuvelop of heuvelaf
- De voetganger of fietser wordt niet volledig gedetecteerd, bijvoorbeeld als hij zich vooroverbuigt of niet helemaal rechtop loopt
- De voetganger of fietser draagt kleding of uitrusting waardoor hij moeilijk als voetganger of fietser kan worden geïdentificeerd

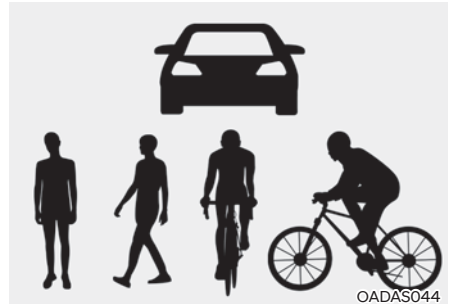

De afbeelding hierboven toont het beeld dat de camera vooraan als een voertuig, voetganger of fietser waarneemt.

- De voetganger of fietser vóór de auto verplaatst zich zeer snel
- De voetganger of fietser vóór de auto is klein of neemt een lage houding aan
- De voetganger of fietser vóór de auto heeft een mobiliteitsbeperking
- De voetganger of fietser vóór de auto beweegt zich kruislings op de rijrichting
- Er bevindt zich een groep voetgangers of fietsers of een grote menigte voor de auto
- De voetganger of fietser draagt kleding die opgaat in de achtergrond en daardoor moeilijk te detecteren is
- De voetganger of fietser is moeilijk te onderscheiden van een structuur met een soortgelijke vorm in de omgeving

- U rijdt voorbij een voetganger, fietser, verkeersborden, constructies enz. nabij een kruispunt
- U rijdt op een parkeerterrein
- U rijdt langs wegwerkzaamheden, over een onverharde, gedeeltelijk verharde weg of hobbelige verkeersdrempels enz.
- U rijdt op een weg met hellingen, bochten enz.
- Als u op de volgende plekken rijdt
 - Waar er sprake is van stoom, rook of schaduwen
 - In de nabijheid van tunnels en spoorbruggen
 - Gebieden met weinig voertuigen of constructies om u heen (woestijn, weide, buitenwijk, enz.)
 - parkeerterrein
 - Tolpoorten, plekken waar wegwerkzaamheden plaatsvinden, onverharde wegen, gedeeltelijk verharde wegen, oneffen wegen, verkeersdrempels, enz.
 - Waar spoorrails liggen of zich andere metalen voorwerpen op de weg bevinden
 - Op hellingen, in bochten, enz.
 - Waar er sprake is van bomen langs de straat of straatverlichting
 - Smalle wegen met bomen of gras
 - Waar er sprake is van interferentie door sterke radiogolven en elektrische ruis
- Wanneer het voertuig onstabiel rijdt of heftig schudt
- Wanneer de hoogte van het voertuig aanzienlijk verandert als gevolg van een abnormale bandenspanning of overbelasting van de laadruimte



WAARSCHUWING

- Rijden in bochten

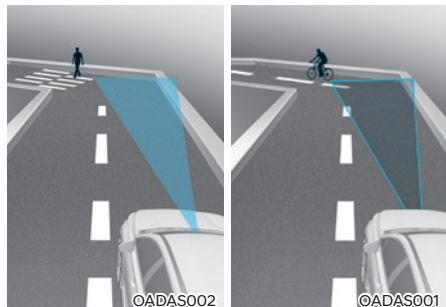
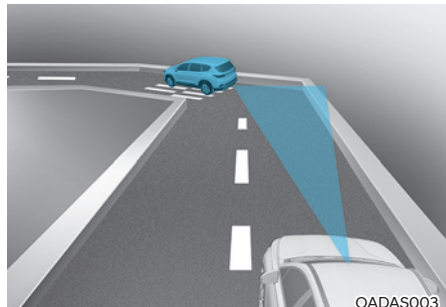

Mogelijk detecteert Forward Collision-Avoidance Assist geen andere voertuigen of voetgangers voor de auto op bochtige wegen die de prestaties van de sensoren verminderen. Hierdoor kunnen waarschuwingen en remhulp uitblijven wanneer ze wel nodig zijn.

Rijdt u op een bochtige weg, dan moet u een veilige remafstand houden en indien nodig sturen en het rempedaal intrappen om snelheid te minderen en zo een veilige afstand te bewaren.

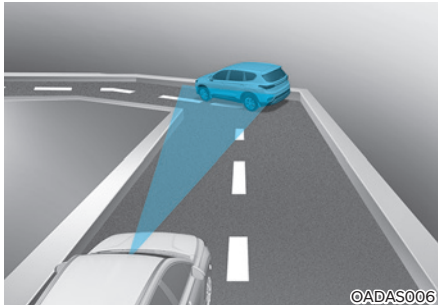

©ADAS006

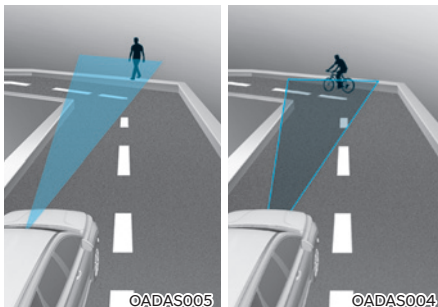

©ADAS005

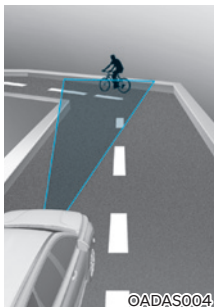

©ADAS004

Mogelijk detecteert Forward Collision-Avoidance Assist een voertuig, voetganger of fietser in de rijstrook naast u of elders buiten uw rijstrook wanneer u op een bochtige weg rijdt.

Als dit gebeurt, kan de Forward Collision-Avoidance Assist mogelijk de bestuurder waarschuwen en de rem aansturen wanneer dat niet nodig is. Controleer altijd de verkeersomstandigheden rond uw auto.

- **Rijden op een helling**



OADAS009

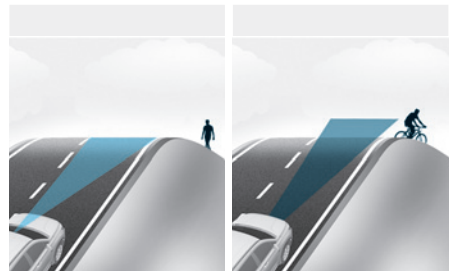

OADAS007

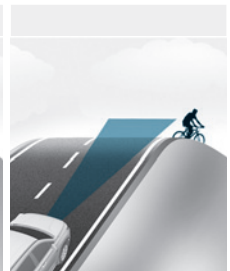

OADAS008

Mogelijk detecteert Forward Collision-Avoidance Assist geen andere voertuigen, voetgangers of fietsers vóór u op hellende wegen die de prestaties van de sensoren verminderen.

Hierdoor kan het systeem mogelijk waarschuwen, remmen of bijsturen wanneer dat niet nodig is of niet waarschuwen, remmen of bijsturen wanneer dat wel nodig is.

De rijsnelheid kan ook snel dalen wanneer plotseling een voertuig, voetganger of fietser vóór de auto wordt gedetecteerd.

Blijf altijd op de weg letten wanneer u bergop of bergaf rijdt. Indien nodig stuurt u en trapt u het rempedaal in om snelheid te minderen en zo een veilige afstand te bewaren.

- Van rijbaan wisselen

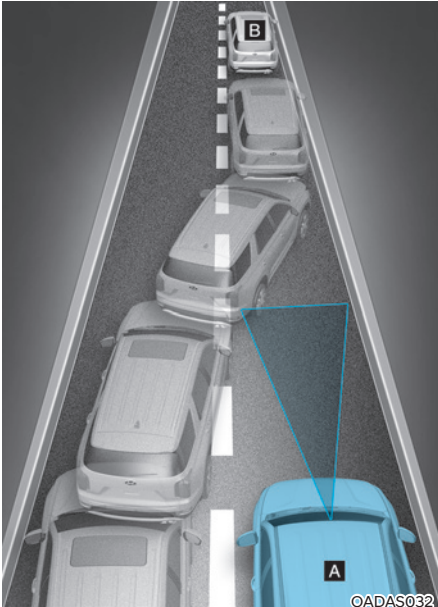

[A]: Uw auto, [B]: Een auto die van rijstrook verandert

Wanneer een voertuig vanuit een aangrenzende rijstrook uw rijstrook oprijdt, kan de sensor het niet detecteren totdat het zich in zijn detectiebereik bevindt. Mogelijk detecteert Forward Collision-Avoidance Assist het voertuig niet onmiddellijk als het plotseling van rijbaan wisselt. In dit geval moet u een veilige remafstand houden en indien nodig sturen en het rempedaal intrappen om snelheid te minderen en zo een veilige afstand te bewaren.

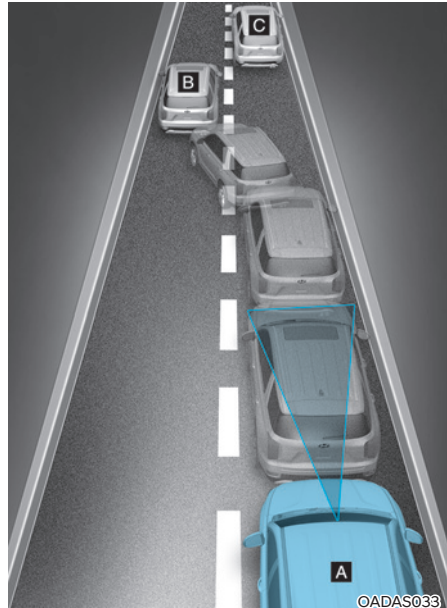

[A]: Uw auto,
[B]: Een auto die van rijstrook verandert,
[C]: Voertuig op dezelfde rijstrook

Wanneer een voertuig vóór u uw rijstrook verlaat, detecteert Forward Collision-Avoidance Assist uw nieuwe voorligger mogelijk niet onmiddellijk.

In dit geval moet u een veilige remafstand houden en indien nodig sturen en het rempedaal intrappen om snelheid te minderen en zo een veilige afstand te bewaren.

- Voertuig detecteren

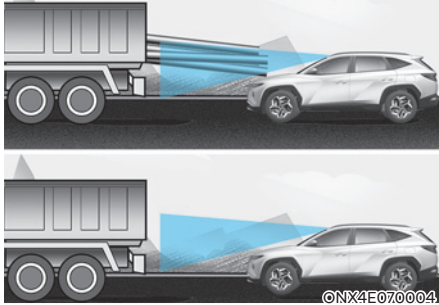

Als een voorligger een lading heeft die achter het voertuig uitsteekt of wanneer een voorligger een grotere bodemvrijheid heeft, is speciale aandacht vereist. Mogelijk detecteert Forward Collision-Avoidance Assist de lading die achter het voertuig uitsteekt niet. In dit geval moet u een veilige remafstand tot het achterste voorwerp houden en indien nodig sturen en het rempedaal intrappen om snelheid te minderen en zo de afstand te bewaren.

WAARSCHUWING

- Wanneer u een aanhanger of een ander voertuig sleept, moet u om veiligheidsredenen de Forward Collision-Avoidance Assist uitschakelen.
- Mogelijk grijpt het Forward Collision-Avoidance Assist-systeem in als het voorwerpen detecteert die door hun vorm of bepaalde kenmerken op voertuigen, voetgangers en fietsers lijken.
- Forward Collision-Avoidance Assist werkt niet met fietsen, motorfietsen of kleinere voorwerpen op wielen, zoals bagagetassen, winkel- of kinderwagens.
- Mogelijk functioneert de Forward Collision-Avoidance Assist niet normaal bij storingen door sterke elektromagnetische golven.
- Mogelijk werkt Forward Collision-Avoidance Assist niet gedurende 15 seconden na het starten van de auto of het inschakelen van de frontzichtcamera.

FORWARD COLLISION-AVOIDANCE ASSIST (FCA, ONDERSTEUNING BOTSINGSVERMIJDING VOORZIJD) (SENSOR FUSION) (INDIEN VAN TOEPASSING)

Basisfunctie

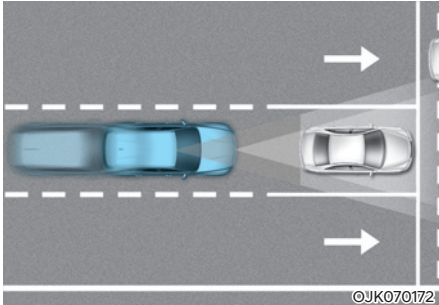

Het Forward Collision-Avoidance Assist-systeem is ontworpen om voorliggers, fietsers of voetgangers op de rijweg te detecteren en te controleren. De bestuurder wordt gewaarschuwd met een melding en een signaal dat een botsing dreigt en indien nodig wordt de noodrem geactiveerd.

Junction Turning-functie (afslaan op kruispunt)

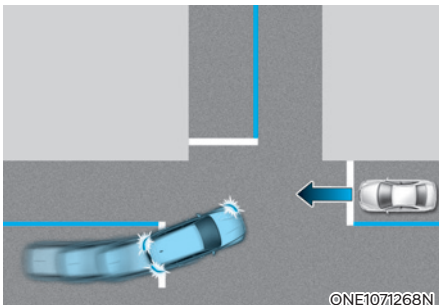

A.d.h.v. van de noodrem helpt de Junction Turning-functie botsingen met tegenliggers in een aangrenzende rijstrook te voorkomen wanneer u links afslaat op een kruispunt en de richtingaanwijzer heeft ingeschakeld.

Detectiesensor

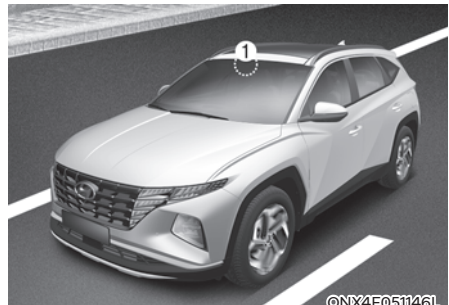

[1]: Frontzichtcamera, [2]: Radar vóór

Zie bovenstaande afbeelding voor de precieze locatie van de detectiesensoren.



OPGELET

Neem de volgende voorzorgsmaatregelen om de optimale prestaties van de detectiesensor te waarborgen:

- Demonteer nooit de detectiesensor of sensorunits en oefen er geen kracht van buitenaf op uit.
- Na het vervangen of repareren van de detectiesensor adviseren wij u uw auto te laten controleren door een officiële HYUNDAI-dealer.
- Breng nooit accessoires of stickers op de voorruit aan en deze mag ook niet worden getint.
- Let goed op dat u de frontzichtcamera steeds droog houdt.
- Plaats nooit reflecterende voorwerpen (bijv. wit papier, spiegel) op het dashboard.
- Plaats geen voorwerpen vlakbij de voorruit en breng er geen accessoires op aan.
Dat kan de werking van het ontdooi- en ontwasemingsysteem beïnvloeden, waardoor het Rijhulpsysteem mogelijk niet werkt.
- Breng geen kentekenplaathouder of voorwerpen, zoals een bumpersticker, folie of bumperbescherming aan in de buurt van het afdekkapje van de radar vóór.
- Houd de voorradar en afdekking altijd schoon en vrij van vervuiling.
Gebruik alleen een zachte doek om het voertuig te wassen. Richt geen hogedrukreiniger rechtstreeks op de sensor of sensorafdekking.

- Als overmatige kracht is uitgeoefend op of rond de radar, kan Forward Collision-Avoidance Assist mogelijk niet goed functioneren, ook al verschijnt er geen waarschuwing melding op het instrumentendisplay. We adviseren u de auto te laten controleren door een officiële HYUNDAI-dealer.
- De prestaties van de originele onderdelen van het afdekkapje van de radar vóór zijn bewezen.
Het vervangen of overspuiten van het afdekkapje van de radar vóór kan leiden tot slechte prestaties van de Forward Collision-Avoidance Assist (ondersteuning botsingsvermijding voorzijde). Wanneer de onderdelen moeten worden vervangen of gewijzigd, moet u altijd gekwalificeerde producten.

Instellingen Forward Collision-Avoidance Assist (ondersteuning botsingsvermijding voorzijde)



Veiligheid vooruit

Met de motor aan selecteert of deselecteert u 'Driver Assistance → Forward Safety' ('Bestuurdershulp → Veiligheid vooruit') in het menu Settings (instellingen) om voor iedere functie in te stellen of ze al dan niet moet worden gebruikt.

- Als 'Active Assist' (Actieve hulp) wordt geselecteerd, waarschuwt de Forward Collision-Avoidance Assist-waarschuwingssysteem (ondersteuning botsingsvermijding voorzijde) de bestuurder met een waarschuwingmelding, een waarschuwingssignaal of een trilling in het stuurwiel (indien van toepassing), afhankelijk van het niveau van het botsingsrisico. Afhankelijk van de botsingsrisiconiveaus wordt de remhulp geactiveerd.

- Als 'Warning Only' (Alleen waarschuwen) wordt geselecteerd, waarschuwt de Forward Collision-Avoidance Assist-waarschuwingssysteem (ondersteuning botsingsvermijding voorzijde) de bestuurder met een waarschuwingmelding, een waarschuwingssignaal of een trilling in het stuurwiel (indien van toepassing), afhankelijk van het niveau van het botsingsrisico. Er is geen remhulp. De bestuurder moet de rem intrappen of bijsturen indien nodig.
- Als u voor 'Off' (uit) kiest, gaat de Forward Collision-Avoidance Assist uit. Het waarschuwinglampje  op het instrumentendisplay gaat branden.

De bestuurder kan de status ON/OFF van het Forward Collision-Avoidance Assist-systeem controleren in het menu Settings (Instellingen). Als het waarschuwinglampje  blijft branden wanneer de Forward Collision-Avoidance Assist aanstaat, raden we u aan de auto te laten controleren door een erkende HYUNDAI-dealer.

WAARSCHUWING

Wanneer de motor opnieuw wordt gestart, wordt het Forward Collision-Avoidance Assist-systeem altijd ingeschakeld. Als echter 'Off' ('Uit') wordt geselecteerd, moet de bestuurder zich altijd bewust zijn van de omgeving en veilig rijden.

OPGELET

- Als 'Warning Only' (Alleen waarschuwing) wordt geselecteerd, is er geen remhulp.
- De instellingen voor Forward Safety omvatten 'Basic function' ('Basisfunctie') en 'Junction Turning' ('Afslaan op kruispunten').

i Informatie

Het Forward Collision-Avoidance Assistsysteem wordt uitgeschakeld wanneer ESC wordt uitgeschakeld, door de toets ESC OFF ingedrukt te houden. Het waarschuwingslampje  op het instrumentendisplay gaat branden.

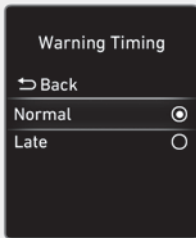

OTM070140N

Waarschuwingmoment

Met de motor aan, selecteert u 'Driver Assistance (Bestuurdershulp) → Warning Timing (Timing waarschuwing)' in het menu Settings (instellingen) om de initiële activeringstijd voor de waarschuwing van Forward Collision-Avoidance Assist (hulp bij het vermijden van een voorwaartse botsing) te wijzigen.

Wanneer uw auto wordt afgeleverd, is het waarschuwingmoment ingesteld op 'Normal' (Normaal). Als u het waarschuwingmoment wijzigt, kan dat ook het waarschuwingmoment voor andere bestuurdershulpsystemen wijzigen.

- 'Normal' (normaal): Gebruiken onder normale rijomstandigheden. Als u de waarschuwing te gevoelig vindt, verander deze dan in 'Late' (laat).
- 'Late' (laat): U wordt minder snel gewaarschuwd.

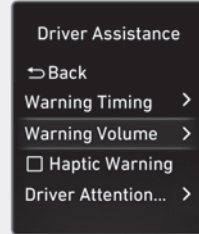

ONX4E072198L



ONX4E072193L

Waarschuwingsmethodes

Selecteer met de motor aan 'User Settings → Driver Assistance → Warning Volume' (Gebruikersinstellingen → Bestuurdershulp → Waarschuwingenvolume) in het instellingenmenu op het instrumentenpaneel of selecteer 'Setup (Settings) → Vehicle Settings → Driver Assistance → Warning Methods → Warning Volume' (Setup → Voertuiginstellingen → Bestuurdershulp → Waarschuwingsmethodes → Waarschuwingenvolume) in het instellingenmenu in het infotainmentsysteem om het waarschuwingenvolume te wijzigen.

Selecteer met de motor aan 'User Settings → Driver Assistance → Haptic Warning' (Gebruikersinstellingen → Bestuurdershulp → Voelbare waarschuwing) in het instellingenmenu op het instrumentenpaneel of selecteer 'Setup (Settings) → Vehicle Settings → Driver Assistance → Warning Methods → Haptic Warning' (Setup → Voertuiginstellingen → Bestuurdershulp → Waarschuwingmethoden → Voelbare waarschuwing) in het instellingenmenu in het infotainmentsysteem om trillingen in het stuurwiel te activeren. (indien van toepassing)

Als 'Driving safety priority' (prioriteit rijveiligheid) is geselecteerd in het instellingenmenu in het infotainmentsysteem, verlaagt het voertuig alle andere audiovolumes als de waarschuwing klinkt.



OPGELET

- De instellingen voor het waarschuwingsmoment worden toegepast bij alle functies van het Forward Collision-Avoidance Assist-systeem.
- Zelfs als voor het waarschuwingsmoment 'Normal' (Normaal) wordt geselecteerd, kan de initiële activeringstijd laat lijken als de voorligger plotseling stopt.
- Selecteer voor het waarschuwingsmoment 'Late' ('Laat') wanneer er weinig verkeer is en u traag rijdt.

Informatie

- Als u de waarschuwingsmethodes wijzigt, kan dat ook de waarschuwingsmethode voor andere bestuurdershulpssystemen wijzigen.
- Wanneer de motor opnieuw wordt gestart, blijft de laatste instelling voor de waarschuwingsmethode behouden.
- Mogelijk is er geen instellingenmenu indien deze functie niet in uw auto zit.
- Ook als '0' of 'Off' (uit) wordt gekozen voor het waarschuwingsvolume, wordt het waarschuwingsvolume niet uitgezet maar klinkt het zoals bij '1' of 'Low' (laag).
- Wanneer 'Haptic Warning' (voelbare waarschuwing) gedeselecteerd is terwijl het waarschuwingsvolume op '0' of 'Off' (uit) staat, wordt het waarschuwingsvolume geactiveerd en klinkt het zoals bij '2' of 'Medium' (gemiddeld).
- Wanneer het waarschuwingsvolume op '0' of 'Off' (uit) is gezet terwijl de 'Haptic Warning' (voelbare waarschuwing) is gedeselecteerd, worden de trillingen in het stuurwiel actief.
- Afhankelijk van de regio en de software-update van het infotainmentsysteem kan het instellingenmenu worden weergegeven als 'Warning Sound and Haptic' (Waarschuwingsgeluid en Voelbare waarschuwing) of 'Warning Methods' (Waarschuwingmethoden).

Werking van Ondersteuning botsing vermijden voorzijde

Basisfunctie

Waarschuwing en regeling

De basisfunctie van Forward Collision-Avoidance Assist is om te helpen waarschuwen en het voertuig te controleren, naargelang het risico op een botsing: 'Collision Warning - waarschuwing voor een botsing', 'Emergency Braking - noodrem' en 'Stopping vehicle and ending brake control - voertuig stoppen en remcontrole beëindigen'.



Botsingswaarschuwing

- Om de bestuurder te waarschuwen voor een botsing, verschijnt de waarschuwing melding 'Collision Warning' ('Botsingswaarschuwing') op het instrumentendisplay, klinkt een waarschuwingssignaal en gaat het stuur trillen (indien van toepassing).
- Wordt er een voorligger gedetecteerd, dan werkt de functie bij een rijsnelheid van ongeveer 10~180 km/h.
- Als een voetganger of fietser vóór de auto wordt gedetecteerd, dan werkt het systeem bij een rijsnelheid van ongeveer 10~85 km/h.



Noodremmen

Bij een noodstop wordt het remmen onder volgende omstandigheden bekrachtigd door een sterke remkracht.

- Voertuig:

	Rijgend voertuig	Stilstaand voertuig
Zwakke remkracht	Ongeveer 10-180 km/h	
Sterke remkracht	Ongeveer 10-85 km/h	Ongeveer 10-75 km/h

- Voetganger of fietser:

De functie werkt bij een rijsnelheid tussen ongeveer 10~65 km/h.



De auto tot stilstand brengen en het aansturen van de remmen beëindigen

- Wanneer de auto tot stilstand is gebracht door Emergency braking (Noodremmen), verschijnt de waarschuwing 'Drive carefully' (Rij voorzichtig) op het instrumentendisplay.

Voor de veiligheid dient de bestuurder het rempedaal onmiddellijk in te trappen en de omgeving te controleren.

- Het aansturen van de remmen wordt beëindigd nadat de auto door toedoen van Emergency braking (Noodremmen) gedurende ongeveer 2 seconden heeft stilgestaan.

Junction Turning-functie (afslaan op kruispunt)

Junction Turning, de functie afslaan op een kruispunt helpt bij het waarschuwen en controleren van het voertuig, naargelag het risico op een botsing: 'Collision Warning - waarschuwing voor een botsing', 'Emergency Braking - noodrem' en 'Stopping vehicle and ending brake control - voertuig stoppen en remcontrole beëindigen'.



Botsingswaarschuwing

- Om de bestuurder te waarschuwen voor een botsing, verschijnt de waarschuwingsmelding 'Collision Warning' ('Botsingswaarschuwing') op het instrumentendisplay, klinkt een waarschuwingssignaal en gaat het stuur trillen (indien van toepassing).
- De functie werkt wanneer de rijsnelheid van uw auto tussen ongeveer 10-30 km/h ligt en die van de tegenligger tussen ongeveer 30-70 km/h.



ONX4E070007

Noodremmen

- Om de bestuurder te waarschuwen voor het noodremmen, verschijnt de waarschuwingsmelding 'Emergency Braking' ('Noodrem') op het instrumentendisplay, klinkt een waarschuwingssignaal en gaat het stuur trillen (indien van toepassing).
- De functie werkt wanneer de rijsnelheid van uw auto tussen ongeveer 10~30 km/h ligt en die van de tegenligger tussen ongeveer 30~70 km/h.
- Bij Emergency braking (Noodremmen) levert de functie hoge remkracht als remhulp om een botsing met de tegenligger te voorkomen.

i Informatie

Als de stoel van de bestuurder links staat, werkt de hulp bij het afslaan op kruispunten alleen als de bestuurder links afslaat. Als de stoel van de bestuurder rechts staat, werkt de functie alleen als u rechts afslaat.



ONX4E070003

De auto tot stilstand brengen en het aansturen van de remmen beëindigen

- Wanneer de auto tot stilstand is gebracht door Emergency braking (Noodremmen), verschijnt de waarschuwing 'Drive carefully' (Rij voorzichtig) op het instrumentendisplay.
Voor de veiligheid dient de bestuurder het rempedaal onmiddellijk in te trappen en de omgeving te controleren.
- Het aansturen van de remmen wordt beëindigd nadat de auto door toedoen van Emergency braking (Noodremmen) gedurende ongeveer 2 seconden heeft stilgestaan.



WAARSCHUWING

Tref de volgende voorzorgsmaatregelen wanneer u gebruikmaakt van het Forward Collision-Avoidance Assist-systeem (ondersteuning botsingsvermijding voorzijde):

- Wijzig voor uw veiligheid de instellingen pas nadat u de auto op een veilige plaats heeft geparkeerd.
 - Als 'Active Assist' ('actieve ondersteuning') of 'Warning Only' ('Alleen waarschuwen') is geselecteerd, wordt het Forward Collision-Avoidance Assist automatisch uitgeschakeld wanneer ESC wordt uitgeschakeld door de toets ESC OFF ingedrukt te houden. In dit geval kan de Forward Collision-Avoidance Assist niet worden ingesteld in het menu Instellingen en gaat het waarschuwingslampje  branden op het instrumentendisplay. Dit is normaal. Als ESC wordt uitgeschakeld door op de toets ESC OFF te drukken, behoudt het Forward Collision-Avoidance Assist-systeem de laatste instelling.
 - De Forward Collision-Avoidance Assist (ondersteuning botsingsvermijding voorzijde) werkt niet in alle situaties en kan niet alle aanrijdingen voorkomen.
 - Het is de verantwoordelijkheid van de bestuurder om de auto onder controle te houden. Vertrouw niet uitsluitend op het Forward Collision-Avoidance Assist-systeem. Houd een veilige remafstand en trap indien nodig het rempedaal in om snelheid te minderen of het voertuig tot stilstand te brengen.
 - Laat het Forward Collision-Avoidance Assist-systeem nooit opzettelijk reageren op mensen, voorwerpen enz. Dit kan ernstig of dodelijk letsel veroorzaken.
- Mogelijk werkt het Forward Collision-Avoidance Assist-systeem niet als de bestuurder het rempedaal intrapt om een aanrijding te voorkomen.
 - Mogelijk waarschuwt Forward Collision-Avoidance Assist de bestuurder te laat of helemaal niet, afhankelijk van de weg- en rijomstandigheden.
 - Terwijl Forward Collision-Avoidance Assist ingrijpt, kan de auto plotseling tot stilstand komen, waarbij letsel kan worden toegebracht aan passagiers en losse voorwerpen kunnen verschuiven. Zorg dat alle inzittenden steeds hun veiligheidsgordel om hebben en dat losse voorwerpen altijd goed worden vastgezet.
 - Mogelijk verschijnt of klinkt de waarschuwing of het waarschuwings signaal van het Forward Collision-Avoidance Assist-systeem niet als een waarschuwingsmelding of waarschuwings signaal van een ander systeem wordt weergegeven of klinkt.
 - Mogelijk hoort u het waarschuwings signaal van het Forward Collision-Avoidance Assist-systeem (ondersteuning botsingsvermijding voorzijde) niet als er veel lawaai in de omgeving is.
 - Afhankelijk van de wegomstandigheden en de omgeving is het mogelijk dat het Forward Collision-Avoidance Assist-systeem wordt uitgeschakeld, dat het niet naar behoren werkt of dat het werkt wanneer dat niet nodig is.



WAARSCHUWING

- Ook als er een probleem met het Forward Collision-Avoidance Assist-systeem is, werken de remmen normaal.
- Tijdens Emergency braking (Noodremmen), wordt het aansturen van de remmen door de Forward Collision-Avoidance Assist automatisch geannuleerd wanneer de bestuurder het gaspedaal hard intrapt of abrupt het stuur omgooit.



OPGELET

- Afhankelijk van de omgeving en de toestand van het voertuig, de voetganger of de fietser vóór de auto, worden het snelheidsbereik en sensorbereik waarbinnen Forward Collision-Avoidance Assist werkt, mogelijk beperkt. De Forward Collision-Avoidance Assist (ondersteuning botsingsvermijding voorzijde) werkt mogelijk beperkt of niet op de juiste manier.
- Forward Collision-Avoidance Assist werkt onder bepaalde omstandigheden, door het risiconiveau te beoordelen op basis van de staat, rijrichting en snelheid van de tegenligger en de omgeving.





Informatie

- Als een botsing dreigt, kan remhulp worden voorzien door het Forward Collision-Avoidance Assist-systeem als de bestuurder niet hard genoeg remt.
- De afbeeldingen en kleuren op het instrumentenpaneel kunnen afwijken per type instrumentenpaneel of gekozen thema.

Storing en beperkingen van de Forward Collision-Avoidance Assist

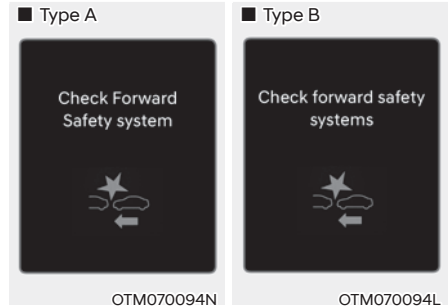
Storing in Forward Collision-Avoidance Assist (FCA, ondersteuning botsingsvermijding voorzijde)



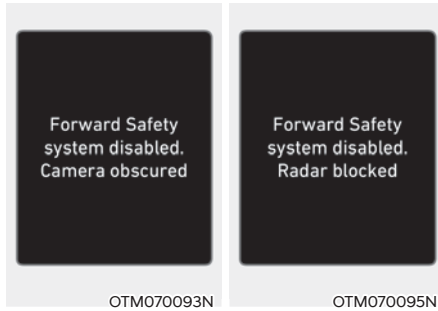

Als Forward Collision-Avoidance Assist niet naar behoren werkt, verschijnt de waarschuwing 'Check Forward Safety' (Controleer kop-staartveiligheidsystemen) en de  en  waarschuwingslampjes branden op het instrumentendisplay. We adviseren u de auto te laten controleren door een officiële HYUNDAI-dealer.

Forward Collision-Avoidance Assist uitgeschakeld



Als het deel van de voorruit waar de frontzichtcamera zich bevindt, het afdekkapje van de radar vooraan, de bumper of de sensor bedekt is met vuil, zoals sneeuw, regen of ander materiaal, dan kan dit de detectieprestaties verminderen en het Forward Collision-Avoidance Assist-systeem tijdelijk beperken of uitschakelen.

Als dit gebeurt, verschijnt de waarschuwing melding 'Forward Safety system disabled - voorwaarts veiligheidssysteem uitgeschakeld. Camera obscured' of 'Forward Safety system(s) disabled. Radar blocked' (Systeem veiligheid vooruit uitgeschakeld. Radar geblokkeerd) en branden de waarschuwing lampjes  en  op het instrumentendisplay.

De Forward Collision-Avoidance Assist (FCA; ondersteuning botsingsvermijding voorzijde) werkt weer naar behoren wanneer deze sneeuw, regen of andere substantie wordt verwijderd.

Als de Forward Collision-Avoidance Assist na obstructie (sneeuw, regen of vreemde materialen) niet normaal werkt en wordt verwijderd (geldt ook voor bijvoorbeeld een aanhanger of drager op de achterbumper), adviseren we de auto te laten nakijken door een officiële HYUNDAI-dealer.

WAARSCHUWING

- Mogelijk werkt het Forward Collision-Avoidance Assist-systeem niet goed, zonder dat daarover een waarschuwing melding verschijnt of het waarschuwing lampje gaat branden op het instrumentendisplay.
- Mogelijk werkt Forward Collision-Avoidance Assist niet goed in bepaalde gebieden (bijv. open terrein), als er geen objecten worden gedetecteerd na het starten van de motor.
- Als de motor wordt uitgezet en opnieuw gestart wordt terwijl de camera geblokkeerd is of een storing vertoont, blijft deze omstandigheid in stand. Daarom werkt de Forward Collision-Avoidance Assist (ondersteuning botsingsvermijding voorzijde) mogelijk niet op de juiste manier.

Beperkingen van het Forward Collision-Avoidance Assist-systeem (FCA, ondersteuning botsing vermijden voorzijde)

Mogelijk werkt de Forward Collision-Avoidance Assist niet normaal of werkt de functie op een onverwachte manier onder de volgende omstandigheden:

- De detectiesensor of het gebied eromheen is vuil of beschadigd
- De temperatuur rond de frontzichtcamera is hoog of laag
- De cameralens heeft last van een getinte voorruit of een film of coating op de voorruit, beschadigd glas of vreemde voorwerpen (sticker, insect, enz.) op het glas.
- Er is vocht op de voorruit dat niet verwijderd is of dat eraan vastgevroren is
- De voorruit wordt constant met ruitensproeiervloeistof besproeid of de ruitenwisser is geactiveerd
- Rijden in zware regen of sneeuw of dichte mist

- Het gezichtsveld van de frontzichtcamera wordt belemmerd door schittering van de zon
- Straatverlichting of licht van een tegenlichter wordt gereflecteerd op het natte wegdek, bv. door een plas op de weg
- Er is een voorwerp op het dashboard geplaatst
- Uw auto wordt gesleept
- De omgeving is zeer helder
- De omgeving is zeer donker, zoals in een tunnel, enz.
- De helderheid verandert plotseling, bijv. bij het binnenrijden van een tunnel
- Er is niet veel licht buiten en de koplampen zijn niet aan of geven weinig licht
- Rijden door stoom, rook of schaduw
- Slechts een deel van een voertuig, voetganger of fietser vóór de auto wordt gedetecteerd
- De voorligger is een bus, een grote vrachtwagen, een vrachtwagen met een lading of oplegger die een ongewone vorm heeft enz.
- De voorligger heeft geen achterlichten, zijn achterlichten bevinden zich op een ongewone plaats enz.
- Er is niet veel licht buiten en de achterlichten zijn niet aan of geven weinig licht
- De achterzijde van de voorligger is klein of het voertuig ziet er niet normaal uit, zoals wanneer het gekanteld is, op zijn kop ligt of overdwars staat, enz.
- De bodemvrijheid voor de auto is laag of hoog
- Een voertuig, voetganger of fietser rijdt of stapt plotseling voor u in
- Het deel van de bumper rond de radar heeft een stoot ondervonden of is beschadigd of de radar zit niet op zijn plaats
- De temperatuur rond de radar is hoog of laag
- U rijdt door een tunnel of onder een ijzeren brug door
- U rijdt in een groot gebied waar weinig voertuigen of constructies zijn (bijv. een woestijn, weide, voorstad enz.)
- U rijdt nabij zones waar zich metalen bevinden, zoals een bouwplaats, spoorweg enz.
- Er is een materiaal in de buurt dat de golven van de radar zeer goed reflecteert, zoals een vangrail, een auto enz.
- De fietser voor u zit op een fiets van een materiaal dat de golven van de radar vóór niet goed reflecteert
- De voorligger wordt te laat gedetecteerd
- De voorligger wordt plotseling geblokkeerd door een obstakel
- De voorligger wisselt plotseling van rijstrook of minder plotseling vaart
- De voorligger is vervormd
- De voorligger is bedekt met sneeuw
- U verlaat of keert terug naar de rijstrook
- Onstabiel rijden
- U bevindt zich op een rotonde en de voorligger wordt niet gedetecteerd
- U blijft in een cirkel rondrijden
- De voorligger heeft een ongebruikelijke vorm
- De voorligger rijdt heuvelop of heuvelaf
- De voetganger of fietser wordt niet volledig gedetecteerd, bijvoorbeeld als hij zich vooroverbuigt of niet helemaal rechtop loopt
- De voetganger of fietser draagt kleding of uitrusting waardoor hij moeilijk als voetganger of fietser kan worden geïdentificeerd

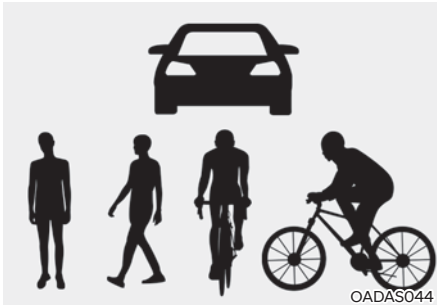

De afbeelding hierboven toont het beeld dat de camera vooraan als een voertuig, voetganger of fietser waarneemt.

- De voetganger of fietser vóór de auto verplaatst zich zeer snel
 - De voetganger of fietser vóór de auto is klein of neemt een lage houding aan
 - De voetganger of fietser vóór de auto heeft een mobiliteitsbeperking
 - De voetganger of fietser vóór de auto beweegt zich kruiselings op de rijrichting
- Er bevindt zich een groep voetgangers of fietsers of een grote menigte voor de auto. De voetganger of fietser draagt kleding die opgaat in de achtergrond en daardoor moeilijk te detecteren is
 - De voetganger of fietser is moeilijk te onderscheiden van een structuur met een soortgelijke vorm in de omgeving
 - U rijdt voorbij een voetganger, fietser, verkeersbord, gebouw enz. nabij een kruispunt
 - U rijdt op een parkeerterrein
 - U rijdt langs wegwerkzaamheden, over een onverharde, gedeeltelijk verharde weg of hobbelige verkeersdrempels enz.
 - U rijdt op een weg met hellingen, bochten enz.
 - U rijdt over een weg met bomen of verkeerslichten erlangs
 - De slechte staat van de weg doet de auto overmatig trillen tijdens het rijden
 - Uw auto is te hoog of te laag door een zware lading, een abnormale bandenspanning enz.
 - U rijdt op een smalle weg die tussen bomen of gras ligt of overgroeid is
 - Er is storing door elektromagnetische golven, bijvoorbeeld in bepaalde gebieden met sterke radiogolven of elektrische ruis



WAARSCHUWING

- Rijden in bochten

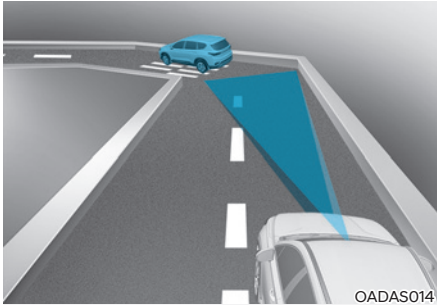

OADAS014

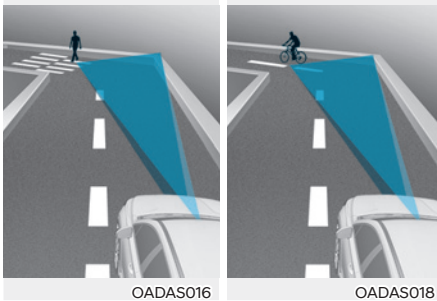

OADAS016

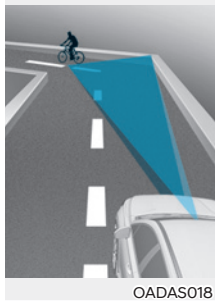

OADAS018

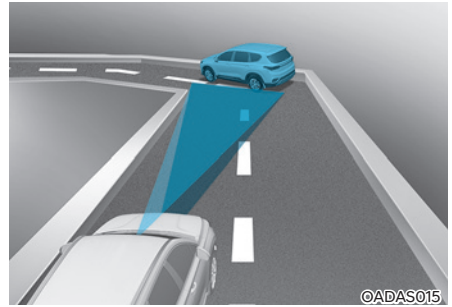

OADAS015



OADAS017

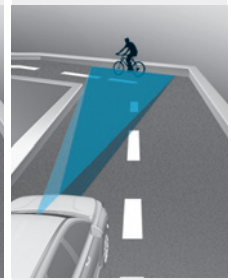

OADAS019

Mogelijk detecteert Forward Collision-Avoidance Assist geen andere voertuigen, voetgangers of fietsers vóór u op bochtige wegen die de prestaties van de sensoren verminderen. Hierdoor kunnen waarschuwingen en remhulp uitblijven wanneer ze wel nodig zijn.

Rijdt u in een bocht, dan moet u een veilige remafstand houden en indien nodig sturen en het rempedaal intrappen om snelheid te minderen en zo een veilige afstand te bewaren.

Mogelijk detecteert Forward Collision-Avoidance Assist een voertuig, voetganger of fietser in de rijstrook naast u of elders buiten uw rijstrook wanneer u op een bochtige weg rijdt.

Hierdoor kunnen waarschuwingen en remhulp uitblijven wanneer ze wel nodig zijn. Controleer altijd de verkeersomstandigheden rond uw auto.

- Rijden op een helling



OADAS012



OADAS010



OADAS011

Mogelijk detecteert Forward Collision-Avoidance Assist geen andere voertuigen, voetgangers of fietsers vóór u op hellende wegen die de prestaties van de sensoren verminderen.

Hierdoor kan het systeem mogelijk waarschuwen of remmen wanneer dat niet nodig is, of niet waarschuwen of remmen wanneer dat wel nodig is.

De rijsnelheid kan ook snel dalen wanneer plotseling een voertuig, voetganger of fietser vóór de auto wordt gedetecteerd.

Blijf altijd op de weg letten wanneer u bergop of bergaf rijdt. Indien nodig stuurt u en trapt u het rempedaal in om snelheid te minderen en zo een veilige afstand te bewaren.

- Van rijbaan wisselen

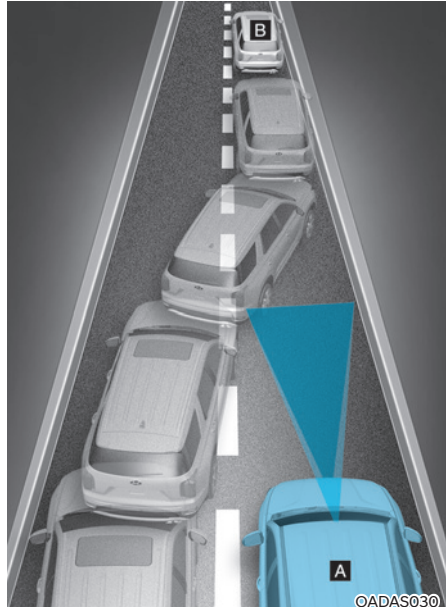

OADAS030

[A]: Uw auto, [B]: Een auto die van rijstrook verandert

Wanneer een voertuig vanuit een aangrenzende rijstrook uw rijstrook oprijdt, kan de sensor het niet detecteren totdat het zich in zijn detectiebereik bevindt. Mogelijk detecteert Forward Collision-Avoidance Assist het voertuig niet onmiddellijk als het plotseling van rijbaan wisselt. In dit geval moet u een veilige remafstand houden en indien nodig sturen en het rempedaal intrappen om snelheid te minderen en zo een veilige afstand te bewaren.

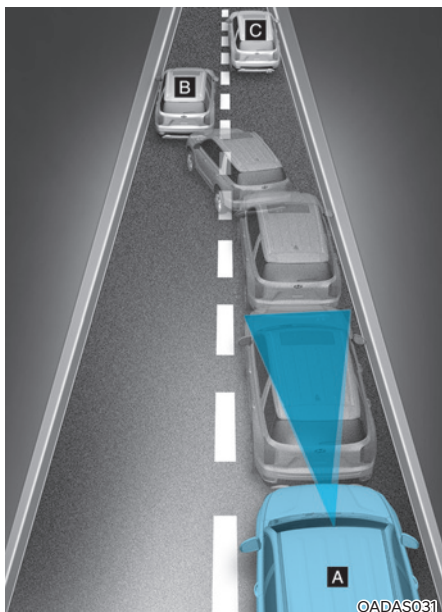

[A]: Uw auto,

[B]: Een auto die van rijstrook verandert,

[C]: Voertuig op dezelfde rijstrook

Wanneer een voertuig vóór u uw rijstrook verlaat, detecteert Forward Collision-Avoidance Assist uw nieuwe voorligger mogelijk niet onmiddellijk. In dit geval moet u een veilige remafstand houden en indien nodig sturen en het rempedaal intrappen om snelheid te minderen en zo een veilige afstand te bewaren.

• Voertuig detecteren

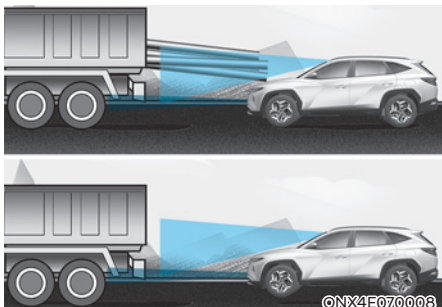

Als een voorligger een lading heeft die achter het voertuig uitsteekt of wanneer een voorligger een grotere bodemvrijheid heeft, is speciale aandacht vereist. Mogelijk detecteert Forward Collision-Avoidance Assist de lading die achter het voertuig uitsteekt niet. In dit geval moet u een veilige remafstand tot het achterste voorwerp houden en indien nodig sturen en het rempedaal intrappen om snelheid te minderen en zo de afstand te bewaren.



WAARSCHUWING

- Wanneer u een aanhanger of een ander voertuig sleept, moet u om veiligheidsredenen de Forward Collision-Avoidance Assist uitschakelen.
- Mogelijk grijpt het Forward Collision-Avoidance Assist-systeem in als het voorwerpen detecteert die door hun vorm of bepaalde kenmerken op voertuigen, voetgangers en fietsers lijken.
- Forward Collision-Avoidance Assist werkt niet met fietsen, motorfietsen of kleinere voorwerpen op wielen, zoals bagagetassen, winkel- of kinderwagens.
- Mogelijk functioneert de Forward Collision-Avoidance Assist niet naar behoren bij storingen door sterke elektromagnetische golven.
- Mogelijk werkt Forward Collision-Avoidance Assist niet gedurende 15 seconden na het starten van de auto of het inschakelen van de frontzichtcamera.

LANE KEEPING ASSIST (LKA, RIJVAKASSISTENTIE) (INDIEN VAN TOEPASSING)

Het Lane Keeping Assist-systeem is ontworpen om tijdens het rijden boven een bepaalde snelheid rijstrookmarkeringen (of randen van de weg) te detecteren. De Lane Keeping Assist (LKA, rijvakassistentie) waarschuwt de bestuurder als het voertuig de rijstrook verlaat zonder gebruik te maken van de richtingaanwijzers of helpt de bestuurder automatisch te sturen om zo te helpen voorkomen dat de auto de rijstrook verlaat.

Detectiesensor



[1]: Frontzichtcamera

De frontzichtcamera wordt gebruikt als detectiesensor om rijstrookmarkeringen (of de randen van de weg) te detecteren. Zie bovenstaande afbeelding voor de precieze locatie van de detectiesensor.



OPGELET

Zie de alinea 'Forward Collision-Avoidance Assist (FCA, ondersteuning botsingsvermijding voorzijde)' in hoofdstuk 7 voor meer informatie over de voorzorgsmaatregelen voor de frontzichtcamera.

Instellingen Lane Keeping Assist (rijvakassistentie)



OTM070184N

Lane Safety (rijstrookveiligheid)

Met de motor aan selecteert of deselecteert u 'Driver Assistance (Bestuurdershulp) → Lane Safety (Rijbaanveiligheid)' in het menu Settings (instellingen) om voor iedere functie in te stellen of ze al dan niet moet worden gebruikt.

- Als 'Assist' (Hulp) wordt geselecteerd, helpt de Lane Keeping Assist de bestuurder automatisch bij het sturen wanneer hij detecteert dat de rijstrook wordt verlaten, om te helpen voorkomen dat de auto van zijn rijstrook afwijkt.
- Als 'Warning Only' ('Alleen waarschuwen') wordt geselecteerd, waarschuwt de Lane Keeping Assist de bestuurder met een waarschuwingssignaal en trillingen in het stuurwiel (indien van toepassing) wanneer het detecteert dat de auto zijn rijstrook verlaat. De bestuurder moet zelf bijsturen.
- Als u 'Off' selecteert, gaat de Lane Keeping Assist uit. Het controlelampje () op het instrumentendisplay dooft.



WAARSCHUWING

- Als 'Warning Only' (Alleen waarschuwing) wordt geselecteerd, is er geen stuurhulp.
- Het Lane Keeping Assist-systeem stuurt niet bij wanneer de auto in het midden van de rijstrook rijdt.
- De bestuurder dient zich altijd bewust te zijn van de omgeving en de auto te sturen als 'Off' is geselecteerd.

In- of uitschakelen Lane Keeping Assist (toets veiligheid op de rijstrook)

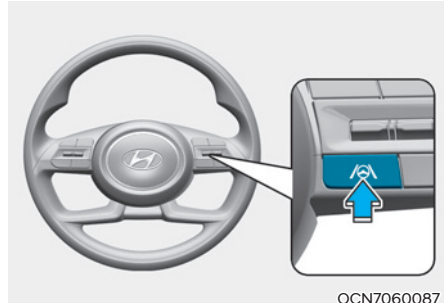

Behalve Europa, Rusland

- Met de motor aan houdt u de toets Lane Driving Assist (hulp op de rijstrook) op het stuurwiel ingedrukt om Lane Keeping Assist in te schakelen. Het witte of groene controlelampje  gaat branden op het instrumentendisplay. Druk opnieuw op de toets en houd deze ingedrukt om de functie uit te schakelen. Wanneer de motor opnieuw wordt gestart, behoudt het Lane Keeping Assist-systeem de laatste instelling.

Voor Europa, Rusland

- Wanneer de motor wordt gestart, wordt het Lane Keeping Assist-systeem altijd ingeschakeld. Het witte of groene controlelampje gaat branden op het instrumentendisplay. Wanneer het Lane Keeping Assist-systeem aan is, houdt u de toets Lane Driving Assist (hulp met rijden op de rijstrook) ingedrukt om de functie uit te schakelen.



OPGELET

Als de toets Lane Driving Assist kort wordt ingedrukt, zal Lane Following Assist aan en uit gaan.

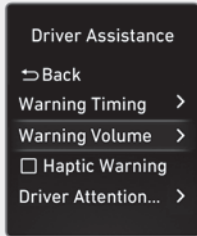

ONX4E072198L



ONX4E072193L

Selecteer met de motor aan 'User Settings → Driver Assistance → Haptic Warning' (Gebruikersinstellingen → Bestuurdershulp → Voelbare waarschuwing) in het instellingenmenu op het instrumentenpaneel of selecteer 'Setup (Settings) → Vehicle Settings → Driver Assistance → Warning Methods → Haptic Warning' (Setup → Voertuiginstellingen → Bestuurdershulp → Waarschuwingmethoden → Voelbare waarschuwing) in het instellingenmenu in het infotainmentsysteem om trillingen in het stuurwiel te activeren. (indien van toepassing)

Als 'Driving safety priority' (prioriteit rijveiligheid) is geselecteerd in het instellingenmenu in het infotainmentsysteem, verlaagt het voertuig alle andere audiovolumes als de waarschuwing klinkt.

Waarschuwingmethoden

Selecteer met de motor aan 'User Settings → Driver Assistance → Warning Volume' (Gebruikersinstellingen → Bestuurdershulp → Waarschuwingvolume) in het instellingenmenu op het instrumentenpaneel of selecteer 'Setup (Settings) → Vehicle Settings → Driver Assistance → Warning Methods → Warning Volume' (Setup → Voertuiginstellingen → Bestuurdershulp → Waarschuwingmethoden → Waarschuwingvolume) in het instellingenmenu in het infotainmentsysteem om het waarschuwingvolume te wijzigen.

i Informatie

- Als u de waarschuwingmethodes wijzigt, kan dat ook de waarschuwingmethode voor andere bestuurdershulpssystemen wijzigen.
- Wanneer de motor opnieuw wordt gestart, blijft de laatste instelling voor de waarschuwingmethode behouden.
- Mogelijk is er geen instellingenmenu indien deze functie niet in uw auto zit.
- Ook als '0' of 'Off' (uit) wordt gekozen voor het waarschuwingvolume, wordt het volume van de waarschuwing Hands-Off (handen van het stuur) niet uitgezet maar klinkt het zoals bij '1' of 'Low' (laag).
- Wanneer 'Haptic Warning' (voelbare waarschuwing) gedeselecteerd is terwijl het waarschuwingvolume op '0' of 'Off' (uit) staat, wordt het waarschuwingvolume geactiveerd en klinkt het zoals bij '2' of 'Medium' (gemiddeld).
- Wanneer het waarschuwingvolume op '0' of 'Off' (uit) is gezet terwijl de 'Haptic Warning' (voelbare waarschuwing) is gedeselecteerd, worden de trillingen in het stuurwiel actief.
- Afhankelijk van de regio en de software-update van het infotainmentsysteem kan het instellingenmenu worden weergegeven als 'Warning Sound and Haptic' (Waarschuwingsgeluid en Voelbare waarschuwing) of 'Warning Methods' (Waarschuwingmethodes).

Werking van Lane Keeping Assist (rijvakassistentie)

Het Lane Keeping Assist-systeem waarschuwt en stuurt de auto aan met Lane Departure Warning (waarschuwing bij rijbaanwissel) en Lane Keeping Assist (hulp bij rijbaan aanhouden).

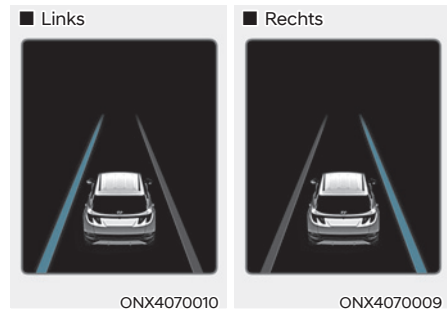

Lane Departure Warning

- Om de bestuurder te waarschuwen dat het voertuig afwijkt van de geprojecteerde rijstrook vóór de auto gaat het groene  controlelampje knipperen op het instrumentendisplay, knippert de rijstrooklijn op het instrumentendisplay naargelang de richting die de auto opgaat, en klinkt een waarschuwingssignaal. Het stuur gaat ook trillen. (indien van toepassing)
- De Lane Keeping Assist werkt bij een rijnsnelheid tussen ongeveer 60~200 km/h.

Hulp bij rijbaan aanhouden

- Om de bestuurder te waarschuwen dat het voertuig afwijkt van de geprojecteerde rijstrook vóór de auto gaat het groene  controlelampje knipperen op het instrumentendisplay en er wordt bijgestuurd om het voertuig op de rijstrook te houden.
- De Lane Keeping Assist werkt bij een rijnsnelheid tussen ongeveer 60-200 km/h.

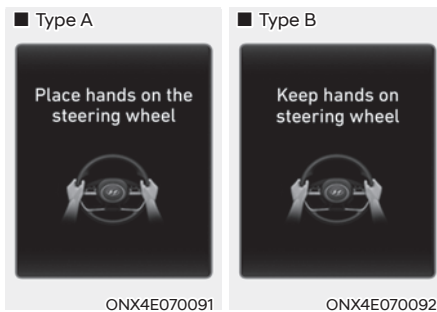

Waarschuwing hands-off (handen van het stuur)

Als de bestuurder het stuurwiel gedurende meerdere seconden loslaat, verschijnt de waarschuwing 'Place hands on the steering wheel' (of 'Keep hands on the steering wheel') (Handen op het stuurwiel plaatsen of handen op het stuurwiel houden) op het instrumentendisplay en klinkt een waarschuwingssignaal met verschillende niveaus.



WAARSCHUWING

- Mogelijk wordt er niet bijgestuurd als het stuurwiel zeer stevig wordt vastgehouden of als het voorbij een bepaalde hoek gedraaid is.
- Lane Keeping Assist werkt niet de hele tijd. De stuureenheid blijft verantwoordelijk voor het veilig sturen van de auto en om de auto in zijn rijstrook te houden.
- De waarschuwing hands-off (handen van het stuur) kan afhankelijk van de wegtoestand later worden weergegeven. Houd uw handen altijd aan het stuurwiel tijdens het rijden.
- Als het stuur zeer lichtjes wordt vastgehouden, kan de waarschuwing melding hands-off verschijnen omdat de Lane Keeping Assist de handen van de bestuurder aan het stuur niet opmerkt.
- Als u voorwerpen aan het stuurwiel bevestigt, is het mogelijk dat de waarschuwing hands-off niet goed werkt.

i Informatie

- U kunt de instellingen veranderen op het instrumentenpaneel (Gebruikersinstellingen) of het infotainmentsysteem (Vehicle Settings - voertuiginstellingen), afhankelijk van de optie die met uw auto is geleverd. Voor meer details, zie paragraaf "User Settings - gebruikersinstellingen" in hoofdstuk 4, of de paragraaf "Vehicle Settings - voertuiginstellingen" in de meegeleverde Infotainment handleiding.
- Wanneer rijstrookmarkeringen (of wegranden) worden gedetecteerd, veranderen de rijstrooklijnen op het instrumentendisplay van grijs naar wit en gaat het groene controlelampje  branden.



- De afbeeldingen en kleuren op het instrumentenpaneel kunnen afwijken per type instrumentenpaneel of gekozen thema.
- Hoewel het Lane Keeping Assist-systeem bijstuurt, kan de bestuurder steeds zelf sturen.
- Het stuurwiel kan wel zwaarder of lichter aanvoelen terwijl Lane Keeping Assist bijstuurt dan wanneer dat niet het geval is.

Storingen en beperkingen van de Lane Keeping Assist

Storing Lane Keeping Assist

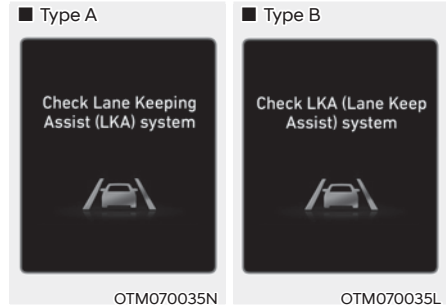

Als Lane Keeping Assist niet naar behoren werkt, verschijnt de waarschuwing melding 'Check Lane Keeping Assist (LKA) system' (of 'Check LKA (Lane Keeping Assist) system') (check systeem Hulp bij rijbaan aanhouden (LKA)) en gaat het gele  controlelampje branden op het instrumentendisplay.

Laat de auto in dit geval inspecteren door een officiële HYUNDAI-dealer.

Beperkingen van de Lane Keeping Assist

Het kan zijn dat Lane Keeping Assist onder de volgende omstandigheden niet naar behoren of op een onverwacht manier:

- De rijstrook is vuil of moeilijk te detecteren doordat
 - De rijstrookmarkeringen (of wegrand) bedekt zijn met regen, sneeuw, vuil, olie enz.
 - De kleur van de rijstrookmarkering (of randen van de weg) niet waarneembaar is vanaf de rijbaan
 - Er op de rijbaan in de buurt van de rijstrookmarkeringen (of wegranden) zijn aangebracht of doordat de markeringen (of wegranden) op de rijbaan lijken op de rijstrookmarkeringen (of wegrand)
 - De rijstrookmarkering (of wegrand) is onduidelijk of beschadigd
 - Er bevinden zich schaduwen op de wegmarkering (of wegrand), bijv. van een middenberm, bomen, vangrail, geluidswal, enz.
- Het aantal rijstroken neemt toe of af of de rijstrookmarkeringen (of wegranden) kruisen elkaar op een ingewikkelde manier
- De weg heeft meer dan twee rijstrookmarkeringen (of wegranden)

- De rijstrookmarkeringen (of wegranden) zijn ingewikkeld of een constructie doet dienst als rijstrookmarkering, bv. in het geval van wegwerkzaamheden
- Er zijn wegmarkeringen zoals zigzaglijnen, oversteekplaats of verkeersborden
- De rijstrook plotseling verdwijnt, bv. bij een kruising
- De rijstrook (of de weg) zeer breed of zeer smal is
- Er is een wegrand zonder rijstrook
- Er is een barrière op de weg, zoals een tolpoort, stoep, stoeprand, enz.
- De afstand tot uw voorligger zeer klein is of uw voorligger op de wegmarkering (of de rand van de weg) staat

Informatie

Zie de paragraaf 'Forward Collision-Avoidance Assist (FCA, ondersteuning botsingsvermijding voorzijde)' in dit hoofdstuk voor meer informatie over de beperkingen van de frontzichtcamera.



WAARSCHUWING

Neem bij het gebruik van het Lane Keeping Assist (LKA) systeem altijd de volgende voorzorgsmaatregelen in acht:

- De bestuurder is er verantwoordelijk voor veilig te rijden en de auto onder controle te houden. Vertrouw niet uitsluitend op Lane Keeping Assist en rijd veilig.
 - Afhankelijk van de wegomstandigheden en de omgeving wordt de werking van Lane Keeping Assist mogelijk geannuleerd of werkt het systeem mogelijk niet goed. Wees altijd voorzichtig als u rijdt.
 - Raadpleeg 'Beperkingen van de Lane Keeping Assist' als de rijstrook niet goed wordt gedetecteerd.
 - Wanneer u een aanhanger of een ander voertuig sleept, moet u om veiligheidsredenen de Lane Keeping Assist (LKA) uitschakelen.
 - Bij hoge rijsnelheden wordt er niet bijgestuurd. De bestuurder moet zich altijd aan de geldende snelheidslimiet houden als hij de Lane Keeping Assist gebruikt.
 - Mogelijk verschijnt of klinkt de waarschuwing melding of het waarschuwingssignaal van Lane Keeping Assist niet als een waarschuwing melding of waarschuwingssignaal van een ander systeem wordt weergegeven of klinkt.
- Mogelijk hoort u het waarschuwingssignaal van het Lane Keeping Assist-systeem niet als er veel lawaai in de omgeving is.
 - Als u voorwerpen aan het stuurwiel bevestigt, is het mogelijk dat de stuurhulp niet goed werkt.
 - Mogelijk werkt de Lane Keeping Assist niet gedurende 15 seconden na het starten van de auto of het inschakelen van de frontzichtcamera.
 - Lane Keeping Assist werkt niet wanneer:
 - De richtingaanwijzer of alarmknipperlichten ingeschakeld zijn
 - De auto niet in het midden van de rijstrook rijdt terwijl de Lane Keeping Assist wordt ingeschakeld of onmiddellijk na een rijstrookwissel
 - ESC (elektronische stabiliteitscontrole) of VSM (voertuigstabiliteitsregeling) geactiveerd is
 - De auto door een scherpe bocht gaat
 - De rijsnelheid is lager dan 55 km/h of hoger dan 210 km/h
 - De auto plotseling van rijstrook wisselt
 - De auto plotseling remt

BLIND-SPOT COLLISION-AVOIDANCE ASSIST (BCA, BOTSINGSVERMIJDING BLINDE HOEK) (INDIEN VAN TOEPASSING)

Blind-Spot Collision-Avoidance Assist (botsingsvermijding blinde hoek) is ontworpen om voertuigen die naderen en zich in de blinde hoek van de bestuurder bevinden te detecteren en te controleren en de bestuurder met een melding en een signaal te waarschuwen als een aanrijding dreigt.

Als het risico op een botsing bestaat bij een rijstrookwissel of het voorwaarts verlaten van een parkeerplaats, helpt de Blind-spot Collision-avoidance Assist (botsingsvermijding blinde hoek) die bovendien te vermijden door de rem te activeren.

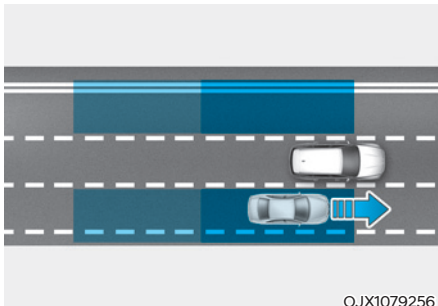

OJX1079256

Blind-Spot Collision-Avoidance Assist detecteert en informeert de bestuurder als er zich een voertuig in zijn/haar dode hoek bevindt.

OPGELET

Afhankelijk van uw rijnsnelheid kan het detectiebereik variëren. Als u met hoge snelheid een voertuig voorbijrijdt, is het mogelijk dat de Blind-spot Collision-avoidance Assist (botsingsvermijding blinde hoek) u er niet voor waarschuwt, zelfs als het zich in uw dode hoek bevindt.

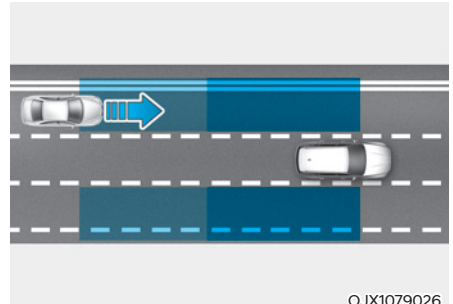

OJX1079026

Blind-spot Collision-avoidance Assist (botsingsvermijding blinde hoek) detecteert en informeert de bestuurder dat een voertuig met hoge snelheid nadert uit de dodehoekzone.

OPGELET

de Timing waarschuwing kan variëren afhankelijk van de rijnsnelheid van het naderende voertuig.

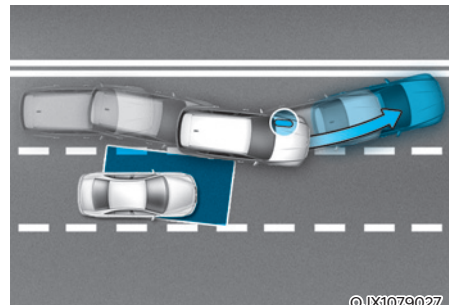

OJX1079027

Als Blind-spot Collision-avoidance Assist bij een rijstrookwissel waarneemt dat het gevaar bestaat voor een botsing met een voertuig dat zich in de blinde hoek bevindt, helpt hij een aanrijding te vermijden door de rem te activeren.

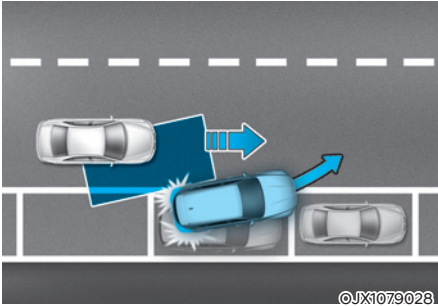

©JX1079028

Als u voorwaarts een parkeerplek verlaat en de Blind-spot Collision-avoidance Assist inschat dat er kans op een botsing bestaat met een naderend voertuig dat zich in de blinde hoek bevindt, helpt hij een aanrijding te vermijden door te remmen.

i Informatie

In de volgende tekst wordt het Blind-Spot Collision-Avoidance Assist-systeem (botsingsvermijding blinde hoek) het Blind-Spot Safety-systeem (veiligheid blinde hoek) genoemd.

Detectiesensor

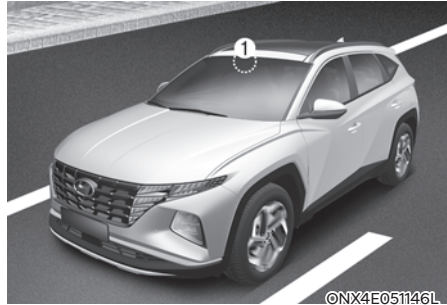

©NX4E051146L



©NX4E071155L

[1]: Frontzichtcamera, [2]: Hoekradar achter

Zie bovenstaande afbeelding voor de precieze locatie van de detectiesensoren.



OPGELET

Neem de volgende voorzorgsmaatregelen om de optimale prestaties van de detectiesensor te waarborgen:

- Demonteer nooit de hoekradar achter of de radarunit en oefen geen kracht van buitenaf op uit.
- Als er schade is aan of nabij de hoekradarsensor achter of als er een kracht op uitgeoefend is, kan het Blind-Spot Collision-Avoidance Assist (botsingsvermijding blinde hoek) mogelijk niet goed functioneren, ook al verschijnt er geen waarschuwing melding op het instrumentendisplay. We adviseren u de auto te laten controleren door een officiële HYUNDAI-dealer.
- Als de hoekradar achter is vervangen of gerepareerd, raden we u aan uw auto te laten controleren door een officiële HYUNDAI-dealer.
- Gebruik uitsluitend originele onderdelen of een gelijkwaardig onderdeel dat gespecificeerd is voor uw voertuig om de achterbumper te repareren op de plaats waar de hoekradar achter zit.
- Breng geen kentekenplaathouder of andere voorwerpen, zoals een bumpersticker, folie of bumperbescherming aan in de buurt van de hoekradar achter.

- Mogelijk werkt de functie niet goed als de bumper is vervangen of als de omgeving van de hoekradar achter beschadigd of gelakt is.
- Als er een aanhanger, drager of iets dergelijks is geïnstalleerd, kan dit de werking van de hoekradar achteraan verstoren of werkt de functie mogelijk niet.

Zie de alinea 'Forward Collision-Avoidance Assist (FCA, ondersteuning botsingsvermijding voorzijde)' in dit hoofdstuk voor meer informatie over de voorzorgsmaatregelen voor de frontzichtcamera.

Blind-Spot Collision-Avoidance Assist (botsingsvermijding dode hoek)



Dodehoekbeveiliging

Met de motor aan selecteert u of deactiveert u 'Driver Assistance → Blind Spot Safety' ('Bestuurdershulp → Dodehoekveiligheid') in het menu Settings (instellingen) om voor iedere functie in te stellen of die moet worden gebruikt.

- Als 'Active Assist' (Actieve hulp) wordt geselecteerd, waarschuwt de functie de bestuurder met een waarschuwingsmelding, een waarschuwings signaal en een trilling in het stuurwiel (indien van toepassing) en er wordt remondersteuning toegepast, afhankelijk van het niveau van het botsingsrisico.
- Als 'Warning Only' ('Alleen waarschuwen') wordt geselecteerd, waarschuwt de functie de bestuurder met een waarschuwingsmelding, een waarschuwings signaal en trillingen in het stuurwiel (indien van toepassing), afhankelijk van het niveau van het botsingsrisico. Er is geen remhulp.
- Als u 'Off' (Uit) hebt gekozen, wordt de functie uitgeschakeld.



Wanneer de motor opnieuw wordt gestart terwijl het systeem uitgeschakeld is, verschijnt de melding 'Blind-Spot Safety System is Off' ('Veiligheidssysteem blinde hoek is uitgeschakeld') op het instrumentendisplay.

Als u de instelling wijzigt van 'Off' ('Uit') naar 'Active Assist' ('Actieve hulp') of 'Warning Only' ('Alleen waarschuwing'), knippert het waarschuwingslampje op de buitenspiegel gedurende 3 seconden.

Ook als de motor wordt gestart terwijl het systeem is ingesteld op 'Active Assist' ('Actieve hulp') of 'Warning Only' ('Alleen waarschuwing'), knippert het waarschuwingslampje op de buitenspiegel gedurende 3 seconden.

WAARSCHUWING

- Als 'Warning Only' (Alleen waarschuwing) wordt geselecteerd, is er geen remhulp.
- Als 'Off' (uit) wordt geselecteerd, moet de bestuurder zich altijd bewust zijn van de omgeving en veilig rijden.

Informatie

Wanneer de motor opnieuw wordt gestart, behoudt de Blind-spot Collision-Avoidance Assist (botsingsvermijding blinde hoek) de laatste instelling.

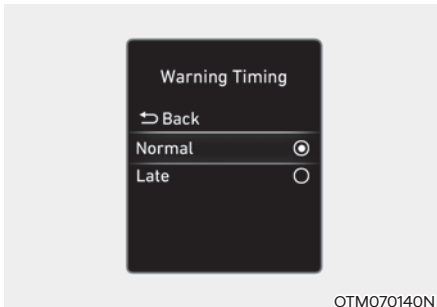

OTM070140N

Waarschuwingstijdstip

Met de motor aan, selecteert u 'Driver Assistance (Bestuurdershulp) → Warning Timing (Timing waarschuwing)' in het menu Settings (instellingen) om de initiële activeringstijd voor de waarschuwing van de Blind-Spot Collision-Avoidance Assist (botsingsvermijding blinde hoek) te wijzigen.

Wanneer uw auto wordt afgeleverd, is het waarschuwingstijdstip ingesteld op 'Normal' (Normaal). Als u het Waarschuwingstijdstip wijzigt, kan dat ook het Waarschuwingstijdstip voor andere bestuurdershulpsystemen wijzigen.

- 'Normal' (normaal): Gebruiken onder normale rijomstandigheden. Als u de waarschuwing te gevoelig vindt, verander deze dan in 'Late' (laat).
- 'Late' (laat): U wordt minder snel gewaarschuwd.

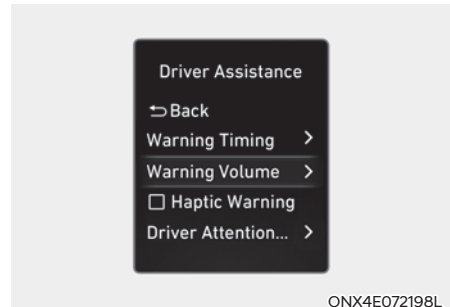

ONX4E072198L



ONX4E072193L

Waarschuwingsmethodes

Selecteer met de motor aan 'User Settings → Driver Assistance → Warning Volume' (Gebruikersinstellingen → Bestuurdershulp → Waarschuwingsvolume) in het instellingenmenu op het instrumentenpaneel of selecteer 'Setup (Settings) → Vehicle Settings → Driver Assistance → Warning Methods → Warning Volume' (Setup → Voertuiginstellingen → Bestuurdershulp → Waarschuwingsmethodes → Waarschuwingsvolume) in het instellingenmenu in het infotainmentsysteem om het waarschuwingsvolume te wijzigen.

Selecteer met de motor aan 'User Settings → Driver Assistance → Haptic Warning' (Gebruikersinstellingen → Bestuurdershulp → Voelbare waarschuwing) in het instellingenmenu op het instrumentenpaneel of selecteer 'Setup (Settings) → Vehicle Settings → Driver Assistance → Warning Methods → Haptic Warning' (Setup → Voertuiginstellingen → Bestuurdershulp → Waarschuwingmethoden → Voelbare waarschuwing) in het instellingenmenu in het infotainmentsysteem om trillingen in het stuurwiel te activeren. (indien van toepassing)

Als 'Driving safety priority' (prioriteit rijveiligheid) is geselecteerd in het instellingenmenu in het infotainmentsysteem, verlaagt het voertuig alle andere audiovolumes als de waarschuwing klinkt.



OPGELET

- De instellingen voor het waarschuwingsmoment worden toegepast bij alle functies van de Blind-Spot Collision-Avoidance Assist (botsing vermijden dode hoek).
- Hoewel voor het waarschuwingsmoment 'Normal' (Normaal) is geselecteerd, kan de initiële activeringstijd van de waarschuwing laat lijken als voertuigen met een hoge snelheid naderen.
- Selecteer voor het waarschuwingsmoment 'Late' ('Laat') wanneer er weinig verkeer is en u traag rijdt.

Informatie

- Als u de waarschuwingmethoden wijzigt, kan dat ook de waarschuwingmethode voor andere bestuurdershulpssystemen wijzigen.
- Wanneer de motor opnieuw wordt gestart, blijft de laatste instelling voor de waarschuwingmethode behouden.
- Mogelijk is er geen instellingenmenu indien deze functie niet in uw auto zit.
- Ook als '0' of 'Off' (uit) wordt gekozen voor het waarschuwingvolume, wordt het waarschuwingvolume niet uitgezet maar klinkt het zoals bij '1' of 'Low' (laag).
- Wanneer 'Haptic Warning' (voelbare waarschuwing) gedeselecteerd is terwijl het waarschuwingvolume op '0' of 'Off' (uit) staat, wordt het waarschuwingvolume geactiveerd en klinkt het zoals bij '2' of 'Medium' (gemiddeld).
- Wanneer het waarschuwingvolume op '0' of 'Off' (uit) is gezet terwijl de 'Haptic Warning' (voelbare waarschuwing) is gedeselecteerd, worden de trillingen in het stuurwiel actief.
- Afhankelijk van de regio en de software-update van het infotainmentsysteem kan het instellingenmenu worden weergegeven als 'Warning Sound and Haptic' (Waarschuwingsgeluid en Voelbare waarschuwing) of 'Warning Methods' (Waarschuwingmethoden).

Blind-Spot Collision-Avoidance Assist (botsingsvermijding dode hoek)

Blind-Spot Collision Warning (BCW, botsingswaarschuwing blinde hoek) waarschuwt u en werkt op de volgende manieren:

- Waarschuwing voertuig in de blinde hoek
- Botsingswaarschuwing
- Collision-Avoidance Assist (botsingsvermijding)

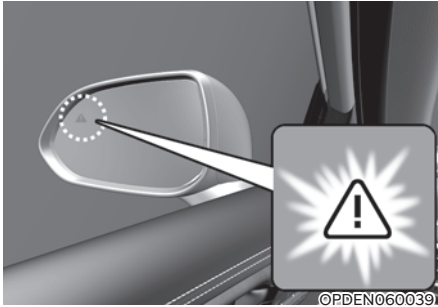

Voertuigdetectie

- Om de bestuurder te waarschuwen dat een voertuig wordt gedetecteerd, gaat het waarschuwinglampje op de buitenspiegel branden.
- De functie werkt wanneer uw rijsnelheid hoger is dan 20 km/h en de snelheid van het voertuig in de dodehoekzone hoger is dan 10 km/h.

Botsingswaarschuwing

- De Collision Warning (Botsing waarsch.) werkt wanneer de richtingaanwijzer wordt ingeschakeld in de richting van de gedetecteerde auto.
- Als 'Warning Only' ('Alleen waarschuwen') wordt geselecteerd in het menu Settings (Instellingen), werkt de botsingswaarschuwing wanneer uw auto de rijstrook nadert waarin het voertuig in uw dode hoek is gedetecteerd.
- Om de bestuurder te waarschuwen voor een aanrijding, knippert het waarschuwinglampje op de buitenspiegel. Tegelijk klinkt een waarschuwingssignaal en gaat het stuur trillen (indien van toepassing).
- Als de richtingaanwijzer wordt uitgeschakeld of u wegrijdt van de rijstrook in kwestie, wordt de botsingswaarschuwing geannuleerd en schakelt de functie opnieuw de voertuigdetectiemodus in.



WAARSCHUWING

- **Het detectiebereik van de hoekradar achter wordt bepaald door de standaard wegbreedte. Op een smalle weg is het dus mogelijk dat de functie andere voertuigen in de volgende rijstrook naast u detecteert en u daarvoor waarschuwt. Mogelijk kan de functie op een brede weg een voertuig op de rijstrook naast u niet detecteren en u er niet voor waarschuwen.**
- **Wanneer de alarmknipperlichten ingeschakeld zijn, werkt de botsingswaarschuwing d.m.v. de richtingaanwijzer niet.**

i Informatie

- Als het stuur links zit, krijgt u een Collision Warning (Botsing waarsch.) wanneer u naar links rijdt. Bewaar een correcte afstand tot de voertuigen in de rijstrook links van u. Als het stuur rechts zit, kunt u een Collision Warning (Botsing waarsch.) krijgen wanneer u naar rechts rijdt. Bewaar een correcte afstand tot de voertuigen in de rijstrook rechts van u.
- Als Collision Warning (botsingswaarschuwing) is ingesteld voor Blind-Spot Safety (veiligheid blinde hoek), dan wordt de botsingswaarschuwing ook geactiveerd als u de rijstrook nadert met een achterliggend voertuig dat wordt herkend.
- De afbeeldingen en kleuren op het instrumentenpaneel kunnen afwijken per type instrumentenpaneel of gekozen thema.

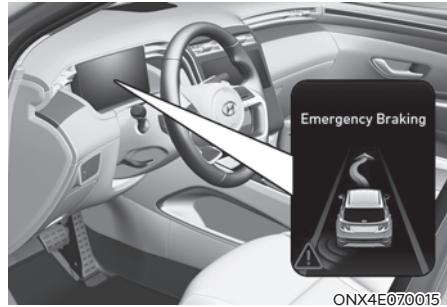

ONX4E070015

Collision-Avoidance Assist (botsingsvermijding) (tijdens het rijden)

- Om de bestuurder te waarschuwen voor een aanrijding, knippert het waarschuwingslampje op de buitenspiegel; ook verschijnt er een waarschuwingsmelding op het instrumentendisplay. Tegelijk klinkt een waarschuwingssignaal en gaat het stuur trillen (indien van toepassing).
- De functie werkt wanneer uw rijdsnelheid tussen ongeveer 60~200 km/h ligt en de rijstrookmarkeringen aan beide zijden van uw rijstrook worden gedetecteerd.
- Emergency braking (Noodremmen) wordt geactiveerd om een botsing met het voertuig in de dodehoekzone te helpen voorkomen.



WAARSCHUWING

- Collision-Avoidance Assist wordt geannuleerd onder de volgende omstandigheden:
 - Uw auto rijdt op een bepaalde afstand de rijstrook naast u op
 - Uw voertuig loopt geen risico meer op een botsing
 - Het stuurwiel wordt omgegooid
 - Het rempedaal wordt ingetrapt
 - Forward Collision-Avoidance Assist (ondersteuning botsingsvermijding voorzijde) actief is
- Nadat de Blind-Spot Collision-Avoidance Assist (botsingsvermijding blinde hoek) heeft ingegrepen of na een rijstrookwissel moet u in het midden van de rijstrook gaan rijden. De Blind-Spot Collision-Avoidance Assist (botsingsvermijding blinde hoek) werkt niet als de auto niet in het midden van zijn rijstrook rijdt.

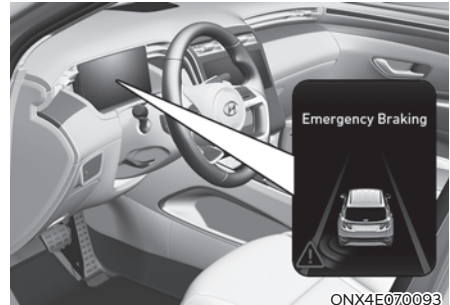

Collision-Avoidance Assist (botsingsvermijding) (bij het wegrijden)

- Om de bestuurder te waarschuwen voor een aanrijding, knippert het waarschuwingslampje op de buitenspiegel; ook verschijnt er een waarschuwingsmelding op het instrumentendisplay. Tegelijk klinkt een waarschuwingssignaal en gaat het stuur trillen (indien van toepassing).
- De functie werkt wanneer uw rijsnelheid lager is dan 3 km/h en de snelheid van het voertuig in de dodehoekzone hoger is dan 5 km/h.
- Emergency braking (Noodremmen) wordt geactiveerd om een botsing met het voertuig in de dodehoekzone te helpen voorkomen.



ONX4E070003

- Wanneer de auto tot stilstand is gebracht door Emergency braking (Noodremmen), verschijnt de waarschuwing 'Drive carefully' (Rij voorzichtig) op het instrumentendisplay.
Voor de veiligheid dient de bestuurder het rempedaal onmiddellijk in te trappen en de omgeving te controleren.
- Het aansturen van de remmen wordt beëindigd nadat de auto door toedoen van Emergency braking (Noodremmen) gedurende ongeveer 2 seconden heeft stilgestaan.



WAARSCHUWING

Tref de volgende voorzorgsmaatregelen wanneer u gebruikmaakt van de Blind-Spot Collision-Avoidance Assist (botsing vermijden dode hoek):

- **Wijzig voor uw veiligheid de instellingen pas nadat u de auto op een veilige plaats heeft geparkeerd.**
- **Mogelijk verschijnt of klinkt de waarschuwing of het waarschuwingssignaal van de Blind-spot Collision-Avoidance Assist (botsingsvermijding blinde hoek) niet als een waarschuwingmelding of waarschuwingssignaal van een ander systeem wordt weergegeven of klinkt.**
- **Mogelijk hoort u het waarschuwingssignaal van de Blind-Spot Collision-Avoidance Assist (botsingsvermijding blinde hoek) niet als er veel lawaai in de omgeving is.**
- **Mogelijk werkt de Blind-spot Collision-avoidance Assist (botsing vermijden dode hoek) niet als de bestuurder het rempedaal intrapt om een aanrijding te voorkomen.**
- **Terwijl Blind-Spot Safety werkt, wordt het aansturen van de remmen door de functie automatisch geannuleerd wanneer de bestuurder het gaspedaal hard intrapt of abrupt het stuur omgooit.**
- **Terwijl de Blind-Spot Collision-Avoidance Assist (botsing vermijden dode hoek) ingrijpt, kan de auto plotseling tot stilstand komen, waarbij letsel kan worden toegebracht aan passagiers en losse voorwerpen kunnen verschuiven. Zorg dat alle inzittenden steeds hun veiligheidsgordel om hebben en dat losse voorwerpen altijd goed worden vastgezet.**

- Ook als er een probleem is met het Blind-Spot Collision-Avoidance Assist (botsingsvermijding blinde hoek) is, werken de remmen normaal.
- De Blind-Spot Collision-Avoidance Assist (botsingsvermijding blinde hoek) werkt niet in alle situaties en kan niet alle aanrijdingen voorkomen.
- Mogelijk waarschuwt de Blind-Spot Collision-Avoidance Assist (botsing vermijden dode hoek) de bestuurder te laat of helemaal niet, afhankelijk van de weg- en rijomstandigheden.
- De bestuurder moet het voertuig te allen tijde onder controle houden. Vertrouw niet volledig op de Blind-Spot Collision-Avoidance Assist (botsing vermijden dode hoek). Houd een veilige remafstand en trap indien nodig het rempedaal in om snelheid te minderen of het voertuig tot stilstand te brengen.
- Laat de Blind-Spot Collision-Avoidance Assist (botsingsvermijding blinde hoek) nooit reageren op mensen, dieren, voorwerpen enz. Dit kan ernstig of dodelijk letsel veroorzaken.



WAARSCHUWING

Afhankelijk van de status van ESC (elektronische stabiliteitsregeling) is het mogelijk dat het aansturen van de remmen niet goed functioneert.

Er zal alleen een waarschuwing worden gegeven in de volgende gevallen:

- Het ESC-waarschuwingsslampje (elektronische stabiliteitsregeling) brandt
- ESC (elektronische stabiliteitsregeling) voert een andere functie uit

Storing en beperkingen van de Blind-Spot Collision-Avoidance Assist (botsing vermijden dode hoek)

Storingen in de Dodehoekbewaking



OTM070099N

Als Blind-Spot Safety niet naar behoren werkt, verschijnt de waarschuwingmelding 'Check Blind-Spot Safety system(s)' ('Controleer veiligheidssysteem blinde hoek') op het instrumentendisplay en gaat het hoofdwaarschuwingsslampje (⚠) branden op het instrumentendisplay. Laat de auto in dit geval inspecteren door een officiële HYUNDAI-dealer

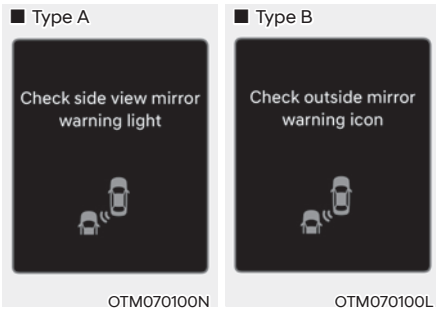

Als het waarschuwingslampje in de buitenspiegel niet naar behoren werkt, verschijnt de waarschuwing 'Check side view mirror warning light' (Controleer waarschuwingslampje buitenspiegel) - of 'Check outside mirror warning icon' (Controleer waarschuwingsicoon buitenspiegel) - op het instrumentendispley en gaat het hoofdwaarschuwingslampje (⚠) branden. Laat de auto in dit geval inspecteren door een officiële HYUNDAI-dealer.

Dodehoekbewakingsfunctie disabled (uitgeschakeld)

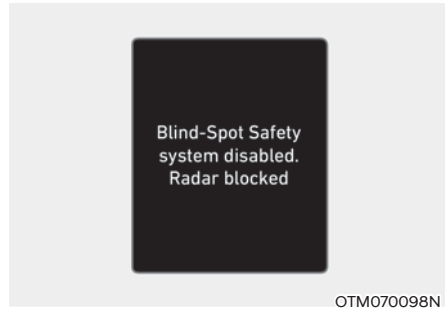

Als het deel van de achterbumper waar de achterste hoekradar of de sensor zich bevindt, bedekt is met vuil, zoals sneeuw of regen, of als een aanhanger of drager wordt geplaatst, kan dit de detectieprestaties verminderen en Blind-Spot Collision-Avoidance Assist (botsingsvermijding blinde hoek) tijdelijk beperken of uitschakelen.

Als dit gebeurt, verschijnt de waarschuwingsmelding 'Blind-Spot Safety system disabled. Radar blocked' (Dodehoekveiligheidssysteem uitgeschakeld. Radar geblokkeerd) op het instrumentendispley.

Het systeem werkt normaal als dit vuil of de aanhanger, etc. is verwijderd en de motor daarna opnieuw wordt gestart.

Als het functie niet normaal werkt na de verwijdering, adviseren we om de functie te laten nakijken door een officiële HYUNDAI-dealer.



WAARSCHUWING

- Mogelijk werkt de **Blind-Spot Collision-Avoidance Assist (botsing vermijden dode hoek)** niet goed, zonder dat daarover een waarschuwing melding verschijnt op het instrumentendisplay.
- Mogelijk werkt de **Blind-Spot Collision-Avoidance Assist (botsingsvermijding blinde hoek)** niet goed in bepaalde gebieden (bijvoorbeeld open terrein), waar eventuele zaken niet worden gedetecteerd na het starten van de motor of wanneer de detectiesensor vlak het starten van de motor bedekt is met vreemd materiaal.



OPGELET

Schakel **Blind-Spot Collision-Avoidance Assist** uit om een trailer, aanhangwagen of een andere sleep te bevestigen of te verwijderen. Schakel **Blind-Spot Collision-Avoidance Assist** in als dit is voltooid.

Beperkingen van de Blind-Spot Collision-Avoidance Assist (botsing vermijden dode hoek)

Blind-Spot Collision-Avoidance Assist niet normaal of grijpt de functie onverwachts in onder de volgende omstandigheden:

- Slecht weer, zoals hevige sneeuwval, zware regen enz.
- De hoekradar achter is bedekt met sneeuw, regen, vuil enz.
- De temperatuur rond de hoekradar achter is hoog of laag
- De auto rijdt op een op- of afrit van een snelweg (of hoofdweg)
- Het wegdek (of de grond eromheen) bevat ongewone metalen (bijv. door de aanleg van een tunnel)

- Er is een vast voorwerp in de buurt van de auto, zoals een geluidsscherm, vangrail, middenberm, slagboom, lamp, bord, tunnel, muur enz. (inclusief dubbele structuren)
- U rijdt in een groot gebied waar weinig voertuigen of constructies zijn (bijv. een woestijn, weide, voorstad enz.)
- U rijdt op een smalle weg die tussen bomen of gras ligt of overgroeid is
- Rijden over een nat wegdek, zoals een plas op de weg
- Een achterligger rijdt op een zeer kleine afstand van u of een andere auto rijdt op een kleine afstand voorbij uw auto
- De snelheid van het andere voertuig is zo hoog dat het in korte tijd langs uw voertuig rijdt
- Uw auto rijdt een andere auto voorbij
- Uw auto verandert van rijstrook
- Uw auto is op hetzelfde tijdstip als het voertuig naast u vertrokken en heeft versneld
- Het voertuig op de rijstrook naast u schuift nog een rijstrook verder op, of een voertuig twee rijstroken verderop schuift over naar de rijstrook naast u
- Er is een aanhanger, drager of dergelijke bevestigd in de buurt van de hoekradar achter
- Het deel van de bumper rond de hoekradar achter wordt bedekt door een bepaald voorwerp, zoals een bumpersticker, bumperbescherming, een fietsendrager enz.
- Het deel van de bumper rond de hoekradar achter heeft een stoot ondervonden of is beschadigd, of de radar zit niet op zijn plaats
- Uw auto is te hoog of te laag door een zware lading, een abnormale bandenspanning enz.

Mogelijk werkt de Blind-Spot Collision-Avoidance Assist (botsing vermeden dode hoek) niet normaal of werkt de functie op een onverwachte manier wanneer de volgende voorwerpen worden gedetecteerd:

- Een motorfiets of fiets
- Er wordt een voertuig waargenomen zoals een platte aanhanger
- Een groot voertuig zoals een bus of een vrachtwagen
- Er wordt een bewegend obstakel zoals een voetganger, dier, winkelwagentje of kinderwagen gedetecteerd
- Een voertuig met een geringe hoogte, zoals een sportwagen

Mogelijk werkt het aansturen van de remmen niet en is de aandacht van de bestuurder vereist in de volgende gevallen:

- De auto trilt overmatig tijdens het rijden over een hobbelige weg of een stuk met betonplaten
- U rijdt op een weg die glad is door sneeuw, waterplassen, ijs, enz.
- De bandendruk is laag of er is een band beschadigd
- Er is aan de rem gemorrel
- De auto wisselt abrupt van rijstrook

i Informatie

Zie de paragraaf 'Forward Collision-Avoidance Assist (FCA, Ondersteuning botsingsvermijding voorzijde)' en 'Lane Keeping Assist (LKA, Hulp bij rijbaan aanhouden)' in dit hoofdstuk voor meer informatie over de beperkingen van de frontzichtcamera.



WAARSCHUWING

- Rijden in bochten

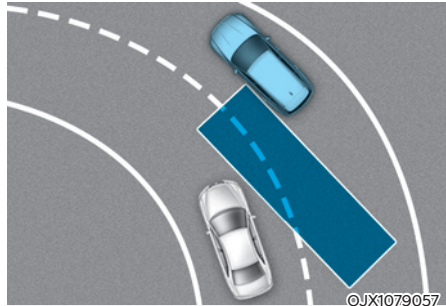

Mogelijk werkt de Blind-Spot Collision-Avoidance Assist (botsingsvermijding blinde hoek) niet goed op bochtige wegen. Mogelijk detecteert de functie het voertuig op de rijstrook naast u niet.

Let tijdens het rijden altijd op de weg en de rijomstandigheden.

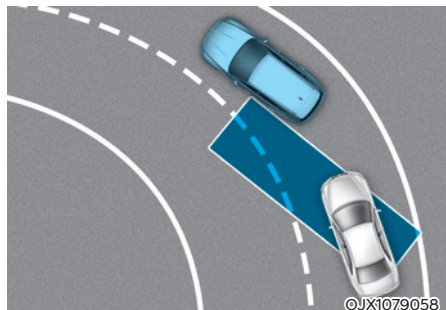

Mogelijk werkt de Blind-Spot Collision-Avoidance Assist (botsingsvermijding blinde hoek) niet goed op bochtige wegen. Mogelijk detecteert de functie een voertuig in uw rijstrook.

Let tijdens het rijden altijd op de weg en de rijomstandigheden.

- Rijden waar rijstroken samenvoegen/ splitsen

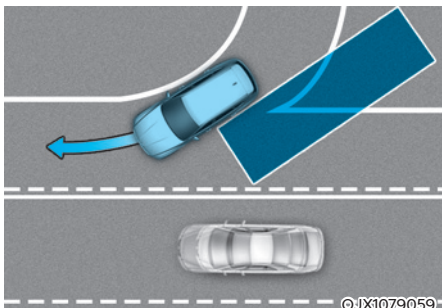

Mogelijk werkt de Blind-Spot Collision-Avoidance Assist (botsingsvermijding blinde hoek) niet goed op plaatsen waar de rijstrook splitst of meerdere rijstroken samenkomen. Mogelijk detecteert de functie het voertuig op de rijstrook naast u niet.

Let tijdens het rijden altijd op de weg en de rijomstandigheden.

- Rijden op een helling

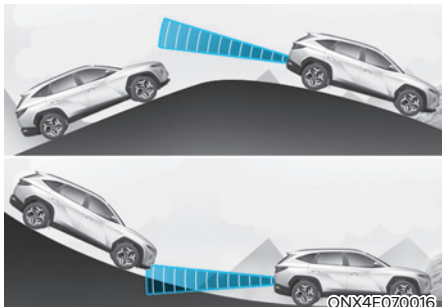

Mogelijk werkt de Blind-Spot Collision-Avoidance Assist (botsing vermijden dode hoek) niet goed op een hellende weg.

Mogelijk detecteert de functie het voertuig op de rijstrook naast u niet of detecteert het onbedoeld de grond of een voorwerp.

Let tijdens het rijden altijd op de weg en de rijomstandigheden.

- Rijden waar de rijstroken op verschillende hoogten lopen

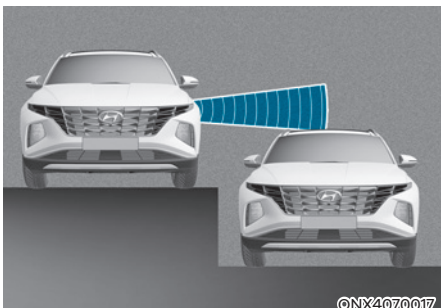

Mogelijk werkt de Blind-Spot Collision-Avoidance Assist (botsing vermijden dode hoek) niet goed op plaatsen waar de rijstroken op verschillende hoogten lopen. Mogelijk detecteert de functie een voertuig niet op een weg waar de rijstroken op verschillende hoogten lopen (opritten bij onderdoorgangen, ongelijkgrondse kruisingen enz.).

Let tijdens het rijden altijd op de weg en de rijomstandigheden.

WAARSCHUWING

- Zorg dat u de Blind-Spot Collision-Avoidance Assist (botsingsvermijding blinde hoek) uitschakelt wanneer u een aanhanger of een ander voertuig sleept.
- Mogelijk functioneert de Blind-Spot Collision-Avoidance Assist (botsingsvermijding blinde hoek) niet normaal bij storing door sterke elektromagnetische golven.
- Mogelijk werkt de Blind-Spot Collision-Avoidance Assist (botsingsvermijding blinde hoek) niet gedurende 15 seconden na het starten van de auto of na het inschakelen van de frontzichtcamera of hoekradars achter.

SAFE EXIT WARNING (WAARSCHUWING BIJ VEILIG UITSTAPPEN, SEW) (INDIEN VAN TOEPASSING)

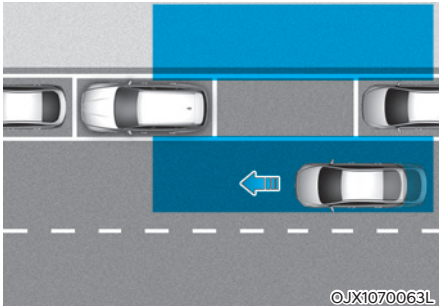

Wanneer een passagier een portier opent nadat de auto tot stilstand is gekomen, waarschuwt het Safe Exit Warning-systeem de bestuurder met een waarschuwing melding en een waarschuwingssignaal wanneer een naderend voertuig in de zone achter de auto wordt gedetecteerd. Zo helpt het systeem aanrijdingen voorkomen.

OPGELET

Het waarschuwingsmoment kan variëren afhankelijk van de snelheid van het naderende voertuig.

Detectiesensor



[1] Hoekradar achteraan

Zie bovenstaande afbeelding voor de precieze locatie van de detectiesensoren.

OPGELET

Zie het onderdeel "Blind-Spot Collision-Avoidance Assist (BCA)" in dit hoofdstuk voor meer informatie over de voorzorgsmaatregelen voor de hoekradars achteraan.

Instellingen Safe Exit Warning (waarschuwing bij veilig uitstappen)



Safe Exit Warning (waarschuwing bij veilig uitstappen)

Terwijl de toets ENGINE START/STOP (Motor starten/stoppen) in stand ON staat, selecteert u 'Driver Assistance (Bestuurdershulp) → Blind-Spot Safety (Dodehoekveiligheid) → Safe Exit Warning (SEW (waarschuwing bij veilig uitstappen))' in het menu Settings (instellingen) om Safe Exit Assist in te schakelen en heft u de selectie op om de functie uit te schakelen.



WAARSCHUWING

De bestuurder dient zich altijd bewust te zijn van de omgeving. Als 'Safe Exit Warning' (SEW (waarschuwing bij veilig uitstappen)) is uitgeschakeld, kan de Safe Exit Warning u niet helpen.



Informatie

Wanneer de motor opnieuw wordt gestart, behoudt de Safe Exit Warning de laatste instelling.



Waarschuwingsmethodes

Selecteer met de motor aan 'User Settings → Driver Assistance → Warning Volume' (Gebruikersinstellingen → Bestuurdershulp → Waarschuwingenvolume) in het instellingenmenu op het instrumentenpaneel of selecteer 'Setup (Settings) → Vehicle Settings → Driver Assistance → Warning Methods → Warning Volume' (Setup → Voertuiginstellingen → Bestuurdershulp → Waarschuwingsmethodes → Waarschuwingenvolume) in het instellingenmenu in het infotainmentsysteem om het waarschuwingenvolume te wijzigen.

Als 'Driving safety priority' (prioriteit rijveiligheid) is geselecteerd in het instellingenmenu in het infotainmentsysteem, verlaagt het voertuig alle andere audiovolumes als de waarschuwing klinkt.

i Informatie

- Als u de waarschuwingsmethodes wijzigt, kan dat ook de waarschuwingsmethode voor andere bestuurdershulpssystemen wijzigen.
- Wanneer de motor opnieuw wordt gestart, blijft de laatste instelling voor de waarschuwingsmethode behouden.
- Mogelijk is er geen instellingenmenu indien deze functie niet in uw auto zit.
- Ook als '0' of 'Off' (uit) wordt gekozen voor het waarschuwingsvolume, wordt het waarschuwingsvolume niet uitgezet maar klinkt het zoals bij '1' of 'Low' (laag).
- Afhankelijk van de regio en de software-update van het infotainmentsysteem kan het instellingenmenu worden weergegeven als 'Warning Sound and Haptic' (Waarschuwingsgeluid en Voelbare waarschuwing) of 'Warning Methods' (Waarschuwingmethodes).

Werking van Safe Exit Warning (waarschuwing bij veilig uitstappen)

Safe Exit Warning (waarschuwing bij veilig uitstappen)

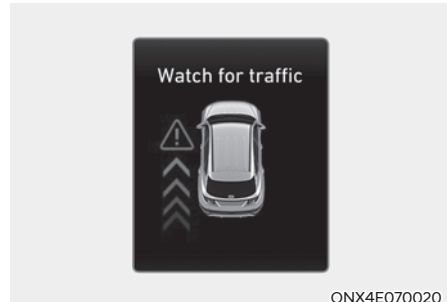

Botsingswaarschuwing bij het verlaten van de auto

- Wanneer, op het moment dat een portier wordt geopend, een voertuig wordt gedetecteerd dat de auto van achteren nadert, licht het waarschuwingslampje op de buitenachteruitkijkspiegel op, verschijnt de waarschuwingsmelding 'Watch for traffic' ('Kijk uit voor het verkeer') op het instrumentendisplay, en klinkt een waarschuwings signaal.
- Het Safe Exit Warning-systeem waarschuwt de bestuurder wanneer de rijsnelheid lager is dan 3 km/h en de snelheid van het voertuig dat van achteren nadert hoger is dan 6 km/h.



WAARSCHUWING

Neem de volgende voorzorgsmaatregelen bij gebruik van de Safe Exit Warning:

- Wijzig voor uw veiligheid de instellingen pas nadat u de auto op een veilige plaats heeft geparkeerd.
- Mogelijk verschijnt of klinkt de waarschuwing melding of het waarschuwingssignaal van Safe Exit Warning niet als een waarschuwing melding of waarschuwingssignaal van een andere functie wordt weergegeven of klinkt.
- Mogelijk hoort u het waarschuwingssignaal van het Safe Exit Warning-systeem niet als er veel lawaai in de omgeving is.
- De Safe Exit Warning (waarschuwing bij veilig uitstappen) werkt niet in alle situaties en kan niet alle aanrijdingen voorkomen.
- Mogelijk waarschuwt het Safe Exit Warning-systeem de bestuurder te laat of helemaal niet, afhankelijk van de weg- en rijomstandigheden. Controleer altijd de omgeving van het voertuig.
- De bestuurder en passagiers zijn verantwoordelijk voor ongevallen die gebeuren tijdens het verlaten van het voertuig. Kijk voor het verlaten van het voertuig altijd goed naar de omgeving.

- Bedien de Safe Exit Warning (waarschuwing bij veilig uitstappen) nooit met opzet. Dit kan ernstig of dodelijk letsel veroorzaken.
- Het Safe Exit Warning-systeem werkt niet als er een probleem is met het Blind-Spot Safety-systeem. De waarschuwing melding van het Blind-Spot Safety-systeem verschijnt wanneer:
 - De sensor van het Blind-Spot Safety-systeem of de omgeving van de sensor vuil of afgedekt is
 - Het Blind-Spot Safety-systeem passagiers niet of nodeloos waarschuwt



Informatie

- Nadat de motor is uitgezet, blijft de Safe Exit Warning nog ongeveer 3 minuten werken, maar als de portieren worden vergrendeld, wordt het onmiddellijk uitgeschakeld.
- De afbeeldingen en kleuren op het instrumentenpaneel kunnen afwijken per type instrumentenpaneel of gekozen thema.

Storingen en beperkingen Safe Exit Warning (waarschuwing bij veilig uitstappen)

Storing Safe Exit Warning (waarschuwing bij veilig uitstappen)

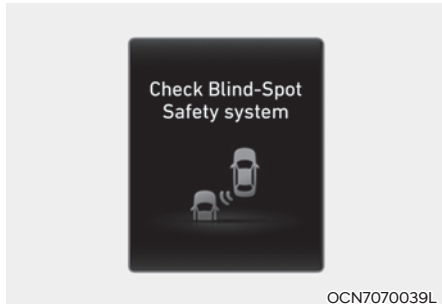

Als de Safe Exit Warning (waarschuwing bij veilig uitstappen) niet naar behoren werkt, verschijnt enkele seconden de waarschuwingsmelding 'Check Blind-Spot Safety system' (Controleer dodehoekveiligheidssysteem) op het instrumentendisplay en gaat het hoofdwaarschuwinglampje (⚠) branden op het instrumentendisplay. Als het hoofdwaarschuwinglampje brandt, raden we u aan de auto te laten controleren door een officiële HYUNDAI-dealer.

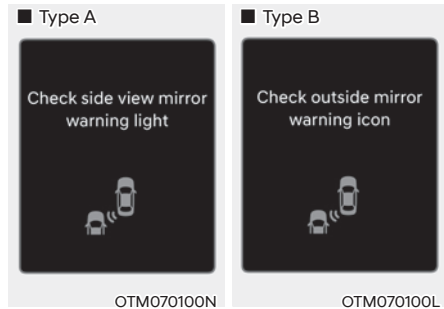

Als het waarschuwingslampje in de buitenspiegel niet naar behoren werkt, verschijnt de waarschuwing 'Check side view mirror warning light' (Controleer waarschuwingslampje buitenspiegel) - of 'Check outside mirror warning icon' (Controleer waarschuwingsicoon buitenspiegel) - op het instrumentendisplay en gaat het hoofdwaarschuwinglampje (⚠) branden. Als het hoofdwaarschuwinglampje brandt, raden we u aan de auto te laten controleren door een officiële HYUNDAI-dealer.

Safe Exit Warning (waarschuwing bij veilig uitstappen) uitgeschakeld

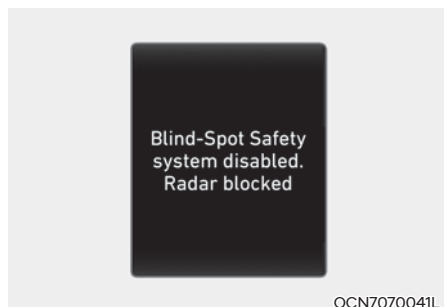

Als het deel van de achterbumper waar de achterste hoekradar of de sensor zich bevindt, bedekt is met vuil, zoals sneeuw of regen, of als een aanhanger of drager wordt geplaatst, kan dit de detectieprestaties verminderen en de Safe Exit Warning tijdelijk beperken of uitschakelen.

Als dit gebeurt, verschijnt de waarschuwingsmelding 'Blind-Spot Safety system disabled. Radar blocked' (Dodehoekveiligheidssysteem uitgeschakeld. Radar geblokkeerd) op het instrumentendisplay.

Safe Exit Warning (waarschuwing bij veilig uitstappen) werkt normaal als dit vuil of de aanhanger, etc. is verwijderd en de motor daarna opnieuw wordt gestart.

Als het Safe Exit Warning (waarschuwing bij veilig uitstappen) niet naar behoren werkt nadat het verwijderd is, adviseren we om de auto te laten nakijken door een officiële HYUNDAI-dealer.



WAARSCHUWING

- Zelfs als er geen waarschuwing op het instrumentendisplay verschijnt, is het mogelijk dat de Safe Exit Warning niet goed werkt.
- Mogelijk werkt de Safe Exit Warning (botsingsvermijding blinde hoek) niet goed in bepaalde gebieden (bv. open terrein), waar eventuele zaken niet worden gedetecteerd na het starten van de motor of wanneer de detectiesensor vlak het starten van de motor bedekt is met vreemd materiaal.



OPGELET

Schakel Safe Exit Warning uit om een trailer, aanhangwagen of een andere sleep te bevestigen of te verwijderen. Schakel Safe Exit Warning aan als dit is voltooid.

Beperkingen van Safe Exit Warning (waarschuwing bij veilig uitstappen)

Onder de volgende omstandigheden kan het zijn dat het Safe Exit Warning-systeem niet naar behoren werkt of dat het systeem onverwachts in werking treedt:

- Uit de auto stappen op een plaats met veel bomen of hoog gras
- Uit de auto stappen op een plaats waar het wegdek nat is
- De aankomende auto rijdt met een zeer lage of hoge snelheid



Informatie

Zie de paragraaf 'Blind-Spot Collision-Avoidance Assist (BCA) (botsingsvermijding blinde hoek)' in dit hoofdstuk voor meer informatie over de beperkingen van de hoekradar achteraan.



WAARSCHUWING

- Mogelijk werkt het Safe Exit Warning-systeem niet normaal bij storing door sterke elektromagnetische golven.
- Mogelijk werkt het Safe Exit Warning-systeem niet gedurende 3 seconden na het starten van de auto of na het inschakelen van de hoekradars achter.

HANDMATIGE SNELHEIDSLIMIETREGELING (MSLA)

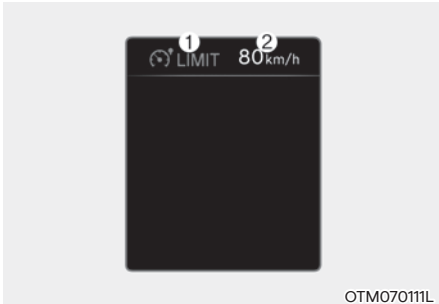

OTM070111L

- (1) Controlelampje snelheidslimiet
- (2) Ingestelde snelheid

U kunt de snelheidslimiet instellen wanneer u niet harder dan een bepaalde snelheid wilt rijden.

Als u de vooraf ingestelde snelheidslimiet overschrijdt, treedt Manual Speed Limit Assist in werking (de ingestelde snelheidslimiet knippert en een waarschuwingssignaal klinkt) totdat de rijnsnelheid weer onder de snelheidslimiet ligt.

Werking van Handmatige snelheidslimietregeling

Funcities instellen

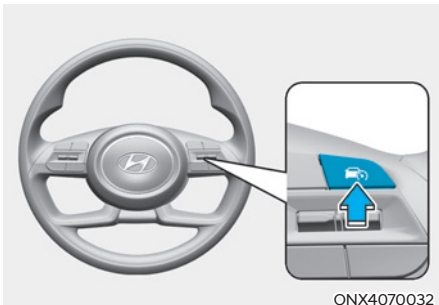

ONX4070032

1. Druk bij de gewenste snelheid op de toets Driving Assist (bestuurdershulp). Het controlelampje snelheidslimiet gaat branden.

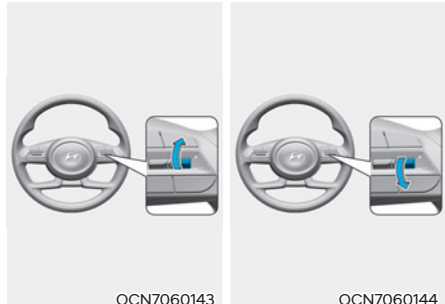

OCN7060143

OCN7060144

2. Druk de schakelaar + omhoog of de schakelaar - omlaag en laat hem bij de gewenste snelheid los.

Druk de schakelaar + omhoog of de schakelaar - omlaag en houd hem in deze positie. De snelheid neemt eerst tot het dichtstbijzijnde tiental (vijftal in mijlen) toe of af en vervolgens met 10 km/h.



OTM070203L

3. De ingestelde snelheid wordt op het instrumentendisplay weergegeven.

Als u de vooraf ingestelde snelheidslimiet wilt overschrijden, trapt u het gaspedaal voorbij het drukpunt in om de terugschakelfunctie (kickdown) te activeren.

De ingestelde snelheidslimiet knippert en er klinkt een waarschuwingssignaal totdat de rijnsnelheid weer onder de snelheidslimiet ligt.

i Informatie

- Als het gaspedaal niet voorbij het drukpunt wordt ingetrapt, blijft de rijnsnelheid onder de snelheidslimiet.
- Wanneer het gaspedaal voorbij het drukpunt wordt ingetrapt, kan de terugschakelfunctie een klikgeluid voortbrengen.

Manual Speed Limit Assist (Handmatige snelheidslimietregeling) tijdelijk pauzeren

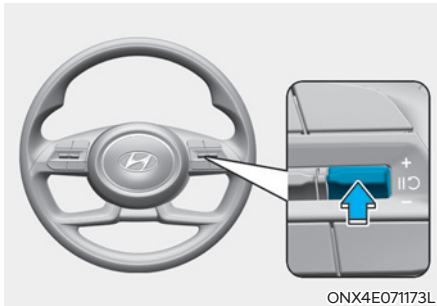

Druk op **||** de schakelaar om de ingestelde snelheidslimiet tijdelijk te annuleren. De ingestelde snelheidslimiet wordt uitgeschakeld, maar het controlelampje (S) **LIMIT** snelheidslimiet blijft branden.

Manual Speed Limit Assist (Handmatige snelheidslimietregeling) hervatten

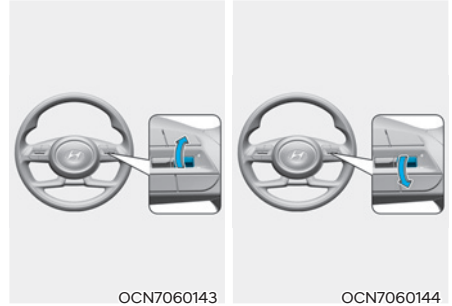

Druk op de schakelaar **+**, **-**, **||** om de Handmatige snelheidslimietregeling te hervatten nadat deze is gepauzeerd.

Als u de **+** schakelaar omhoog of de **-** schakelaar omlaag drukt, wordt de snelheid van de auto op de huidige snelheid op het instrumentendisplay ingesteld.

Als u de schakelaar **||** bedient, gaat de auto opnieuw de ingestelde snelheid aanhouden.

Handmatige snelheidslimietregeling uitschakelen

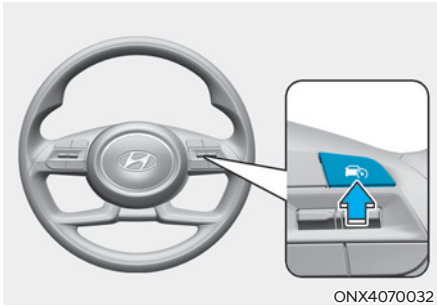

Druk op de toets Driving Assist (🚗) (bestuurdershulp) om de Manual Speed Limit Assist uit te schakelen.

Het controlelampje snelheidslimiet (🚗LIMIT) dooft.

Druk altijd op de toets Driving Assist (🚗) (bestuurdershulp) om Manual Speed Limit Assist uit te schakelen wanneer u het niet gebruikt.

⚠️ WAARSCHUWING

Neem de volgende voorzorgsmaatregelen bij gebruik van de Handmatige snelheidslimietregeling:

- Stel de rijsnelheid altijd lager op de snelheidslimiet in uw regio.
- Houd de Handmatige snelheidslimietregeling uitgeschakeld wanneer u de functie niet gebruikt. Zo voorkomt u dat u onbedoeld een snelheid instelt. Controleer of het controlelampje snelheidslimiet (🚗LIMIT) uit is.
- De Handmatige snelheidslimietregeling is geen vervanging voor correct en veilig rijgedrag. De bestuurder heeft de verantwoordelijkheid altijd veilig te rijden en moet zich altijd bewust zijn van onverwachte en plotselinge situaties. Let altijd op de toestand van de weg.

INTELLIGENT SPEED LIMIT ASSIST (ISLA) (INDIEN VAN TOEPASSING)

Intelligent Speed Limit Assist (slimme waarschuwing snelheidsbegrenzing) gebruikt informatie van het gedetecteerde verkeersbord en het navigatiesysteem om de bestuurder in te lichten over de snelheidslimiet en informatie over het inhaalverbod te geven. Ook helpt de Intelligent Speed Limit Assist de bestuurder om zich aan de snelheidslimiet van de weg te houden.



OPGELET

- Intelligent Speed Limit Assist werkt mogelijk niet goed in andere landen.
- Als uw auto een navigatiesysteem heeft, moet u deze geregeld updaten zodat de Intelligent Speed Limit Assist naar behoren werkt.
- Het infotainmentsysteem kan wijzigen na software-updates. Kijk voor meer informatie in de apart geleverde handleiding van het infotainmentsysteem en de korte handleiding.

Detectiesensor

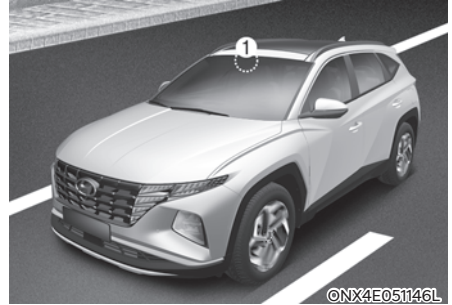

[1]: Frontzichtcamera

Zie bovenstaande afbeelding voor de precieze locatie van de detectiesensor.



OPGELET

Zie de alinea 'Forward Collision-Avoidance Assist (FCA, ondersteuning botsingsvermijding voorzijde)' in hoofdstuk 7 voor meer informatie over de voorzorgsmaatregelen voor de frontzichtcamera.

Instellingen Intelligent Speed Limit Assist

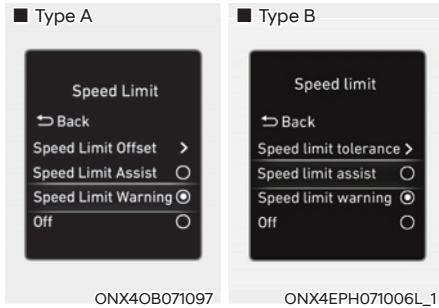

Snelheidslimiet

Met de motor aan selecteert of deselecteert u 'Vehicle Settings → Speed limit' (Voertuiginstellingen → Snelheidslimiet) in het menu Functies (instellingen) om voor iedere functie in te stellen of ze al dan niet moet worden gebruikt.

- Als 'Speed Limit Assist' (assistentie snelheidslimiet) is geselecteerd, informeert het systeem de bestuurder over de snelheidslimiet en andere verkeersborden Daarnaast adviseert de functie de bestuurder om de ingestelde snelheid van de Manual Speed Limit Assist (handmatige snelheidslimietregeling) of Smart Cruise-control te wijzigen om binnen de snelheidslimiet te blijven.
- Als 'Speed Limit Warning' (waarschuwing snelheidslimiet) is geselecteerd, informeert het systeem de bestuurder over de snelheidslimiet en andere verkeersborden Bovendien waarschuwt de functie de bestuurder wanneer de auto harder rijdt dan de snelheidslimiet.
- Als 'Off' (uit) is geselecteerd, gaat Intelligent Speed Limit Assist uit.

OPGELET

Als 'Speed Limit Warning (waarschuwing snelheidslimiet)' is geselecteerd, adviseert de Intelligent Speed Limit Assist de bestuurder niet om de ingestelde snelheid te wijzigen.

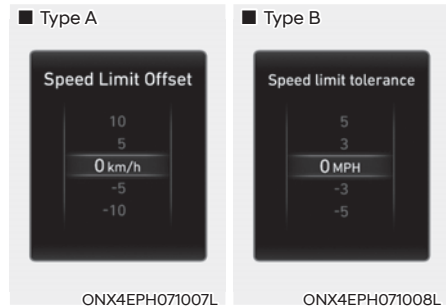

Afwijking snelheidslimiet

Als de motor aanstaat, terwijl 'Driver Assistance → Speed Limit → Speed Limit Offset (of Speed Limit tolerance)' (Bestuurdershulp → Snelheidslimiet → Afwijking snelheidslimiet) is geselecteerd, kan de Afwijking snelheidslimiet worden gewijzigd. Speed Limit Assist (assistentie snelheidslimiet) / Speed Limit Warning (snelheidslimietwaarschuwing) waarschuwen de bestuurder en passen de rijnsnelheid aan wanneer de rijnsnelheid hoger is dan de snelheidslimiet plus de afwijking.

WAARSCHUWING

Wijzig voor uw veiligheid de instellingen pas nadat u de auto op een veilige plaats heeft geparkeerd.

i Informatie

- De snelheidslimietassistentie werkt op basis van de ingestelde Afwijking plus de snelheidslimiet. Als u de ingestelde snelheid wilt aanpassen op de snelheidslimiet, moet u de afwijking op '0' zetten.
- De functie snelheidslimietwaarschuwing waarschuwt de bestuurder wanneer de rijsnelheid hoger is dan de snelheidslimiet plus de afwijking. Als u de snelheidslimietwaarschuwing zo wilt instellen dat u onmiddellijk gewaarschuwd wordt zodra de rijsnelheid boven de snelheidslimiet komt, zet u de afwijking op '0'.

i Informatie

De instelling van de 'Speed Offset' (Snelheidsmarge) komt niet terug in de Navigation-Based Smart Cruise Control (NSCC - cruisecontrol op basis van navigatie).

Werking van Intelligent Speed Limit Assist

De intelligente snelheidslimietassistentie waarschuwt en helpt het voertuig te bedienen door de snelheidslimiet weer te geven, een waarschuwing voor te hoge snelheid te geven en de ingestelde snelheid te wijzigen.

i Informatie

De waarschuwing en regeling door de Intelligent Speed Limit Assist worden beschreven op basis van een Afwijking snelheidslimiet van '0'. Zie "Systeemconfiguratie" voor meer informatie over het instellen van de Afwijking.

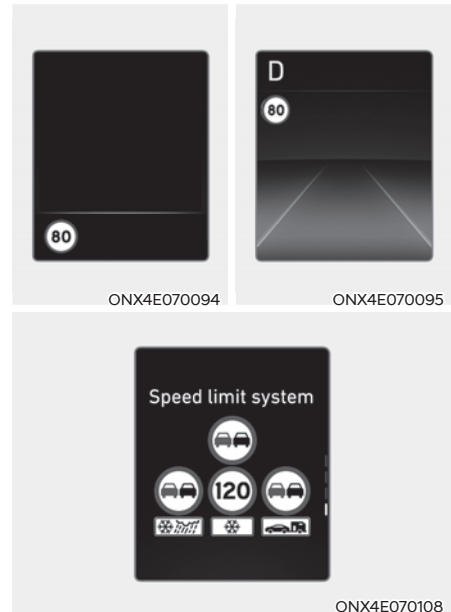

Toont snelheidslimiet

Informatie over de snelheidslimiet wordt weergegeven op het instrumentendisply.

i Informatie

- Als de snelheidslimiet van de weg niet kan worden herkend, wordt '---' weergegeven. Zie "Beperkingen van de Intelligent Speed Limit Assist" als de verkeersborden moeilijk te herkennen zijn.
- Intelligent Speed Limit Assist (slimme assistentie snelheidslimiet) geeft extra informatie van verkeersborden en de snelheidslimiet. De extra verkeersinformatie kan van land tot land verschillen.
- Extra bord weergegeven onder de snelheidslimiet of een bord ivm inhaalbeperkingen betekent de voorwaarden waaronder de borden gevolgd moeten worden. Als het extra bord niet herkend wordt, wordt het als blanco weergegeven.

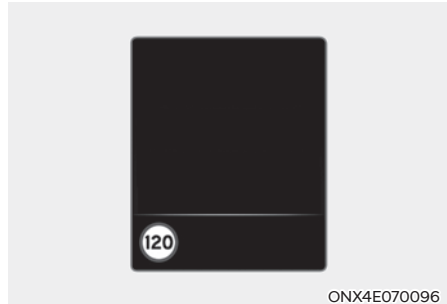

ONX4E070096

Waarschuwing te hoge snelheid

Wanneer u met een hogere snelheid rijdt dan de weergegeven snelheidslimiet, wordt de snelheidslimiet in het rood weergegeven.

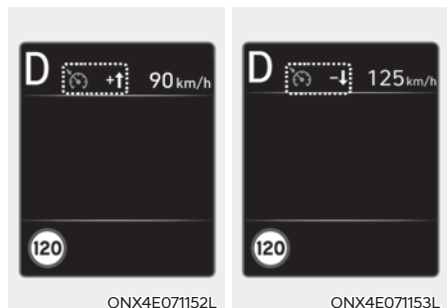

ONX4E071152L

ONX4E071153L

Change Set Speed (wijzig ingestelde snelheid)

Als de snelheidslimiet van de weg verandert tijdens het gebruik van de Manual Speed Limit Assist (handmatige snelheidslimietregeling) of Smart Cruise-control, wordt een pijltje omhoog of omlaag getoond om de bestuurder te adviseren de ingestelde snelheid te wijzigen. Op dat moment kan de bestuurder de ingestelde snelheid wijzigen naar de snelheidslimiet door de schakelaar + of - op het stuurwiel te gebruiken.



WAARSCHUWING

- Als u onder de snelheidslimiet wil blijven, zet u de Afwijking lager dan '0' of verlaagt u snelheid met de schakelaar - op het stuurwiel.
- Zelfs na aanpassen van de ingestelde snelheid op de snelheidslimiet van weg, kan de auto nog harder rijden dan de snelheidslimiet. Trap indien nodig het rempedaal in om snelheid te minderen.
- Als op de weg een snelheidslimiet van minder dan 30 km/h geldt, werkt de functie voor het wijzigen van de ingestelde snelheid niet.
- Intelligent Speed Limit Assist maakt gebruik van de snelheidseenheid die door de bestuurder is ingesteld op het instrumentenpaneel. Als een andere eenheid voor snelheid is ingesteld dan de eenheid die in uw land wordt gebruikt, is het mogelijk dat de Intelligent Speed Limit Assist niet goed werkt.



Informatie

- Zie voor meer informatie over de werking van de Intelligent Speed Limit Assist van de handmatige snelheidslimietregeling het gedeelte "Handmatige snelheidslimietregeling (MSLA)" in dit hoofdstuk.
- Zie de paragraaf 'Smart Cruise Control (SCC)' in dit hoofdstuk voor meer informatie over de werking van de Intelligent Speed Limit Assist van de Smart Cruise Control.

Storingen en beperkingen van de Intelligent Speed Limit Assist

Storingen Intelligent Speed Limit Assist

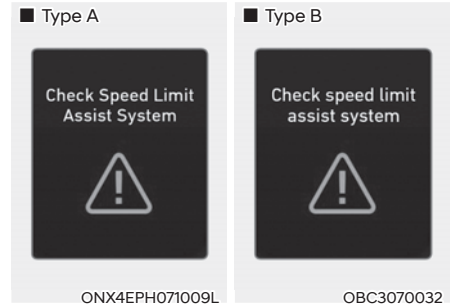

Als de Intelligent Speed Limit Assist (slimme hulp snelheidslimiet) niet naar behoren werkt, verschijnt enkele seconden de waarschuwingsmelding 'Check speed limit assist system' (controleer snelheidslimietsysteem) op het instrumentendisplay en gaat het hoofdwaarschuwinglampje (⚠) branden op het instrumentendisplay. Laat de auto in dit geval inspecteren door een officiële HYUNDAI-dealer.

Intelligent Speed Limit Assist uitgeschakeld

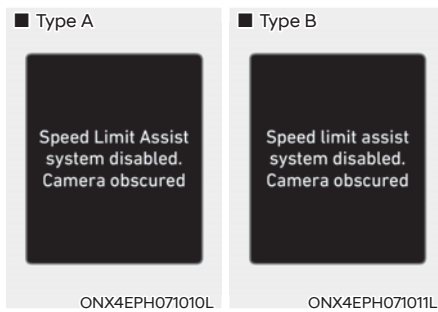

Als het deel van de voorruit waar de frontzichtcamera zich bevindt met vreemd materiaal zoals sneeuw of regen bedekt is, dan kan dit de detectieprestaties verminderen en Intelligent Speed Limit Assist tijdelijk beperken of uitschakelen. Als dit gebeurt, verschijnt de waarschuwingsmelding 'Speed limit assist system disabled. Camera obscured' (Snelheidslimietsysteem uitgeschakeld. Camera geblokkeerd) op het instrumentendisplay.

De Intelligent Speed Limit Assist zal naar behoren werken wanneer deze sneeuw, regen of ander vreemd materiaal is verwijderd.

Als de Intelligent Speed Limit Assist niet normaal werkt nadat het verwijderd is, adviseren we om de auto te laten nakijken door een officiële HYUNDAI-dealer.

WAARSCHUWING

- Hoewel er geen waarschuwing of waarschuwingslampje verschijnt op het instrumentendisplay werkt Intelligent Speed Limit Assist misschien niet goed.
- Als de sensor vlak na het starten van de motor gecontamineerd is, werkt de Intelligent Speed Limit Assist misschien niet goed.
- Mogelijk werkt de Intelligent Speed Limit Assist niet gedurende 15 seconden na het starten van de auto of het inschakelen van de voorcamera.

Beperkingen van de Intelligent Speed Limit Assist

Het Intelligent Speed Limit Assist (ISLA)-systeem werkt in de volgende omstandigheden mogelijk niet of geeft niet de juiste informatie:

- Het verkeersbord is vuil of onleesbaar
 - Het verkeersbord is nauwelijks zichtbaar door slecht weer zoals regen, sneeuw, mist enz.
 - Het verkeersbord is niet helder of beschadigd
 - Het verkeersbord wordt gedeeltelijk verborgen door omringende voorwerpen of schaduw
- De verkeersborden zijn geen standaardborden
 - De tekst of afbeelding op het verkeersbord verschilt van de norm
 - Het verkeersbord is tussen de hoofdlijn en de afrit geplaatst, of tussen uiteenlopende wegen
 - Er is geen onderbord geplaatst met een bord op de op- of afrit
 - Een bord is aan een ander voertuig vastgemaakt

- De afstand tussen het voertuig en het verkeersbord staan te ver weg
- Het voertuig komt verlichte verkeersborden tegen
- De Intelligent Speed Limit Assist herkent cijfers op verkeersborden ten onrechte als de snelheidslimiet.
- De minimale snelheid staat op de weg aangegeven
- De helderheid verandert plots, bv. wanneer u een tunnel inrijdt of verlaat of onder een brug doorrijdt.
- De koplampen worden niet gebruikt of de helderheid van de koplampen is zwak 's nachts of in een tunnel
- Verkeersborden zijn moeilijk te herkennen door de weerspiegeling van de zon, straatverlichting of tegenliggers
- De navigatie-informatie of GPS-informatie bevat fouten.
- De bestuurder houdt zich niet aan de opdrachten van de navigatie.
- De bestuurder rijdt over een nieuwe weg die nog niet in het navigatiesysteem staat.
- Het gezichtsveld van de frontzichtcamera wordt belemmerd door schittering van de zon
- U rijdt op een weg met scherpe of veel bochten
- U rijdt over verkeersdrempels of bergop- of afwaarts of van links naar rechts op steile hellingen
- Het voertuig schudt hevig
- Rijden op een pas geopende weg

Informatie

Zie de paragraaf 'Forward Collision-Avoidance Assist (FCA, ondersteuning botsingsvermijding voorzijde)' in dit hoofdstuk voor meer informatie over de beperkingen van de frontzichtcamera.

WAARSCHUWING

- **De Intelligent Speed Limit Assist is een aanvullende functie om de bestuurder te helpen zich aan de snelheidslimiet te houden. Mogelijk toont hij niet de juiste snelheidslimiet of past hij de rijsnelheid niet voldoende aan.**
- **Stel de rijsnelheid altijd lager op de snelheidslimiet in uw regio.**
- **Mogelijk werkt de Intelligent Speed Limit Assist niet gedurende 15 seconden na het starten van de auto of het inschakelen van de voorcamera.**

WAARSCHUWINGSSYSTEEM VOOR DE AANDACHT VAN DE BESTUURDER (DAW) (INDIEN VAN TOEPASSING)

Basisfunctie

Het waarschuwingssysteem voor de aandacht van de bestuurder helpt het aandachtsniveau van de bestuurder te bepalen door het rijpatroon, de rijtijd enz. te analyseren tijdens het rijden. De Driver Attention Warning (Waarschuwingssysteem voor de aandacht van de bestuurder) beveelt een pauze aan wanneer zijn/haar aandacht afneemt tot beneden een bepaald niveau.

Functie Leading Vehicle Departure Alert (waarschuwing vertrek voorliggend voertuig)

De functie Leading Vehicle Departure Alert informeert de bestuurder wanneer de voorligger weer vertrekt na tot stilstand te zijn gekomen.

Detectiesensor

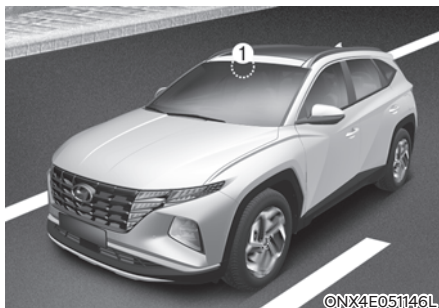

[1]: Frontzichtcamera

De frontzichtcamera wordt tijdens het rijden gebruikt als detectiesensor om rijpatronen en het wegrijden van een voorligger te detecteren.

Zie bovenstaande afbeelding voor de precieze locatie van de detectiesensor.



OPGELET

Houd de frontzichtcamera altijd in goede staat om de optimale prestaties van Driver Attention Warning te waarborgen.

Zie de alinea 'Forward Collision-Avoidance Assist (FCA, ondersteuning botsingsvermijding voorzijde)' in dit hoofdstuk voor meer informatie over de voorzorgsmaatregelen voor de frontzichtcamera.

Instellingen Driver Attention Warning (Waarschuwingssysteem voor de aandacht van de bestuurder)

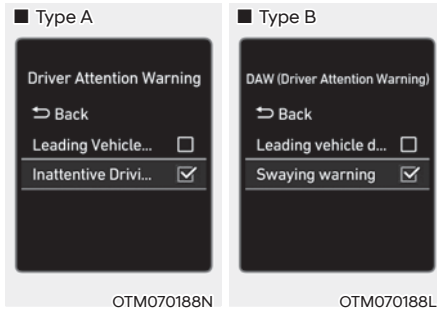

Driver Attention Warning (Waarschuwingssysteem voor de aandacht van de bestuurder)

Met de motor aan selecteert of geselecteerd u 'Driver Assistance (Bestuurdershulp) → DAW (Driver Attention Warning)' (Waarschuwingssysteem voor de aandacht van de bestuurder) in het menu Settings (instellingen) om voor iedere functie in te stellen of ze al dan niet moet worden gebruikt.

- Als 'Inattentive Driving Warning' (of 'Swaying warning') (Waarschuwing onoplettend rijden of Slingerwaarschuwing) wordt geselecteerd, waarschuwt de Driver Attention Warning de bestuurder en beveelt het aan een pauze te nemen wanneer de aandacht van de bestuurder afneemt tot onder een bepaald niveau.

i Informatie – voor Europa

Wanneer de motor wordt uitgeschakeld en vervolgens opnieuw wordt gestart, wordt de functie Driver Attention Warning altijd automatisch ingeschakeld.

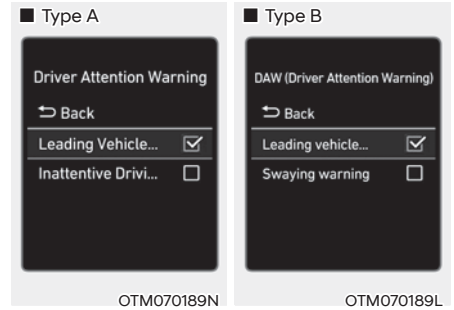

Leading Vehicle Departure alert (Waarschuwing vertrek voorliggend voertuig)

- Als 'Leading Vehicle Departure Alert' (Waarschuwing vertrek voorliggend voertuig) is geselecteerd, informeert de functie de bestuurder wanneer de voorligger weer vertrekt na tot stilstand te zijn gekomen.



OTM070140N

Waarschuwingmoment

Met de motor aan, selecteert u 'Driver Assistance (Bestuurdershulp) → Warning Timing (Timing waarschuwing)' in het menu Settings (instellingen) om de initiële activeringstijd voor de waarschuwing van Driver Attention Warning (Waarschuwingssysteem voor de aandacht van de bestuurder) te wijzigen.

Wanneer uw auto wordt afgeleverd, is het waarschuwingmoment ingesteld op 'Normal' (Normaal). Als u het waarschuwingmoment wijzigt, kan dat ook het waarschuwingmoment voor andere bestuurdershulpsystemen wijzigen.

i Informatie

Wanneer de motor opnieuw wordt gestart, behoudt het Driver Attention Warning de laatste instelling.

Werking van Driver Attention Warning (Waarschuwingssysteem voor de aandacht van de bestuurder)

Driver Attention Warning (waarschuwingssysteem voor de aandacht van de bestuurder)

De basisfunctie van het Driver Attention Warning-systeem bestaat erin de bestuurder te informeren over zijn aandachtsniveau en hem te waarschuwen dat het goed zou zijn om 'Consider taking a break' (Neem een pauze).

Aandachtsniveau

<p>■ Functie uit</p> <p>OTM070102N</p>	<p>■ Stand-by/uitgeschakeld</p> <p>OTM070106N</p>
<p>■ Oplettend rijden</p> <p>ONX4E071170L</p>	<p>■ Onoplettend rijden</p> <p>ONX4E071174L</p>

- De bestuurder kan zijn of haar rijomstandigheden op het instrumentendisplay in de gaten houden.

- Wanneer 'Inattentive Driving Warning' ('Slingerwaarschuwing') wordt geannuleerd in het menu Settings (Instellingen), wordt 'System Off' ('Systeem uit') weergegeven.
- De Driver Attention Warning (Waarschuwing oplettenheid bestuurder) werkt bij een rijnsnelheid van 0-200 km/h.
- Als de snelheid van de auto niet binnen de bedrijfssnelheid valt, wordt de melding 'Stand-by' (of disabled (uitgeschakeld)) weergegeven.
- Het aandachtsniveau van de bestuurder wordt weergegeven op een schaal van 1 tot 5. Hoe lager het niveau, hoe onoplettender de bestuurder.
- Het niveau gaat omlaag als de bestuurder niet gedurende een bepaalde tijd een pauze houdt.

Een pauze nemen

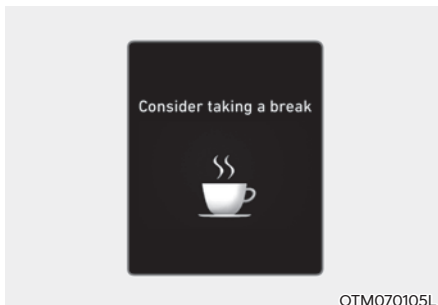

- Wanneer de aandacht van de bestuurder afneemt tot onder aandachtsniveau 1, verschijnt de melding 'Consider taking a break' (Neem een pauze) op het instrumentendisplay en klinkt een waarschuwingssignaal om de bestuurder aan te sporen om Consider taking a break (Neem een pauze).

- Als de totale rijtijd korter is dan 10 minuten of als de laatste pauze minder dan 10 minuten geleden werd aanbevolen, beveelt Driver Attention Warning geen pauze aan.

WAARSCHUWING

Wijzig voor uw veiligheid de instellingen pas nadat u de auto op een veilige plaats heeft geparkeerd.

OPGELET

- Driver Attention Warning kan mogelijk ook een pauze aanbevelen op basis van het rijpatroon of de gewoonten van de bestuurder, als de bestuurder zich niet vermoeid voelt.
- De Driver Attention Warning is een hulpmiddel en is er mogelijk niet toe in staat te bepalen of de bestuurder al dan niet onoplettend is.
- Als een bestuurder zich vermoeid voelt, dient hij een pauze te nemen op een veilige plaats, zelfs als de Driver Attention Warning pauze aanbeveelt.

Informatie

U kunt de instellingen veranderen op het instrumentenpaneel (Gebruikersinstellingen) of het infotainmentsysteem (Vehicle Settings - voertuiginstellingen), afhankelijk van de optie die met uw auto is geleverd. Voor meer details, zie paragraaf "User Settings - gebruikersinstellingen" in hoofdstuk 4, of de paragraaf "Vehicle Settings - voertuiginstellingen" in de meegeleverde Infotainment handleiding.

Funcie Leading Vehicle Departure Alert (waarschuwing vertrek voorliggend voertuig)

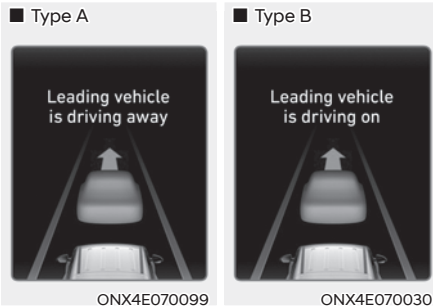

Wanneer de voorligger weer vertrekt na tot stilstand te zijn gekomen, informeert Leading Vehicle Departure Alert de bestuurder door middel van de waarschuwingsmelding 'Leading vehicle is driving away' ('Voertuig voor u rijdt weg') (of 'Leading vehicle is driving on' ('Voorligger rijdt door')) op het instrumentendisplay en klinkt een waarschuwings signaal.

WAARSCHUWING

- Mogelijk verschijnt of klinkt de waarschuwingsmelding of het waarschuwings signaal van Leading Vehicle Departure Alert niet als een waarschuwingsmelding of waarschuwings signaal van een ander systeem wordt weergegeven of klinkt.
- De bestuurder is er verantwoordelijk voor veilig te rijden en de auto onder controle te houden.

OPGELET

- Leading Vehicle Departure Alert is een hulpmiddel en waarschuwt de bestuurder mogelijk niet telkens als de voorligger weer vertrekt na tot stilstand te zijn gekomen.
- Kijk voordat u wegrijdt altijd voor de auto en naar de staat van de weg.
- De afbeeldingen en kleuren op het instrumentenpaneel kunnen afwijken per type instrumentenpaneel of gekozen thema.

Storingen en beperkingen Driver Attention Warning (Waarschuwingssysteem voor de aandacht van de bestuurder)

Storingen Driver Attention Warning (Waarschuwingssysteem voor de aandacht van de bestuurder)

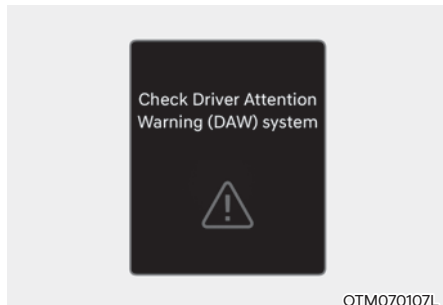

Als het Driver Attention Warning-systeem niet naar behoren werkt, verschijnt de waarschuwingsmelding 'Check Driver Attention Warning (DAW) system' ('Check systeem waarsch. oplettendh. best. (DAW)') op het instrumentendisplay. Laat de auto in dit geval inspecteren door een officiële HYUNDAI-dealer.

Beperkingen van Driver Attention Warning (Waarschuwingssysteem voor de aandacht van de bestuurder)

Mogelijk werkt Driver Attention Warning niet goed in de volgende situaties:

- Er wordt ruw met de auto gereden
- De auto wisselt opzettelijk vaak van rijstrook
- Het voertuig wordt aangestuurd door een bestuurdershulpsysteem, zoals Lane Keeping Assist

Functie Leading Vehicle Departure Alert (Waarschuwing vertrek voorligger)

- Wanneer een voertuig invoegt

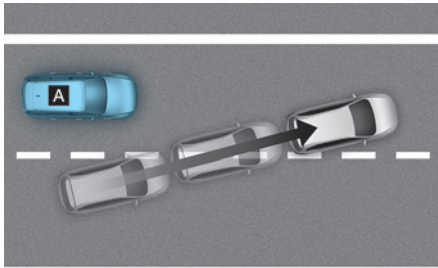

©ADAS021

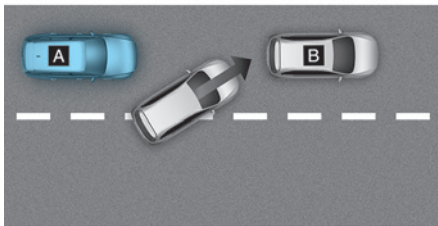

©ADAS022

[A] : Uw auto, [B] : Voorligger

Als een voertuig voor uw auto inrijdt, is het mogelijk dat Leading Vehicle Departure Alert niet goed functioneert.

- Wanneer de bestuurder van de voorligger het stuur omgooit

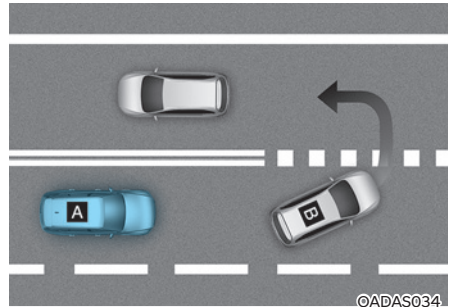

©ADAS034

[A] : Uw auto, [B] : Voorligger

Als de voorligger een scherpe bocht maakt, zoals afslaan naar links of naar rechts, zich omkeren enz., is het mogelijk dat Leading Vehicle Departure Alert niet goed functioneert.

- Wanneer de voorligger abrupt wegrijdt

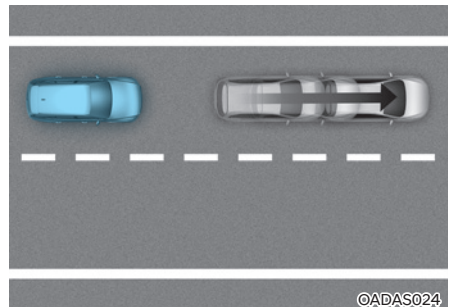

©ADAS024

Als de voorligger een abrupt wegrijdt, is het mogelijk dat Leading Vehicle Departure Alert niet goed werkt.

- Wanneer er een voetganger tussen u en uw voorligger staat

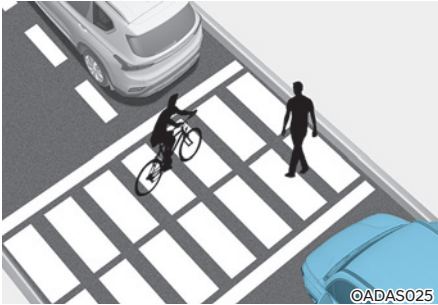

Als er zich een of meer voetgangers of fietsen tussen u en uw voorligger bevinden, is het mogelijk dat Leading Vehicle Departure Alert niet goed werkt.

- Op een parkeerterrein

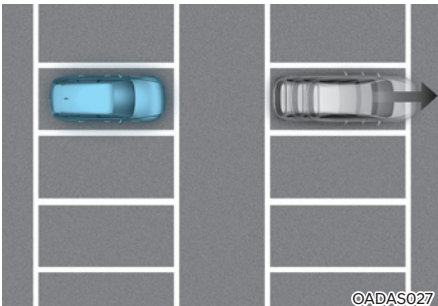

Als een voertuig dat vóór u geparkeerd staat, vertrekt, kan Leading Vehicle Departure Alert u mogelijk waarschuwen dat deze geparkeerde auto wegrijdt.

- Bij het rijden door een tolpoort of op een kruispunt, enz.

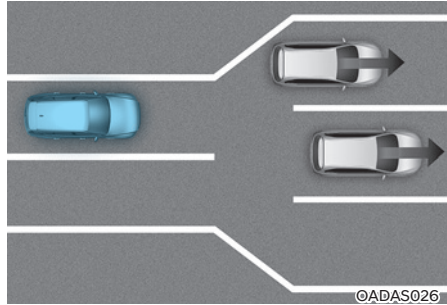

Als u voorbij een tolpoort of kruising met veel voertuigen rijdt of als u ergens rijdt waar rijstroken vaak samenkomen of splitsen, is het mogelijk dat Leading Vehicle Departure Alert niet goed werkt.



WAARSCHUWING

Funcities werken mogelijk niet gedurende ongeveer 15 seconden na het opstarten of tijdens het initialiseren (opnieuw opstarten enz.) van de frontzichtcamera.



Informatie

Zie de alinea 'Forward Collision-Avoidance Assist (FCA, ondersteuning botsingsvermijding voorzijde)' in dit hoofdstuk voor meer informatie over de voorzorgsmaatregelen voor de frontzichtcamera.

BLIND-SPOT VIEW MONITOR (BVM, MONITOR BLINDEHOEKWEERGAVE) (INDIEN VAN TOEPASSING)

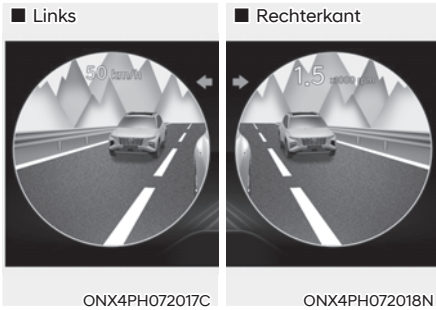

De Blind-Spot View Monitor (monitor blindehoekweergave) toont het blindehoekgebied achter uw auto op het instrumentendisplay wanneer de richtingaanwijzer is ingeschakeld. Zo helpt het u veilig van rijstrook te wisselen.

Detectiesensor

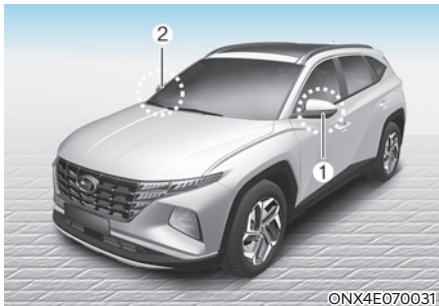

[1], [2]: Wide-side view camera (breedbeeld-zijcamera) (camera onderaan de spiegel)

Zie bovenstaande afbeelding voor de precieze locatie van de detectiesensoren.

Instellingen Monitor dodehoekweergave

Funcities instellen

Blind-Spot View (blindehoekweergave)

Terwijl de motor aan staat, selecteert u 'Driver Assistance → Blind-Spot Safety → Blind Spot View' (Bestuurdershulp → Blindehoekveiligheid → Blindehoekweergave) in het menu Settings (instellingen) om Blind Spot View Monitor in te schakelen en heft u de selectie op om de functie uit te schakelen.

Werking van Monitor blindehoekweergave

Bedieningsschakelaar

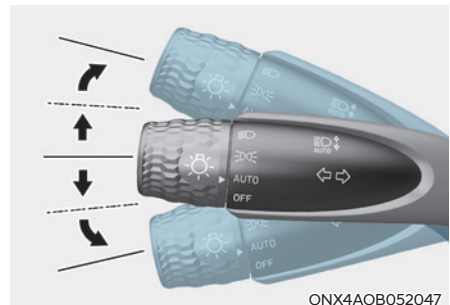

Richtingaanwijzer

Blind-Spot View Monitor zal in- en uitschakelen als de richtingaanwijzer in- en uit wordt geschakeld.

Monitor dodehoekweergave

Voorwaarden voor gebruik

Als de linker of rechter richtingaanwijzer wordt ingeschakeld, wordt het beeld in die richting op het instrumentendisplay weergegeven.

Voorwaarden voor uitschakelen

- Als de richtingaanwijzer wordt uitgezet, verdwijnt het beeld op het instrumentendisplay.
- Als de alarmknipperlichten werken, wordt de dodehoekmonitor uitgeschakeld, ongeacht de status van de richtingaanwijzer.
- Als er andere belangrijke waarschuwingen worden weergegeven op het instrumentendisplay, wordt de dodehoekmonitor mogelijk uitgeschakeld.

Storingsen Monitor blindehoekweergave

Als het Blind-Spot View Monitor-systeem niet naar behoren werkt, als het scherm in het instrumentenpaneel flakkert of als het camerabeeld niet normaal wordt weergegeven, raden wij u aan uw auto te laten controleren door een officiële HYUNDAI-dealer.



WAARSCHUWING

- **Het beeld op het instrumentendisplay kan verschillen van de feitelijke afstand van het voorwerp. Controleer de omgeving van de auto voor de veiligheid.**
- **Zorg ervoor dat de lens van de camera altijd schoon is. Als de lens bedekt is met vreemd materiaal, kan dit een negatieve invloed hebben op prestatie van de camera en kan het zijn dat de Blind-Spot View Monitor niet naar behoren werkt.**

CRUISE CONTROL (CC) (INDIEN VAN TOEPASSING)

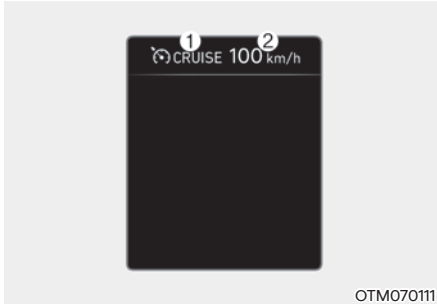

OTM07011

- (1) Controlelampje cruise
- (2) Ingestelde snelheid

Cruise control stelt u in staat boven 30 km/h een bepaalde rijnsnelheid aan te houden, zonder dat u de voet op het gaspedaal hoeft te houden.

Werking cruise control

Functie instellen

1. Accelereer naar de gewenste snelheid, die hoger moet zijn dan 30 km/h.

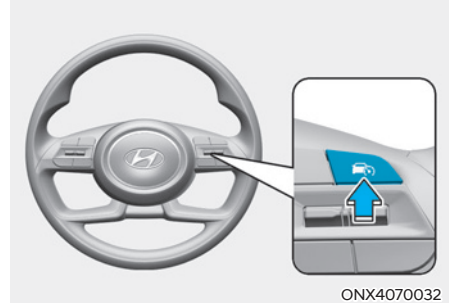

ONX4070032

2. Druk bij de gewenste snelheid op de toets Bestuurdershulp (Ⓜ). Op het instrumentendisplay lichten de ingestelde snelheid en het controlelampje Cruise (ⓂCRUISE) op.
3. Haal uw voet van het gaspedaal. De ingestelde snelheid wordt aangehouden, zelfs wanneer het gaspedaal niet wordt ingedrukt.

i Informatie

Op een steile helling kan de auto bergaf licht versnellen of bergop licht vertragen.

Ingestelde snelheid verhogen

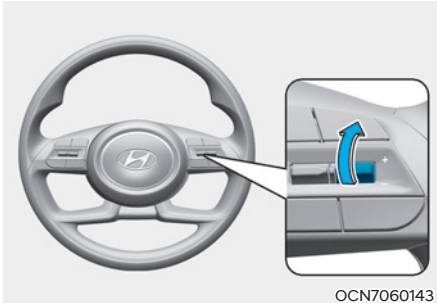

- Druk de schakelaar + omhoog en laat hem onmiddellijk los. Telkens als u de schakelaar op deze manier bedient, wordt de kruissnelheid met 1 km/h verhoogd.
- Druk de schakelaar + omhoog en houd hem in die positie terwijl u de ingestelde snelheid op het instrumentendisplay controleert. De kruissnelheid neemt eerst tot het dichtstbijzijnde tiental toe en vervolgens met 10 km/h elke keer wanneer de schakelaar op deze manier wordt bedient.

Laat de schakelaar los wanneer de gewenste snelheid wordt weergegeven en de auto accelereert tot die snelheid.

Ingestelde snelheid verlagen

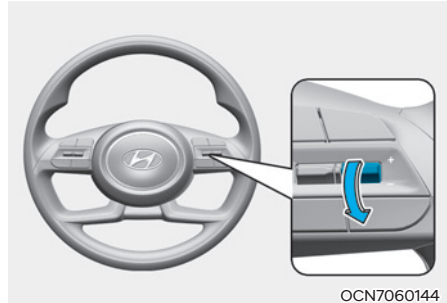

- Druk de schakelaar - omlaag en laat hem onmiddellijk los. Telkens als u de schakelaar op deze manier bedient, wordt de kruissnelheid met 1 km/h verlaagd.
- Druk de schakelaar - omlaag en houd hem in die positie terwijl u de ingestelde snelheid op het instrumentendisplay controleert. De kruissnelheid daalt eerst tot het dichtstbijzijnde tiental (vijftal in mph) en vervolgens met 10 km/h elke keer wanneer de schakelaar op deze manier wordt bedient.

Laat de schakelaar los op het moment dat de gewenste snelheid is bereikt.

Tijdelijk versnellen

Trap het gaspedaal in als u tijdelijk sneller wilt gaan rijden terwijl de cruise control is ingeschakeld.

Laat het gaspedaal los om weer terug te keren naar de oorspronkelijke kruissnelheid.

Als u bij verhoogde snelheid de + schakelaar omhoog, of de - schakelaar omlaag drukt, wordt de cruise snelheid op de huidige verhoogde snelheid ingesteld.

Cruise Control tijdelijk pauzeren

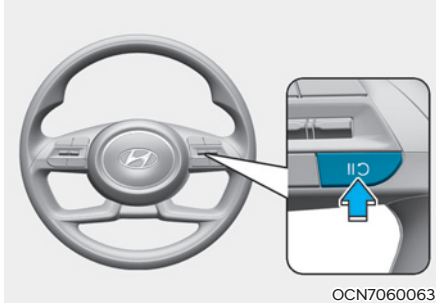

De cruisecontrol wordt geannuleerd:

- Het rempedaal wordt ingetrapt.
- Er wordt op de knop **|| C** gedrukt.
- De transmissie naar stand N (Neutraal) wordt geschakeld.
- De rijsnelheid afneemt tot minder dan ongeveer 30 km/h.
- De ESC (elektronische stabiliteitsregeling) is geactiveerd.
- Terugschakelen naar de 2e versnelling in de handmatige schakelmodus.

De ingestelde snelheid wordt uitgeschakeld, maar het controlelampje Cruise (CRUISE) blijft branden.

OPMERKING

Als Cruise Control in een niet vermelde situatie pauzeert, raden we aan om uw auto te laten nakijken door een officiële HYUNDAI-dealer.

Cruise Control hernemen

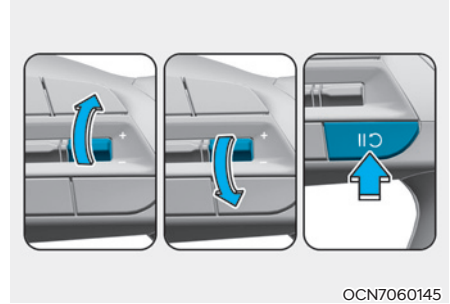

Bedien de schakelaar +, - of de toets **|| C**.

Als u de + schakelaar omhoog of de - schakelaar omlaag drukt, wordt de snelheid van de auto op de huidige snelheid op het instrumentendisplay ingesteld.

Als u op de **|| C** knop drukt, gaat de auto opnieuw de ingestelde snelheid aanhouden.

Om het systeem opnieuw te activeren moet de auto sneller dan 30 km/h rijden.





WAARSCHUWING

Controleer de rijomstandigheden voordat u de **|| C toets gebruikt. Als u de **|| C** toets indrukt, kan uw auto mogelijk snel accelereren of vertragen.**

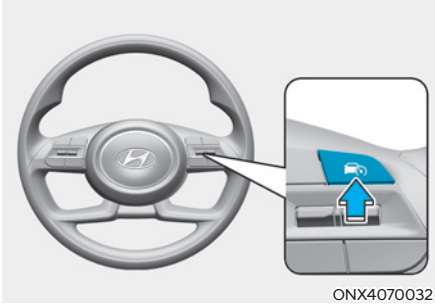
Cruise Control uitschakelen



Druk op de toets Driving Assist () (bestuurdershulp) om het systeem in te schakelen. Het controlelampje Cruise () CRUISE) dooft.

Druk altijd op de toets Driving Assist (bestuurdershulp) om de cruisecontrol uit te schakelen wanneer u het niet gebruikt.

Informatie

Als uw auto is uitgerust met Manual Speed Limit Assist, houd de Driving Assist () knop ingedrukt om Cruise Control uit te schakelen. Let er wel op dat Manual Speed Limit Assist nu wordt ingeschakeld.

WAARSCHUWING

Neem de volgende voorzorgsmaatregelen bij gebruik van de cruisecontrol:

- Stel de rijsnelheid altijd lager op de snelheidslimiet in uw regio.
- Laat de cruisecontrol uitgeschakeld wanneer u het niet gebruikt. Zo voorkomt u dat u onbedoeld een snelheid instelt. Controleer of het controlelampje Cruise () CRUISE) uit is.
- De cruisecontrol is geen vervanging voor correct en veilig rijgedrag. De bestuurder heeft de verantwoordelijkheid altijd veilig te rijden en moet zich altijd bewust zijn van onverwachte en plotselinge situaties.
- Rijd altijd voorzichtig om onverwachte en plotselinge situaties te voorkomen. Let altijd op de toestand van de weg.
- Gebruik de Cruisecontrol nooit wanneer niet veilig met een constante snelheid gereden kan worden:
 - Bij het rijden in druk verkeer of als de verkeerssituatie het moeilijk maakt met een constante snelheid te rijden
 - Bij het rijden in regen of sneeuw of op een gladde weg
 - Bij het rijden op een heuvelachtige of winderige weg
 - Bij het rijden met veel wind
 - Als het zicht tijdens het rijden beperkt wordt (mogelijk door slechte weersomstandigheden, zoals mist, sneeuw, regen of een zandstorm)
- Gebruik de cruisecontrol niet tijdens het rijden met een aanhanger.

SMART CRUISE CONTROL (SCC) (INDIEN VAN TOEPASSING)

Basisfunctie

Het Smart Cruise Control-systeem is ontworpen om de voorligger te detecteren en de gewenste snelheid en minimumafstand tot uw voorligger te helpen bewaren.

Overtake Assist Control (Rijhulp bij inhalen)

Terwijl Smart Cruise Control werkt, helpt de functie bij de acceleratie wanneer het oordeelt dat de bestuurder van plan is zijn voorligger in te halen.

Detectiesensor



ONX4E051146L



ONX4E071158L

[1]: Frontzichtcamera,

[2]: Voorste radar

De frontzichtcamera en radar vóór worden gebruikt als detectiesensor om voorliggers te detecteren.

Zie bovenstaande afbeelding voor de precieze locatie van de detectiesensor.



OPGELET

Houd de frontzichtcamera altijd en de radar vóór in goede staat om de optimale prestaties van het Smart Cruise Control-systeem te waarborgen.

Zie de paragraaf 'Forward Collision-Avoidance Assist (FCA, ondersteuning botsingsvermijding voorzijde) - (sensorzekering)' in dit hoofdstuk voor meer informatie over de beperkingen van de frontzichtcamera en de radar vóór.

Instellingen Smart Cruise Control

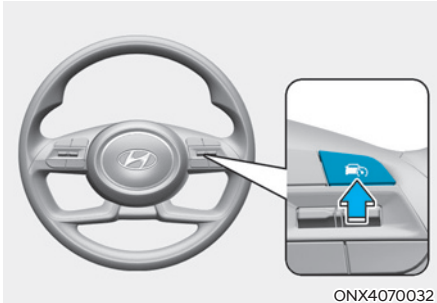

Smart Cruise Control inschakelen

- Druk op de toets Driving Assist (🚗) om de Smart Cruise Control in te schakelen. Op het instrumentendisplay wordt de huidige snelheid als snelheid ingesteld.
- Als er geen voertuig vóór u is, dan wordt de ingestelde snelheid aangehouden. Als er wel een voertuig vóór u is, dan kan de snelheid worden verlaagd om de afstand tot uw voorligger te bewaren. Als uw voorligger accelereert, houdt uw auto een constante kruissnelheid aan nadat hij tot de ingestelde snelheid heeft geaccelereerd.

i Informatie

- Als de snelheid van uw auto tussen ongeveer 0~30 km/h ligt en u de Driving Assist (🚗) knop indrukt, wordt de snelheid van Smart Cruise Control ingesteld op 30 km/h.
- Als de bestuurder naar een lagere versnelling schakelt, bereikt de rijnsnelheid mogelijk niet de ingestelde snelheid.

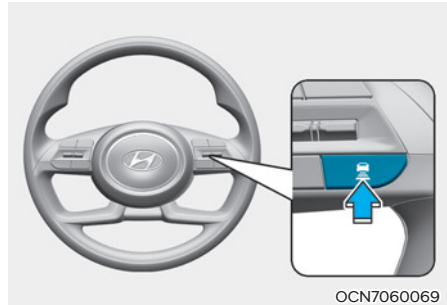

Tussenafstand instellen

Elke keer als u op de toets drukt, verandert de tussenafstand als volgt:

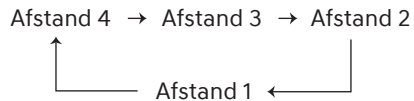

i Informatie

- Bij een rijnsnelheid van 90 km/h, wordt de afstand als volgt gehandhaafd:
Afstand 4 - ca. 52,5 m
Afstand 3 - ca. 40 m
Afstand 2 - ca. 32,5 m
Afstand 1 - ca. 25 m
- Wanneer de motor opnieuw wordt gestart, of nadat de Smart Cruise Control tijdelijk is geannuleerd, wordt laatste ingestelde afstand opnieuw ingesteld.

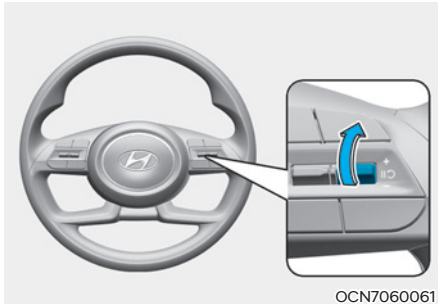

Ingestelde snelheid verhogen

- Druk de schakelaar + omhoog en laat hem onmiddellijk los. Telkens als u de schakelaar op deze manier bedient, wordt de kruissnelheid met 1 km/h verhoogd.
- Druk de schakelaar + omhoog en houd hem in die positie terwijl u de ingestelde snelheid op het instrumentendisplay controleert. Telkens als u de schakelaar op deze manier bedient, wordt de kruissnelheid met 10 km/h verhoogd. Laat de schakelaar los wanneer de gewenste snelheid wordt weergegeven en de auto en accelereert tot die snelheid. U kunt de ingestelde snelheid verhogen tot 180 km/h.

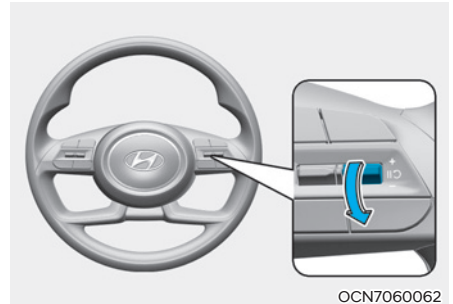

Ingestelde snelheid verlagen

- Druk de schakelaar - omlaag en laat hem onmiddellijk los. Telkens als u de schakelaar op deze manier bedient, wordt de kruissnelheid met 1 km/h verlaagd.
- Druk de schakelaar - omlaag en houd hem in die positie terwijl u de ingestelde snelheid op het instrumentendisplay controleert. Telkens als u de schakelaar op deze manier bedient, wordt de kruissnelheid met 10 km/h verlaagd. Laat de schakelaar los op het moment dat de gewenste snelheid is bereikt. U kunt de ingestelde snelheid verlagen tot 30 km/h.



WAARSCHUWING

Controleer de rijomstandigheid voordat u de schakelaar + gebruikt. Als u de schakelaar + omhoog drukt en in deze positie houdt, kan uw auto mogelijk snel accelereren.

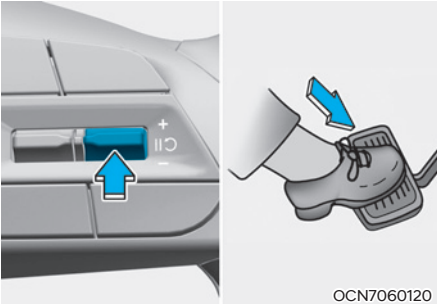

Smart Cruise Control tijdelijk annuleren

Druk op de schakelaar of trap het rempedaal in om Smart Cruise Control tijdelijk te annuleren.

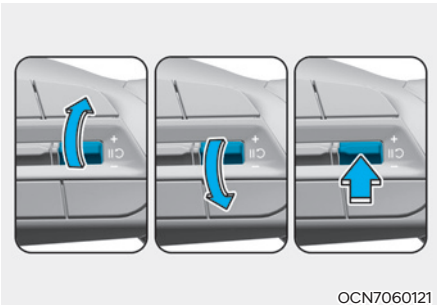

Om Smart Cruise Control te hervatten

Om Smart Cruise Control opnieuw te activeren nadat de functie werd geannuleerd, bedient u de schakelaar +, - of .

Als u de + schakelaar omhoog of de - schakelaar omlaag drukt, wordt de snelheid van de auto op de huidige snelheid op het instrumentendisplay ingesteld.

Als u de schakelaar bedient, gaat de auto opnieuw de ingestelde snelheid aanhouden.

WAARSCHUWING

Controleer de rijomstandigheid voordat u de schakelaar gebruikt. Als u de schakelaar indrukt, kan uw auto mogelijk snel accelereren.

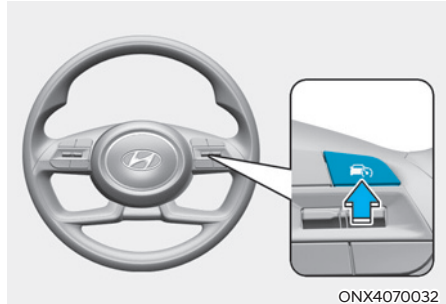

De Smart Cruise Control uitschakelen

Druk op de toets Driving Assist () om het Smart Cruise Controlsysteem uit te schakelen.

Informatie

Als uw auto is uitgerust met Manual Speed Limit Assist, houd de Driving Assist () knop ingedrukt om Smart Cruise Control uit te schakelen. Let er wel op dat Manual Speed Limit Assist nu wordt ingeschakeld.

Op basis van rijmodus

Smart Cruise Control wijzigt de acceleratie op basis van de geselecteerde rijmodus in de geïntegreerde rijmodusregeling. Zie de volgende tabel.

Rijmodus	Smart Cruise Control
ECO	Langzaam
SPORT	Snel

i Informatie

Zie het onderdeel 'Drive Mode Integrated Control System' (in Drive-stand geïntegreerd regelsysteem) in hoofdstuk 6 voor meer informatie voor de drive-stand.

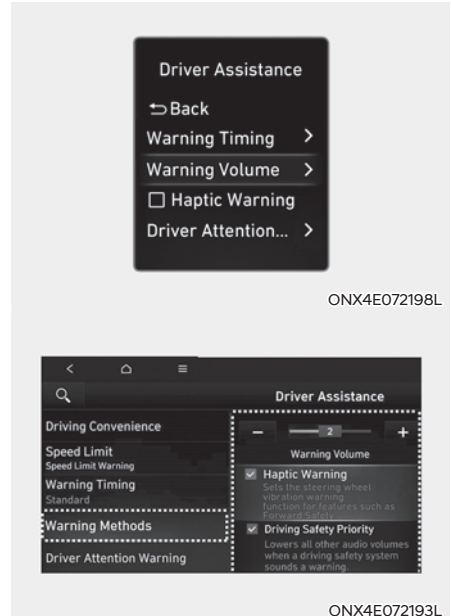

Waarschuwingsmethodes

Selecteer met de motor aan 'User Settings → Driver Assistance → Warning Volume' (Gebruikersinstellingen → Bestuurdershulp → Waarschuwingsvolume) in het instellingenmenu op het instrumentenpaneel of selecteer 'Setup (Settings) → Vehicle Settings → Driver Assistance → Warning Methods → Warning Volume' (Setup → Voertuiginstellingen → Bestuurdershulp → Waarschuwingsmethodes → Waarschuwingsvolume) in het instellingenmenu in het infotainmentsysteem om het waarschuwingsvolume te wijzigen.

Selecteer met de motor aan 'User Settings → Driver Assistance → Haptic Warning' (Gebruikersinstellingen → Bestuurdershulp → Voelbare waarschuwing) in het instellingenmenu op het instrumentenpaneel of selecteer 'Setup (Settings) → Vehicle Settings → Driver Assistance → Warning Methods → Haptic Warning' (Setup → Voertuiginstellingen → Bestuurdershulp → Waarschuwingmethoden → Voelbare waarschuwing) in het instellingenmenu in het infotainmentsysteem om trillingen in het stuurwiel te activeren. (indien van toepassing)

Als 'Driving safety priority' (prioriteit rijveiligheid) is geselecteerd in het instellingenmenu in het infotainmentsysteem, verlaagt het voertuig alle andere audiovolumes als de waarschuwing klinkt.

Informatie

- Als u de waarschuwingmethoden wijzigt, kan dat ook de waarschuwingmethode voor andere bestuurdershulpssystemen wijzigen.
- Wanneer de motor opnieuw wordt gestart, blijft de laatste instelling voor de waarschuwingmethode behouden.
- Mogelijk is er geen instellingenmenu indien deze functie niet in uw auto zit.
- Ook als '0' of 'Off' (uit) wordt gekozen voor het waarschuwingvolume, wordt het waarschuwingvolume niet uitgezet maar klinkt het zoals bij '1' of 'Low' (laag).
- Wanneer 'Haptic Warning' (voelbare waarschuwing) gedeselecteerd is terwijl het waarschuwingvolume op '0' of 'Off' (uit) staat, wordt het waarschuwingvolume geactiveerd en klinkt het zoals bij '2' of 'Medium' (gemiddeld).
- Wanneer het waarschuwingvolume op '0' of 'Off' (uit) is gezet terwijl de 'Haptic Warning' (voelbare waarschuwing) is gedeselecteerd, worden de trillingen in het stuurwiel actief.
- Afhankelijk van de regio en de software-update van het infotainmentsysteem kan het instellingenmenu worden weergegeven als 'Warning Sound and Haptic' (Waarschuwingsgeluid en Voelbare waarschuwing) of 'Warning Methods' (Waarschuwingmethoden).

Werking van Smart Cruise Control

Voorwaarden voor gebruik

Smart Cruise Control werkt wanneer aan de volgende voorwaarden wordt voldaan.

Basisfunctie

- De transmissie staat in stand D (Rijden)
- Het bestuurdersportier is gesloten
- EPB (elektronische parkeerrem) is niet geactiveerd
- Uw rijsnelheid valt binnen de snelheidsgrenzen voor werking
 - 10~180 km/h: wanneer er geen voorligger is
 - 0~180 km/h: wanneer er een voorligger is
- ESC (elektronische stabiliteitsregeling) of ABS (antiblokkeersysteem) is ingeschakeld
- ESC (elektronische stabiliteitsregeling) of ABS (antiblokkeersysteem) oefent geen controle uit op het voertuig
- Het motortoerental is niet in het rode gebied
- Forward Collision-Avoidance Assist stuurt het remmen niet aan
- Remote Smart Parking Assist stuurt het remmen niet aan (indien van toepassing)
- Het systeem voor beperking van stationair draaien werkt niet

Informatie

Wanneer de bestuurder achter een ander voertuig stilstaat, kan hij Smart Cruise Control inschakelen terwijl het rempedaal wordt ingetrapt.

Overtake Assist Control (Rijhulp bij inhalen)

De Overtake Assist Control (Rijhulp bij inhalen) werkt wanneer de richtingaanwijzer links (stuur links) of rechts (stuur rechts) wordt ingeschakeld terwijl Smart Cruise Control werkt en er wordt voldaan aan de volgende voorwaarden:

- U rijdt sneller dan 60 km/h
- De alarmknipperlichten zijn uitgeschakeld
- Er wordt een voertuig voor uw auto waargenomen
- Er hoeft niet te worden vertraagd om de afstand tot uw voorligger te bewaren



WAARSCHUWING

- **Wanneer de richtingaanwijzer links (stuur links) of rechts (stuur rechts) wordt ingeschakeld terwijl er een voorligger is, kan de auto tijdelijk vertragen. Let altijd op de toestand van de weg.**
- **De Overtake Assist Control (Rijhulp bij inhalen) werkt altijd wanneer aan de voorwaarden wordt voldaan, ongeacht aan welke kant van de weg in uw land wordt gereden. Gebruikt u de functie in landen waar aan de andere kant van de weg wordt gereden, controleer dan steeds de rijomstandigheden.**
- **De afbeeldingen en kleuren op het instrumentenpaneel kunnen afwijken per type instrumentenpaneel of gekozen thema.**

Weergave en bediening

Basisfunctie

U ziet de bedrijfsstatus van het Smart Cruise Control-systeem in de Driving Assistmodus (rijhulpprogramma) op het instrumentendisply. Zie de paragraaf 'Cluster-weergavemodi' in hoofdstuk 4.

Smart Cruise Control wordt weergegeven zoals hieronder, afhankelijk van de status van de werking.



ONX4070033

- In werking
- (1) Eventuele aanwezigheid van een voorligger en het geselecteerde afstandsniveau worden weergegeven.
- (2) Ingestelde snelheid wordt weergegeven.
- (3) Eventuele aanwezigheid van een voorligger en de doelafstand tot het voertuig worden weergegeven.

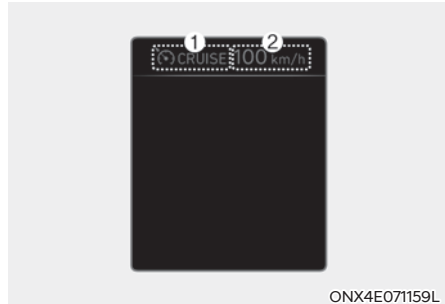

ONX4E071159L

- Indien tijdelijk geannuleerd
- (1)  CRUISE wordt de indicatie weergegeven.
- (2) De vorige ingestelde snelheid wordt gearceerd weergegeven.

Informatie

- De afstand tot de voorligger op het instrumentendisply wordt weergegeven in overeenstemming met de feitelijke afstand tussen uw auto en het voertuig voor u.
- De gewenste afstand kan variëren naargelang de rijsnelheid en naargelang het ingestelde afstandsniveau. Als de rijsnelheid laag is, kan de verandering in de gewenste afstand tot de voorligger gering zijn, zelfs als de onderlinge afstand is veranderd.

Tijdelijk versnellen



Als u het gaspedaal boven een bepaalde snelheid intrapt terwijl de Smart Cruise Control actief is, kan het voertuig tijdelijk sneller gaan rijden zonder dat de ingestelde snelheid wordt gewijzigd. Als u het gaspedaal boven een bepaalde snelheid intrapt, gaan de ingestelde snelheid, het afstands-niveau en de gewenste afstand knipperen op het instrumentendisplay. De rijsnelheid kan echter afnemen wanneer u niet hard genoeg duwt.



WAARSCHUWING

Wees voorzichtig wanneer u tijdelijk accelereert, want de snelheid en afstand worden niet automatisch gecontroleerd, zelfs als er een voorligger is.

Smart Cruise Control tijdelijk geannuleerd

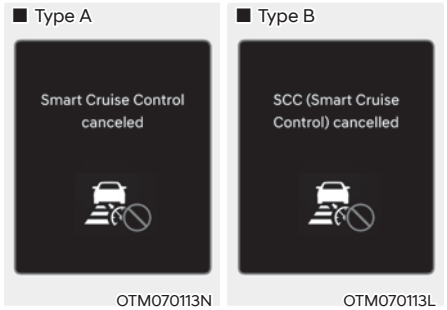

Smart Cruise Control wordt tijdelijk geannuleerd wanneer:

- U sneller rijdt dan 190 km/h
- Het gaspedaal gedurende een bepaalde periode continu ingetrapt wordt
- Niet is voldaan aan de voorwaarden voor de werking van Smart Cruise Control

Als het systeem tijdelijk geannuleerd wordt, verschijnt de waarschuwingsmelding 'Smart Cruise Control cancelled' (of 'SCC (Smart Cruise Control) cancelled') (Smart Cruise Control geannuleerd) op het instrumentendisplay en klinkt een waarschuwings-signaal om de bestuurder te waarschuwen.



Informatie

Als de Smart Cruise Control tijdelijk geannuleerd wordt terwijl de auto stilstaat en de functie actief is, kan de EPB (elektronische parkeerrem) worden geactiveerd.

**WAARSCHUWING**

Wanneer de Smart Cruise Control tijdelijk geannuleerd is, wordt de afstand tot de voorligger niet aangehouden. Blijf tijdens het rijden altijd op de weg letten en trap indien nodig het rempedaal in om snelheid te minderen en zo een veilige afstand te bewaren.

Voorwaarden Smart Cruise Control niet vervuld

■ Type A

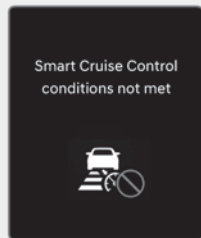

OTM070112N

■ Type B

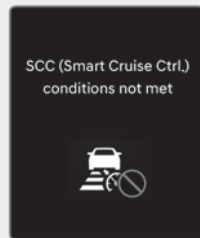

OTM070112L

Als de toets Driving Assist (rijhulp), de + schakelaar, de - schakelaar of de  schakelaar wordt ingedrukt terwijl er niet is voldaan aan de werkingsvoorwaarden van de Smart Cruise Control, verschijnt de melding 'Smart Cruise Control conditions not met' (of 'SCC (Smart Cruise Ctrl.) conditions not met') (Voorwaarden SCC niet vervuld) op het instrumentendisplay en klinkt een waarschuwingssignaal.

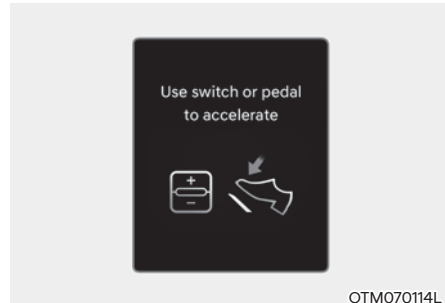
Filerijden

OTM070114L

In het verkeer stopt uw auto als de auto vóór u stopt. En als uw voorligger weer gaat rijden, gaat uw auto eveneens rijden. Nadat de auto is gestopt en gedurende een bepaalde tijd heeft stilgestaan, verschijnt de melding 'Use switch or pedal to accelerate' (Versnellen met schakelaar of pedaal) op het instrumentendisplay. Trap het gaspedaal in of druk op de schakelaar +, - of  om te beginnen rijden.

**WAARSCHUWING**

Als er geen voertuig vóór u is of als uw voorligger ver voor u rijdt en u, terwijl de melding wordt weergegeven op het instrumentendisplay, de + schakelaar, de - schakelaar of de  indrukt, wordt Smart Cruise Control automatisch geannuleerd en de EPB geactiveerd. Als u echter het gaspedaal intrapt, wordt de EPB niet geactiveerd, ook al wordt Smart Cruise Control geannuleerd. Let altijd op de toestand van de weg vóór u.

Waarschuwing voor rijomstandigheden



ONX4E070035

In de volgende situatie verschijnt de waarschuwingsmelding 'Watch for surrounding vehicles' (Let op voor andere voertuigen) op het instrumentendisplay en klinkt een waarschuwingssignaal om de bestuurder te waarschuwen voor bepaalde rijomstandigheden voor hem/haar.



WAARSCHUWING

Let altijd op voor voertuigen en voorwerpen die mogelijk plotseling vóór u kunnen opduiken en trap indien nodig het rempedaal in om snelheid te minderen en zo een veilige afstand te bewaren.

Botsingswaarschuwing



ONX4E070001

Als het risico op een botsing met uw voorligger hoog is terwijl het Smart Cruise Control-systeem werkt, verschijnt de waarschuwingsmelding 'Collision Warning' ('Botsingswaarschuwing') op het instrumentendisplay en klinkt een waarschuwingssignaal om de bestuurder te waarschuwen. Blijf tijdens het rijden altijd op de weg letten en trap indien nodig het rempedaal in om snelheid te minderen en zo een veilige afstand te bewaren.



WAARSCHUWING

In de volgende situaties, waarschuwt Smart Cruise Control de bestuurder mogelijk niet voor een botsing.

- De afstand tot uw voorligger is klein of zijn rijsnelheid is hoger dan of dezelfde als die van u
- Uw voorligger rijdt heel langzaam of staat stil
- Het gaspedaal wordt onmiddellijk na het inschakelen van het Smart Cruise Control-systeem ingetrapt.



WAARSCHUWING

Nem de volgende voorzorgsmaatregelen bij gebruik van het Smart Cruise Control-systeem:

- De Smart Cruise Control is geen vervanging voor correct en veilig rijgedrag. Het valt onder de verantwoordelijkheid van de bestuurder om altijd de snelheid en afstand tot de voorligger te controleren.
- De Smart Cruisecontrol kan onverwachte en plotselinge situaties en complexe rijsituaties eventueel niet herkennen, zodat u altijd op de rijomstandigheden moet letten en de rijnsnelheid eventueel moet aanpassen.
- Laat de Smart Cruise Control uitgeschakeld wanneer u het niet gebruikt. Zo voorkomt u dat u onbedoeld een snelheid instelt.
- Laat het portier niet open en verlaat de auto niet terwijl Smart Cruise Control ingeschakeld is, ook al staat de auto stil.
- Houd altijd rekening met de instelling voor de snelheid en de afstand tot een voorligger.
- Houd een veilige afstand aan, afhankelijk van de wegtoestand en rijnsnelheid. Als tijdens het rijden met hoge snelheid te weinig afstand tot andere voertuigen wordt aangehouden, kan dit in een ernstig ongeval resulteren.
- Als de voorligger verdwijnt terwijl de volgafstand wordt aangehouden, kan de Smart Cruise Control plotseling versnellen tot de ingestelde snelheid. Blijf je altijd bewust van onverwachte en plotselinge situaties die zich kunnen voordoen.
- Tijdens het bergopwaarts rijden kan de snelheid toenemen en tijdens het bergafwaarts rijden toenemen.
- Wees u altijd bewust van situaties zoals wanneer er plotseling een voertuig invoegt.
- Wanneer u een aanhanger of een ander voertuig sleept, raden we aan dat u de Smart Cruise Control om veiligheidsredenen uitschakelt.
- Schakel Smart Cruise Control uit wanneer uw auto wordt gesleept.
- Het kan zijn dat Smart Cruise Control niet naar behoren werkt als er sprake is van sterke elektromagnetische golven.
- Het is mogelijk dat Smart Cruise Control een obstakel vóór uw auto niet detecteert, wat tot een botsing kan leiden. Wees voorzichtig en kijk altijd vooruit om te voorkomen dat zich onverwachte en plotselinge situaties voordoen.
- Voorliggers de veelvuldig van rijstrook veranderen kunnen ervoor zorgen dat de Smart Cruise Control vertraagd reageert of kunnen ervoor zorgen dat de Smart Cruise Control reageert op een voertuig in een naastgelegen rijstrook. Rijd altijd voorzichtig om onverwachte en plotselinge situaties te voorkomen.
- Let altijd goed op uw omgeving en rijd veilig, ook als er geen waarschuwing melding verschijnt of waarschuwingssignaal klinkt.
- Als een waarschuwing melding of waarschuwingssignaal van een ander systeem wordt weergegeven of klinkt, verschijnt c.q. klinkt de waarschuwing melding/het waarschuwingssignaal van het Smart Cruise Control-systeem niet.

- Mogelijk hoort u het waarschuwingssignaal van het Forward Collision-Avoidance Assist-systeem (ondersteuning botsingsvermijding voorzijde) niet als er veel lawaai in de omgeving is.
- De fabrikant van het voertuig is niet verantwoordelijk voor eventuele verkeersovertredingen of ongevallen die worden veroorzaakt door de bestuurder.
- Stel de rijsnelheid altijd lager op de snelheidslimiet in uw regio.

i Informatie

- Mogelijk werkt Smart Cruise Control niet gedurende een bepaalde periode na het starten van de auto of het inschakelen van de frontzichtcamera of radar vóór.
- U hoort mogelijk een geluid wanneer de remmen door Smart Cruise Control worden aangestuurd.

Storingen en beperkingen Smart Cruise Control

Storing Smart Cruise Control

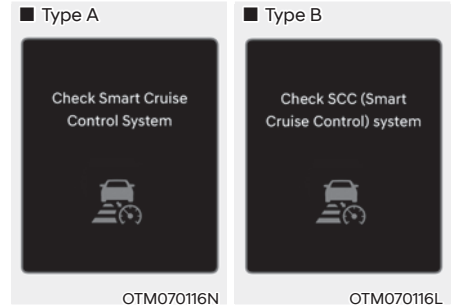

Als Smart Cruise Control niet naar behoren werkt, verschijnt de waarschuwingsmelding 'Check Smart Cruise Control system' (of 'Check SCC (Smart Cruise Control) system') (Check SCC Systeem) en gaat het  waarschuwingslampje branden op het instrumentendisply. We adviseren u de auto te laten controleren door een officiële HYUNDAI-dealer.

Smart Cruise Control disabled (uitgeschakeld)

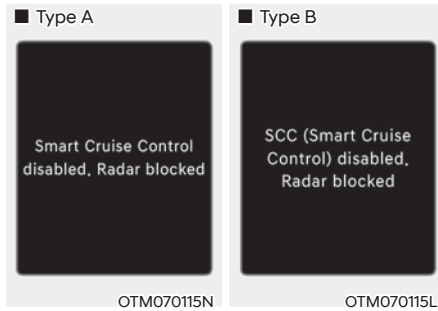

Als het afdekkapje van de radar of sensor vóór bedekt is met sneeuw, regen of een andere substantie, kan dit de detectieprestaties verminderen en Smart Cruise Control tijdelijk beperken of uitschakelen.

Als dit gebeurt, verschijnt de waarschuwingsmelding 'Smart Cruise Control disabled. Radar geblokkeerd' (of 'SCC (Smart Cruise Control) uitgeschakeld. Radar geblokkeerd') (SCC-modus uitgeschakeld. Radar geblokkeerd) voor een bepaalde tijd op het instrumentendisplay.

De Smart Cruise Control zal normaal werken wanneer deze sneeuw, regen of ander vreemd materiaal is verwijderd.



WAARSCHUWING

Het kan zijn dat Smart Cruise Control niet goed werkt, zonder dat er een waarschuwingsmelding op het instrumentendisplay verschijnt.



OPGELET

Het is mogelijk dat Smart Cruise Control niet goed werkt in een gebied (bv. open terrein), waar er na het starten van de motor niets is om te detecteren.

Beperkingen van het Smart Cruise Control-systeem

Mogelijk werkt de Smart Cruise Control niet normaal of grijpt hij onverwacht in onder de volgende omstandigheden:

- De detectiesensor of het gebied eromheen is vuil of beschadigd
- De voorruit wordt constant met ruitensproeiervloeistof besproeid of de ruitenwisser is geactiveerd
- De cameralens heeft last van een getinte voorruit of een film of coating op de voorruit, beschadigd glas of vreemde voorwerpen (sticker, insect, enz.) op het glas.
- Er is vocht op de voorruit dat niet verwijderd is of dat eraan vastgevroren is
- Het gezichtsveld van de frontzichtcamera wordt belemmerd door schittering van de zon
- Straatverlichting of licht van een tegenligger wordt gereflecteerd op het natte wegdek, bv. door een plas op de weg
- De temperatuur rond de frontzichtcamera is hoog of laag
- Er is een voorwerp op het dashboard geplaatst
- De omgeving is zeer helder
- De omgeving is zeer donker, zoals in een tunnel, enz.
- De helderheid verandert plotseling, bijv. bij het binnenrijden van een tunnel
- Er is niet veel licht buiten en de koplampen zijn niet aan of geven weinig licht
- Rijden in zware regen of sneeuw of dichte mist
- Rijden door stoom, rook of schaduw

- Slechts een deel van het voertuig wordt gedetecteerd
- De voorligger heeft geen achterlichten, zijn achterlichten bevinden zich op een ongewone plaats enz.
- Er is niet veel licht buiten en de achterlichten zijn niet aan of geven weinig licht
- De achterkant van de voorligger is klein of ziet er ongewoon uit (bijvoorbeeld wanneer de auto is gekanteld, ondersteboven ligt, enz.)
- De bodemvrijheid voor de auto is laag of hoog
- Een voertuig rijdt plotseling voor u in
- Uw auto wordt gesleept
- U rijdt door een tunnel of onder een ijzeren brug door
- U rijdt nabij zones waar zich metalen bevinden, zoals een bouwplaats, spoorweg enz.
- Er is een materiaal in de buurt dat de golven van de radar zeer goed reflecteert, zoals een vangrail, een auto enz.
- Het deel van de bumper rond de radar heeft een stoot ondervonden of is beschadigd of de radar zit niet op zijn plaats
- De temperatuur rond de radar is hoog of laag
- U rijdt in een groot gebied waar weinig voertuigen of constructies zijn (bijv. een woestijn, weide, voorstad enz.)
- Het voertuig voor u is van een materiaal dat de golven van de radar vóór niet goed reflecteert
- U rijdt dichtbij een knooppunt van een snelweg (of autoweg) of tolpoort
- U rijdt op een weg die glad is door sneeuw, waterplassen, ijs, enz.
- U rijdt op een bochtige weg
- De voorligger wordt te laat gedetecteerd
- De voorligger wordt plotseling geblokkeerd door een obstakel
- De voorligger wisselt plotseling van rijstrook of minder plotseling vaart
- De voorligger is vervormd
- De voorligger rijdt met een lage of hoge snelheid
- Uw auto verandert langzaam van rijstrook terwijl vóór u een voorligger rijdt
- De voorligger is bedekt met sneeuw
- Onstabiel rijden
- U bevindt zich op een rotonde en de voorligger wordt niet gedetecteerd
- U blijft in een cirkel rondrijden
- U rijdt op een parkeerterrein
- U rijdt langs wegwerkzaamheden, over een onverharde, gedeeltelijk verharde weg of hobbelige verkeersdrempels enz.
- U rijdt op een weg met hellingen, bochten enz.
- U rijdt over een weg met bomen of verkeerslichten erlangs
- De slechte staat van de weg doet de auto overmatig trillen tijdens het rijden
- Uw auto is te hoog of te laag door een zware lading, een abnormale bandenspanning enz.
- U rijdt op een smalle weg die tussen bomen of gras ligt of overgroeid is
- Er is storing door elektromagnetische golven, bijvoorbeeld in bepaalde gebieden met sterke radiogolven of elektrische ruis

- Rijden in bochten

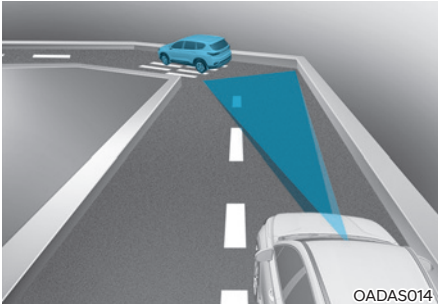

Het is mogelijk dat Smart Cruise Control in een bocht een voertuig op dezelfde rijstrook niet waarneemt en tot de ingestelde snelheid accelereert. De rijnsnelheid kan ook snel dalen wanneer plotseling een voertuig vóór de auto wordt gedetecteerd.

Selecteer de gewenste ingestelde snelheid in bochten en trap het rem- of gaspedaal in zoals de weg- en rijomstandigheden vereisen.

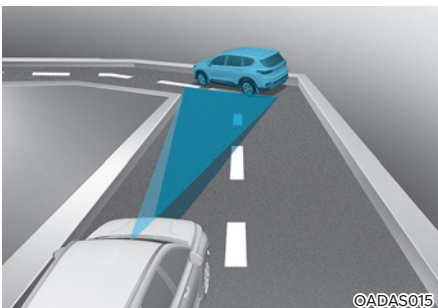

Uw rijnsnelheid wordt mogelijk verlaagd als gevolg van een auto op de aangrenzende rijstrook.

Bedien het gaspedaal en selecteer de betreffende ingestelde snelheid. Controleer of de wegtoestand een veilige werking van de Smart cruisecontrol toestaat.

- Rijden op een helling

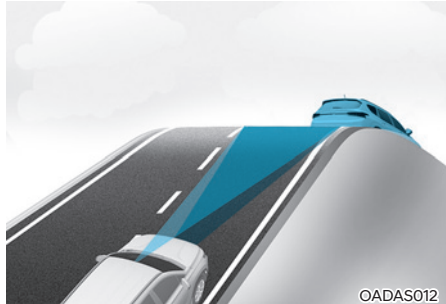

Het Smart cruisecontrol detecteert bij bergop- of bergafwaarts rijden mogelijk geen rijdende auto in uw rijstrook, waardoor de auto tot de ingestelde snelheid kan accelereren. De rijnsnelheid kan ook snel dalen wanneer plotseling een voertuig vóór de auto wordt gedetecteerd.

Selecteer de gewenste ingestelde snelheid op hellingen en trap het rem- of gaspedaal in zoals de weg- en rijomstandigheden vereisen.

- Van rijbaan wisselen

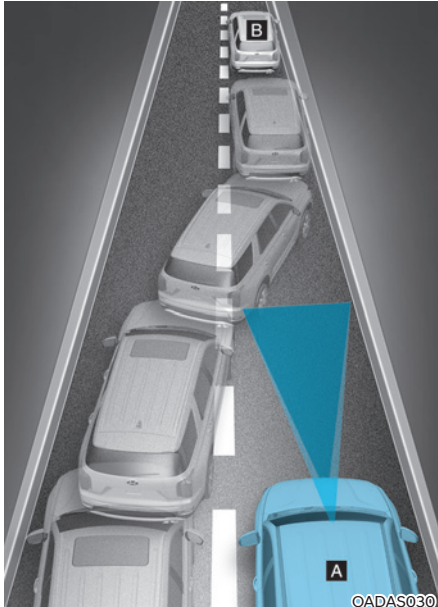

[A]: Uw auto, [B]: Een auto die van rijstrook verandert

Wanneer een voertuig vanuit een aangrenzende rijstrook uw rijstrook oprijdt, kan de sensor het niet detecteren totdat het zich in zijn detectiebereik bevindt. Mogelijk detecteert de Smart Cruise Control het voertuig niet onmiddellijk als het plotseling van rijbaan wisselt. Houd in deze gevallen altijd een veilige remafstand aan en vertraag de auto indien nodig door het rempedaal in te trappen.

- Voertuig detecteren

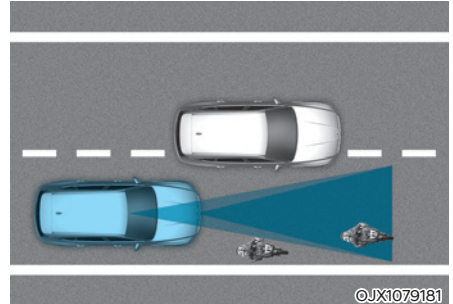

In de volgende gevallen kunnen bepaalde voertuigen in uw rijstrook niet worden gedetecteerd door de sensoren:

- Voertuigen die aan één kant rijden
- Langzame voertuigen of plotseling afremmende voertuigen
- Tegenliggers
- Stilstaande voertuigen
- Voertuigen met een smalle achterzijde, zoals aanhangwagens
- Smalle voertuigen zoals motorfietsen of fietsen
- Speciale voertuigen
- Dieren en voetgangers

Pas uw rijsnelheid aan door te remmen zoals de weg- en rijomstandigheden vereisen.

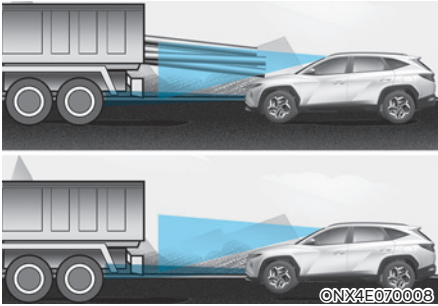

In de volgende gevallen kan de voorligger niet worden gedetecteerd door de sensoren:

- Voertuigen met een grotere bodemvrijheid of met een lading die uit de achterkant van het voertuig steekt
- Voertuigen waarvan de voorkant hoger is door een zware lading
- U bestuurt uw auto
- U rijdt over smalle wegen of wegen met scherpe bochten

Pas uw rijksnelheid aan door te remmen zoals de weg- en rijomstandigheden vereisen.

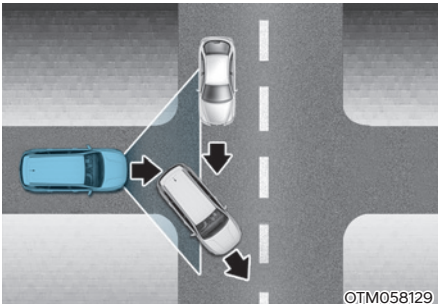

- Wanneer een voorligger verdwijnt bij een kruispunt, is het mogelijk dat uw auto accelereert.

Let tijdens het rijden altijd op de weg en de rijomstandigheden.

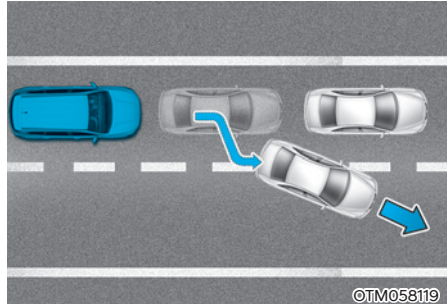

- Wanneer een voertuig vóór u de rijstrook verlaat, kan het zijn dat Smart Cruise Control de nieuwe voorligger niet onmiddellijk detecteert.

Let tijdens het rijden altijd op de weg en de rijomstandigheden.

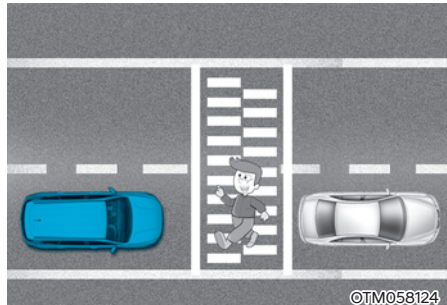

- Kijk altijd uit voor voetgangers als uw auto een vaste afstand tot uw voorligger aanhoudt.

NAVIGATION-BASED SMART CRUISE CONTROL (NSCC) (INDIEN VAN TOEPASSING)

Navigation-based Smart Cruise Control kan helpen een bepaalde rijnsnelheid aan te houden op basis van de omstandigheden wanneer u op een snelweg (of hoofdweg) rijdt. Dit gebeurt doordat Smart Cruise Control informatie over de weg van het navigatiesysteem gebruikt terwijl het geactiveerd is.

i Informatie

- Het Navigation-based Smart Cruise Control-systeem is alleen beschikbaar op delen van snelwegen met gecontroleerde toegang.
 - * 'Wegen met gecontroleerde toegang' verwijst naar wegen waarvan de open afritten beperkt zijn, zodat ze een ononderbroken verkeersstroom met hoge snelheid mogelijk maken. Op wegen met gecontroleerde toegang zijn alleen personenwagens en motorfietsen toegestaan.
- Er kunnen meer snelwegen beschikbaar komen in de toekomst door navigatie-updates.

i Informatie

Navigation-based Smart Cruise Control (op basis van navigatie) werkt op hoofdwegen of snelwegen maar niet op knooppunten of kruispunten.

Highway Curve Zone Auto Slowdown (auto vertragen in de bocht van de snelweg)

Bij hoge rijnsnelheden helpt de functie Highway Auto Curve Slowdown u veilig door bochten te rijden door uw auto tijdelijk te vertragen op basis van bochteninformatie van de navigatie.

Highway Set Speed Auto Change (automatische wijziging ingestelde snelheid op de snelweg)

De functie Highway Set Speed Auto Change wijzigt de ingestelde snelheid van het Smart Cruise Control-systeem automatisch op basis van informatie van de navigatie over snelheidslimieten.

Instellingen Slimme cruisecontrol op basis van navigatie

Functies instellen

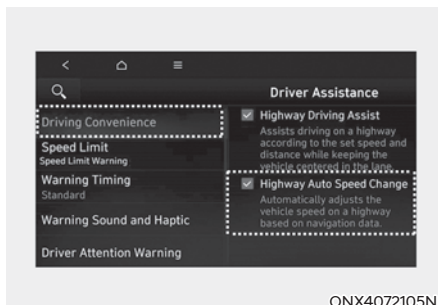

Terwijl de motor aan staat, selecteert u 'Driver Assistance → Driving Convenience → Highway Auto Speed Change (of Motorway Auto Speed Change)' ('Bestuurdershulp → Rijcomfort → Automatische vertraging in snelheidszones op de snelweg') in het menu Settings (instellingen) om Smart Cruise Control op navigatiebasis in te schakelen en heft u de selectie op om de functie uit te schakelen.

i Informatie

Als er een probleem is met Navigation-based Smart Cruise Control, kan de functie niet worden geactiveerd in het menu Instellingen.

Werking van Navigation-Based Smart Cruise Control

Voorwaarden voor gebruik

De Slimme cruisecontrol op basis van navigatie is klaar voor werking als aan alle volgende voorwaarden wordt voldaan:

- Smart Cruise Control is geactiveerd
- U rijdt op een snelweg (of hoofdweg)

i Informatie

Zie de paragraaf 'Smart Cruise Control (SCC)' in dit hoofdstuk voor meer informatie over hoe het Smart Cruise Control-systeem wordt bediend.

Weergave en bediening

Wanneer Navigation-based Smart Cruise Control geactiveerd is, wordt dit als volgt op het instrumentenpaneel aangegeven:

- Navigation-based Smart Cruise Control op stand-by



Als de werkingsvoorwaarden worden vervuld, brandt het witte controlelampje **AUTO**.

- Navigation-based Smart Cruise Control actief

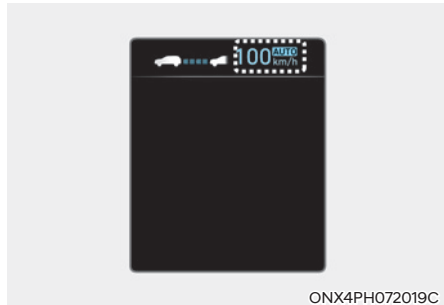

Als tijdelijke vertraging vereist is in de status Standby (Stand-by) en Navigation-based Smart Cruise Control geactiveerd is, gaat het groene **AUTO** symbool op het instrumentendisplay branden.

Als de functie Highway Set Speed Auto Change (automatische wijziging ingestelde snelheid op de snelweg) geactiveerd wordt, licht het groene **AUTO** symbool op, licht de ingestelde snelheid groen op het instrumentendisplay en klinkt een waarschuwingssignaal.

! WAARSCHUWING



In het volgende omstandigheden verschijnt de waarschuwingsmelding 'Drive carefully' ('Rijd voorzichtig'):

- Het Navigation-based Smart Cruise Control-systeem is niet in staat uw auto te vertragen tot een veilige snelheid

i Informatie

De functies Highway Auto Curve Slowdown (automatisch vertragen in snelwegbochten) en Set Speed Auto Change (ingestelde snelheid automatisch veranderen) maken gebruik van hetzelfde AUTO symbool.

Highway Curve Zone Auto Slowdown (auto vertragen in de bocht van de snelweg)

- Afhankelijk van het bocht die eraan komt op de snelweg (of hoofdweg), vertraagt de auto en accelereert hij na de bocht weer tot de ingestelde snelheid in de Smart Cruise Control.
- Het moment waarop de auto vertraagt, kan variëren afhankelijk van de rijsnelheid en de scherpte van de bocht in de weg. Hoe hoger de snelheid, hoe sneller het vertragen begint.

Highway Set Speed Auto Change (automatische wijziging ingestelde snelheid op de snelweg)

- De functie Set Speed Auto Change (ingestelde snelheid automatisch veranderen) wordt geactiveerd wanneer de ingestelde snelheid van het Smart Cruise Control-systeem en de snelheidslimiet op de snelweg (of hoofdweg) overeenstemmen.
- Als de snelheidslimiet op de snelweg (of hoofdweg) verandert terwijl de functie Set Speed Auto Change geactiveerd is, wordt de ingestelde snelheid van Smart Cruise Control automatisch aangepast aan de nieuwe snelheidslimiet.
- Als in Smart Cruise Control een snelheid wordt ingesteld die verschilt van de snelheidslimiet, wordt Highway Set Speed Auto Change functie in stand-by gezet.

- Als de functie Highway Set Speed Auto Change in stand-by is gezet doordat de auto op een andere weg dan de hoofdrijbaan van een snelweg (of hoofdweg) rijdt, wordt de functie Highway Set Speed Auto Change weer ingeschakeld wanneer weer op de hoofdrijbaan rijdt zonder de ingestelde snelheid in te stellen.
- Als de functie Highway Set Speed Auto Change in stand-by is gezet doordat het rempedaal is ingetrapt of de  schakelaar op het stuurwiel in te drukken, drukt u op de  schakelaar om de functie opnieuw in te schakelen.
- De functie Highway Set Speed Auto Change werkt niet op verkeersknooppunten of kruispunten.

i Informatie

- **De functie Highway Set Speed Auto Change werkt alleen op basis van de snelheidslimieten op de snelweg (of hoofdweg), maar werkt niet met flitspalen.**
- **Wanneer de functie Highway Set Speed Auto Change geactiveerd is, versnelt of vertraagt de auto automatisch wanneer de snelheidslimiet op de snelweg (of hoofdweg) verandert.**
- **De maximale ingestelde snelheid waarbij de functie Highway Set Speed Auto Change kan werken is 140 km/h.**
- **Als de snelheidslimiet van een nieuwe weg nog niet is opgenomen in het navigatiesysteem, is het mogelijk dat de functie Highway Set Speed Auto Change niet goed functioneert.**
- **Als een andere eenheid voor snelheid is ingesteld dan de eenheid die in uw land wordt gebruikt, is het mogelijk dat de functie Highway Set Speed Auto Change niet goed functioneert.**

Beperkingen van de Navigation-based Smart Cruise Control

Mogelijk functioneert Navigation-based Smart Cruise Control niet naar behoren in de volgende situaties:

- Het navigatiesysteem werkt niet goed.
- De informatie over snelheidslimieten en wegen in het navigatiesysteem is niet bijgewerkt
- Kaartinformatie wordt niet doorgegeven doordat het infotainmentsysteem niet normaal werkt
- De kaartgegevens en de werkelijke weg verschillen als gevolg van een fout in de realtime GPS- of kaartgegevens
- Het navigatiesysteem zoekt tijdens het rijden naar een route
- GPS-signalen worden geblokkeerd op bepaalde plaatsen, zoals in een tunnel
- Een weg die zich splitst in twee of meer wegen, die nadien weer samenkomen
- De bestuurder wijkt af van de route die in het navigatiesysteem is ingesteld
- De route naar de bestemming wordt gewijzigd of geannuleerd door de navigatie te resetten
- De auto rijdt een benzinestation of verzorgingsplaats binnen
- Android Auto of Car Play is actief
- Het navigatiesysteem kan de actuele positie van de auto niet detecteren (bijv. op verhoogde wegen, zoals viaducten naast gewone wegen, of wegen in de buurt die parallel lopen)
- Tijdens het rijden wordt een update van het navigatiesysteem uitgevoerd
- Tijdens het rijden wordt het navigatiesysteem opnieuw opgestart
- De snelheidslimiet van sommige delen verandert in overeenstemming met de toestand van de weg
- U rijdt op een weg waaraan wordt gewerkt
- U rijdt op een weg met controles
- Slecht weer, zoals hevige regen, zware sneeuwval enz.
- U rijdt op een weg met scherpe bochten

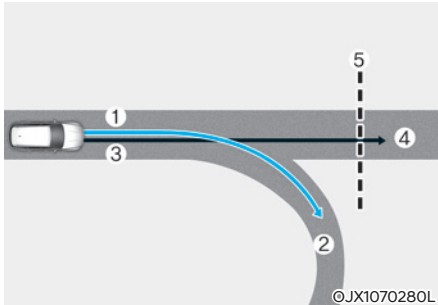

[1]: Route instellen, [2]: Vertakking, [3]: Rijweg, [4]: Hoofdweg, [5]: Bochtig wegdeel

- Wanneer er een verschil is tussen de ingestelde route in het navigatiesysteem (vertakking) en de gevolgde route (hoofddrijbaan), is het mogelijk dat de functie Highway Auto Curve Slowdown niet werkt totdat de gevolgde route wordt erkend als de hoofddrijbaan.
- Zodra de route die de auto volgt, wordt herkend als de hoofddrijbaan doordat de auto in plaats van de ingestelde route in het navigatiesysteem de hoofddrijbaan blijft volgen, werkt de functie Highway Curve Zone Auto Slowdown (automatisch vertragen in snelwegbochten) wel. Afhankelijk van de afstand tot de bocht en de rijnsnelheid, is het mogelijk dat de auto niet sterk genoeg of juist te sterk vertraagt.

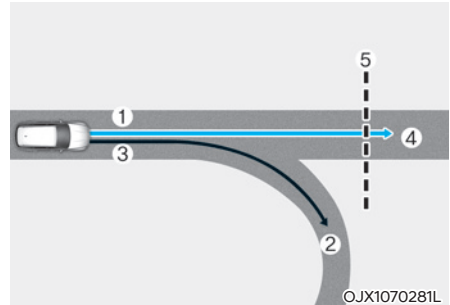

[1]: Route instellen, [2]: Vertakking, [3]: Rijweg, [4]: Hoofdweg, [5]: Bochtig wegdeel

- Wanneer er een verschil is tussen de ingestelde route in het navigatiesysteem (vertakking) en de gevolgde route (hoofddrijbaan), zal de functie Highway Curve Zone Auto Slowdown tijdelijk werken op basis van de informatie over bochten op de hoofddrijbaan.
- Zodra het systeem oordeelt dat u van de route afwijkt door het verkeersknooppunt of kruispunt op te rijden, stopt de functie Highway Curve Zone Auto Slowdown met werken.

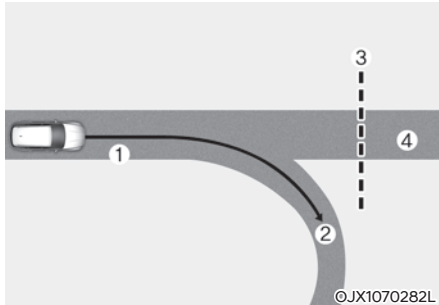

[1]: Rijweg, [2]: Vertakking,

[3]: Bochtig wegdeel [4]: Hoofdweg

- Als er geen bestemming is ingesteld in het navigatiesysteem, werkt de functie Highway Curve Zone Auto Slowdown op basis van de informatie voor de hoofdrijbaan.
- Zelfs als u afwijkt van de hoofdrijbaan, kan de functie Highway Curve Zone Auto Slowdown tijdelijk blijven werken op basis van navigatie-informatie over de bocht in de snelweg.



WAARSCHUWING

- **Navigation-based Smart Cruise Control is geen vervanging voor een veilig rijgedrag, maar een comfortfunctie. Blijf altijd op de weg letten; het is de verantwoordelijkheid van de bestuurder om te vermijden dat hij/zij de verkeersregels overtreedt.**
- **De informatie over snelheidslimieten waarover het navigatiesysteem beschikt, verschilt mogelijk van de eigenlijke informatie over de snelheidslimiet op de weg. Het is de verantwoordelijkheid van de bestuurder om de snelheidslimiet op de weg zelf of voor de rijstrook te controleren.**
- **Smart Cruise Control op navigatiebasis wordt automatisch geannuleerd als u de snelweg (of hoofdweg) verlaat. Let tijdens het rijden altijd op de weg en de rijomstandigheden.**
- **Mogelijk werkt de slimme cruisecontrol op basis van navigatie vanwege voertuigen voor u en de rijomstandigheden van de auto. Let tijdens het rijden altijd op de weg en de rijomstandigheden.**
- **Wanneer u een aanhanger of een ander voertuig sleept, raden we aan dat u Navigation-based Smart Cruise Control om veiligheidsredenen uitschakelt.**

- Nadat u voorbij een tolpoort op een snelweg bent gereden, werkt het Smart Cruise Control-systeem op navigatiebasis op basis van de eerste rijstrook. Als u op een van de andere rijstroken rijdt, is het mogelijk dat de functie niet correct werkt.
- Als de bestuurder het gaspedaal indrukt terwijl Navigation-based Smart Cruise Control actief is, accelereert de wagen en vertraagt het de auto niet. Als u het gaspedaal echter onvoldoende intrapt, kan het voertuig vaart minderen.
- Als de bestuurder accelereert en het gaspedaal loslaat terwijl het Navigation-based Smart Cruise Control actief is, wordt de auto mogelijk niet voldoende afgeremd of juist sterk afremmen tot een veilige snelheid.
- Als de bocht te lang of te kort is, is het mogelijk dat Navigation-based Smart Cruise Control niet ingrijpt.

Informatie

- Tussen de acties van het navigatiesysteem en het moment waarop het Navigation-based Smart Cruise Control-systeem een actie onderneemt of beëindigt, kan er een tijdsverschil zijn.
- De snelheidsinformatie op het instrumentendisplay kan afwijken van die van het navigatiesysteem.
- Zelfs als uw rijdsnelheid lager is dan de ingestelde snelheid in het Smart Cruise Control-systeem, kan de acceleratie worden beperkt vanwege bochten in de weg.
- Als Navigation-based Smart Cruise Control actief is terwijl u de hoofdweg verlaat en een knooppunt, kruispunt, rustplaats enz. oprijdt, kan de functie gedurende een bepaalde tijd nog blijven werken.
- Vanwege bepaalde wegomstandigheden, zoals een oneffen wegdek, smalle steegjes enz., remt Navigation-based Smart Cruise Control mogelijk niet genoeg af.

LANE FOLLOWING ASSIST (LFA - RIJSTROOK VOLGEN) (INDIEN VAN TOEPASSING)

Lane Following Assist signaleert rijstrookmarkeringen en/of voertuigen op de weg en helpt de bestuurder de auto in de rijstrook te houden.

Detectiesensor

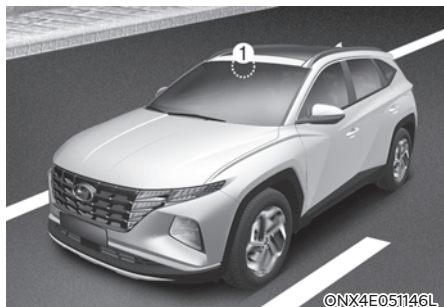

[1]: Frontzichtcamera

De frontzichtcamera wordt gebruikt als detectiesensor om rijstrookmarkeringen en voorliggers te detecteren.

Zie bovenstaande afbeelding voor de precieze locatie van de detectiesensor.

OPGELET

Zie de alinea 'Forward Collision-Avoidance Assist (FCA, ondersteuning botsingsvermijding voorzijde)' in dit hoofdstuk voor meer informatie over de voorzorgsmaatregelen voor de frontzichtcamera.

Instellingen Lane Following Assist (hulp bij rijbaan volgen)

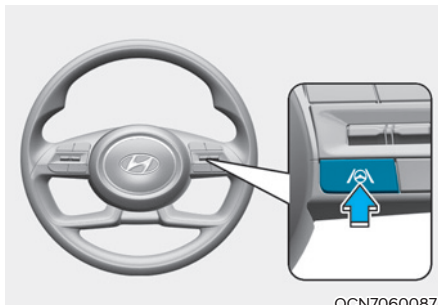

Lane Following Assist (hulp bij rijbaan volgen) in-/uitschakelen

Met de motor aan drukt u eventjes op de toets Lane Driving Assist (hulp op de rijstrook) op het stuurwiel om Lane Following Assist (hulp om op de rijstrook te blijven) in te schakelen. Het witte of groene  controlelampje gaat branden op het instrumentendisplay.

Druk opnieuw op de toets om de functie uit te schakelen.

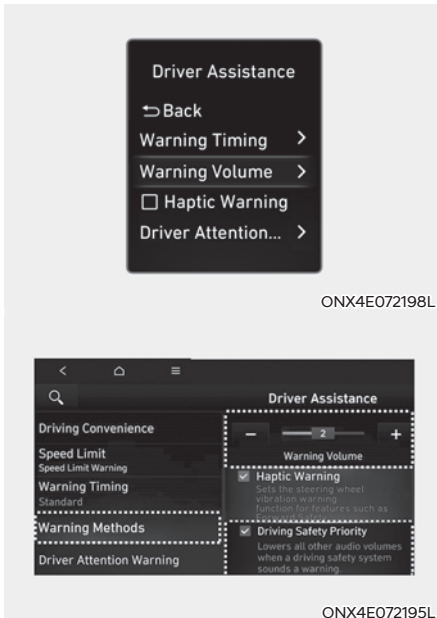

Waarschuwingsmethodes

Selecteer met de motor aan 'User Settings → Driver Assistance → Warning Volume' (Gebruikersinstellingen → Bestuurdershulp → Waarschuwingvolume) in het instellingenmenu op het instrumentenpaneel of selecteer 'Setup (Settings) → Vehicle Settings → Driver Assistance → Warning Methods → Warning Volume' (Setup → Voertuiginstellingen → Bestuurdershulp → Waarschuwingsmethodes → Waarschuwingvolume) in het instellingenmenu in het infotainmentsysteem om het waarschuwingvolume te wijzigen.

Als 'Driving safety priority' (prioriteit rijveiligheid) is geselecteerd in het instellingenmenu in het infotainmentsysteem, verlaagt het voertuig alle andere audiovolumes als de waarschuwing klinkt.

i Informatie

- Als u de waarschuwingsmethodes wijzigt, kan dat ook de waarschuwingsmethode voor andere bestuurdershulpsystemen wijzigen.
- Wanneer de motor opnieuw wordt gestart, blijft de laatste instelling voor de waarschuwingmethode behouden.
- Mogelijk is er geen instellingenmenu indien deze functie niet in uw auto zit.
- Ook als '0' of 'Off' (uit) wordt gekozen voor het waarschuwingvolume, wordt het volume van de waarschuwing Hands-Off (handen van het stuur) niet uitgezet maar klinkt het zoals bij '1' of 'Low' (laag).
- Afhankelijk van de regio en de software-update van het infotainmentsysteem kan het instellingenmenu worden weergegeven als 'Warning Sound and Haptic' (Waarschuwingsgeluid en Voelbare waarschuwing) of 'Warning Methods' (Waarschuwingsmethodes).

Werking van de Lane Following Assist

Lane Keeping Assist kan worden in- of uitgeschakeld met de toets Lane Driving Assist (hulp met rijden op de rijstrook) en waarschuwt en werkt op de volgende manieren:

- Lane Keeping Assist
- Waarschuwing hands-off (handen van het stuur)



Lane Following Assist (hulp bij rijbaan volgen)

Als de voorligger en/of beide rijstrookmarkeringen worden gedetecteerd en uw rijsnelheid lager is dan 180 km/h, gaat het groene controlelampje  branden op het instrumentendisplay en helpt het systeem de auto in zijn rijstrook te blijven door het sturen te ondersteunen.



OPGELET

Wordt er niet bijgestuurd, dan het knippert het groene  controlelampje en wordt het wit.

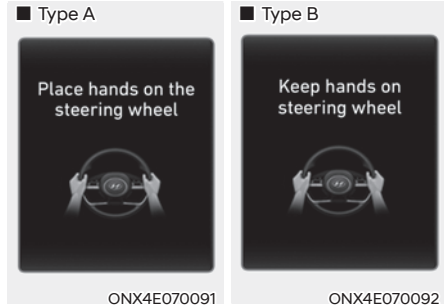

Waarschuwing hands-off (handen van het stuur)

Als de bestuurder het stuurwiel gedurende meerdere seconden loslaat, verschijnt de waarschuwingsmelding 'Place hands on the steering wheel' ('Handen op het stuurwiel plaatsen') (of 'Keep hands on the steering wheel' ('Handen op het stuurwiel houden')) en klinkt stapsgewijs een waarschuwingsniveau met verschillende niveaus.

Eerste Waarschuwingsmelding niveau:

Tweede Waarschuwingsmelding
waarschuwing: (rood stuurwiel) en
waarschuwingsniveau

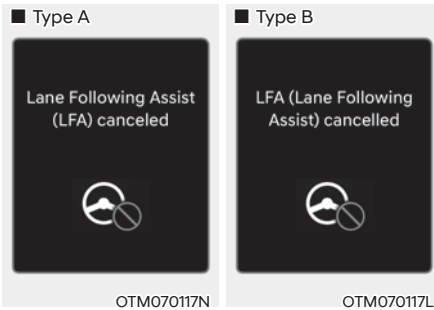

Als bestuurder zijn handen nog steeds niet op het stuur heeft na de waarschuwing, verschijnt de waarschuwingsmelding 'Lane Following Assist (LFA) canceled' (of 'LFA (Lane Following Assist) cancelled') (LFA (Lane Following Ass.) geannuleerd) en wordt het Lane Following Assist-systeem automatisch gedeactiveerd.

WAARSCHUWING

- Mogelijk wordt er niet bijgestuurd als het stuurwiel zeer stevig wordt vastgehouden of als het voorbij een bepaalde hoek gedraaid is.
- Lane Keeping Assist werkt niet de hele tijd. De stuureenheid blijft verantwoordelijk voor het veilig sturen van de auto en om de auto in zijn rijstrook te houden.
- De waarschuwing hands-off (handen van het stuur) kan afhankelijk van de wegtoestand later worden weergegeven. Houd uw handen altijd aan het stuurwiel tijdens het rijden.
- Als het stuur zeer lichtjes wordt vastgehouden, kan de waarschuwingsmelding hands-off verschijnen omdat de functie de handen van de bestuurder aan het stuur niet opmerkt.
- Als u voorwerpen aan het stuurwiel bevestigt, is het mogelijk dat de waarschuwing hands-off niet goed werkt.

i Informatie

- U kunt de instellingen veranderen op het instrumentenpaneel (Gebruikersinstellingen) of het infotainmentsysteem (Vehicle Settings - voertuiginstellingen), afhankelijk van de optie die met uw auto is geleverd. Voor meer details, zie paragraaf "User Settings - gebruikersinstellingen" in hoofdstuk 4, of de paragraaf "Vehicle Settings - voertuiginstellingen" in de meegeleverde Infotainment handleiding.
- Wanneer rijstrookmarkeringen worden gedetecteerd, verandert de rijstrooklijn op het instrumentendisplay van grijs naar wit.



- De afbeeldingen en kleuren op het instrumentenpaneel kunnen afwijken per type instrumentenpaneel of gekozen thema.
- Als er geen rijstrookmarkeringen worden gedetecteerd, kan het bijsturen door Lane Following Assist worden beperkt, afhankelijk van een eventuele voorligger of van de rijomstandigheden van het voertuig.
- Hoewel Lane Following Assist bijstuurt, kan de bestuurder steeds zelf sturen.
- Het stuurwiel kan wel zwaarder of lichter aanvoelen als Lane Following Assist bijstuurt dan wanneer dat niet het geval is.

Storingen en beperkingen van de Lane Following Assist

Storing Lane Following Assist

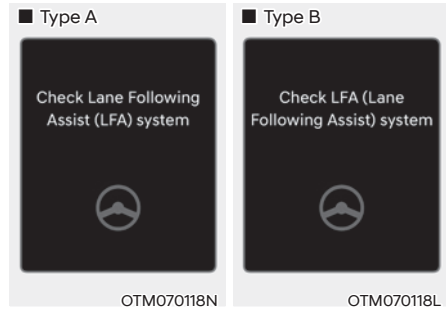

Als Lane Following Assist niet naar behoren werkt, verschijnt de waarschuwing melding 'Check Lane Following Assist (LFA) system' (of 'Check LFA (Lane Following Assist) system') (Check systeem Hulp bij rijbaan volgen (LFA)) op het instrumentendisplay. Laat de auto in dit geval inspecteren door een officiële HYUNDAI-dealer.

Beperkingen van de Lane Following Assist

Zie de paragraaf 'Lane Keeping Assist (LKA) (hulp bij rijbaan aanhouden)' in hoofdstuk 7 voor meer informatie over de beperkingen van het systeem.

i Informatie

Zie de paragraaf 'Lane Following Assist (hulp bij rijbaan volgen)' in dit hoofdstuk voor meer informatie over de voorzorgsmaatregelen.

HIGHWAY DRIVING ASSIST (RIJHULP VOOR OP DE SNELWEG, HDA) (INDIEN VAN TOEPASSING)

De Highway Driving Assist (of Motorway Driving Assist) is ontworpen om voertuigen en rijstroken vóór uw auto te detecteren en te helpen de afstand tot uw voorligger te bewaren, de ingestelde snelheid aan te houden en de auto midden op de rijstrook te houden als u op de snelweg rijdt.

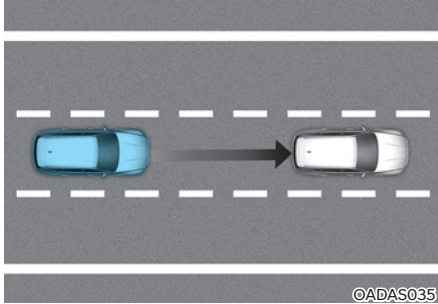

i Informatie

- Het HDA-systeem (Highway Driving Assist; rijhulp op de snelweg) is uitsluitend beschikbaar op wegen met gecontroleerde toegang van bepaalde autosnelwegen.
 - * 'Wegen met gecontroleerde toegang' verwijst naar wegen waarvan de open afritten beperkt zijn, zodat ze een ononderbroken verkeersstroom met hoge snelheid mogelijk maken. Op wegen met gecontroleerde toegang zijn alleen personenwagens en motorfietsen toegestaan.
- Er kunnen meer snelwegen beschikbaar komen in de toekomst door navigatie-updates.

i Informatie

Highway Driving Assist werkt op hoofdwegen en snelwegen, maar niet op verkeersknooppunten of kruispunten.

Detectiesensor

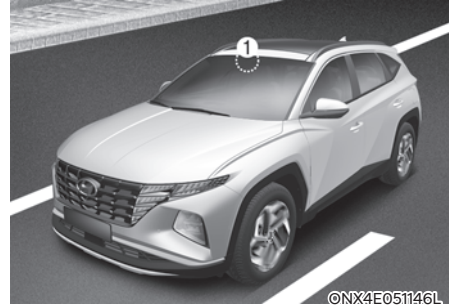

- [1]: Frontzichtcamera,
[2]: Voorste radar

Zie bovenstaande afbeelding voor de precieze locatie van de detectiesensoren.

! OPGELET

Zie de paragraaf 'Forward Collision-Avoidance Assist (FCA) (ondersteuning botsingsvermijding voorzijde)' in dit hoofdstuk voor meer informatie over de beperkingen van de frontzichtcamera en de radar vóór.

Instellingen Rijhulp op de snelweg

Functies instellen

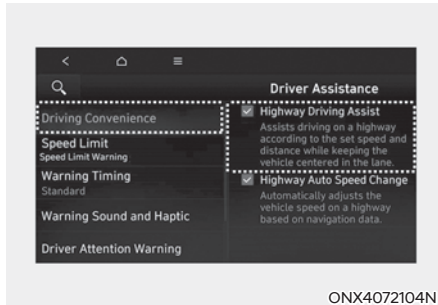

ONX4072104N

Met de motor aan selecteert of deselecteert u 'Driver Assistance (Bestuurdershulp) → Driving Convenience (Rijcomfort)' in het menu Instellingen om voor iedere functie in te stellen of deze al dan niet moet worden gebruikt.

- Als 'Highway Driving Assist - HDA, rijhulp op de snelweg' is geselecteerd, helpt het de afstand tot uw voorligger te bewaren, de ingestelde snelheid aan te houden en de auto tussen de lijnen van de rijstrook te houden.

i Informatie

- **Als er een probleem is met de functie, kunnen de instellingen niet worden gewijzigd. We adviseren u de auto te laten controleren door een officiële HYUNDAI-dealer.**
- **Wanneer de motor opnieuw wordt gestart, behouden de functies de laatste instelling.**



WAARSCHUWING

Wijzig voor uw veiligheid de instellingen pas nadat u de auto op een veilige plaats heeft geparkeerd.

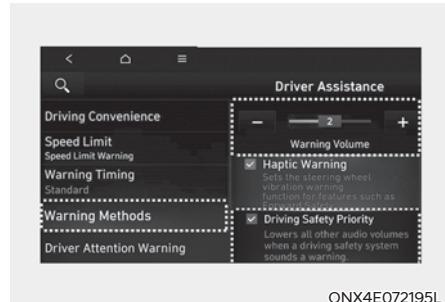

ONX4E072195L

Waarschuwingsmethodes

Selecteer met de motor aan 'Setup (Settings) → Vehicle Settings → Driver Assistance → Warning Methods → Warning Volume' (Setup → Voertuiginstellingen → Bestuurdershulp → Waarschuwingsmethodes → Waarschuwingsvolume) in het instellingenmenu in het infotainmentsysteem om het waarschuwingsvolume te wijzigen.

Als 'Driving safety priority' (prioriteit rijveiligheid) is geselecteerd in het instellingenmenu in het infotainmentsysteem, verlaagt het voertuig alle andere audiovolumes als de waarschuwing klinkt.

i Informatie

- Als u de waarschuwingsmethodes wijzigt, kan dat ook de waarschuwingsmethode voor andere bestuurdershulpsystemen wijzigen.
- Wanneer de motor opnieuw wordt gestart, blijft de laatste instelling voor de waarschuwingsmethode behouden.
- Mogelijk is er geen instellingenmenu indien deze functie niet in uw auto zit.
- Ook als '0' of 'Off' (uit) wordt gekozen voor het waarschuwingsvolume, wordt het volume van de waarschuwing Hands-Off (handen van het stuur) niet uitgezet maar klinkt het zoals bij '1' of 'Low' (laag).
- Afhankelijk van de regio en de software-update van het infotainmentsysteem kan het instellingenmenu worden weergegeven als 'Warning Sound and Haptic' (Waarschuwingsgeluid en Voelbare waarschuwing) of 'Warning Methods' (Waarschuwingsmethodes).

Werking van Highway Driving Assist (rijhulp op de snelweg)

Weergave bedieningsstatus

U ziet de bedrijfsstatus van de Highway Driving Assist (hulp voor rijden op de snelweg) in de Driving Assistmodus (rijhulpprogramma) op het instrumentendisply. Zie de paragraaf 'Cluster-weergavemodi' in hoofdstuk 4.

Highway Driving Assist (hulp voor rijden op de snelweg) wordt weergegeven zoals hieronder, afhankelijk van de status van de functie.

■ Bedieningsstatus



ONX4E071161L

■ Standby



ONX4E071151L

- (1) Controlelampje Highway Driving Assist, geeft weer of er een voorligger is en geeft het gekozen afstands niveau weer.
 - * Controlelampje Highway Driving Assist
 - Groen **[HDA]** : Werkingstatus
 - Wit **[HDA]** : Standby

- (2) Ingestelde snelheid
- (3) Controlelampje Lane Following Assist
- (4) Eventuele aanwezigheid van een voorligger en de geselecteerde afstand tot het voertuig
- (5) Of de rijstrook wordt gedetecteerd of niet.

i Informatie

De afbeeldingen en kleuren op het instrumentenpaneel kunnen afwijken per type instrumentenpaneel of gekozen thema.

- * Zie de paragraaf "Lane Following Assistance (LFA)" voor meer informatie en beperkingen van de werking van de Lane Following Assistance (hulp bij rijbaan volgen).
- * Zie de paragraaf "Smart Cruise Control (SCC)" voor meer informatie en beperkingen van de werking van het Smart Cruise Control-systeem.

Highway Driving Assist (rijhulp op de snelweg) is actief

Highway Driving Assist (rijhulp op de snelweg) werkt wanneer:

- Bij het rijden op de hoofdrijbaan van een snelweg en het inschakelen van Highway Driving Assist (rijhulp op de snelweg) door op de toets Driving Assist (rijhulp) (🚗) te drukken.
- Bij het oprijden van de hoofdrijbaan van een snelweg terwijl Lane Following Assist (hulp bij rijbaan volgen) en Smart Cruise Control actief zijn.

i Informatie

De afbeeldingen en kleuren op het instrumentenpaneel kunnen afwijken per type instrumentenpaneel of gekozen thema.

- Opnieuw starten na stoppen

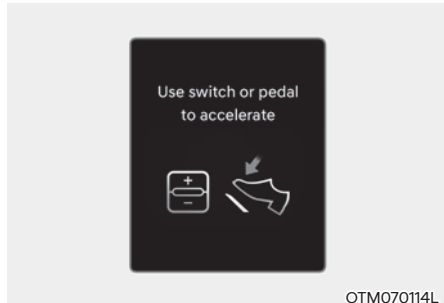

OTM070114L

Wanneer Highway Driving Assist werkt, stopt uw auto als uw voorligger stopt. En als uw voorligger binnen 30 seconden na het stoppen weer gaat rijden, gaat uw auto ook rijden. Wanneer de auto is gestopt en 30 seconden heeft stilgestaan, verschijnt de melding 'Use switch or pedal to accelerate' ('Versnellen met schakelaar of pedaal') op het instrumentendisplay. Trap het gaspedaal in of druk op de schakelaar +, - of  om te beginnen rijden.

- Waarschuwing hands-off (handen van het stuur)

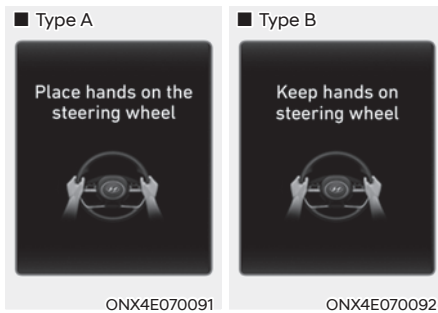

Als de bestuurder het stuurwiel gedurende meerdere seconden loslaat, verschijnt de waarschuwing melding 'Place hands on the steering wheel' ('Handen op het stuurwiel plaatsen') (of 'Keep hands on the steering wheel' ('Handen op het stuurwiel houden')) en klinkt stapsgewijs een waarschuwingssignaal met verschillende niveaus.

Eerste Waarschuwing melding niveau:

Tweede waarschuwing: Waarschuwing melding (rood stuurwiel) en waarschuwingssignaal

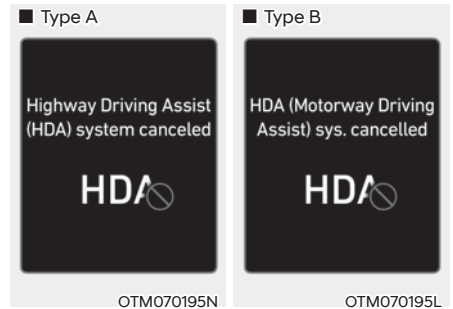

Indien de handen van de bestuurder nog steeds niet op het stuur zijn na de waarschuwing, verschijnt de waarschuwing melding 'Highway Driving Assist (HDA) canceled' (of 'HDA (Highway Driving Assist) cancelled') (HDA (Highway Driving Assist) uitgeschakeld) en wordt het Highway Driving Assist-systeem en Lane Change Assist (hulp bij het veranderen van rijstrook) automatisch geannuleerd.

- Driving speed limit (Snelheidsbeperking)



Wanneer Highway Driving Assist (rijhulp op de snelweg) geannuleerd wordt door de waarschuwing hands-off (handen van het stuur), wordt de rijnsnelheid beperkt.

Zolang de functie Driving Speed Limit (Snelheidsbeperking) actief is, wordt 'Driver's grasp not detected. Driving speed will be limited' (Geen handen aan stuurwiel. Rijnsnelheid wordt beperkt) als waarschuwing getoond op het instrumentendisplay en klinkt er voortdurend een waarschuwingsgeluid.

Highway Driving Assist (rijhulp op de snelweg) op stand-by

Als het Smart Cruise Control-systeem tijdelijk geannuleerd wordt terwijl Highway Driving Assist werkt, wordt Highway Driving Assist in stand-by gezet. Het Lane Following Assist-systeem treedt dan naar behoren in werking.

Informatie

- **Driving Speed Limit (Snelheidsbeperking)** helpt u om niet harder te rijden dan 60 km/h. Op dat moment mindert het voertuig vaart vanwege zijn voorligger. Zodra het voertuig vaart heeft geminderd, kan het niet meer automatisch vaart minderen.
- **De Driving Speed Limit (Snelheidsbeperking)** wordt onder de volgende omstandigheden geannuleerd:
 - Wanneer de bestuurder plotseling het stuurwiel pakt
 - Wanneer de bestuurder de Lane Following Assist (hulp bij rijbaan volgen) aanzet door te drukken op de toets Lane Driving Assist (hulp met rijden op de rijstrook).
 - Wanneer de schakelaar +, -, || ☉ of de toets  wordt bediend of het gaspedaal of gaspedaal wordt ingetrapt

Storingen en beperkingen van de Highway Driving Assist (rijhulp op de snelweg)

Storing van de Highway Driving Assist (rijhulp op de snelweg)

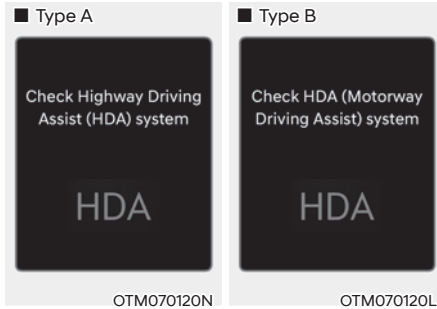

Als Highway Driving Assist niet goed werkt, verschijnt de waarschuwing 'Check Highway Driving Assist (HAD) system' ('Controleer Highway Driving Assist-systeem (HAD)') en gaat het waarschuwingslampje  branden op het instrumentendisplay. We adviseren u de auto te laten controleren door een officiële HYUNDAI-dealer.



WAARSCHUWING

- De bestuurder is verantwoordelijk voor het bedienen van de remmen en een veilig rijgedrag.
- Houd uw handen altijd aan het stuurwiel tijdens het rijden.
- Het Highway Driving Assist-systeem is een hulpmiddel dat de bestuurder helpt bij het rijden en is geen functie voor compleet autonoom rijden. Controleer altijd de wegomstandigheden en neem indien nodig passende maatregelen om veilig te rijden.
- Blijf altijd op de weg letten; het is de verantwoordelijkheid van de bestuurder om te vermijden dat hij/zij de verkeersregels overtreedt. De fabrikant van het voertuig is niet verantwoordelijk voor eventuele verkeersovertredingen of ongevallen die worden veroorzaakt door de bestuurder.
- Mogelijk kan het Highway Driving Assist-systeem niet alle verkeerssituaties herkennen. Mogelijk detecteert de Highway Driving Assist (rijhulp op de snelweg) vanwege de beperkingen potentiële aanrijdingen niet. Wees u altijd bewust van de beperkingen van de functie. Obstakels zoals voertuigen, motoren, fietsen, voetgangers, onbepaalde voorwerpen, structuren, vangrails en tolstations enz. die met het voertuig kunnen botsen, worden mogelijk niet gezien.
- Het Highway Driving Assist-systeem wordt automatisch uitgeschakeld in de volgende situaties:
 - Rijden op wegen waar de Highway Driving Assist (rijhulp op de snelweg) niet werkt, zoals rustplaatsen, kruisingen, kruispunten enz.
 - De navigatie werkt niet naar behoren, bijvoorbeeld wanneer ze wordt bijgewerkt of opnieuw wordt opgestart
- Afhankelijk van de wegomstandigheden (navigatie-informatie) of de omgeving is het mogelijk dat Highway Driving Assist onbedoeld wordt in- of uitgeschakeld.
- De Lane Following Assist wordt mogelijk tijdelijk uitgeschakeld als de frontzichtcamera de rijstroken niet goed kan detecteren of als de waarschuwing hands-off is geactiveerd.

- **Mogelijk hoort u het waarschuwingssignaal van het Highway Driving Assist-systeem niet als er veel lawaai in de omgeving is.**
- **Als u boven een bepaalde snelheid door een bocht rijdt, kan uw voertuig naar één kant hellen of de rijstrook verlaten.**
- **Wanneer u een aanhanger of een ander voertuig sleept, moet u de Highway Driving Assist (rijhulp op de snelweg) om veiligheidsredenen uitschakelen.**
- **De waarschuwing hands-off (handen van het stuur) kan afhankelijk van hoe u het stuur vasthoudt of de wegtoestand eerder of later worden weergegeven. Houd uw handen altijd aan het stuurwiel tijdens het rijden.**
- **Lees voor uw eigen veiligheid het instructieboekje voordat u het Highway Driving Assist-systeem gebruikt.**
- **Highway Driving Assist zal niet werken als de motor is gestart of als de detectiesensors of navigatie worden opgestart.**

Beperkingen van de Rijhulp op de snelweg

Mogelijk werkt Highway Driving Assist niet naar behoren in de volgende omstandigheden:

- De kaartgegevens en de werkelijke weg verschillen omdat het navigatiesysteem niet is bijgewerkt
- De kaartgegevens en de werkelijke weg verschillen als gevolg van een fout in de realtime GPS- of kaartgegevens
- Het infotainmentsysteem is overbelast door het gelijktijdig uitvoeren van functies zoals routes zoeken, videoweergave, spraakherkenning enz.
- GPS-signalen worden geblokkeerd op bepaalde plaatsen, zoals in een tunnel
- De bestuurder verlaat de route of de route naar de bestemming wordt gewijzigd of geannuleerd door de navigatie te resetten
- De auto rijdt een benzinestation of verzorgingsplaats binnen
- Android Auto of Car Play is actief
- Het navigatiesysteem kan de actuele positie van de auto niet detecteren (bijv. op verhoogde wegen, zoals viaducten naast gewone wegen, of wegen in de buurt die parallel lopen)

***i* Informatie**

Zie de paragraaf 'Forward Collision-Avoidance Assist (FCA) (ondersteuning botsingsvermijding voorzijde)' in dit hoofdstuk voor meer informatie over de beperkingen van de frontzichtcamera en de radar vóór, de radar in de voorste en achterste hoek.

ACHTERUITRIJMONITOR (RVM) (INDIEN VAN TOEPASSING)

Het Rear View Monitor-systeem toont u de zone achter de auto om u te helpen bij het parkeren of achteruitrijden.

Detectiesensor

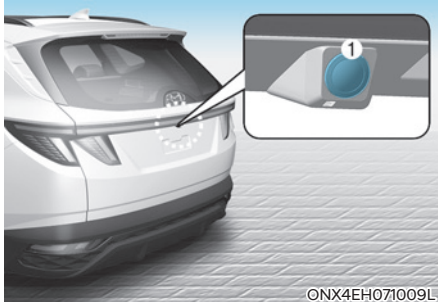

[1] : Breedbeeld-achteruitrijcamera

Zie bovenstaande afbeelding voor de precieze locatie van de detectiesensor.

Instellingen Achteruitrijmonitor Waarschuwingsmethodes



Selecteer met de motor aan 'Setup (Settings) → Vehicle Settings → Driver Assistance → Warning Methods' (Setup → Voertuiginstellingen → Bestuurdershulp → Waarschuwingsmethodes → Waarschuwingsvolume) in het instellingenmenu in het infotainmentsysteem om het waarschuwingsvolume te wijzigen.

Als 'Parking Safety Priority' (Prioriteit parkeerveiligheid) is geselecteerd, zet het voertuig alles volumes van het audiosysteem lager wanneer de achteruitrijcamera actief is om veilig te parkeren.

i Informatie

- Als u de waarschuwingsmethodes wijzigt, kan dat ook de waarschuwingsmethode voor andere bestuurdershulpsystemen wijzigen.
- Wanneer de motor opnieuw wordt gestart, blijft de laatste instelling voor de waarschuwingsmethode behouden.
- Mogelijk is er geen instellingenmenu indien deze functie niet in uw auto zit.
- Afhankelijk van de regio en de software-update van het infotainmentsysteem kan het instellingenmenu worden weergegeven als 'Warning Sound and Haptic' (Waarschuwingsgeluid en Voelbare waarschuwing) of 'Warning Methods' (Waarschuwingsmethodes).

Camera-instellingen

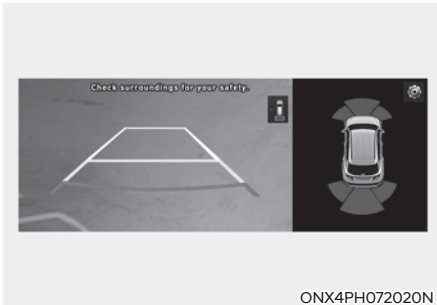

U kunt de instellingen van de achteruitrijmonitor wijzigen door te drukken op het pictogram Instelling (⚙️) op het scherm terwijl de achteruitrijmonitor actief is, of door 'Driver Assistance → Parking Safety → Camera Settings' ('Bestuurdershulp → Parkeerveiligheid → Camera-instellingen') te selecteren in het menu Settings (instellingen) als de motor in de stand ON staat.

In Display Contents (inhoud weergegeven) kunt u de instellingen voor 'Extended Rear View Monitor' (Vergrote achteruitrijmonitor) en 'Rear View Parking Lines' (Achteraanzicht parkeerlijnen) in Display Settings (display-instellingen), kunt u de 'Brightness (helderheid)' en het 'Contrast' van het scherm veranderen.

Werking van de Rear View Monitor (achteruitrijmonitor)

Bedieningstoets



Toets Parking/View (Parkeren/Weergave)

Druk op de toets parkeren/weergave (1) om de achteruitrijmonitor in te schakelen.

Druk opnieuw op de toets om de functie uit te schakelen.

Achteraanzicht

Voorwaarden voor gebruik

- Met de versnelling in R (Achteruit) zal het beeld op het scherm verschijnen.
- Druk op de Parking/View - weergave toets (1) als de versnelling in P (Parkeren) staat, het beeld verschijnt op het scherm.

Voorwaarden voor uitschakelen

- Het achteraanzicht kan niet worden uitgeschakeld terwijl de transmissie in R (Achteruit) staat.
- Druk nogmaals op de Parking/View - weergave toets (1) terwijl de versnelling in P (Parkeren) staat met het achteraanzicht op het scherm, het achteraanzicht wordt uitgeschakeld.
- Schakel van R (Achteruit) naar P (Parkeren), het achteraanzicht wordt uitgeschakeld.

Vergrote achteruitrijmonitor

Het achteraanzicht blijft zichtbaar op het scherm om u te helpen bij het parkeren.

Voorwaarden voor gebruik

Schakel van R (Achteruit) naar N (Neutraal) of D (Rijden), dan verschijnt het achteraanzicht op het scherm.

Voorwaarden voor uitschakelen

- Het achteraanzicht wordt uitgeschakeld als de rijsnelheid hoger is dan 10 km/h.
- Schakel naar P (Parkeren), het achteraanzicht wordt uitgeschakeld.
- Als u de toets Parking/View (parkeren/weergave) (1) indrukt, gaat het scherm uit.

Zicht achteruit tijdens het rijden



De bestuurder kan tijdens het rijden het zicht achteruit op het scherm controleren om te helpen bij het achteruitrijden.

Voorwaarden voor gebruik

Druk op de Parking/View - weergave toets (1) als de versnelling in P (Parkeren) staat, het achteruitrijbeeld verschijnt op het scherm.

Voorwaarden voor uitschakelen

- Het achteruitrijbeeld wordt gedeactiveerd als er nogmaals op de toets Parking/View (Parkeren/Weergave) (1) wordt gedrukt.
- Druk op een van de infotainmentsysteemknoppen (2), het achteruitrijzicht wordt uitgeschakeld.
- Schakel naar P (Parkeren), het achteraanzicht wordt uitgeschakeld.

In werking

- Als de transmissie naar stand R (Achteruit) wordt geschakeld terwijl achteruit kijken tijdens het rijden actief is op het scherm, schakelt het scherm over naar de achteruitrijmonitor met parkeerassistentie.
- Wanneer tijdens het rijden het zicht achteruit op het scherm wordt weergegeven, verschijnt rechtsboven op het scherm een  pictogram dat aangeeft dat het achteraanzicht wordt weergegeven.

Bovenaanzicht achteraan



Wanneer u het **P** aanraakt, verschijnt op het scherm het bovenaanzicht en toont dat de afstand tot het voertuig achter u wanneer u parkeert.

Storingen en beperkingen Achteruitrijmonitor

Storingen Achteruitrijmonitor

Als de achteruitrijmonitor niet naar behoren werkt, als het scherm flakkert of als het camerabeeld niet normaal wordt weergegeven, raden wij u aan uw auto te laten controleren door een officiële HYUNDAI-dealer.

Beperkingen van de Achteruitrijmonitor

Als de auto 's winters lange tijd stilstaat of als de auto in een overdekte parkeerplaats staat, kan het beeld door de uitlaatgassen mogelijk onscherp worden weergegeven.



WAARSCHUWING

- De camera bestrijkt niet het gehele gebied achter het voertuig. De bestuurder moet het gebied direct via de achteruitkijkspiegels binnen en buiten controleren voor het parkeren of achteruit rijden.
- De afstand die op het scherm wordt weergegeven kan afwijken van de werkelijke afstand tot het voorwerp. Controleer de omgeving van de auto voor de veiligheid.
- Zorg ervoor dat de lens van de achteraanzichtcamera altijd schoon is. Als de lens bedekt is met vuil of een vreemde substantie, kan dat een negatieve invloed hebben op de cameraprestaties en werkt de achteruitrijmonitor mogelijk niet goed. Gebruik echter geen chemische oplosmiddelen zoals sterke reinigingsmiddelen, met een hoog alkalinegehalte of vluchtige organische oplosmiddelen (benzine, aceton, enz.). Anders kan de cameralens beschadigd raken.

SURROUND VIEW MONITOR (SVM) (INDIEN VAN TOEPASSING)

De Surround View Monitor kan helpen bij het parkeren door de bestuurder in staat te stellen rondom de auto te kijken.

Detectiesensor

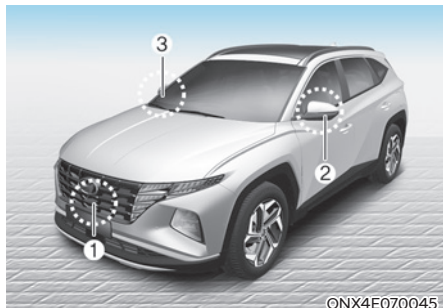

ONX4E070045



ONX4E070046

- [1]: Breedbeeld-frontzichtcamera,
 [2],[3] : Wide-side view camera (breedbeeld-zijkamera) (onder de achteruitkijkspiegel buiten),
 [4] : Breedbeeld-achteruitrijcamera

Zie bovenstaande afbeelding voor de precieze locatie van de detectiesensoren.

Instellingen Surround View Monitor

Waarschuwingsmethodes

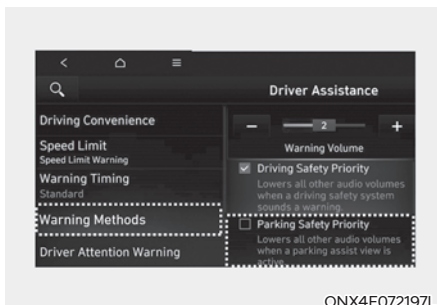

ONX4E072197L

Selecteer met de motor aan 'Setup (Settings) → Vehicle Settings → Driver Assistance → Warning Methods → Warning Volume' (Setup → Voertuiginstellingen → Bestuurdershulp → Waarschuwingsmethodes → Waarschuwingsvolume) in het instellingenmenu in het infotainmentsysteem om het waarschuwingsvolume te wijzigen.

Als 'Parking Safety Priority' (Prioriteit parkeerveiligheid) is geselecteerd, zet het voertuig alle volumes van het audiosysteem lager wanneer het omgevingsweergavescherm actief is om veilig te parkeren.

i Informatie

- Als u de waarschuwingsmethodes wijzigt, kan dat ook de waarschuwingsmethode voor andere bestuurdershulpsystemen wijzigen.
- Wanneer de motor opnieuw wordt gestart, blijft de laatste instelling voor de waarschuwingsmethode behouden.
- Mogelijk is er geen instellingenmenu indien deze functie niet in uw auto zit.

- Afhankelijk van de regio en de software-update van het infotainmentsysteem kan het instellingenmenu worden weergegeven als 'Warning Sound and Haptic' (Waarschuwingsgeluid en Voelbare waarschuwing) of 'Warning Methods' (Waarschuwingsmethodes).

Camera-instellingen

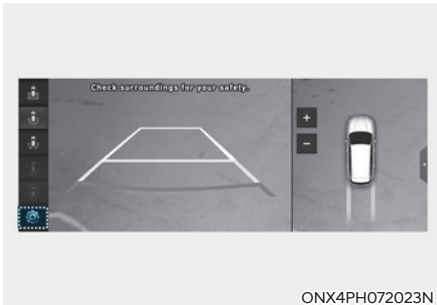

- U kunt de instellingen van de omgevingsmonitor 'Display Contents - inhoud weergeven' of 'Display Settings - display-instellingen' wijzigen door te drukken op het pictogram Instelling (⚙️) op het scherm terwijl de omgevingsmonitor werkt, of door 'Driver Assistance → Parking Safety → Camera Settings' ('Rijhulp → Parkeerveiligheid → Camera-instellingen') te selecteren in het menu Settings (instellingen) terwijl de motor draait.
- In de Display Contents - inhoud weergeven kunt u de instellingen van 'Top View Parking Guidance - bovenaanzicht parkeerassistentie', 'Rear View Parking Guidance - achteraanzicht parkeerbegeleiding' en 'Parking Distance Warning - waarschuwing parkeerafstand' veranderen.
- In de display instellingen kunt u de helderheid en het contrast van het scherm veranderen.

Bovenaanzicht parkeerbegeleiding

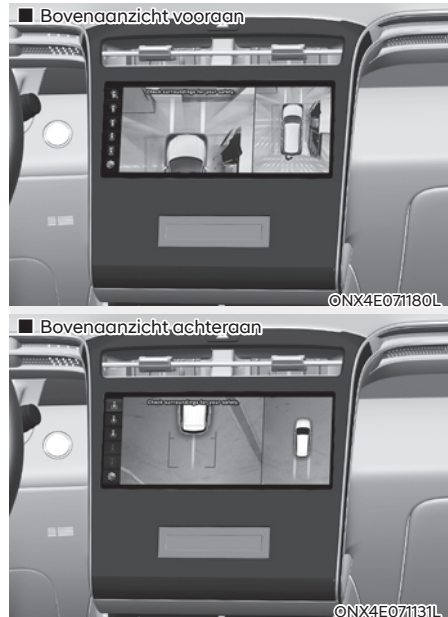

- Als 'Top View Parking Guidance - bovenaanzicht parkeerbegeleiding' is geselecteerd, wordt de parkeerbegeleiding getoond op de rechterkant van het scherm van de omgevingsmonitor.
- U kunt het bovenaanzicht vooraan of achteraan zien met het bovenaanzicht parkeerbegeleiding.
- Het 'Top View Parking Guidance' (bovenaanzicht parkeerbegeleiding) kan worden verbonden met het bovenaanzicht parkeerbegeleiding vooraan of het bovenaanzicht parkeerbegeleiding achteraan.

Achteraanzicht parkeerhulp

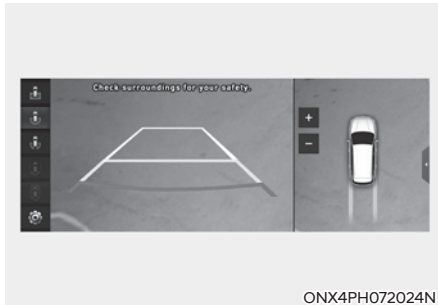

- Als 'Rear View parking Guidance - achteraanzicht parkeerbegeleiding' is geselecteerd, wordt de parkeerbegeleiding in achteraanzicht getoond.
- De horizontale richtlijn van de achteraanzicht parkeerbegeleiding toont de afstand van 0,5 m, 1 m en 2,3 m van de auto.

Parkeerafstandswaarschuwing

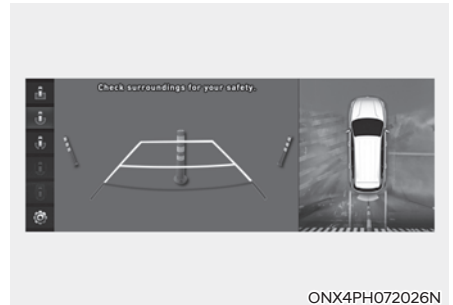

- Als de afstandswaarschuwing is geselecteerd, wordt de parkeerafstandswaarschuwing rechts van het bovenaanzicht weergegeven op het Surround View Monitor-scherm.
- het beeld wordt alleen weergegeven als de parkeerafstandswaarschuwing de bestuurder waarschuwt.

Surround View Monitor Auto On (omgevingsweergavescherm automatisch aan)

Selecteer met de motor aan 'Driver Assistance (Bestuurdershulp) → Parking Safety (Parkeerveiligheid) → Surround View Monitor Auto On (omgevingsweergavescherm automatisch aan)' van het instellingenmenu om de functie te gebruiken.

Zie voor gebruik van deze functie "Werking van de Surround View Monitor".

Werking van de Surround View Monitor

Toets Parking/View (Parkeren/Weergave)

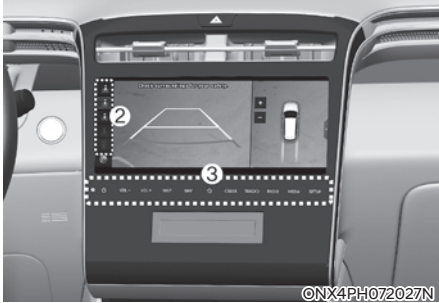

- Druk op de toets Parking/View (1) om de Surround View Monitor in te schakelen.
Druk opnieuw op de toets om de functie uit te schakelen.
- Andere weergavemodi kunnen geselecteerd worden door de weergave-icoontjes (2) op het surround View Monitorscherm aan te raken.
- Als een toets van het infotainmentsysteem (3) wordt ingedrukt en de versnelling niet in R (Achteruit) staat, wordt de Surround View Monitor uitgezet.

Voorwaanzicht

Het beeld vooraan wordt op het scherm weergegeven als de versnelling in N (Neutraal) of D (Rijden) staat om te helpen bij het parkeren. Het beeld vooraan heeft een bovenaanzicht/vooraanzicht/zijaanzicht.

Voorwaarden voor gebruik

- De laatst ingestelde stand of het zicht vooruit wordt gekozen wanneer de transmissie van de stand R (Achteruit) naar N (Neutraal) of D (Rijden) wordt geschakeld.
- De functie vooraanzicht werkt wanneer aan de volgende voorwaarden wordt voldaan:
 - Wanneer de transmissie in de stand N (Neutraal) of D (Rijden) staat en de rijsnelheid lager is dan 10 km/h, drukt u, terwijl het scherm van het infotainmentsysteem wordt weergegeven, op de toets parkeren/weergave (1).
- Surround View Monitor Auto On (Surround View Monitor automatisch aan) werkt wanneer aan de volgende voorwaarden wordt voldaan:
 - Met 'Driver Assistance (Bestuurdershulp) → Parking Safety (Parkeerveiligheid) → Camera Settings (camera-instellingen) → Surround View Monitor Auto Aan (omgevingsweergavescherm automatisch aan)' geselecteerd op het instellingenmenu, wordt het voorste parkeerassistentie weergavescherm getoond als de bestuurder gewaarschuwd wordt via Parking Distance Warning (parkeerafstandwaarschuwing) terwijl hij in D (Rijden) rijdt.

Voorwaarden voor uitschakelen

- Het beeld wordt gedeactiveerd als er nogmaals op de toets Parking/View (Parkeren/Weergave) (1) wordt gedrukt.
- Wanneer de rijsnelheid hoger is dan 10 km/h en de transmissie in de stand D (Rijden) staat, wordt het Surround View Monitor-systeem uitgeschakeld en schakelt het scherm terug over naar het vorige infotainmentsysteemscherm. Hoewel u opnieuw minder dan 10 km/h rijdt, wordt de Surround View Monitor niet ingeschakeld.
- Druk op de toets van het infotainmentsysteem (3) om het scherm te laten overschakelen op dat van het infotainmentsysteem.
- Schakel naar P (Parkeren), het beeld wordt uitgeschakeld.

Achteraanzicht

Het beeld achteraan wordt op het scherm weergegeven als de versnelling in R (Achteruit) of P (Parkeren) staat om te helpen bij het parkeren. Het achteraanzicht omvat het bovenaanzicht/achteraanzicht/zijaanzicht.

Voorwaarden voor gebruik

- Met de versnelling in R (Achteruit) zal het beeld op het scherm verschijnen.
- Druk op de Parking/View - weergave toets (1) als de versnelling in P (Parkeren) staat, het beeld verschijnt op het scherm.

Voorwaarden voor uitschakelen

- Het beeld kan niet worden uitgeschakeld terwijl de transmissie in R (Achteruit) staat.
- Schakel van R (Achteruit) naar P (Parkeren), het beeld wordt uitgeschakeld.
- Druk nogmaals op de Parking/View - weergave toets (1) als de versnelling in P (Parkeren) staat, met het beeld op het scherm.

Informatie

Het achteraanzicht kan niet worden uitgeschakeld terwijl de transmissie in R (Achteruit) staat.

Zicht achteruit tijdens het rijden

De bestuurder kan tijdens het rijden het zicht achteruit op het scherm controleren om te helpen bij het achteruitrijden.

Voorwaarden voor gebruik

- De motor draait.
- Druk op de Parking/View - weergave toets (1) als de snelheid boven 10 km/h ligt, het achteruitrijbeeld verschijnt op het scherm.
- Het  icoontje wordt aangeraakt op het Surround View Monitor-scherm wanneer de rijsnelheid lager is dan 10 km/h, het achteruitrijzicht verschijnt op het scherm.

Voorwaarden voor uitschakelen

- Druk nogmaals op de parking/weergave (1) toets, het scherm verandert terug naar het vorige infotainment systeemscherm.
- Selecteer andere weergavemodi van het Surround View Monitor-scherm terwijl de rijsnelheid lager is dan 10 km/h. Zicht achteruit tijdens het rijden wordt uitgeschakeld.
- Druk op de toets van het infotainmentsysteem (3) om het scherm te laten overschakelen op dat van het infotainmentsysteem.
- Schakel naar P (Parkeren) en het Zicht achteruit tijdens het rijden wordt uitgeschakeld.

Storingen en beperkingen Surround View Monitor

Storingen Surround View Monitor

Als de Surround View Monitor (achteruitrijmonitor) niet naar behoren werkt, als het scherm flinkt of als het camerabeeld niet naar behoren wordt weergegeven, raden wij u aan het voertuig te laten controleren door een officiële HYUNDAI-dealer.

Beperkingen van de Surround View Monitor

- Als de auto 's winters lange tijd stilstaat of als de auto in een overdekte parkeerplaats staat, kan het beeld door de uitlaatgassen mogelijk onscherp worden weergegeven.
- Het scherm kan abnormale beelden weergeven, en in de volgende omstandigheden verschijnt er een icoontje in de linkerbovenhoek van het scherm:
 - De achterklep wordt geopend
 - Het bestuurdersportier of voorpassagiersportier wordt geopend
 - De buitenspiegel wordt ingeklapt



WAARSCHUWING

- Om een botsing te voorkomen, moet u **ALTIJD** rond uw auto kijken om er zeker van te zijn dat zich hier geen voorwerpen of obstakels bevinden voordat u de auto verplaatst. Wat u op het scherm ziet, kan verschillen van de werkelijke locatie van het voertuig.
- De afstand die op het scherm wordt weergegeven kan afwijken van de werkelijke afstand tot het voorwerp. Controleer de omgeving van de auto voor de veiligheid.
- Wanneer het achteraanzicht wordt weergegeven tijdens het rijden, verschijnt rechtsboven op het scherm van het infotainmentsysteem een pictogram (📹) om aan te geven dat het achteraanzicht wordt getoond. Let op dat u dit niet verwacht met het brede zicht naar voren.
- Surround View Monitor (omgevingsmonitor) is ontworpen voor gebruik op een plat oppervlak. Als hij gebruikt wordt op wegen met verschillende hoogten zoals stoepranden en verkeersdrempels, kan het beeld op het scherm er niet correct uitzien.
- Zorg ervoor dat de lens van de camera altijd schoon is. Als de lens bedekt is met vuil, kan dat een negatieve invloed hebben op de cameraprestaties en werkt de Surround View Monitor mogelijk niet goed. Gebruik echter geen chemische oplosmiddelen zoals sterke reinigingsmiddelen, met een hoog alkalinegehalte of vluchtige organische oplosmiddelen (bezine, aceton, enz.). Anders kan de cameralens beschadigd raken.



Informatie

Wanneer in de rijmodus het achteraanzicht actief is, blijft dit zo, ongeacht de rijsnelheid. Als u in de rijmodus achteruit rijdt terwijl het achteraanzicht actief is, wordt het achteraanzicht gewijzigd.

REAR CROSS-TRAFFIC COLLISION-AVOIDANCE ASSIST (RCCA) (INDIEN VAN TOEPASSING)

Rear Cross-Traffic Collision-Avoidance Assist detecteert voertuigen die van links en van rechts naderen terwijl uw auto achteruitrijdt, en waarschuwt de bestuurder met een waarschuwingsmelding en een waarschuwings signaal dat er een aanrijding dreigt. Ook wordt er geremd om een botsing te helpen vermijden.

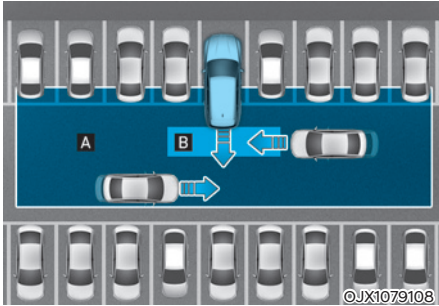

[A]: Reikwijdte van Rear Cross-Traffic Collision Warning

[B]: Werkingsbereik Rear Cross-Traffic Collision-Avoidance Assist



OPGELET

Het waarschuwingsmoment kan variëren afhankelijk van de snelheid van het naderende voertuig.

Detectiesensor



[1]: Hoekradar achteraan

Zie bovenstaande afbeelding voor de precieze locatie van de detectiesensoren.

Informatie

Zie het onderdeel "Blind-Spot Collision-Avoidance Assist (BCA)" in dit hoofdstuk voor meer informatie over de voorzorgsmaatregelen voor de hoekradar achteraan.

Instellingen Rear Cross-Traffic Collision-Avoidance Assist (ondersteuning botsing vermijden kruisend verkeer achteraan)



Veiligheid kruisend verkeer achter

Met de motor aan selecteert u 'Driver Assistance (Bestuurdershulp) → Parking Safety (Parkeerveiligheid) → Rear Cross-Traffic Safety (Veiligheid kruisend verkeer achterkant)' in het menu Settings (instellingen) om de Rear Cross-Traffic Collision-Avoidance Assist (ondersteuning botsingsvermijding achterzijde) in te schakelen en heft u de selectie op om de functie uit te schakelen.



WAARSCHUWING

Wanneer de motor opnieuw wordt gestart, wordt de Rear Cross-Traffic Collision-Avoidance Assist (ondersteuning botsingsvermijding achterzijde) altijd ingeschakeld. Als echter 'Rear Cross-Traffic Safety' (veiligheid kruisend verkeer achteraan) wordt gedeselecteerd nadat de motor opnieuw is gestart, moet de bestuurder altijd op de omgeving letten en veilig rijden.



Waarschuwingstijdsmoment

Met de motor aan, selecteert u 'Driver Assistance → Warning Timing' ('Bestuurdershulp → Waarschuwingstijdsmoment') in het menu Settings (instellingen) om de initiële activeringstijd voor de waarschuwing van het Rear Cross-Traffic Safety system (veiligheidssysteem achteraan kruisend verkeer) te wijzigen.

Wanneer uw auto wordt afgeleverd, is het waarschuwingstijdsmoment ingesteld op 'Normal' (Normaal). Als u het waarschuwingstijdsmoment wijzigt, kan dat ook het waarschuwingstijdsmoment voor andere bestuurdershulpsystemen wijzigen.

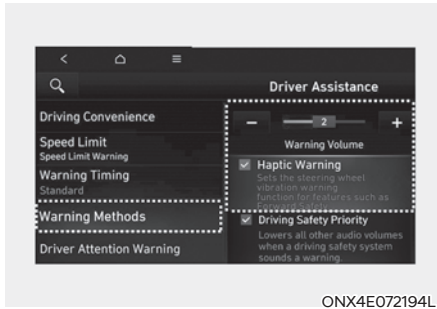

Waarschuwingsmethodes

Selecteer met de motor aan ‘User Settings → Driver Assistance → Warning Volume’ (Gebruikersinstellingen → Bestuurdershulp → Waarschuwingenvolume) in het instellingenmenu op het instrumentenpaneel of selecteer ‘Setup (Settings) → Vehicle Settings → Driver Assistance → Warning Methods → Warning Volume’ (Setup → Voertuiginstellingen → Bestuurdershulp → Waarschuwingsmethodes → Waarschuwingenvolume) in het instellingenmenu in het infotainmentsysteem om het waarschuwingenvolume te wijzigen.

Selecteer met de motor aan ‘User Settings → Driver Assistance → Haptic Warning’ (Gebruikersinstellingen → Bestuurdershulp → Voelbare waarschuwing) in het instellingenmenu op het instrumentenpaneel of selecteer ‘Setup (Settings) → Vehicle Settings → Driver Assistance → Warning Methods → Haptic Warning’ (Setup → Voertuiginstellingen → Bestuurdershulp → Waarschuwingsmethodes → Voelbare waarschuwing) in het instellingenmenu in het infotainmentsysteem om trillingen in het stuurwiel te activeren. (indien van toepassing)

i Informatie

- Als u de waarschuwingsmethodes wijzigt, kan dat ook de waarschuwingsmethode voor andere bestuurdershulpssystemen wijzigen.
- Wanneer de motor opnieuw wordt gestart, blijft de laatste instelling voor de waarschuwingsmethode behouden.
- Mogelijk is er geen instellingenmenu indien deze functie niet in uw auto zit.
- Ook als ‘0’ of ‘Off’ (uit) wordt gekozen voor het waarschuwingenvolume, wordt het waarschuwingenvolume niet uitgezet maar klinkt het zoals bij ‘1’ of ‘Low’ (laag).
- Wanneer ‘Haptic Warning’ (voelbare waarschuwing) gedeselecteerd is terwijl het waarschuwingenvolume op ‘0’ of ‘Off’ (uit) staat, wordt het waarschuwingenvolume geactiveerd en klinkt het zoals bij ‘2’ of ‘Medium’ (gemiddeld).
- Wanneer het waarschuwingenvolume op ‘0’ of ‘Off’ (uit) is gezet terwijl de ‘Haptic Warning’ (voelbare waarschuwing) is gedeselecteerd, worden de trillingen in het stuurwiel actief.

- Afhankelijk van de regio en de software-update van het infotainmentsysteem kan het instellingenmenu worden weergegeven als 'Warning Sound and Haptic' (Waarschuwingsgeluid en Voelbare waarschuwing) of 'Warning Methods' (Waarschuwingsmethodes).



OPGELET

- De instellingen voor het waarschuwingsmoment worden toegepast bij alle functies van de Rear Collision-Avoidance Assist (botsingsvermijding achterzijde).
- Hoewel 'Normaal' geselecteerd is voor de waarschuwingstijd als de voertuigen tegen hoge snelheid van links en rechts komen, kan de initiële activeringstijd eerder laat lijken.
- Selecteer voor het waarschuwingsmoment 'Late' ('Laat') wanneer er weinig verkeer is en u traag rijdt.



Informatie

Wanneer de motor opnieuw wordt gestart, blijft de laatste instelling voor het waarschuwingstijdstip behouden.

Werking Rear Cross-Traffic Collision-Avoidance Assist (ondersteuning botsing vermijden kruisend verkeer achteraan)

Waarschuwing en regeling

De Rear Cross-Traffic Collision-Avoidance Assist is om waarschuwingen te geven en te helpen het voertuig in bedwang te houden, afhankelijk van het botsingsrisico: 'Collision Warning' (botsingswaarschuwing), 'Emergency Braking' (noodrem) en 'Stopping vehicle and ending brake control' (voertuig stoppen en remregeling eindigen).



OPDEN060039



ONX4070055



ONX4E070133

Botsingswaarschuwing

- Om de bestuurder te waarschuwen voor een voertuig dat van links/ rechts de auto nadert, knippert het waarschuwingslampje op de buitenspiegel en verschijnt een waarschuwingsmelding op het instrumentendisplay. Tegelijk klinkt een waarschuwingssignaal en gaat het stuur trillen (indien van toepassing). Als Rear View Monitor (de achteruitrijmonitor) geactiveerd is, verschijnt er ook een waarschuwing op het scherm van het infotainmentsysteem.
- De Rear Cross-Traffic Collision-Avoidance Assist (ondersteuning botsingsvermijding achterzijde) werkt wanneer aan al de volgende voorwaarden is voldaan:
 - Er wordt naar stand R (Achteruit) geschakeld
 - De rijsnelheid is lager dan 8 km/h
 - Het naderende voertuig bevindt zich op ca. 25 m links of rechts van uw auto
 - De rijsnelheid van het voertuig dat van links of rechts nadert, is hoger dan 5 km/h

i Informatie

- **Als de werkingsvoorwaarden worden vervuld, wordt u gewaarschuwd telkens als er van links of rechts een voertuig nadert, zelfs wanneer u stilstaat.**
- **De afbeeldingen en kleuren op het instrumentenpaneel kunnen afwijken per type instrumentenpaneel of gekozen thema.**



Noodremmen

- Om de bestuurder te waarschuwen voor een voertuig dat van links/ rechts de auto nadert, knippert het waarschuwingslampje op de buitenspiegel en verschijnt een waarschuwingsmelding op het instrumentendisplay. Tegelijk klinkt een waarschuwingssignaal en gaat het stuur trillen (indien van toepassing). Als Rear View Monitor (de achteruitrijmonitor) geactiveerd is, verschijnt er ook een waarschuwing op het scherm van het infotainmentsysteem.

- De Rear Cross-Traffic Collision-Avoidance Assist (ondersteuning botsingsvermijding achterzijde) werkt wanneer aan al de volgende voorwaarden is voldaan:
 - Er wordt naar stand R (Achteruit) geschakeld
 - De rijsnelheid is lager dan 8 km/h
 - Het naderende voertuig bevindt zich op ca. 1,5 m links of rechts van uw auto.
 - De rijsnelheid van het voertuig dat van links of rechts nadert, is hoger dan 5 km/h
- De noodrem wordt geactiveerd om een botsing met de voertuigen die van links en rechts naderen te helpen voorkomen.



WAARSCHUWING

Het aansturen van de remmen eindigt in de volgende gevallen:

- **Het naderende voertuig bevindt zich buiten het sensorbereik**
- **Het naderende voertuig passeert achter uw auto langs**
- **Het naderende voertuig rijdt niet naar uw auto toe**
- **Het naderende voertuig mindert vaart**
- **De bestuurder trapt het rempedaal krachtig genoeg in**



ONX4E070058

De auto tot stilstand brengen en het aansturen van de remmen beëindigen

- Wanneer de auto tot stilstand is gebracht door Emergency braking (Noodremmen), verschijnt de waarschuwing 'Drive carefully' (Rij voorzichtig) op het instrumentendispley.
- Voor de veiligheid dient de bestuurder het rempedaal onmiddellijk in te trappen en de omgeving te controleren.
- Het aansturen van de remmen wordt beëindigd nadat de auto door toedoen van Emergency braking (Noodremmen) gedurende ongeveer 2 seconden heeft stilgestaan.
- Tijdens een noodstop, wordt het aansturen van de remmen door de Rear Cross-Traffic Collision-Avoidance Assist (ondersteuning botsingsvermijding achterzijde) automatisch geannuleerd wanneer de bestuurder het rempedaal hard intrapt.



WAARSCHUWING

Tref de volgende voorzorgsmaatregelen wanneer u gebruikmaakt van de Rear Cross-Traffic Collision-Avoidance Assist (ondersteuning botsing vermijden kruisend verkeer achteraan):

- Wijzig voor uw veiligheid de instellingen pas nadat u de auto op een veilige plaats heeft geparkeerd.
- Mogelijk verschijnt of klinkt de waarschuwing of het waarschuwingssignaal van de Rear Cross-Traffic Collision-Avoidance Assist (ondersteuning botsingsvermijding achterzijde) niet als een waarschuwing melding of waarschuwingssignaal van een ander systeem wordt weergegeven of klinkt.
- Mogelijk hoort u het waarschuwingssignaal van het Rear Cross-Traffic Collision-Avoidance Assist (botsingsvermijding kruisend verkeer achteraan) niet als er veel lawaai in de omgeving is.
- Mogelijk werkt de Rear Cross-Traffic Collision-Avoidance Assist (ondersteuning botsing vermijden kruisend verkeer achteraan) niet als de bestuurder het rempedaal intrapt om een aanrijding te voorkomen.
- Ook als er een probleem met het Rear Cross-Traffic Collision-Avoidance Assist (ondersteuning botsingsvermijding achterzijde) is, werken de remmen normaal.
- Wanneer Rear Cross-Traffic Collision-Avoidance Assist (ondersteuning botsing vermijden kruisend verkeer achteraan) werkt, wordt het aansturen van de remmen door de functie automatisch geannuleerd wanneer de bestuurder het gaspedaal hard intrapt of abrupt het stuur omgooit.
- Rear Cross-Traffic Collision-Avoidance Assist (botsingsvermijding kruisend verkeer achteraan) werkt niet in alle situaties en kan niet alle aanrijdingen voorkomen.
- Mogelijk waarschuwt de Rear Cross-Traffic Collision-Avoidance Assist (ondersteuning botsingsvermijding achterzijde) de bestuurder te laat of helemaal niet, afhankelijk van de weg- en rijomstandigheden.
- Het is de verantwoordelijkheid van de bestuurder om de auto onder controle te houden. Vertrouw niet uitsluitend op de Rear Cross-Traffic Collision-Avoidance Assist (botsingsvermijding kruisend verkeer achteraan). Houd een veilige remafstand en trap indien nodig het rempedaal in om snelheid te minderen of het voertuig tot stilstand te brengen.
- Laat de Rear Cross-Traffic Collision-Avoidance Assist (ondersteuning botsing vermijden kruisend verkeer achteraan) nooit opzettelijk reageren op mensen, dieren, voorwerpen enz. Dit kan ernstig of dodelijk letsel veroorzaken.



OPGELET

Afhankelijk van de status van ESC (elektronische stabiliteitsregeling) is het mogelijk dat het aansturen van de remmen niet goed functioneert.

Er zal alleen een waarschuwing worden gegeven in de volgende gevallen:

- Het ESC-waarschuwinglampje (elektronische stabiliteitsregeling) brandt
- ESC (elektronische stabiliteitsregeling) voert een andere functie uit



Informatie

Als de functie het remmen ondersteunt, dan moet de bestuurder het rempedaal onmiddellijk intrappen en de omgeving van de auto controleren.

- Het aansturen van de remmen eindigt in de wanneer de bestuurder het rempedaal krachtig genoeg intrapt.
- Nadat de transmissie in stand R (Achteruit) is gezet, werkt het aansturen van de remmen eenmaal voor voertuigen die van links en rechts naderen.

Storing en beperkingen van de Rear Cross-Traffic Collision-Avoidance Assist (ondersteuning botsing vermijden kruisend verkeer achteraan)

Storing Rear Cross-Traffic Safety-systeem (veiligheid kruisend verkeer achteraan)

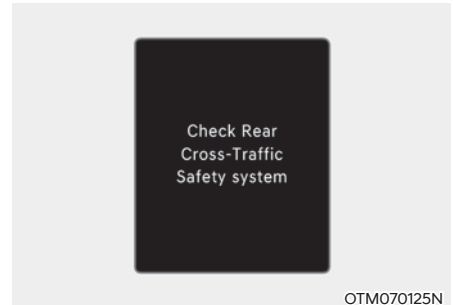

Als de Rear Cross-Traffic Collision-Avoidance Assist (ondersteuning botsingsvermijding achterzijde) niet naar behoren werkt, verschijnt enkele seconden de waarschuwing melding 'Check Rear Cross-Traffic Safety system(s)' ('Controleer veiligheid kruisend verkeer achterkant') op het instrumentendisplay en gaat het hoofdwaarschuwinglampje (⚠) branden op het instrumentendisplay. Als het hoofdwaarschuwinglampje brandt, raden we u aan de auto te laten controleren door een officiële HYUNDAI-dealer.

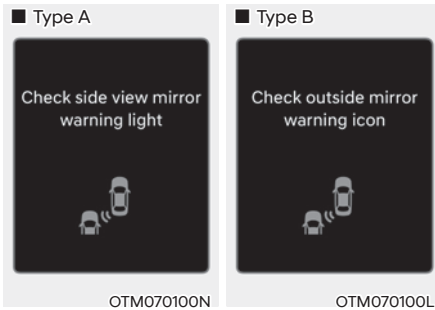

Als het waarschuwinglampje in de buitenspiegel niet naar behoren werkt, verschijnt de waarschuwing 'Check side view mirror warning light' (Controleer waarschuwinglampje buitenspiegel) - of 'Check outside mirror warning icon' (Controleer waarschuwingssicoon buitenspiegel) - op het instrumentendispley en gaat het hoofdwaarschuwinglampje (⚠) branden. Als het hoofdwaarschuwinglampje brandt, raden we u aan de auto te laten controleren door een officiële HYUNDAI-dealer.

Rear Cross-Traffic Safety-systeem (veiligheid kruisend verkeer achteraan) disabled (uitgeschakeld)

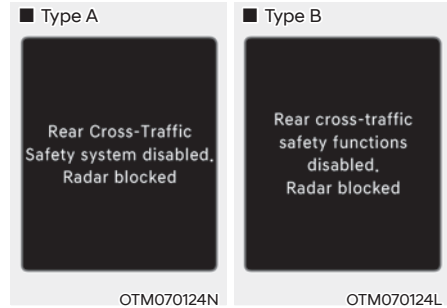

Als het deel van de achterbumper waar de achterste hoekradar of de sensor zich bevindt, bedekt is met vuil, zoals sneeuw of regen, of als een aanhanger of drager wordt geplaatst, kan dit de detectieprestaties verminderen en Rear Cross-Traffic Collision-Avoidance Assist (ondersteuning botsingsvermijding achterzijde) tijdelijk beperken of uitschakelen.

Als dit gebeurt, verschijnt 'Rear Cross-Traffic Safety system disabled. Radar blocked' (of 'Rear cross-traffic safety functions disabled. Radar blocked' (Dodehoekveiligheidssysteem uitgeschakeld. Radar geblokkeerd) op het instrumentendispley.

Het Rear Cross-Traffic Collision-Avoidance Assist (ondersteuning botsingsvermijding achterzijde) zal normaal werken als deze substantie, de aanhanger of dergelijke wordt verwijderd.

Als de Rear Cross-Traffic Collision-Avoidance Assist (ondersteuning botsingsvermijding achterzijde) niet normaal werkt nadat het verwijderd is, adviseren we om de auto te laten nakijken door een officiële HYUNDAI-dealer.



WAARSCHUWING

- Het is mogelijk dat de Rear Cross-Traffic Avoidance Assist niet goed werkt, zonder dat daardoor het waarschuwingsmelding verschijnt op het instrumentendisplay.
- Mogelijk werkt de Rear Cross-Traffic Collision-Avoidance Assist-functie niet goed in bepaalde gebieden (bv. open terrein), waar eventuele substanties niet worden gedetecteerd na het starten van de motor.



OPGELET

Schakel Rear Cross-Collision-Avoidance uit om een aanhanger, drager enz. te bevestigen of verwijder de aanhanger, drager enz. om Rear Cross-Traffic Safety te kunnen gebruiken.

Beperkingen van de Rear Cross-Traffic Collision-Avoidance Assist (ondersteuning botsingsvermijding achterzijde)

Mogelijk werkt de Rear Cross-Traffic Collision-Avoidance Assist (ondersteuning botsingsvermijding achterzijde) niet normaal of treedt de functie onverwacht in werking onder de volgende omstandigheden:

- U vertrekt op een plek die door bomen of gras overgroeid is
- U vertrekt op een plek waar het wegdek nat is
- De aankomende auto rijdt met een lage of hoge snelheid

Mogelijk werkt het aansturen van de remmen niet en is de aandacht van de bestuurder vereist in de volgende gevallen:

- De auto trilt overmatig tijdens het rijden over een hobbelige weg of een stuk met betonplaten
- U rijdt op een weg die glad is door sneeuw, waterplassen, ijs, enz.
- De bandendruk is laag of er is een band beschadigd
- Er is aan de rem gemorrel
- Remote Smart Parking Assist (slim parkeren op afstand) is actief (indien van toepassing)



Informatie

Zie de paragraaf 'Blind-Spot Collision-Avoidance Assist (BCA) (botsingsvermijding blinde hoek)' in dit hoofdstuk voor meer informatie over de beperkingen van de hoekradar achteraan.

**WAARSCHUWING**

- Nabij een voertuig of constructie rijden

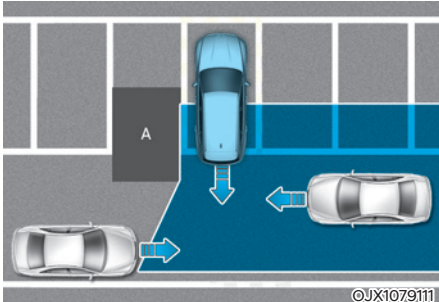

[A]: Constructie

Het kan zijn dat de werking van Rear Cross-Traffic Collision-Avoidance Assist (ondersteuning botsingsvermijding achterzijde) beperkt is, wanneer u nabij een voertuig of constructie rijdt, waardoor de functie een voertuig dat van links of rechts nadert niet kan waarnemen. Als dit gebeurt, kan het zijn dat het systeem de bestuurder niet waarschuwt of de remmen niet aanstuurt terwijl dat wel nodig is.

Controleer altijd uw omgeving terwijl u achteruitrijdt.

- Wanneer het voertuig zich ergens bevindt waar het moeilijk parkeren is

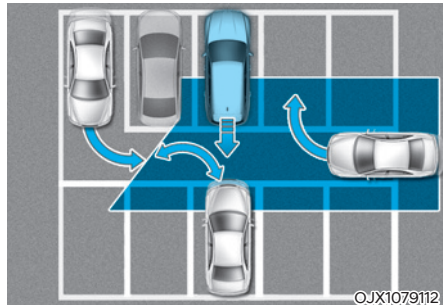

De Rear Cross-Traffic Collision-Avoidance Assist (ondersteuning botsingsvermijding achterzijde) detecteert mogelijk voertuigen die een parkeerplaats nabij uw auto in- of uitrijden (bv. een voertuig naast uw auto dat vertrekt, een voertuig achter u dat een parkeerplaats inrijdt of verlaat, een voertuig dat uw auto nadert terwijl het een bocht maakt enz.). In een dergelijke situatie kan het zijn dat de functie de bestuurder waarschuwt of het voertuig afremt terwijl dat niet nodig is.

Controleer altijd uw omgeving terwijl u achteruitrijdt.

- Wanneer het voertuig schuin wordt geparkeerd

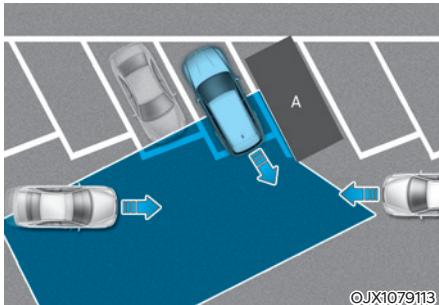

[A]: Voertuig

Het kan zijn dat de werking van Rear Cross-Traffic Collision-Avoidance Assist (ondersteuning botsingsvermijding achterzijde) beperkt is wanneer u schuin achteruitrijdt, waardoor de functie een voertuig dat van links of rechts nadert, niet kan waarnemen.

Als dit gebeurt, kan het zijn dat het systeem de bestuurder niet waarschuwt of de remmen niet aanstuurt terwijl dat wel nodig is.

Controleer altijd uw omgeving terwijl u achteruitrijdt.

- Wanneer u auto op of nabij een helling staat

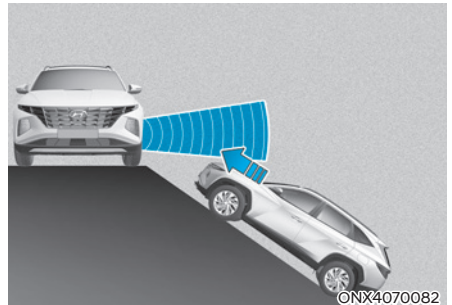

Het kan zijn dat de werking van Rear Cross-Traffic Collision-Avoidance Assist (ondersteuning botsingsvermijding achterzijde) beperkt is wanneer uw auto op of nabij een helling staat, waardoor het systeem een voertuig dat van links of rechts nadert, niet kan waarnemen. Als dit gebeurt, kan het zijn dat het systeem de bestuurder niet waarschuwt of de remmen niet aanstuurt terwijl dat wel nodig is. Controleer altijd uw omgeving terwijl u achteruitrijdt.

- Een parkeerplek inrijden waarbij zich een constructie bevindt

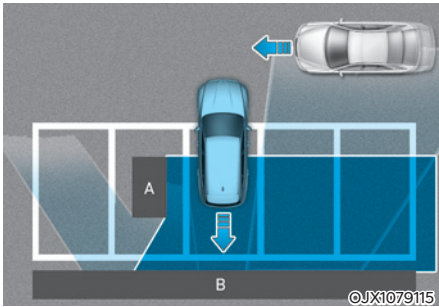

[A]: Constructie, [B]: Muur

De Rear Cross-Traffic Collision-Avoidance Assist (ondersteuning botsingsvermijding achterzijde) detecteert mogelijk voertuigen die vóór u voorbijrijden terwijl u achteruit een parkeerplaats inrijdt waarachter of waarnaast een muur of constructie staat. In een dergelijke situatie kan het zijn dat de functie de bestuurder waarschuwt of het voertuig afremt terwijl dat niet nodig is.

Controleer altijd uw omgeving terwijl u achteruitrijdt.

- Wanneer het voertuig achteruit wordt geparkeerd

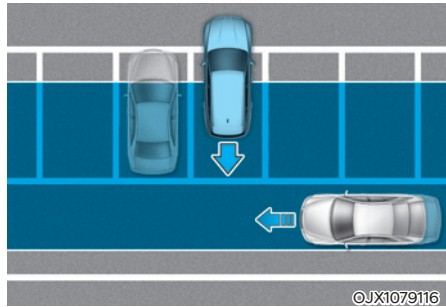

©JX1079116

De Rear Cross-Traffic Collision-Avoidance Assist (ondersteuning botsingsvermijding achterzijde) detecteert mogelijk voertuigen die achter u voorbijrijden terwijl u achteruit een parkeerplaats inrijdt. In een dergelijke situatie kan het zijn dat de functie de bestuurder waarschuwt of het voertuig afremt terwijl dat niet nodig is.

Controleer altijd uw omgeving terwijl u achteruitrijdt.



WAARSCHUWING

- Wanneer u een aanhanger of een ander voertuig sleept, raden we aan dat u om veiligheidsredenen Rear Cross-Traffic Collision-Avoidance Assist (ondersteuning botsingsvermijding achterzijde) uitschakelt.
- Mogelijk functioneert de Rear Cross-Traffic Collision-Avoidance Assist (ondersteuning botsingsvermijding achterzijde) niet normaal bij storing door sterke elektromagnetische golven.
- Het kan zijn dat de Rear Cross-Traffic Collision-Avoidance Assist (ondersteuning botsingsvermijding achterzijde) niet werkt gedurende 3 seconden na het starten van de auto of na het inschakelen van de hoekradars achter.

AFSTANDSWAARSCHUWING-ACHTERUIT (PDW) (INDIEN VAN TOEPASSING)

De afstandswaarschuwing achteruit waarschuwt de bestuurder als er een obstakel wordt gedetecteerd terwijl de auto traag achteruitrijdt

Detectiesensor

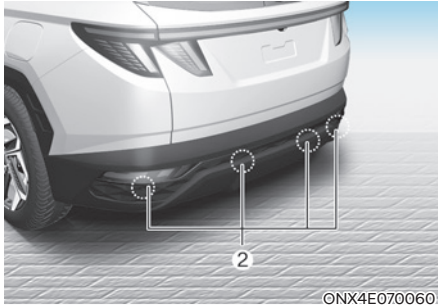

[2]: Ultrasoonsensoren achter

Zie bovenstaande afbeelding voor de precieze locatie van de detectiesensoren.

Instellingen Afstandswaarschuwing achteruit

Waarschuwingmethoden

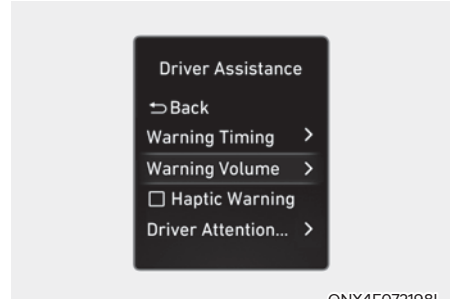

ONX4E072198L

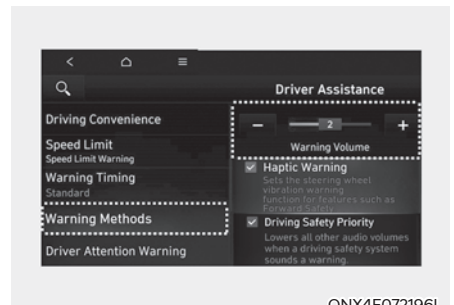

ONX4E072196L

Selecteer met de motor aan 'User Settings → Driver Assistance → Warning Volume' (Gebruikersinstellingen → Bestuurdershulp → Waarschuwingsvolume) in het instellingenmenu op het instrumentenpaneel of selecteer 'Setup (Settings) → Vehicle Settings → Driver Assistance → Warning Methods → Warning Volume' (Setup → Voertuiginstellingen → Bestuurdershulp → Waarschuwingmethoden → Waarschuwingsvolume) in het instellingenmenu in het infotainmentsysteem om het waarschuwingsvolume te wijzigen.

i Informatie

- Als u de waarschuwingsmethodes wijzigt, kan dat ook de waarschuwingsmethode voor andere bestuurdershulpssystemen wijzigen.
- Wanneer de motor opnieuw wordt gestart, blijft de laatste instelling voor de waarschuwingsmethode behouden.
- Mogelijk is er geen instellingenmenu indien deze functie niet in uw auto zit.
- Ook als '0' of 'Off' (uit) wordt gekozen voor het waarschuwingsvolume, wordt het waarschuwingsvolume niet uitgezet maar klinkt het zoals bij '1' of 'Low' (laag).
- Afhankelijk van de regio en de software-update van het infotainmentsysteem kan het instellingenmenu worden weergegeven als 'Warning Sound and Haptic' (Waarschuwingsgeluid en Voelbare waarschuwing) of 'Warning Methods' (Waarschuwingsmethodes).

Werking van Afstandswaarschuwing achteruit

Bedieningstoets





Afstandswaarschuwing (indien van toepassing)

- Druk op de toets Parking Distance Warning Off - waarschuwing parkeerafstand uit (P_{OFF}) om Reverse Parking Distance Warning (afstandswaarschuwing achteruit parkeren) uit te zetten. Druk opnieuw op de toets om de functie in te schakelen.
- Als u de transmissie naar stand R (Achteruit) schakelt terwijl de waarschuwing parkeerafstand achteruit is uitgeschakeld (controlelampje in de toets is uit), wordt de functie automatisch ingeschakeld.

Afstandswaarschuwing achteruit

- De afstandswaarschuwing achteruit wordt geactiveerd wanneer de transmissie in R (Achteruit) staat.
- Reverse Parking Distance (afstandswaarschuwing achteruit) detecteert een persoon, dier of voorwerp achteraan als de snelheid van het voertuig lager is dan 10 km/h.

Afstand tot voorwerp	Waarschuwingslampje	Waarschuwingsgeluid
	Bij achteruitrijden	
60~120 cm		Zoemer klinkt met tussenpozen
30~60 cm		Pieptoon klinkt frequenter
binnen 30 cm		Pieptoon klinkt ononderbroken

- Wanneer ultrasoonsensoren een object binnen het detectiebereik detecteren,, gaat het bijbehorende controlelampje branden. Er is ook een waarschuwingssignaal te horen.
- Worden er meer dan twee objecten tegelijk gedetecteerd, dan wordt met een waarschuwingssignaal gewaarschuwd voor het dichtstbijzijnde.
- Het controlelampje in de illustratie wijkt qua vorm mogelijk af van dat op de auto in kwestie.

Storingen en voorzorgsmaatregelen Afstandswaarschuwing-achteruit

Storing in Afstandswaarschuwing-achteruit

Na het starten van de motor klinkt een pieptoon wanneer de transmissie naar R (Achteruit) wordt geschakeld. Dit geeft aan dat de Afstandswaarschuwing-achteruit normaal werkt.

Als zich echter een of meer van de volgende situaties voordoen, controleer dan of de ultrasoonsensor beschadigd is of geblokkeerd wordt door vreemd materiaal. Als de functie nog steeds niet correct werkt, raden we u aan de auto door een officiële HYUNDAI-dealer te laten controleren.

- Het waarschuwingssignaal klinkt niet.
- De zoemer klinkt met tussenpozen.
- De waarschuwingmelding 'Parking sensor error or blockage' (Ultrasone sensor defect of geblokkeerd) verschijnt op het instrumentendisplay.





WAARSCHUWING

- De afstandswaarschuwing-achteruit is een aanvullende functie. De werking van de afstandswaarschuwing-achteruit kan worden beïnvloed door verschillende factoren (inclusief milieufactoren). Het is de verantwoordelijkheid van de bestuurder om altijd het zicht achteruit te controleren vóór en tijdens het parkeren.
- De garantie van uw nieuwe voertuig dekt geen ongevallen of schade aan het voertuig die te wijten is aan het onjuiste functioneren van de parkeer-afstandswaarschuwing-achteruit.
- Let altijd goed op als u op een kleine afstand langs voorwerpen of voetgangers, in het bijzonder kinderen, rijdt. Sommige voorwerpen worden mogelijk niet door de ultrasoonsensoren geregistreerd als gevolg van de afstand tot het object of het formaat of materiaal van het object. Al deze zaken kunnen de effectiviteit van de sensor beperken.

Beperkingen van de Afstandswaarschuwing-achteruit

- De afstandswaarschuwing voor achteruit inparkeren werkt mogelijk niet normaal in de volgende gevallen:
 - Er zit bevroren vocht op de sensor
 - De sensor is bedekt met materiaal zoals sneeuw of water (de Afstandswaarschuwing-achteruit werkt normaal als dergelijk vreemd materiaal wordt verwijderd.)
 - Als de buitentemperatuur extreem hoog of laag is
 - De sensor of de sensorengroep is uitgeschakeld
 - Het oppervlak van de sensor is hard ingedrukt of is door een hard voorwerp geraakt
 - Het oppervlak van de sensor wordt bekrast met een scherp voorwerp
 - Richt de straal van de hogedrukreiniger niet rechtstreeks op de sensoren of omliggende delen

- De afstandswaarschuwing voor achteruit inparkeren werkt mogelijk niet goed als:
 - Bij zware regenval of opspattend water
 - Als er water over het oppervlak van de sensor loopt
 - Als de sensor wordt beïnvloed door de sensoren van een andere auto's
 - De sensor is bedekt met sneeuw
 - Als u op een ongelijkmatig wegdek, wegen met steenslag of struiken rijdt
 - Voorwerpen die ultrasone golven veroorzaken in de buurt van de sensor
 - Het kenteken is niet op de oorspronkelijke plaats gemonteerd.
 - Als de bumperhoogte van de auto of de installatie van de sensor gewijzigd is
 - Bevestigingsuitrusting of -accessoires rond de ultrasoonsensoren
- De volgende voorwerpen worden mogelijk niet gedetecteerd:
 - Scherpen of smalle voorwerpen als touwen, kettingen of paaltjes.
 - Voorwerpen die de hoogfrequente signalen van de sensor absorberen, zoals kleding, sponsachtige materialen of sneeuw.
 - Voorwerpen lager dan 100 cm en smaller dan 14 cm.
 - Voetgangers, dieren of voorwerpen die zich zeer dicht tegen de ultrasoonsensoren bevinden
- De waarschuwingsslampjes van de Parking Distance (parkeerafstand) tonen mogelijk iets anders dan de feitelijk gedetecteerde locatie als het obstakel zich tussen twee sensoren bevindt.
- Afhankelijk van de rijsnelheid of de vorm van het obstakel klinken parkeerafstandswaarschuwingen mogelijk niet in de normale volgorde.
- Als Afstandswaarschuwing-achteruit gerepareerd moet worden, raden we u aan de auto te laten nakijken door een officiële HYUNDAI-dealer.

AFSTANDSWAARSCHUWING-VOORUIT/ACHTERUIT (PDW) (INDIEN VAN TOEPASSING)

De afstandswaarschuwing vooruit/achteruit waarschuwt de bestuurder als er binnen een bepaalde afstand een obstakel wordt gedetecteerd terwijl de auto traag voor- of achteruitrijdt

Detectiesensor

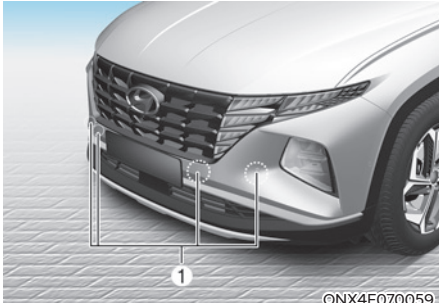

[1]: Ultrasoonsensoren vóór,
[2]: Ultrasoonsensoren achter

Zie bovenstaande afbeelding voor de precieze locatie van de detectiesensoren.

Instellingen Afstandswaarschuwing vooruit/ achteruit

Waarschuwingsmethodes

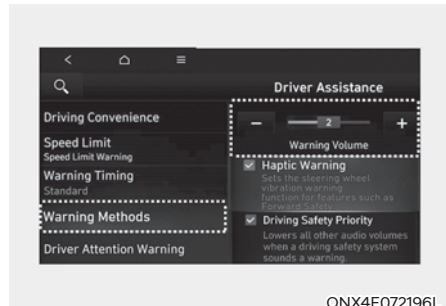
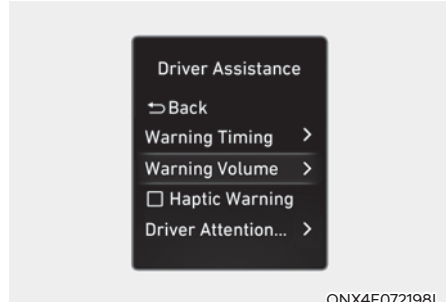

Selecteer met de motor aan 'User Settings → Driver Assistance → Warning Volume' (Gebruikersinstellingen → Bestuurdershulp → Waarschuwingsvolumen) in het instellingenmenu op het instrumentenpaneel of selecteer 'Setup (Settings) → Vehicle Settings → Driver Assistance → Warning Methods → Warning Volume' (Setup → Voertuiginstellingen → Bestuurdershulp → Waarschuwingsmethodes → Waarschuwingsvolumen) in het instellingenmenu in het infotainmentsysteem om het waarschuwingsvolumen te wijzigen.

i Informatie

- Als u de waarschuwingsmethodes wijzigt, kan dat ook de waarschuwingsmethode voor andere bestuurdershulpsystemen wijzigen.
- Wanneer de motor opnieuw wordt gestart, blijft de laatste instelling voor de waarschuwingsmethode behouden.
- Mogelijk is er geen instellingenmenu indien deze functie niet in uw auto zit.
- Ook als '0' of 'Off' (uit) wordt gekozen voor het waarschuwingsvolume, wordt het waarschuwingsvolume niet uitgezet maar klinkt het zoals bij '1' of 'Low' (laag).
- Afhankelijk van de regio en de software-update van het infotainmentsysteem kan het instellingenmenu worden weergegeven als 'Warning Sound and Haptic' (Waarschuwingsgeluid en Voelbare waarschuwing) of 'Warning Methods' (Waarschuwingmethodes).

Parking Distance Warning Auto ON (afstandswaarschuwing automatisch aan)

Om de functie ,Parking Distance Warning Auto On - waarschuwing parkeerafstand aan, te gebruiken, selecteert u 'Driver Assistance → Parking Safety → Parking Distance Warning Auto On (Bestuurdershulp → Parkeerveiligheid → Afstandswaarschuwing automatisch aan)' van het instellingenmenu op het dashboard of het infotainmentsysteem.

Werking van Afstandswaarschuwing-vooruit/achteruit

Bedieningstoets





Toets parkeerveiligheid

- Druk op de Parking Safety (veilig parkeren) (P) knop om de Reverse Parking Distance Warning (waarschuwing parkeerafstand achteruit) uit te zetten.. Druk opnieuw op de toets om de functie uit te schakelen.
- Als u de transmissie naar stand R (Achteruit) schakelt terwijl de waarschuwing parkeerafstand vooruit/achteruit is uitgeschakeld (controlelampje in de toets uit), wordt de functie automatisch ingeschakeld.
- Als Reverse Parking Distance Warning (waarschuwing afstand achteruit parkeren) inschakelt, gaat het controlelampje branden. Als het voertuig harder dan 30 km/h rijdt, wordt Forward/Reverse Parking Distance Warning (waarschuwing afstand vooruit/achteruit parkeren) uitgeschakeld (controlelampje in de toets uit).

Afstandswaarschuwing vooruit

- Forward Parking Distance Warning (waarschuwing parkeerafstand vooruit) werkt als een van de voorwaarden is vervuld.
 - De versnelling wordt geschakeld van R (Achteruit) naar D (Rijden) met Reverse Parking Distance Warning aan
 - De versnelling staat in D (Rijden) en het controlelampje van de Parking Safety (veilig parkeren) (P) brandt
 - 'Parking Distance Warning Auto On' (Auto PDW (Parking Distance Warning) (Automatische waarschuwing parkeerafstand aan)) is geselecteerd in het instellingenmenu en de versnelling staat in D (Rijden)
- Forward Parking Distance (afstandswaarschuwing vooruit) detecteert een persoon, dier of voorwerp vooraan als de snelheid van het voertuig lager is dan 10 km/h.
- De waarschuwing Forward Parking Distance (parkeerafstand vooruit) werkt niet als de voorwaartse snelheid van het voertuig hoger ligt dan 10 km/h, zelfs als het controlelampje van de Parking Safety (Parkeerveiligheid) (P) brandt. De waarschuwing Forward Parking Distance (parkeerafstand vooruit) zal opnieuw werken als de voorwaartse snelheid van het voertuig lager wordt dan 10 km/h, terwijl het controlelampje (P) op de knop brandt.
- Als 'Parking Distance Warning Auto On' (Automatische waarschuwing parkeerafstand) is ingeschakeld, blijft het lampje van de knop parkeerveiligheid (P) branden.



- Als 'automatische waarschuwing parkeerafstand aan' wordt uitgeschakeld, en de voorwaartse snelheid van het voertuig hoger ligt dan 30 km/h, zal het lampje op de knop van de parkeerveiligheid (P) branden. Hoewel u trager rijdt dan 10 km/h, zal de Afstandswaarschuwing vooruit niet gaan werken.

Afstand tot voorwerp	Waarschuwing-lampje	Waarschuwingsgeluid
	Bij vooruitrijden	
60~100 cm		Zoemer klinkt met tussenpozen
30~60 cm		Pieptoon klinkt frequenter
binnen 30 cm		Pieptoon klinkt ononderbroken

- Wanneer ultrasoonsensoren een object binnen het detectiebereik detecteren,, gaat het bijbehorende controlelampje branden. Er is ook een waarschuwingssignaal te horen.
- Worden er meer dan twee objecten tegelijk gedetecteerd, dan wordt met een waarschuwingssignaal gewaarschuwd voor het dichtstbijzijnde.
- Het controlelampje in de illustratie wijkt qua vorm mogelijk af van dat op de auto in kwestie.

Afstandswaarschuwing achteruit

- De afstandswaarschuwing achteruit wordt geactiveerd wanneer de transmissie in R (Achteruit) staat.
- Reverse Parking Distance (afstandswaarschuwing achteruit) detecteert een persoon, dier of voorwerp achteraan als de snelheid van het voertuig lager is dan 10 km/h.
- Als de achterwaartse snelheid van het voertuig minder is dan 10 km/h, zullen zowel de ultrasoonsensoren vooraan als achteraan voorwerpen detecteren. De ultrasoonsensoren vooraan kunnen echter een persoon, dier of voorwerp detecteren als het op een afstand van minder dan 60 cm van de sensoren is.

Afstand tot voorwerp	Waarschuwingslampje	Waarschuwingsgeluid
	Bij achteruitrijden	
60~120 cm		Zoemer klinkt met tussenpozen
30~60 cm		Pieptoon klinkt frequenter
binnen 30 cm		Pieptoon klinkt ononderbroken

- Wanneer ultrasoonsensoren een object binnen het detectiebereik detecteren,, gaat het bijbehorende controlelampje branden. Er is ook een waarschuwingssignaal te horen.
- Worden er meer dan twee objecten tegelijk gedetecteerd, dan wordt met een waarschuwingssignaal gewaarschuwd voor het dichtstbijzijnde.
- Het controlelampje in de illustratie kijkt qua vorm mogelijk af van dat op de auto in kwestie.

Storingen en voorzorgsmaatregelen Afstandswaarschuwing vooruit/achteruit

Storing in Afstandswaarschuwing-vooruit/achteruit

Na het starten van de motor klinkt een pieptoon wanneer de transmissie naar R (Achteruit) wordt geschakeld. Dit geeft aan dat de Afstandswaarschuwing-vooruit/achteruit normaal werkt.

Als zich echter een of meer van de volgende situaties voordoen, controleer dan of de ultrasoonsensor beschadigd is of geblokkeerd wordt door vreemd materiaal. Als de functie nog steeds niet correct werkt, raden we u aan de auto door een officiële HYUNDAI-dealer te laten controleren.

- Het waarschuwingssignaal klinkt niet.
- De zoemer klinkt met tussenpozen.
- De waarschuwing melding 'Parking sensor error or blockage' (Ultrasone sensor defect of geblokkeerd) verschijnt op het instrumentendisplay.





WAARSCHUWING

- De afstandswaarschuwing vooruit/achteruit is een aanvullende functie. De werking van de afstandswaarschuwing vooruit/achteruit kan worden beïnvloed door verschillende factoren (inclusief omgevingsfactoren). Het is de verantwoordelijkheid van de bestuurder om altijd het zicht voor en achter te controleren vóór en tijdens het parkeren.
- De garantie van uw nieuwe voertuig dekt geen ongevallen of schade aan het voertuig die te wijten is aan het onjuiste functioneren van de afstandswaarschuwing vooruit/achteruit.
- Let altijd goed op als u op een kleine afstand langs voorwerpen of voetgangers, in het bijzonder kinderen, rijdt. Sommige voorwerpen worden mogelijk niet door de ultrasoonsensoren geregistreerd als gevolg van de afstand tot het object of het formaat of materiaal van het object. Al deze zaken kunnen de effectiviteit van de sensor beperken.

Beperkingen van de afstandswaarschuwing vooruit/achteruit

- De afstandswaarschuwing vooruit/achteruit werkt mogelijk niet normaal in volgende gevallen:
 - Er zit bevroren vocht op de sensor
 - De sensor is bedekt met vreemd materiaal, zoals sneeuw of water (de afstandswaarschuwing vooruit/achteruit werkt normaal als dat materiaal wordt verwijderd.)
 - Als de buitentemperatuur extreem hoog of laag is
 - De sensor of de sensorengroep is uitgeschakeld
 - Het oppervlak van de sensor wordt hard ingedrukt of door een hard voorwerp geraakt
 - Het oppervlak van de sensor wordt bekrast met een scherp voorwerp
 - Richt de straal van de hogedrukreiniger niet rechtstreeks op de sensoren of omliggende delen

- De afstandswaarschuwing vooruit/achteruit werkt mogelijk niet goed als:
 - Bij zware regenval of opspattend water
 - Als er water over het oppervlak van de sensor loopt
 - Als de sensor wordt beïnvloed door de sensoren van een andere auto's
 - Als de sensor bedekt is met sneeuw
 - Als u op een ongelijkmatig wegdek, wegen met steenslag of struiken rijdt
 - Voorwerpen die ultrasone golven veroorzaken in de buurt van de sensor
 - Als het kenteken niet op de oorspronkelijke plaats is gemonteerd
 - Als de bumperhoogte van de auto of de installatie van de sensor gewijzigd is
 - Bevestigingsuitrusting of -accessoires rond de ultrasoonsensoren
- De volgende voorwerpen worden mogelijk niet gedetecteerd:
 - Scherpen of smalle voorwerpen als touwen, kettingen of paaltjes.
 - Voorwerpen die de hoogfrequente signalen van de sensor absorberen, zoals kleding, sponsachtige materialen of sneeuw.
 - Voorwerpen lager dan 100 cm en smaller dan 14 cm.
 - Voetgangers, dieren of voorwerpen die zich zeer dicht tegen de ultrasoonsensoren bevinden
- De waarschuwingslampjes van de Parking Distance (parkeerafstand) tonen mogelijk iets anders dan de feitelijk gedetecteerde locatie als het obstakel zich tussen twee sensoren bevindt.
- Afhankelijk van de rijsnelheid of de vorm van het obstakel klinken parkeerafstandswaarschuwingen mogelijk niet in de normale volgorde.
- Als parkeerafsand voor-/achteruit gerepareerd moet worden, raden we u aan de auto te laten nakijken door een officiële HYUNDAI-dealer.

REVERSE PARKING COLLISION-AVOIDANCE ASSIST (PCA; ONDERSTEUNING BOTSINGSVERMIJDING ACHTERUIT PARKEREN) (INDIEN VAN TOEPASSING)

Reverse Parking Collision-Avoidance Assist kan de bestuurder waarschuwen of helpen bij het remmen om de kans op botsingen met voetgangers of voorwerpen tijdens het rijden met lage snelheid.

Detectiesensor



ONX4E071039L



ONX4E070060

[1] : Breedbeeld-achteruitrijcamera,
[2]: Ultrasoonsensoren achter

Zie bovenstaande afbeelding voor de precieze locatie van de detectiesensoren.

Instellingen Reverse Parking Collision-Avoidance Assist (ondersteuning botsingsvermijding achteruit parkeren)

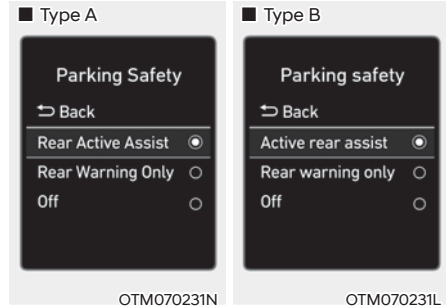

Parkeerveiligheid

- Met de motor aan selecteert of deselecteert u 'Driver Assistance → Parking Safety' ('Bestuurdershulp → Parkeerveiligheid') in het menu Settings (instellingen) om voor iedere functie in te stellen of ze al dan niet moet worden gebruikt.
 - Als 'Active rear Assist' (actieve ondersteuning achteraan) is geselecteerd, waarschuwt Reverse Parking Collision-Avoidance Assist (ondersteuning botsingsvermijding achteruit parkeren) de bestuurder door te remmen wanneer een botsing met een voetganger of voorwerp dreigt.
 - Als 'Rear Warning Only' (alleen waarschuwing achteraan) is geselecteerd, waarschuwt Reverse Parking Collision-Avoidance Assist (ondersteuning botsingsvermijding achteruit parkeren) de bestuurder wanneer een botsing met een voetganger of voorwerp dreigt. Er is geen remhulp.

- Als u voor 'Off' (uit) kiest, gaat de Reverse Parking Collision-Avoidance Assist (ondersteuning botsingsvermijding achteruit parkeren) uit.

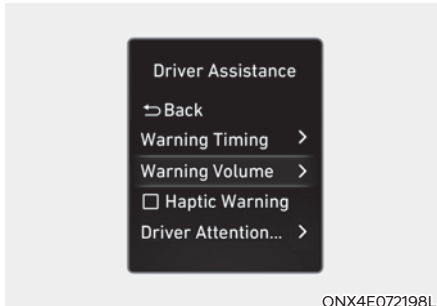

ONX4E072198L



ONX4E072194L

Selecteer met de motor aan 'User Settings → Driver Assistance → Haptic Warning' (Gebruikersinstellingen → Bestuurdershulp → Voelbare waarschuwing) in het instellingenmenu op het instrumentenpaneel of selecteer 'Setup (Settings) → Vehicle Settings → Driver Assistance → Warning Methods → Haptic Warning' (Setup → Voertuiginstellingen → Bestuurdershulp → Waarschuwingmethoden → Voelbare waarschuwing) in het instellingenmenu in het infotainmentsysteem om trillingen in het stuurwiel te activeren. (indien van toepassing)

Waarschuwingmethoden

Selecteer met de motor aan 'User Settings → Driver Assistance → Warning Volume' (Gebruikersinstellingen → Bestuurdershulp → Waarschuwingvolume) in het instellingenmenu op het instrumentenpaneel of selecteer 'Setup (Settings) → Vehicle Settings → Driver Assistance → Warning Methods → Warning Volume' (Setup → Voertuiginstellingen → Bestuurdershulp → Waarschuwingmethoden → Waarschuwingvolume) in het instellingenmenu in het infotainmentsysteem om het waarschuwingvolume te wijzigen.

i Informatie

- Als u de waarschuwingsmethodes wijzigt, kan dat ook de waarschuwingsmethode voor andere bestuurdershulpsystemen wijzigen.
- Wanneer de motor opnieuw wordt gestart, blijft de laatste instelling voor de waarschuwingsmethode behouden.
- Mogelijk is er geen instellingenmenu indien deze functie niet in uw auto zit.
- Ook als '0' of 'Off' (uit) wordt gekozen voor het waarschuwingsvolume, wordt het waarschuwingsvolume niet uitgezet maar klinkt het zoals bij '1' of 'Low' (laag).
- Wanneer 'Haptic Warning' (voelbare waarschuwing) gedeselecteerd is terwijl het waarschuwingsvolume op '0' of 'Off' (uit) staat, wordt het waarschuwingsvolume geactiveerd en klinkt het zoals bij '2' of 'Medium' (gemiddeld).
- Wanneer het waarschuwingsvolume op '0' of 'Off' (uit) is gezet terwijl de 'Haptic Warning' (voelbare waarschuwing) is gedeselecteerd, worden de trillingen in het stuurwiel actief.
- Afhankelijk van de regio en de software-update van het infotainmentsysteem kan het instellingenmenu worden weergegeven als 'Warning Sound and Haptic' (Waarschuwingsgeluid en Voelbare waarschuwing) of 'Warning Methods' (Waarschuwingsmethodes).

Bediening Reverse Parking Collision-Avoidance Assist (ondersteuning botsingsvermijding achteruit parkeren)

Voorwaarden voor gebruik

Als 'Rear Active Assist' ('Actieve ondersteuning achteraan') of 'Warning Only' ('Alleen waarschuwen') is ingesteld in het menu Settings (Instellingen), is Reverse Parking Collision-Avoidance Assist (ondersteuning botsingsvermijding achteruit parkeren) gereed om te worden geactiveerd wanneer aan de volgende voorwaarden wordt voldaan:

- De achterklep is gesloten
- Er wordt naar stand R (Achteruit) geschakeld
- De rijsnelheid is lager dan 10 km/h
- Onderdelen van de Reverse Parking Collision-Avoidance Assist (ondersteuning botsingsvermijding achteruit parkeren) zoals de breedbeeld-achteruitrijcamera en de ultrasoonsensoren achter verkeren in normale staat

Als Reverse Parking Collision-Avoidance Assist actief wordt, verschijnt er op het instrumentendisplay een lijn achter het beeld van het voertuig.

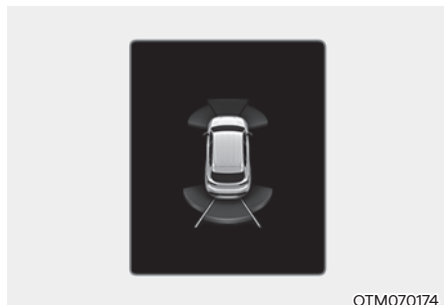

OTM070174

i Informatie

Reverse Parking Collision-Avoidance Assist werkt alleen nadat de versnelling naar R (Achteruit) is geschakeld. Om Reverse Parking Collision-Avoidance Assist opnieuw te activeren, verplaatst u de versnelling van een andere versnelling naar R (Achteruit).

Rear Collision-Avoidance Assist (botsingsvermijding achterzijde)

- Als de functie het risico op een botsing met een voetganger of voorwerp detecteert, waarschuwt de functie de bestuurder met een waarschuwingssignaal, en een waarschuwing melding op het instrumentendisplay. Wanneer Rear View Monitor (de achteruitrijmonitor) geactiveerd is, verschijnt er een waarschuwing op het scherm van het infotainmentsysteem.
- Als de functie het risico op een botsing met een voetganger of voorwerp detecteert, waarschuwt de functie de bestuurder met een waarschuwingssignaal, en een waarschuwing melding op het instrumentenpaneel. De bestuurder moet opletten omdat de remhulp na 2 seconden wordt uitgeschakeld. Dan moet de bestuurder het rempedaal onmiddellijk intrappen en de omgeving van de auto controleren.
- Het aansturen van de remmen eindigt in de volgende gevallen:
 - Er wordt geschakeld naar P (Parkeren) of D (Rijden).
 - De bestuurder trapt het rempedaal krachtig genoeg in
 - De remhulp was ongeveer 2 seconden actief

- De waarschuwing wordt uitgeschakeld in de volgende gevallen:
 - De bestuurder schakelt de transmissie naar stand P (Parkeren), N (Neutraal) of D (Rijden)

Botsingswaarschuwing achteraan

- Als de functie het risico op een botsing met een voetganger of voorwerp detecteert, waarschuwt de functie de bestuurder met een waarschuwingssignaal, en een waarschuwing melding op het instrumentendisplay. Wanneer Rear View Monitor (de achteruitrijmonitor) geactiveerd is, verschijnt er een waarschuwing op het scherm van het infotainmentsysteem.
- Als 'Warning Only' (achteraan alleen waarschuwen) wordt geselecteerd, wordt geen remondersteuning geboden.
- De waarschuwing wordt uitgeschakeld wanneer de transmissie in stand P (Parkeren), N (Neutraal) of D (Rijden) wordt gezet.

Storingen en beperkingen Reverse Parking Collision-Avoidance Assist (ondersteuning botsingsvermijding achteruit parkeren)

Storing in Reverse Parking Collision-Avoidance Assist (ondersteuning botsingsvermijding achteruit parkeren)

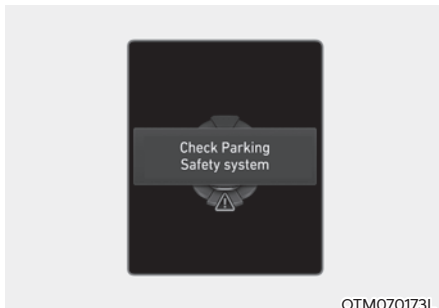

Als Reverse Parking Collision-Avoidance Assist (ondersteuning botsingsvermijding achteruit parkeren) of verwante systemen niet goed werken, verschijnt de waarschuwingsmelding 'Check Parking Collision-Avoidance Assist system' (Controleer ondersteuningssysteem botsingsvermijding parkeren) en wordt de functie automatisch uitgeschakeld. We raden u aan het systeem door een officiële HYUNDAI-dealer te laten controleren.

Reverse Parking Collision-Avoidance Assist (ondersteuning botsing vermijden achteruit parkeren) uitgeschakeld



De breedbeeld-achteruitrijcamera wordt gebruikt als detectiesensor voor voetgangers. Als de cameralenzen bedekt is met vuil, zoals sneeuw of regen, kan dat een negatieve invloed hebben op de cameraprestaties en functioneert Reverse Parking Collision-Avoidance Assist mogelijk niet normaal. Zorg ervoor dat de lens van de camera altijd schoon is.



De ultrasoonsensoren achter bevinden zich in de achterbumper om voorwerpen achter de auto te detecteren. Als de sensoren bedekt zijn met vuil, zoals sneeuw of regen, kan dat een negatieve invloed hebben op hun prestaties en functioneert Reverse Parking Collision-Avoidance Assist mogelijk niet normaal. Zorg ervoor dat de achterbumper altijd schoon is.

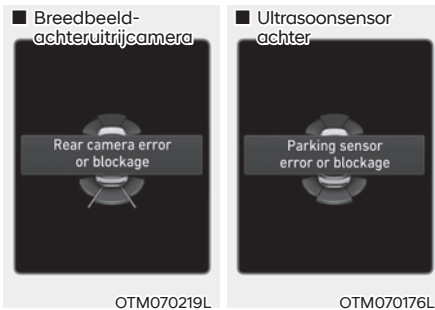

De waarschuwing 'Rear camera error or blockage - foutmelding camera of -blokkering achteraan' of 'Parking sensor error or blockage - foutmelding parkeersensor of -blokkering' verschijnt in de volgende situaties op het instrumentendisply:

- Er zit vuil, zoals sneeuw of water, of een andere substantie op de breedbeeld-achteruitrijcamera of ultrasoonsensoren.
- Slecht weer, zoals hevige sneeuwval, zware regen enz.

In deze gevallen is het mogelijk dat Reverse Parking Collision-Avoidance Assist wordt uitgeschakeld of niet goed functioneert. Controleer of de breedbeeld-achteruitrijcamera en de ultrasoonsensoren schoon zijn.

Beperkingen van Parking Collision-Avoidance Assist (ondersteuning botsing vermijden achteruit parkeren)

Onder de volgende omstandigheden biedt Reverse Parking Collision-Avoidance Assist mogelijk geen remhulp of waarschuwt het systeem de bestuurder niet wanneer er voetgangers of voorwerpen achter de auto zijn:

- Problemen met het voertuig
 - Er is niet af-fabriek apparatuur of een accessoire geïnstalleerd
 - Uw voertuig is onstabiel vanwege een ongeval of een andere oorzaak
 - De bumperhoogte of de installatie van de sensor is gewijzigd
 - De breedbeeld-achteruitrijcamera of een of meer ultrasoonsensoren achter zijn beschadigd
 - Er zit vuil, zoals sneeuw of modder op de breedbeeld-achteruitrijcamera of de ultrasoonsensor(en) achter
 - Het beeld van de breedbeeld-achteruitrijcamera wordt belemmerd door een lichtbron of door slecht weer, zoals hevige regen, mist, sneeuw enz.
- Problemen met de omgeving
 - De omgeving is heel helder of zeer donker
 - De buitentemperatuur is zeer hoog of zeer laag
 - Er is een sterke wind (boven 20 km/h) of de windrichting staat loodrecht op de achterbumper
 - Er zijn bepaalde harde geluiden, zoals claxons, zware motorfietsmotoren, luchtremmen van vrachtwagens in de buurt van uw auto
 - In de buurt van de auto bevindt er zich een ultrasoonsensor met vergelijkbare frequentie

- Er is hoogteverschil van de grond tussen het voertuig en de voetganger
- Het beeld van de voetganger in de breedbeeld-achteruitrijcamera niet te onderscheiden van de achtergrond
- De voetganger bevindt zich dichtbij de achterrand van het voertuig
- De voetganger staat niet rechtop
- De voetganger is te klein of te lang om te worden waargenomen door de Reverse Parking Collision-Avoidance Assist (ondersteuning botsingsvermijding achteruit parkeren)
- De voetganger of fietser draagt kleding die opgaat in de achtergrond en daardoor moeilijk te detecteren is
- De voetganger draagt kleding die de ultrasone golven niet goed reflecteert
- De omvang, dikte, lengte of vorm van het voorwerp reflecteert ultrasone golven niet goed (bijv. een paal, struiken, stoepranden, karren, de rand van een muur enz.)
- De voetganger of het voorwerp is in beweging
- De voetganger of het voorwerp is zeer dichtbij de achterkant van het voertuig
- Er is een muur achter de voetganger of het voorwerp
- Het voorwerp bevindt zich niet recht achter uw voertuig
- Het voorwerp staat niet parallel met de achterbumper
- De weg is glad of hellend
- De bestuurder rijdt direct na het schakelen naar R (Achteruit) naar achteren
- De bestuurder accelereert of rijdt in een cirkel met het voertuig
- Uw auto is te hoog of te laag door een zware lading, een abnormale bandenspanning enz.
- Een patroon op de weg wordt foutief aangezien voor een voetganger
- Er is schaduw of licht dat weerkaatst wordt op de grond
- Er bevinden zich voetgangers en voorwerpen rond het pad van het voertuig
- Er zijn bepaalde harde geluiden, zoals claxons, zware motorfietsmotoren, luchtremmen van vrachtwagens in de buurt van uw auto
- Uw voertuig rijdt achteruit richting een smalle passage of parkeerplek
- Uw voertuig rijdt achteruit naar een oneffen wegdek, zoals een onverharde weg, grind, hobbel, helling, enz.
- Er hangt een aanhanger of fietsdrager achteraan uw voertuig
- In de buurt van de auto bevindt er zich een ultrasoonsensor met vergelijkbare frequentie



WAARSCHUWING

Tref de volgende voorzorgsmaatregelen wanneer u gebruikmaakt van het Reverse Parking Collision-Avoidance Assist-systeem (ondersteuning botsingsvermijding achteruit parkeren):

- Wees altijd heel voorzichtig als u rijdt. De bestuurder is verantwoordelijk voor het bedienen van de remmen en een veilig rijgedrag.
- Let tijdens het rijden altijd op de toestand van de weg en het verkeer, of er nu een waarschuwing wordt gegeven of niet.
- Kijk **ALTIJD** rond uw auto kijken om er zeker van te zijn dat zich hier geen voetgangers of voorwerpen bevinden voordat u het voertuig verlaat.
- De prestaties van Reverse Parking Collision-Avoidance Assist kunnen variëren onder verschillende omstandigheden. Bij een rijsnelheid hoger dan 4 km/h activeert het systeem de botsingsvermijding alleen als het voetgangers detecteert. Kijk altijd rond en let goed op wanneer u met uw auto achteruitrijdt.
- Sommige voorwerpen worden mogelijk niet geregistreerd door de ultrasoonsensoren achter als gevolg van de afstand tot, het formaat van of het materiaal van het voorwerp. Al deze zaken kunnen de effectiviteit van de sensor beperken.
- Afhankelijk van de wegomstandigheden en de omgeving werkt Reverse Parking Collision-Avoidance Assist mogelijk niet naar behoren of grijpt het systeem in als dat niet nodig is.
- Vertrouw niet uitsluitend op het Reverse Parking Collision-Avoidance Assist. Dat kan leiden tot schade aan het voertuig of letsel.



OPGELET

- U kunt lawaai horen als er geremd wordt om een botsing te vermijden.
- Als er al een ander waarschuwingssignaal klinkt, zoals dat voor de veiligheidsgordels, is het mogelijk dat het waarschuwingssignaal van Reverse Parking Collision-Avoidance Assist niet klinkt.
- Mogelijk werkt de functie niet correct als de bumper beschadigd, vervangen of gerepareerd is.
- Mogelijk functioneert Reverse Parking Collision-Avoidance Assist niet normaal bij storing door sterke elektromagnetische golven.
- Als er een hoog volume is ingesteld op het audiosysteem van de auto, horen de inzittenden de waarschuwingssignalen van Reverse Parking Collision-Avoidance Assist mogelijk niet.
- Zet Reverse Parking Collision-Avoidance Assist uit als u een aanhanger trekt. Bij het trekken en achterwaarts bewegen wordt Reverse Parking Collision-Avoidance Assist actief omdat het de aanhanger detecteert.
- Afhankelijk van de status van ESC (elektronische stabiliteitsregeling) is het mogelijk dat het aansturen van de remmen niet goed functioneert. Er zal alleen een waarschuwing worden gegeven in de volgende gevallen:
 - Het ESC-waarschuwingsslampje (elektronische stabiliteitsregeling) brandt
 - ESC (elektronische stabiliteitsregeling) voert een andere functie uit



OPGELET

Neem de volgende voorzorgsmaatregelen om de optimale prestaties van de detectiesensor te waarborgen:

- Houd de breedbeeld-achteruitrijcamera en de ultrasoonsensoren achter altijd schoon.
- Gebruik voor het reinigen van de lens van de breedbeeld-achteruitrijcamera geen producten die zure of basische reinigingsmiddelen bevatten. Gebruik uitsluitend een zachte zeep of een neutraal oplosmiddel en spoel grondig na met water.
- Spuit de breedbeeld-achteruitrijcamera, de ultrasoonsensoren achter en de omgeving ervan niet rechtstreeks af met een hogedrukreiniger. Anders kunnen de breedbeeld-achteruitrijcamera en de ultrasoonsensoren achter defect raken.
- Breng geen vreemde voorwerpen, zoals een bumpersticker of bumperbescherming, aan in de buurt van de breedbeeld-achteruitrijcamera of de ultrasoonsensoren achter en breng geen lak aan op de bumper. Dit kan de werking van het systeem nadelig beïnvloeden.

- Demonteer onderdelen van de breedbeeld-achteruitrijcamera en de ultrasoonsensoren nooit en oefen er geen kracht van buitenaf op uit.
- Oefen geen overmatige kracht uit op de breedbeeld-achteruitrijcamera of de ultrasoonsensoren achter. Mogelijk werkt de Reverse Parking Collision-Avoidance Assist (ondersteuning botsing vermijden achteruit parkeren) niet naar behoren als de breedbeeld-achteruitrijcamera of de ultrasoonsonde(en) achter met geweld uit hun correcte positie werden gebracht. Wij adviseren u de auto te laten controleren door een officiële HYUNDAI-dealer.



Informatie

Reverse Parking Collision-Avoidance Assist kan een voetganger of voorwerp detecteren als:

- Een voetganger achter de auto staat.
- Er staat een groot voorwerp, zoals een voertuig, recht achter uw auto

REMOTE SMART PARKING ASSIST (RSPA) (INDIEN VAN TOEPASSING)

Remote Smart Parking Assist gebruikt voertuigsensoren om de bestuurder van buitenaf te helpen bij het in- en uitparkeren door het stuurwiel, de snelheid en de schakelingen te controleren

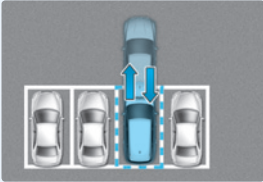
Functie	Omschrijving
Remote Operation (op afstand bedienen)	Op afstand vooruit/ achteruit bewegen  OJX1079037

- De functie Remote Operation (op afstand bedienen) helpt de bestuurder om het voertuig van buitenaf vooruit of achteruit te laten rijden met de Smart Key.
- Als Remote Smart Parking Assist actief is, werken ook de Surround View Monitor (omgevingscamera) en Parking Distance Warning (waarschuwing parkeerafstand). Voor meer details zie de paragrafen “Surround View Monitor (SVM - omgevingscamera) en “Parking Distance Warning (PDW - waarschuwing parkeerafstand)” in dit hoofdstuk.

Detectiesensor

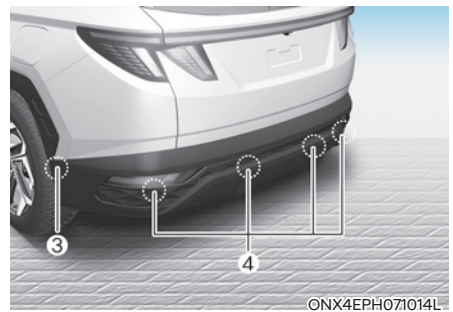
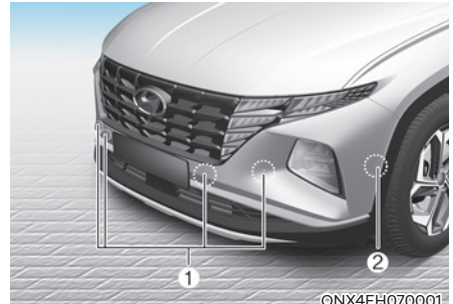

- [1]: Ultrasoonsensoren vóór,
[2]: Ultrasoonsensoren vóór hoek,
[3]: Ultrasoonsensoren achter hoek,
[4]: Ultrasoonsensoren achter

Zie bovenstaande afbeelding voor de precieze locatie van de detectiesensoren.



OPGELET

Neem de volgende voorzorgsmaatregelen om de optimale prestaties van de detectiesensor te waarborgen:

- Demonteer nooit de detectiesensor of sensorunits en beschadig ze nooit.
- Als de detectiesensoren gerepareerd moeten worden, adviseren wij u uw auto te laten controleren.
- Er kan een storing optreden in de afstandswaarschuwing parkeerhulp als de bumperhoogte van de auto of de installatie van de ultrasoonsensor gewijzigd of beschadigd is. Achteraf gemonteerde accessoires kunnen het bereik van de sensoren ook beïnvloeden.
- Als de ultrasoonsensor bevroren of bevuild is met sneeuw, vuil of water, werkt de sensor mogelijk niet totdat de vlekken worden verwijderd met een zachte doek.
- Maak geen krassen in de ultrasoonsensor en duw of sla er niet op. De sensor kan beschadigd raken.
- Spuit de ultrasoonsensoren en de omgeving ervan niet rechtstreeks af met een hogedrukreiniger.

Instellingen van Slimme parkeerhulp op afstand (RSPA)

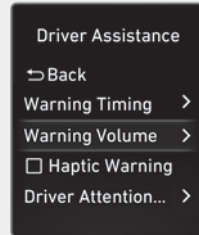

ONX4E072198L

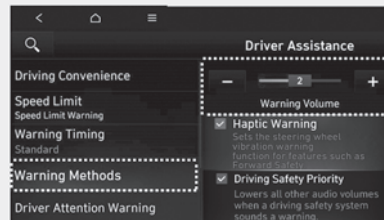

ONX4E072196L

Waarschuwingsmethodes

Selecteer met de motor aan 'User Settings' → Driver Assistance → Warning Volume' (Gebruikersinstellingen → Bestuurdershulp → Waarschuwingsvolume) in het instellingenmenu op het instrumentenpaneel of selecteer 'Setup (Settings) → Vehicle Settings → Driver Assistance → Warning Methods → Warning Volume' (Setup → Voertuiginstellingen → Bestuurdershulp → Waarschuwingsmethodes → Waarschuwingsvolume) in het instellingenmenu in het infotainmentsysteem om het waarschuwingsvolume te wijzigen.





i Informatie

- Als u de waarschuwingssystemen wijzigt, kan dat ook de waarschuwingssystemen voor andere bestuurdershulpsystemen wijzigen.
- Wanneer de motor opnieuw wordt gestart, blijft de laatste instelling voor de waarschuwingssystemen behouden.
- Mogelijk is er geen instellingenmenu indien deze functie niet in uw auto zit.
- Ook als '0' of 'Off' (uit) wordt gekozen voor het waarschuwingsvolume, wordt het waarschuwingsvolume niet uitgezet maar klinkt het zoals bij '1' of 'Low' (laag).
- Afhankelijk van de regio en de software-update van het infotainmentsysteem kan het instellingenmenu worden weergegeven als 'Warning Sound and Haptic' (Waarschuwingsgeluid en Voelbare waarschuwing) of 'Warning Methods' (Waarschuwingssystemen).

Bedieningsysteem Remote Smart Parking Assist

Remote Smart Parking Assist (RSPA - slimme parkeerhulp op afstand) knop



Locatie	Naam	Symbol	Omschrijving
Interieur auto	Toets Parking/View (Parkeren/Weergave)		<ul style="list-style-type: none"> Houd de knop Parking/View (parkeren/weergave) ingedrukt om de Remote Smart Parking Assist (slimme parkeerhulp op afstand) te activeren. De waarschuwing Forward/Reverse Parking Distance (vooruit/achteruit parkeerafstand) wordt automatisch actief.
	Toets parkeerveiligheid		<ul style="list-style-type: none"> Druk op de toets Parking Safety (Parkeerveiligheid) terwijl Remote Smart Parking Assist geactiveerd is om Remote Smart Parking Assist uit te schakelen.
Smart Key	Toets starten op afstand		<ul style="list-style-type: none"> Druk op de startknop op afstand nadat het portier vergrendeld is en de motor is stilgelegd om de motor op afstand te starten. Druk op Remote Start (startknop op afstand) terwijl de functie Remote Operation (vanop afstand bedienen) actief is om de functie te beëindigen.
	Toets vooruit		Als u de functie Remote Operation (op afstand bedienen) gebruikt, beweegt het voertuig zich in de richting van de knop terwijl de knop is ingedrukt.
	Toets Backward (achteruit rijden)		

Remote Operation (op afstand bedienen)

Operationele volgorde

Op afstand bedienen werkt in de volgende volgorde:

1. Klaarmaken om op afstand vooruit en achteruit te bewegen
2. Op afstand vooruit/achteruit bewegen

1. Klaarmaken om op afstand vooruit en achteruit te bewegen

Er zijn twee manieren om de functie Remote Operation (op afstand bedienen) te gebruiken.



Methode (1) De functie met de motor uit gebruiken

- (1) Druk binnen een bepaalde afstand tot het voertuig op de knop portiervergrendeling (P) van de smart key en vergrendel alle portieren
- (2) Houd de Remote Start (vanop afstand starten) knop (HOLD) binnen 4 seconden ingedrukt tot de motor start.

- Voor meer details zie de paragraaf 'Remote Start - vanop afstand starten' in hoofdstuk 6.

i Informatie

Als het op afstand gestarte voertuig lang in koud weer geparkeerd heeft gestaan, kan de functie Remote Operation (op afstand bedienen) trager werken, al naargelang de staat van de motor.

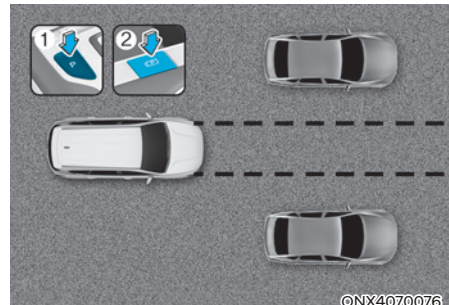

Methode (2) De functie met de motor aan gebruiken

- (1) Parkeer het voertuig voor de ruimte waar u de functie Remote Operation (op afstand bedienen) en schakel naar P (Parkeren).
- (2) Houdt de knop Parking/View (parkeren/weergave) (P) ingedrukt om Remote Smart Parking Assist (parkeerhulp op afstand) te activeren De melding 'Under remote Control - wordt op afstand gecontroleerd' verschijnt op het scherm van het infotainmentsysteem.

- (3) Verlaat de auto met de smart key en vergrendel alle portieren.
- 'Agree (akkoord)' moet geselecteerd zijn op het scherm van het infotainmentsysteem en het infotainmentsysteem moet naar behoren werken om de functie Remote Operation (op afstand bedienen) te gebruiken.

2. Op afstand vooruit/achteruit bewegen

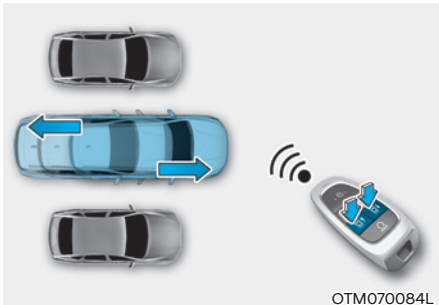

- (1) Houd de knop Forward (vooruit) (F) of Backward (Achteruit) (B) van de smart key ingedrukt. Remote Smart Parking Assist zal het stuurwiel, de snelheid en het schakelen overnemen. Het voertuig beweegt in de richting van de ingedrukte knop.
- (2) Als de functie Remote Operation (op afstand bedienen) actief is en u de knop Forward (vooruit) (F) of Reverse (Achteruit) (B) niet ingedrukt houdt, stopt het voertuig en wordt de systeemcontrole onderbroken. De functie begint opnieuw te werken als de knop opnieuw ingedrukt wordt gehouden.

- (3) Als het voertuig zijn bestemming bereikt, laat u de Vooruit of Achteruitknop van de smart key los.
- (4) Als de bestuurder met de smart key plaatsneemt in de auto, verschijnt een melding die de bestuurder meldt dat de functie Remote Operation (op afstand bedienen) is afgerond op het scherm van het infotainmentsysteem en blijft de motor draaien.

Als de bestuurder van buiten de auto op de smart key op de toets Remote Start (starten op afstand) (HOLD) drukt, verschijnt een melding die de bestuurder meldt dat de functie Remote Operation (op afstand bedienen) is afgerond op het scherm van het infotainmentsysteem.

- Ga na of alle smart keys buiten het voertuig zijn als u de functie Remote Operation (op afstand bedienen) gebruikt.
- De functie Remote Operation (op afstand bedienen) werkt alleen als de smart key max. 4 m van de auto verwijderd is. Als het voertuig niet beweegt, zelfs niet als de knop Forward (vooruit) (F) of Backward (Achteruit) (B) van de Smart Key wordt ingedrukt, controleer dan de afstand tot het voertuig en druk opnieuw op de knop.
- Het detectiebereik van de smart key is afhankelijk van de omgeving en wordt beïnvloed door radiogolven zoals een zendmast, een zendstation, enz.

- Als u op afstand vooruit beweegt met methode (1), wordt dat als een uitgangssituatie gezien en het voertuig beweegt 4 m om de omgeving rond het voertuig te controleren op voetgangers, dieren of voorwerpen. Na bevestiging wordt het stuurwiel naargelang de toestand voorop gecontroleerd.
- Als u op afstand vooruit beweegt met methode (2) wordt dat als een parkeersituatie gezien en het stuurwiel wordt onmiddellijk overgenomen in overeenstemming met de toestand voorop om te helpen met het inrijden van de parkeerruimte en het uitlijnen van het voertuig. De prestaties kunnen echter verslechteren met voetgangers, dieren, de vorm van voorwerpen, de locatie enz. rond het voertuig.
- Om op afstand achteruit te bewegen, beginnen zowel methode (1) als (2) met het uitlijnen van het stuurwiel en zal het voertuig pas daarna rechtdoor bewegen.
- Als het op afstand voor- of achteruit bewegen voltooid is, gaat het voertuig automatisch naar P (Parkeren) en wordt EPB (Electronic Parking Brake - elektronische parkeerrem) actief.



OPGELET

- **Als u de functie Remote Operation (op afstand bedienen) wil gebruiken moet u nagaan of alle passagiers het voertuig verlaten hebben.**
- **Als de accu van de auto leeg is of als de functie Remote Smart Parking Assist niet functioneert als de auto op een smalle parkeerplaats staat geparkeerd, zal Remote Operation (op afstand bedienen) niet werken. Parkeer uw voertuig in een ruimte die breed genoeg is om in- en uit te stappen.**
- **Al naargelang de parkeerruimte kunt u misschien de ruimte die u met de functie Remote Operation (op afstand bedienen) bent ingereden, niet verlaten.**
- **Na het parkeren kan de omgeving veranderen door de beweging van voertuigen in de buurt. Als dat gebeurt werkt de functie Remote Operation (op afstand bedienen) misschien niet.**
- **Voor u de auto verlaat, sluit u de raampjes en zonnedaken, en zorgt u ervoor dat de motor is stilgelegd voordat u de portieren vergrendelt.**

Bedrijfsstatus van de functie Remote Operation (op afstand bedienen)

Bedrijfs-status	LED smart key	Schakelaar van de alarmknipperlichten
Onder controle	Groene LED knippert voortdurend	-
Pauze	Rode LED knippert voortdurend	Knippert
Off (uit)	Rode LED brandt 4 seconden en dooft dan	Knippert 3 maal en dooft
Voltooid	Groene LED brandt 4 seconden en dooft dan	Knippert 1 maal en dooft

Informatie

- Bedrijfsstatus via het alarmwaarschuwinglampje is misschien niet van toepassing vanwege de regelgeving in uw land.
- Als de smart key niet binnen het bereik van het voertuig is, (ongeveer 4 m), zal de LED van de smart key niet branden of knipperen. Gebruik de smart key binnen zijn werkingsbereik.

De functie op afstand bedienen uitschakelen

- Druk op de knop Parking/View - parking/weergave () terwijl het scherm van het infotainmentsysteem de bestuurder met methode 2 begeleidt.
- Schakel naar de versnelling, behalve P (Parkeren) terwijl het scherm van het infotainmentsysteem de bestuurder met methode 2 begeleidt.
- Druk op de knop Parking Safety - veilig parkeren () of selecteer 'Cancel - annuleren' op het scherm van het infotainmentsysteem.
- Druk op de Remote Start (op afstand starten) () knop van de smart key terwijl het voertuig bediend wordt door de functie Remote Operation (op afstand bedienen). Remote Operation (op afstand bedienen) wordt uitgeschakeld. Op dat moment schakelt de motor uit.
- Stap in het voertuig met de smart key. Remote Operation (op afstand bedienen) wordt uitgeschakeld. Op dat moment blijft de motor draaien.

De functie wordt onderbroken als:

- Er een voetganger, dier of voorwerp in de richting van het voertuig beweegt
- Het portier of de achterklep open zijn
- De knop Forward - vooruit (F) of Reverse - achteruit (R) wordt niet voortdurend ingedrukt
- Verschillende knoppen tegelijk indrukken op een smart key
- De smart key wordt niet op een afstand van minder dan 4 m van het voertuig bediend
- De knop van een andere smart key wordt ingedrukt, terwijl de smart key bediend wordt
- Blind-Spot Collision-Avoidance Assist (hulp voor het vermijden van blindehoekbotsingen) of Rear-Cross Traffic Collision Assist (hulp botsingen kruisverkeer achteraan) werkt terwijl het voertuig in achteruit wordt gecontroleerd.
- Het voertuig beweegt 7 m terwijl de smart key is ingedrukt met de functie Remote Operation (op afstand bedienen) (max. reisafstand per knop drukken)

Het voertuig zal stoppen als functie Remote Operation (op afstand bedienen) wordt onderbroken. Als de oorzaak van de onderbreking verdwijnt, werkt ze misschien opnieuw.

De functie wordt geannuleerd als:

- Het stuurwiel wordt gestuurd
- De versnelling wordt veranderd terwijl het voertuig in beweging is
- EPB werkt terwijl het voertuig in beweging is
- De motorkap is open.
- Het rem- of gaspedaal wordt ingetrapt als alle portieren gesloten zijn
- Het rempedaal wordt ingetrapt terwijl de bestuurdersportier open is en de smart key zich buiten de auto bevindt
- Er wordt snel geaccelereerd
- Het voertuig slipt
- Het stuur zit vast door een obstakel en kan niet bewegen
- Er zijn voetgangers, dieren of voorwerpen tegelijk voor en achter het voertuig
- Er zijn ongeveer 3 minuten en 50 seconden verlopen sinds de Remote Operation (op afstand bedienen) begon te werken

- De hellingsgraad van de weg overschrijdt het werkingsbereik
- De functie wordt meer dan 1 minuut onderbroken.
- De totale rijafstand van het voertuig was langer dan 14 m nadat de functie Remote Operation (op afstand bedienen) actief is geworden
- Er kan niet op de normale manier worden gestuurd, geschakeld, geremd of gereden
- Er is een probleem met de smart key of de batterij van de smart key is bijna leeg
- ABS, TCS of ESC- systeem werkt door de gladde wegen
- Het antidiefstalalarm weerklinkt

Als de functie Remote Operation (op afstand bedienen) is geannuleerd, stopt het voertuig automatisch, schakelt het naar P (Parkeren) en wordt de EPB (Elektronische Parkeerrem) actief.

Beperkingen en storingen in de Slimme parkeerhulp op afstand **Storing in de Remote Smart Parking Assist (slim parkeren op afstand)**

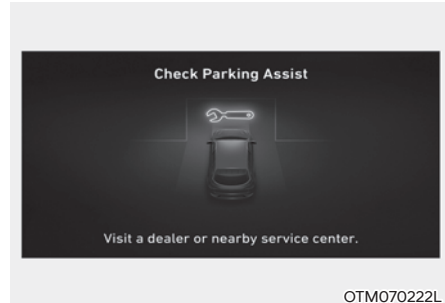

Controle Remote Smart Parking Assist (slimme parkeerhulp op afstand)

Als Remote Smart Parking Assist (slimme parkeerhulp op afstand) niet behoorlijk werkt, verschijnt de waarschuwing 'Check Parking Assist - parkeerhulp nakijken' op het scherm van het infotainmentsysteem. Als de melding verschijnt, gebruik Remote Smart Parking Assist dan niet langer. We adviseren u het systeem te laten nakijken door een officiële HYUNDAI-dealer.

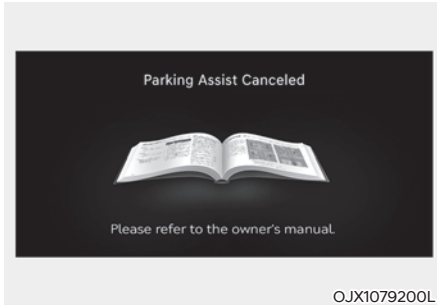

Remote Parking Assist (parkeerhulp op afstand) uitgeschakeld

Als Remote Parking Assist (parkeerhulp op afstand) actief is, kan de functie worden geannuleerd en kan de waarschuwing 'Parking Assist Canceled (parkeerhulp geannuleerd)' verschijnen, ongeacht de parkeeropdracht. Naargelang de situatie kunnen er ook andere meldingen verschijnen. Volg tijdens het parkeren met de slimme parkeerhulp de aanwijzingen op het infotainmentsysteemscherm op. Let altijd op en kijk goed rond bij het gebruik van Remote Smart Parking Assist.

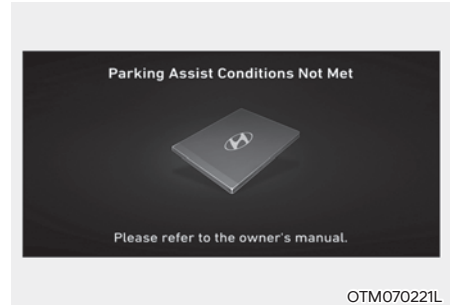

Remote Smart Parking Assist standby

Als de melding 'Parking Assist Conditions Not Met' (niet voldaan aan voorwaarden voor parkeerhulp) verschijnt, als de knop Parking/View (Parkeren/Weergave) (P) ingedrukt wordt gehouden, staat de Remote Smart Parking Assist (slimme parkeerhulp op afstand) in stand-by. Houd na een tijdje de knop Parking/View (parkeren/weergave) (P) ingedrukt om te controleren of Remote Smart Parking Assist werkt.

De melding verschijnt zelfs als de batterij van de smart key bijna leeg is. Controleer het energieniveau van de smart key.

Beperkingen van de Remote Smart Parking Assist

In de volgende omstandigheden zijn de prestaties van het systeem om te parkeren of het voertuig te laten uitrijden beperkt, is er mogelijk een risico op een botsing of schakelt Remote Smart Parking Assist (slimme parkeerhulp op afstand) uit. Parkeer het voertuig desnoods in of uit met de hand

- Er hangt een voorwerp aan het stuurwiel
- Het voertuig is geïnstalleerd met een sneeuwketting, reserveband of een wiel van een verschillende maat.
- Lagere of hogere bandenspanning dan de standaard bandenspanning.
- Uw voertuig is geladen met een last die langer of breder is dan uw voertuig of er is een aanhanger met uw voertuig verbonden.
- Er is een probleem met de wieluitlijning.
- Uw voertuig helt sterk naar één zijde over.
- Uw voertuig is uitgerust met een trekhaak.
- Het kenteken is niet op de oorspronkelijke plaats gemonteerd.
- Terwijl Remote Smart Parking Assist is geactiveerd, bevindt er zich een persoon, dier of voorwerp boven of onder de ultrasoonsensor
- De parkeerplaats is gebogen of diagonaal
- Er bevindt zich een obstakel zoals een persoon, dier of voorwerp (vuilnisbak, fiets, motor, winkelwagentje, smalle pilaar, enz.) vlakbij de parkeerplaats
- Er staat een ronde of smalle paal of een paal waar objecten zoals een brandblusser, enz. omheen staan naast de parkeerplaats.
- Oneffen wegdek (stoeprand, verkeersdrempel, enz.)
- De weg is glad
- De parkeerruimte bevindt zich naast een voertuig met een grotere bodemvrijheid of een groot voertuig zoals een vrachtwagen, enz.
- De parkeerruimte helt
- Er staat een sterke wind.
- Remote Smart Parking Assist bedienen op oneffen wegen, een onverharde weg, struiken, enz.
- De prestaties van de ultrasoonsensor worden beïnvloed door uiterst warme of koude weersomstandigheden
- De ultrasoonsensor is bedekt met sneeuw of water
- Er is een voorwerp in de buurt dat ultrasone golven genereert.
- Er is een draadloos apparaat met een ingeschakelde transmissiefunctie in de buurt van de ultrasoonsensoren
- Uw voertuig wordt beïnvloed door de Parking Distance Warning (waarschuwing parkeerafstand) van een andere auto.
- De sensor is onjuist gemonteerd of geplaatst door een impact op de bumper
- Wanneer de ultrasoonsensor de volgende zaken niet kan detecteren:
 - Smalle of scherpe voorwerpen als touwen, kettingen of paaltjes
 - Voorwerpen van minder dan 100 cm lang en met een smallere diameter dan 14 cm.
 - Voorwerpen die de hoogfrequente signalen van de sensor absorberen, zoals kleding, sponsachtige materialen of sneeuw
 - Een smal voorwerp zoals de hoek van een vierkante pilaar
 - Een persoon, dier of voorwerp vlakbij de ultrasoonsensor

Denk eraan dat Remote Smart Parking Assist (slimme parkeerhulp op afstand) mogelijk niet normaal functioneert in de volgende situaties:

- Parkeren op een helling



ONX4EH070003

Parkeer handmatig als u op een helling parkeert.

- Parkeren op een oneffen weg



ONX4EH070004

Remote Smart Parking Assist (slimme parkeerhulp op afstand) kan annuleren als het voertuig slipt of als het voertuig niet kan bewegen door de toestand van de weg, zoals steentjes of gruis

- Parkeren achter een vrachtwagen

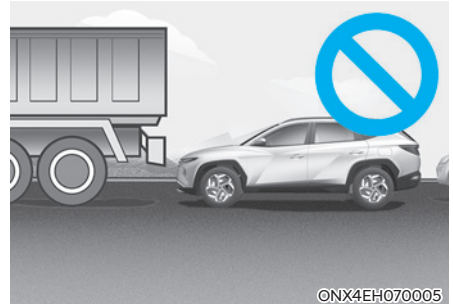

ONX4EH070005

Gebruik Remote Smart Parking Assist (slimme parkeerhulp op afstand) niet in de buurt van voertuigen met een hogere bodemvrijheid zoals een bus, vrachtwagen, enz. Dat kan een ongeval veroorzaken.

- Naast een pilaar parkeren

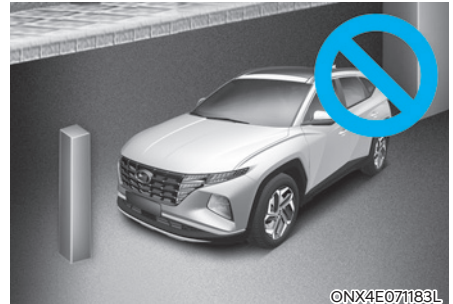

ONX4E071183L

Slimme parkeerhulp op afstand werkt mogelijk minder goed als er een smal object, ronde of vierkante pilaar staat of een pilaar omringd door voorwerpen zoals een brandblusser naast de parkeerruimte. De bestuurder moet de auto handmatig parkeren.

- Parkeren in een parkeerruimte met alleen een voertuig aan één kant

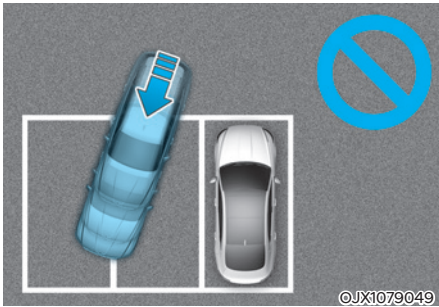

Als Remote Smart Parking Assist (slimme parkeerhulp op afstand) wordt gebruikt, als u parkeert in een parkeerruimte met een voertuig aan slechts één kant, zal uw voertuig mogelijk over de parkeerstreep rijden om het geparkeerde voertuig te vermijden.

- Schuin inparkeren

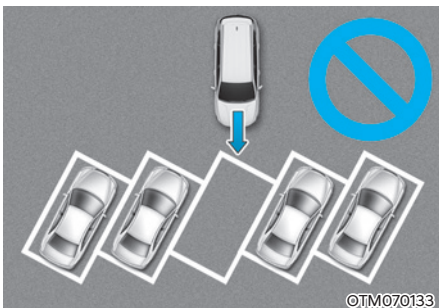

Mogelijk werkt Remote Operation (op afstand bedienen) niet goed op een diagonale parkeerplek.

- Parkeren in de sneeuw



Sneeuw kan de werking van de sensor belemmeren of het systeem wordt mogelijk geannuleerd als de weg tijdens het parkeren glad is.

WAARSCHUWING

Neem bij het gebruik van Remote Smart Parking Assist (slimme parkeren op afstand) altijd de volgende voorzorgsmaatregelen in acht:

- Wanneer de bestuurder Remote Smart Parking Assist gebruikt, is hij/zij verantwoordelijk voor het veilig parkeren en verlaten van de parkeerplaats.
- Als u de Remote Smart Parking Assist (slimme parkeerhulp op afstand) gebruikt, blijft u voor de veiligheid uit de buurt van de richting waarin het voertuig beweegt.
- Let altijd op de omgeving als u de Remote Smart Parking Assist (slimme parkeerhulp op afstand) gebruikt. U kunt botsen met voetgangers, dieren, of voorwerpen als ze in de buurt van de sensor zijn of als ze in de blinde hoek van de sensor zijn.

- Een botsing is mogelijk als een persoon, dier of voorwerp plotseling de auto nadert terwijl u Remote Smart Parking Assist gebruikt.
- Gebruik het Remote Smart Parking Assist-systeem niet wanneer u onder invloed van alcohol verkeert.
- Laat kinderen of anderen de Smart Key niet gebruiken.
- Als Remote Smart Parking Assist voortdurend en lang gebruikt wordt, heeft dat een negatieve invloed op de prestaties van het systeem.
- Het Remote Smart Parking Assist-systeem werkt mogelijk niet normaal als de wielen niet goed zijn uitgelijnd, zoals wanneer het voertuig naar één kant helt. We adviseren u de auto te laten controleren door een officiële HYUNDAI-dealer.
- U hoort mogelijk een geluid als de Remote Smart Parking Assist remt of als de bestuurder het rempedaal intrapt.
- Remote Smart Parking Assist kan plots remmen om een botsing te vermijden.
- Gebruik de Remote Smart parking Assist (slimme parkeerhulp op afstand) alleen in een parkeerruimte die groot genoeg is om het voertuig veilig te laten bewegen.

OPMERKING

- Als de 3e fase (continu gepiep) van de Forward/Reverse Parking Distance (vooruit/achteruit parkeerafstand) waarschuwing weerklinkt als Remote Smart Parking Assist (slimme parkeerhulp op afstand) actief is, betekent dat dat het gedetecteerde voorwerp zich dicht bij uw auto bevindt. Op dat moment zal de Slimme parkeerhulp op afstand tijdelijk stoppen. Zorg ervoor dat er geen voetgangers, dieren of voorwerpen rond het voertuig zijn.
- Afhankelijk van de remoperatie kunnen de stoplichten mogelijk beginnen branden als het voertuig beweegt.
- Als het vanop afstand gestarte voertuig lang in houd weer is geparkeerd geweest, kan de functie Remote Smart Parking (slimme parkeerhulp op afstand) Parking trager of helemaal niet meer werken, naargelang de staat van de auto.

CONFORMITEITSVERKLARING (INDIEN VAN TOEPASSING)

Voorradar

Conformiteit van de radiofrequentie-onderdelen (Radar vooraan):

- Voor Taiwan

第十二條
經型式認證合格之低功率射頻電機，非經許可，公司、商號或使用者均不得擅自變更頻率、加大功率或變更原設計之特性及功能。

第十四條
低功率射頻電機之使用不得影響飛航安全及干擾合法通信；經發現有干擾現象時，應立即停用，並改善至無干擾時方得繼續使用。
前項合法通信，指依電信法規定作業之無線電通信。低功率射頻電機須忍受合法通信或工業、科學及醫療用電波輻射性電機設備之干擾。

OANATEL255

- Voor Indonesië

66717/SDPPI/2020
11274



OANATEL258

- Voor Maleisië



OANATEL259

- Voor Thailand



เครื่องวิทยุคมนาคมนี้ ได้รับยกเว้น ไม่ต้องได้รับใบอนุญาตให้มี ใช้ซึ่งเครื่องวิทยุคมนาคมหรือติดตั้งสถานีวิทยุคมนาคมตามประกาศ กสทช. เรื่อง เครื่องวิทยุคมนาคม และสถานีวิทยุคมนาคมที่ได้รับยกเว้นไม่ต้องได้รับใบอนุญาตวิทยุคมนาคม ตามพระราชบัญญัติวิทยุคมนาคม พ.ศ. 2498



nab. | โทรคมนาคม
กำกับดูแลเพื่อประชาชน
Call Center 1200 (Inwif)

OANATEL257

- Voor Singapore

Complies with
IMDA Standards
DA105282

OANATEL260

- Voor Europa

Trade mark or Trade name : Hyundai Mobis
203, Teheran-ro, Gangnam-gu, Seoul, 06141,
Republic of Korea
Frequency : 76-77 GHz
Max EIRP (Peak):
- Long Distance: 35.32 dBm
- Short Distance: 28.97 dBm

The antenna(s) must be installed such that a minimum separation distance of at least 20 cm is maintained between the radiator (antenna) and all persons at all times. This device must not be co-located or operating in conjunction with any other antenna or transmitter.

Hereby, Hyundai Mobis Co.,Ltd declares that the radio equipment type MAR320 is in compliance with Directive 2014/53/EU. The full text of the EU declaration of conformity is available at the following internet address:
http://www.mobis.co.kr/upload/CE/MOBIS_MAR320_Radar.pdf

OANATEL261

- Voor Oekraïne



UARF: 3MOBSR320

Hyundai Mobis Co.,TOB
Гангнам-гу 203, Тегеран-ро Сеул 06141
Республика Корея
UNIT ASSY-FR RADAR
MAR320
Частотний діапазон: 76 – 77 ГГц
Потужність передачі: 35.32 дБм (макс.)
EIRP, 28.97 дБм (макс.) EIRP

справжнім Hyundai Mobis Co.,TOB
заявляє, що тип радіобладнання
MAR320 відповідає Технічному
регламенту радіобладнання;
повний текст декларації про
відповідність доступний на вебсайті
за такою адресою:
http://www.mobis.co.kr/upload/CE/MOBIS_MAR320_Radar.pdf

OANATEL262

- Voor Moldavië

Prin prezenta, Hyundai Mobis Co.Ltd, declară că tipul de echipamente radio MAR320 este în conformitate cu Regulamentul tehnic „Punerea la dispoziție pe piață a echipamentelor radio”. Textul integral al declarației de conformitate este disponibil la următoarea adresă de Internet: http://www.mobis.co.kr/upload/CE/MOBIS_MAR320_Radar.pdf

OANATEL370

- Voor Jordanië

Hyundai Mobis Co.,Ltd
UNIT ASSY-FR RADAR
MAR320

OANATEL264

- Voor de Verenigde Arabische Emiraten



OANATEL371

- Voor Ghana

NCA Approved: SRO-1M-7E4-X0F

OANATEL266

- Voor Servië



- Voor Nigeria

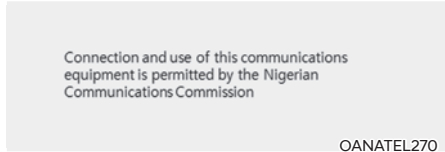

- Voor Marokko



- Voor Rusland



- Voor Zuid-Afrika



- Voor Oman



- Voor Zambia



- Voor Israël

הוראת מידע היעדר המודר

א. הימנעו במשקעו הידוע בסיס "מפג" ומשקע מרשית הפעלה אלחוטי. כלומר - לא נענו המסרע וללא הפסקה להעברת אחרות הפעלות ידני.

ב. רק "מפעלה" בעל לישותו נענו של המודר בלבד. הידוע ממשק מרשית הפעלה אלחוטי.

ג. אסור להחליף את האנטנה המקורית של המפעל, ולא לעשות בו כל שינוי מבני אסור.

עם המודר ידועה המסר - עיד לרכב - רדאר

עם הידוע: Hyundai Mobis - יונדאי מוביס

עם היבואן והמכונה: כלמוביל בע"מ

רוכב בעל 20

מארק אפק, רואה הידוע

סוקד: 48092

עם מוד: MAR320

אדרי מוד: קוריאה

הוראות בטיחות MANCDO

יש לפעול ע"פ כללי הבטיחות הבאים:

אין לפתוח את המודר, במקרה של בעיה כלשהי, יש לפנות למפעלה הידועה הקרובה.

יש להרחיק את המודר ממספרים.

במקרה של ריח מודר, רעשים ממשקודם במודר, יש לתקן מידית הממשקוד אספקה ולפנות למפעלה הידועה.

אזהרה:

יש להקפיד את האנטנה כי שתחום מרוח הידועה מימסיל כי לפחות 20 ס"מ בין האנטנה לכל האישים בכל עת.

OANATEL274

- Voor Paraguay



NR: 2020-03-I-0186
Hyundai Mobis Co.,Ltd
MAR320
Hyundai Mobis

OANATEL279

- Voor Mauritië

AGREE PAR L'ARE MAURITANIE
Numéro d'agrément : 0811/ARE/2020
Date d'agrément : 17/06/2020

OANATEL280

- Voor China

车辆驾驶辅助雷达系统型号: MAR320
执行标准: 信部无[2005]423号
频率范围: 76-77 GHz
发射功率: ≤55dBm (EIRP)
天线类型: 集成型微带贴片阵列天线
用户控制: 不可
使用温度: +22.8 °C
电压: DC 12.0 V

不得擅自更改发射频率、加发射功率(包括额外加装射频功率放大器), 不得擅自外拆天线或改用其它发射天线

使用时不得对各种合法的无线电通信业务产生有害干扰; 一旦发现有害干扰现象时, 应立即停止使用, 并采取有效措施消除干扰后方可继续使用

使用微功率无线电设备, 必须耐受各种无线电业务中的干扰或工业、科学及医疗应用设备的辐射干扰

机场等的电磁环境保护区域内使用微功率设备, 应当遵守电磁环境保护及相关行业主管部门的规定

OANATEL281

- Voor Brazilië



03189-20-04902

Este equipamento não tem direito à proteção contra interferência prejudicial e não pode causar interferência em sistemas devidamente autorizados.

OANATEL277

- Voor Mexico

IFETEL: RLVHYMA20-0936

"La operación de este equipo está sujeta a las siguientes dos condiciones:
(1) es posible que este equipo o dispositivo no cause interferencia perjudicial y (2) este equipo o dispositivo debe aceptar cualquier interferencia, incluyendo la que pueda causar su operación no deseada."

OANATEL278

- Voor Argentinië



OANATEL282

- Voor Pakistan



OANATEL372

- Voor Benin

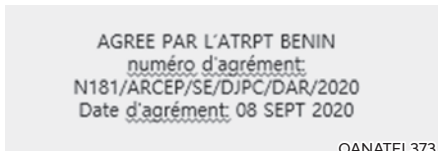

OANATEL373

Hoekradar achteraan

Conformiteit van de radiofrequentie-onderdelen (Hoekradar achteraan):

- Voor Taiwan

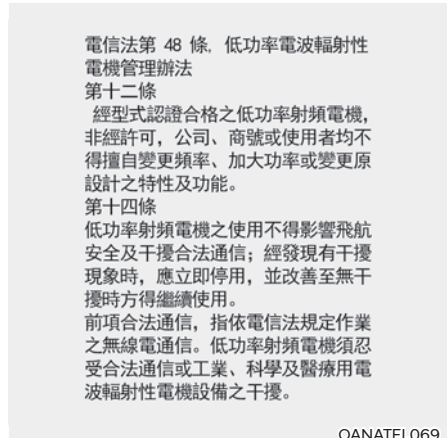

OANATEL069

- Thailand



OANATEL111

- Voor Indonesië



- Voor Maleisië



- Voor Singapore



- Europa

Trade mark or Trade name : Hyundai Mobis
203, Teheran-ro, Gangnam-gu, Seoul, 06141, Republic of Korea
Frequency : 76-77 GHz
Max EIRP(Peak) :
Normal Resolution 28.17 dBm
High Resolution : 29.18 dBm

The antenna(s) must be installed such that a minimum separation distance of at least 20 cm is maintained between the radiator (antenna) and all persons at all times. This device must not be co-located or operating in conjunction with any other antenna or transmitter.

Hereby, Hyundai Mobis Co.,Ltd declares that the radio equipment type MAR120 is in compliance with Directive 2014/53/EU.
The full text of the EU declaration of conformity is available at the following internet address: http://www.mobis.co.kr/upload/CE/MOBIS_MAR120_Radar.pdf

OANATEL112

- Voor Oekraïne

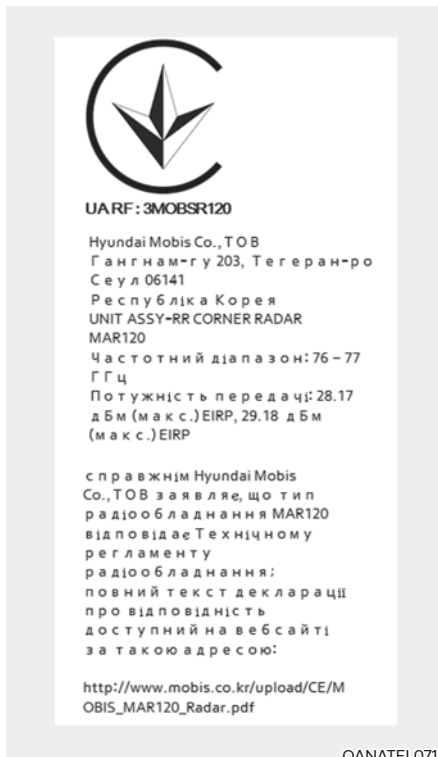

- Moldavië

Prin prezenta, Hyundai Mobis Co.,Ltd. declară că tipul de echipamente radio MAR120 este în conformitate cu Reglementarea tehnică „Punerea la dispoziție pe piață a echipamentelor radio”. Textul integral al declarației de conformitate este disponibil la următoarea adresă de Internet:

http://www.mobis.co.kr/upload/CE/MOBIS_MAR120_Radar.pdf

OANATEL369

- Servië en Montenegro



OANATEL083

- Jordanië

Hyundai Mobis Co.,Ltd
UNIT ASSY-RR CORNER RADAR
MAR120

OANATEL080

- Zambia



OANATEL075

- Verenigde Arabische Emiraten

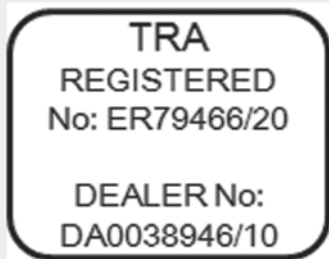

OANATEL079

- Nigeria

Connection and use of this communications equipment is permitted by the Nigerian Communications Commission

OANATEL076

- Ghana

NCA Approved: SRO-1M-7E4-X46

OANATEL072

- Marokko

AGREE PAR L' ANRT MAROC
Numéro d' agrément : MR 22267 ANRT 2020
Date d' agrément : 06/03/2020

OANATEL077

- Zuid-Afrika



OANATEL081

- Rusland



OANATEL078

- Oman

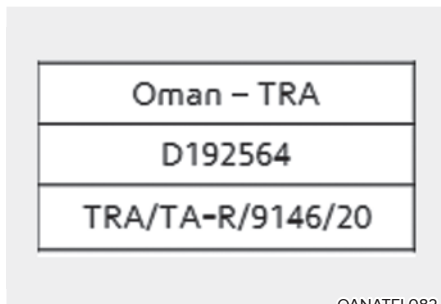

OANATEL082

- Israëli

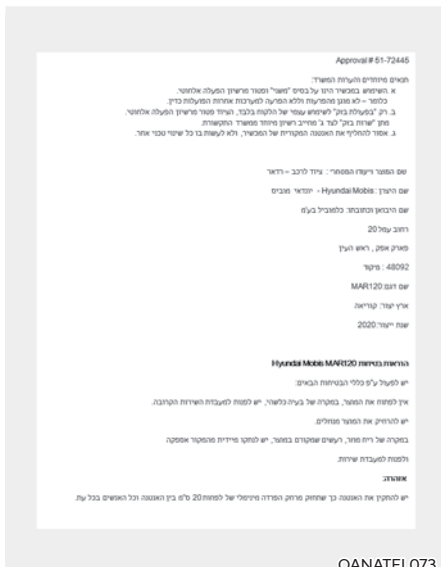

OANATEL073

- Voor Mauritanië

AGREE PAR L'ARE MAURITANIE
Numéro d'agrément : 0809/ARE/2020
Date d'agrément : 10/06/2020

OANATEL376

- Voor China

车辆驾驶辅助雷达系统型号：MAR120
执行标准：信部无[2005]423号
频率范围：76-77 GHz
发射功率：≤55dBm (EIRP)
天线类型：集成型微带贴片阵列天线
用户控制：不可
使用温度：+24.1 °C
电压：DC 12.0 V

不得擅自更改发射频率、加发射功率（包括额外加装发射功率放大器），不得擅自自外接天线或改用其它发射天线

使用时不得对各种合法的无线电通信业务产生有害干扰；一旦发现有害干扰现象时，应立即停止使用，并采取消除措施消除干扰后方可继续使用

使用微功率无线电设备，必须耐受各种无线电业务的干扰或工业、科学及医疗应用设备的辐射干扰

机场等的电磁环境保护区域内使用微功率设备，应当遵守电磁环境保护及相关行业主管部门的规定

OANATEL377

- Voor Brazilië



03238-20-04902

Este equipamento não tem direito à proteção contra interferência prejudicial e não pode causar interferência em sistemas devidamente autorizados

OANATEL378

- Voor Mexico

IFETEL: RLVHYMA20-1152

"La operación de este equipo está sujeta a las siguientes dos condiciones:

(1) es posible que este equipo o dispositivo no cause interferencia perjudicial y (2) este equipo o dispositivo debe aceptar cualquier interferencia, incluyendo la que pueda causar su operación no deseada."

OANATEL379

- Voor Paraguay



NR : 2020-06-I-0290

Hyundai Mobis Co.,Ltd
MAR120
Hyundai Mobis

OANATEL380

- Voor Argentinië

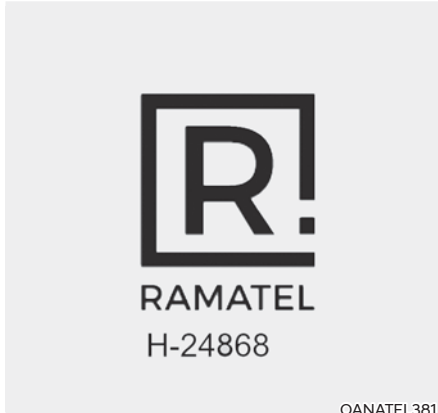

- Voor Verenigd Koninkrijk

MOBIS Parts Europe N.V.
 Ansley Hall Drive, Birch Coppice Business Park
 Dordon, Tamworth. B78 1SQ, UK

Frequency : 76-77 GHz
 Max EIRP(Peak) :
 - Normal Resolution 28.17 dBm
 - High Resolution : 29.18 dBm

Simplified UK Declaration of Conformity

Hereby, Hyundai Mobis Co.,Ltd declares that the radio equipment type MAR120 is in compliance with the Radio Equipment Regulations 2017. The full text of the UK declaration of conformity is available at the following internet address:

http://www.mobis.co.kr/upload/CE/MOBIS_MAR120_Radar.pdf

OANATEL384

- Voor Pakistan



- Voor Benin



8. Noodsituaties

Schakelaar van de alarmknipperlichten	8-3
Wat te doen bij een noodgeval tijdens het rijden	8-3
Als de motor afslaat tijdens het rijden	8-3
Als de motor afslaat op een kruising of kruispunt	8-3
Als u tijdens het rijden een lekke band krijgt.....	8-4
Als de auto niet klaar is om te starten	8-4
Als de 12 V-accu is ontladen (Hybride voertuig)	8-5
Vóór het starten met een hulpaccu	8-5
Starten met een hulpaccu	8-6
Als de 12 V-accu is ontladen (Plug-inhybride voertuig)	8-9
Starten met een hulpaccu	8-9
Als de motor oververhit raakt.....	8-11
Controlesysteem lage bandenspanning (TPMS)	8-13
Controleer de bandenspanning	8-13
TPMS (Controlesysteem lage bandenspanning).....	8-14
Waarschuwinglampje lage bandenspanning	8-15
Waarschuwinglampje positie lage bandenspanning en aanduiding bandenspanning	8-15
Controlelampje storing TPMS (controlesysteem lage bandenspanning).....	8-16
Een wiel verwisselen met TPMS.....	8-17
Lekke band (met reservewiel)	8-19
Krik en gereedschap	8-19
Wielen verwisselen	8-20
Kriklabel	8-25
EC-conformiteitsverklaring voor de krik.....	8-26

Als u een lekke band hebt (met bandenreparatieset)	8-27
Inleiding	8-27
Aanwijzingen voor een veilig gebruik van de Tire Mobility Kit.....	8-28
Onderdelen van de bandenreparatieset.....	8-29
Gebruik van de Tire Mobility Kit	8-30
Bandenspanning controleren.....	8-33
Slepen	8-35
Sleepbedrijf	8-35
Afneembaar sleepoog.....	8-36
Slepen in een noodgeval	8-37
Nooduitrusting	8-39
Brandblusser.....	8-39
EHBO-doos.....	8-39
Gevarendriehoek.....	8-39
Bandenspanningsmeter	8-39
Pan-Europees eCall-systeem (voor Europa)	8-40
Informatie over gegevensverwerking (voor Europa)	8-43
Pan-Europees eCall-systeem (voor Europa).....	8-44

SCHAKELAAR VAN DE ALARMKNIPPERLICHTEN

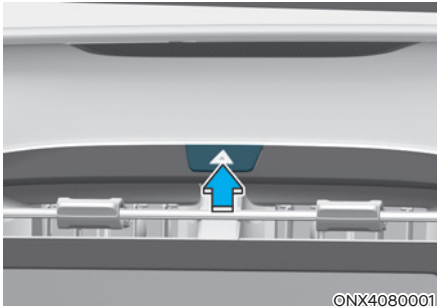

De alarmknipperlichten dienen ervoor om de overige weggebruikers te waarschuwen om extra voorzichtig te zijn bij het naderen, inhalen of passeren van uw auto.

Ze moeten worden gebruikt in noodsituaties of als de auto aan de kant van de weg tot stilstand is gekomen.

Om de alarmknipperlichten in of uit te schakelen, drukt u de schakelaar van de alarmknipperlichten in, ongeacht de stand van het contact. De schakelaar is centraal in het dashboard aangebracht. Met de schakelaar zet u alle knipperlichten aan.

- De alarmknipperlichten werken ongeacht of uw auto in de stand-by modus staat of niet.
- De richtingaanwijzers werken niet wanneer de alarmknipperlichten ingeschakeld zijn.

WAT TE DOEN BIJ EEN NOODGEVAL TIJDENS HET RIJDEN

Als de motor afslaat tijdens het rijden

- Laat de auto geleidelijk uitrollen en blijf daarbij rechtop rijden. Verlaat de weg voorzichtig en breng de auto op een veilige plaats tot stilstand.
- Schakel de alarmknipperlichten in.
- Probeer de motor opnieuw te starten. Als de auto niet start, adviseren wij u contact op te nemen met een officiële HYUNDAI-dealer.

Als de motor afslaat op een kruising of kruispunt

Als de motor afslaat op een kruising of kruispunt, zet u de schakelknop in de N (Neutraal) stand en duw de auto naar een veilige plaats. Verlies hierbij de veiligheid niet uit het oog.

Als u tijdens het rijden een lekke band krijgt

Als tijdens het rijden een band leegloopt:

- Haal uw voet van het gaspedaal en laat de auto vertragen terwijl u rechtdoor rijdt. Bedien niet meteen de remmen en ga niet direct naar de kant van de weg, omdat u hierdoor de controle over de auto kunt verliezen en een ongeval kunt veroorzaken. Wanneer de snelheid van de auto zodanig is verlaagd dat u veilig kunt manoeuvreren, rem dan voorzichtig en ga naar de kant. Zet de auto zo ver mogelijk bij de weg vandaan op een stevige, vlakke ondergrond. Parkeer niet in de middenberm als u op een snelweg rijdt met gescheiden rijbanen.
- Druk, als de auto tot stilstand is gekomen, de toets van de alarmknipperlichten in, zet de schakelknop in de P (Parkeren) stand, zet de parkeerrem aan en zet het contactslot in de LOCK/OFF stand.
- Laat alle passagiers uitstappen. Laat iedereen uitstappen aan die zijde van de auto die van het langsrijdende verkeer afgewend is.
- Volg bij het vervangen van een lekke band de aanwijzingen in dit hoofdstuk.

ALS DE AUTO NIET KLAAR IS OM TE STARTEN

- Zorg ervoor dat de schakelknop in de P (Parkeren) stand staat. De auto start alleen als de schakelknop in de P (Parkeren) stand staat.
- Deze auto heeft geen gewone 12 V-accu die periodiek moet worden vervangen. De auto is voorzien van een lithium-ion-polymeeraccu die in de HEV-hoogspanningsbatterij is geïntegreerd. De auto is uitgerust met een beschermingssysteem voor de 12 V-accu. Dit systeem voorkomt dat de auto de 12 V-accu te zwaar belast en de accu volledig ontladen raakt. Als de auto niet start, druk dan eerst de resetschakelaar van de 12 V-accu (linkerzijde van het stuurwiel bij de schakelaar brandstofdop) in om de 12 V-accu opnieuw te koppelen, waarna u de auto binnen 15 seconden na het indrukken van deze resetschakelaar van de 12 V-accu opnieuw moet starten. Wanneer de auto is gestart (controlelampje  brandt), laat deze dan veilig buiten geparkeerd in de stand-by modus staan en/of rijd gedurende 30 minuten met de auto om de 12 V-accu volledig op te laden.
- Controleer het brandstofniveau en vul zo nodig brandstof bij.

Als de auto nog steeds niet start, neem dan telefonisch contact op met een officiële HYUNDAI-dealer.

OPMERKING

Als de auto aangesleept of aangeduwd wordt, kan de katalysator overbelast worden. Dit kan resulteren in schade aan het emissieregelsysteem.

ALS DE 12 V-ACCU IS ONTLADEN (HYBRIDE VOERTUIG)

Vóór het starten met een hulpaccu

Deze auto heeft geen gewone 12 V-accu die periodiek moet worden vervangen. De auto is voorzien van een lithium-ion-polymeeraccu die in de HEV-hoogspanningsbatterij is geïntegreerd. De auto is uitgerust met een beschermingsstelsel voor de 12 V-accu. Dit stelsel voorkomt dat de auto de 12 V-accu te zwaar belast en de accu volledig ontladen raakt.

Gebruik van de resetschakelaar van de 12 V-accu

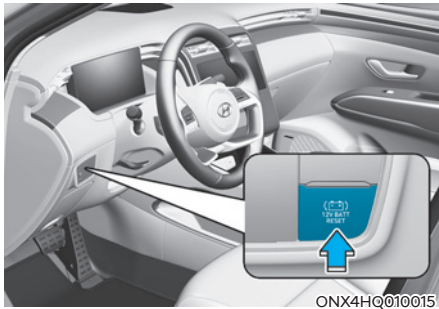

1. Druk de resetschakelaar van de 12 V-accu in om de 12 V-accu opnieuw te koppelen.
2. Start de auto binnen 15 seconden na het indrukken van de resetschakelaar van de 12 V-accu.
3. Wanneer de auto is gestart (controlelampje  brandt), laat deze dan veilig buiten geparkeerd in de stand-by modus staan en/of rijd gedurende 30 minuten met de auto om de 12 V-accu volledig op te laden.

Als u de auto niet meteen start na het indrukken van de resetschakelaar van de 12 V-accu, wordt de stroom van de 12 V-accu na enkele seconden automatisch uitgeschakeld om te voorkomen dat de 12 V-accu verder ontladend. Als de 12 V-accu is losgekoppeld voordat u de auto start, druk dan de resetschakelaar van de 12 V-accu opnieuw in en start de auto onmiddellijk zoals aangegeven.

Wanneer de resetschakelaar van de 12 V-accu herhaaldelijk wordt gebruikt zonder dat de motor lang genoeg heeft gedraaid (ten minste 30 minuten), raakt de 12 V-accu mogelijk ontladen, waardoor de auto niet zal starten. Als de 12 V-accu zo ver ontladen is dat het resetten niet werkt, probeer dan de auto te starten met een hulpaccu.

Informatie

Wanneer de auto is gestart (controlelampje  brandt), wordt de 12 V-accu geladen, ongeacht of de motor draait of niet. Hoewel er geen motorgeluid is, hoeft u het gaspedaal niet in te trappen.

De volgende onderdelen moeten eventueel worden gereset nadat de accu ontladen is geweest of na het weer aansluiten van de accukabels.

Zie hoofdstuk 4 en 5 voor:

- Elektrisch bedienbare ruiten
- Tripcomputer
- Verwarmings- en ventilatiesysteem
- Klok
- Audiosysteem
- Schuif-/kanteldak

OPMERKING

Externe apparaten gevoed door 12 V-accu

Het gebruik van niet-fabrieksmatige elektrische accessoires kan de prestaties en de werking van de auto verminderen. Vooral door het gebruik van dashcams kan de voeding van de auto worden uitgeschakeld voordat de automatische uitschakeling van de dashcam in werking treedt.

Als de voeding van de auto is uitgeschakeld, start de auto dan zoals aangegeven. (zie 'Gebruik van de resetschakelaar van de 12V-accu')

Starten met een hulpaccu

Indien de auto nog steeds geen werkende 12 V-accu heeft (controleer of de interieurverlichting gaat branden), kunt u proberen de auto te starten met behulp van een 12 V-startbooster of een 12 V-hulpaccu van een andere auto en startkabels via de hulpstartaansluitingen in de motorruimte. Volg hierbij onderstaande instructies.



OPGELET

Starten met een hulpaccu kan gevaarlijk zijn als dit niet op de juiste manier gebeurt. Volg de procedure voor het starten met een hulpaccu in dit hoofdstuk om ernstig letsel of schade aan uw auto te voorkomen. Als u twijfelt over de juiste manier waarop u uw auto kunt starten met een hulpaccu, raden wij u ten zeerste aan om een onderhoudstechnicus of sleepdienst in te schakelen.

1. Plaats de auto's zo dicht bij elkaar dat de startkabels de afstand tussen de accu's kunnen overbruggen, maar zorg ervoor dat de auto's elkaar niet raken. Voorkom te allen tijde dat u in aanraking komt met ventilatoren of andere bewegende onderdelen, ook al draaien de motoren niet.

2. Schakel alle elektrische apparaten uit (zoals radio's, verlichtingen, airconditioning enz). Zet de auto's in stand P (Parkeren) en activeer de parkeerrem. Schakel beide auto's uit.



OPGELET

Vóór het starten met een hulpaccu moet u goed letten op de positieve (+) en negatieve (-) polen om omgekeerde polariteit te voorkomen.

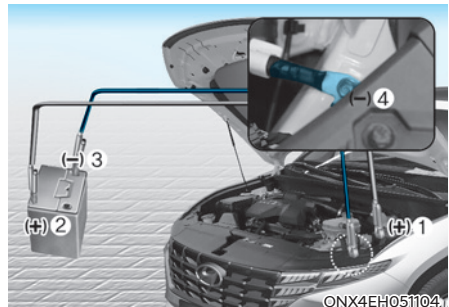

3. Sluit de startkabels aan in de volgorde die in de afbeelding is aangegeven. Sluit eerst de ene startkabel aan op de rode, positieve (+) hulpstartaansluiting van uw auto (1).
4. Sluit het andere uiteinde van de startkabel aan op de rode, positieve (+) pool van de accu/hulpstartaansluiting van de andere auto (2).
5. Sluit de tweede startkabel aan op de zwarte, negatieve (-) pool van de accu/hulpstartaansluiting van de andere auto (3).
6. Sluit het andere uiteinde van de tweede startkabel aan op de zwarte, negatieve (-) pool van de accu/massa van uw auto (4).

Zorg ervoor dat de startkabels uitsluitend contact maken met de juiste accupolen of hulpstartaansluitingen of de juiste massa. Leun bij het aansluiten niet over de accu.



WAARSCHUWING

Sluit de startkabel niet aan op de minpool (-) van de hulpaccu van de ontladen accu. Door een vonk kan de accu ontploffen en mensen verwonden of het voertuig beschadigen.

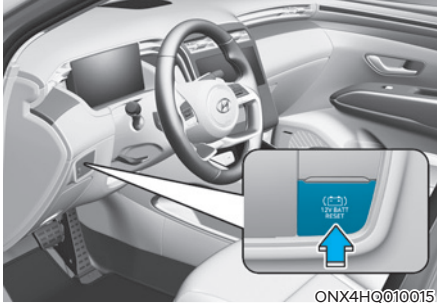

7. Druk de resetschakelaar van de 12 V-accu in.
8. Start de motor van de andere auto en laat deze een paar minuten draaien.
9. Start uw auto zo snel mogelijk. Wanneer de auto is gestart (controlelampje  brandt), laat deze dan veilig buiten geparkeerd in de stand-by modus staan en/of rijd gedurende 30 minuten met de auto om de 12 V-accu volledig op te laden.

Als uw auto na enkele pogingen nog steeds niet start, zijn waarschijnlijk extra werkzaamheden noodzakelijk. Roep in dat geval gekwalificeerde hulp in. Als de oorzaak van het ontladen van de accu niet duidelijk is, adviseren wij u de auto te laten controleren door een officiële HYUNDAI-dealer.

Maak de startkabels los in exact de omgekeerde volgorde van aansluiten:

1. Neem de startkabel los van de zwarte, negatieve (-) pool van de accu/massa van uw auto (4).
2. Neem het andere uiteinde van de startkabel los van de zwarte, negatieve (-) pool van de accu/massa van de andere auto (3).
3. Maak de tweede startkabel los van de rode, positieve (+) pool van de accu/hulpstartaansluiting van de andere auto (2).
4. Neem het andere uiteinde van de startkabel los van de rode oplaadaansluiting in de zekeringkast van de motorruimte (1).



Informatie

Het spanningsbereik van de acculader moet 13,3~14 V zijn en het stroombereik lager dan 60 A (13,8 V wordt aanbevolen).



OPGELET

- **Het gebruik van een onjuiste acculader met een hoger dan gespecificeerd spannings- en stroombereik kan oververhitting en schade aan de 12 V-accu veroorzaken.**
- **Het gebruik van een onjuiste acculader leidt tot een voedingsuitschakeling om de 12 V-accu te beschermen. Stop met het gebruik van de onjuiste acculader als de voeding van de auto wordt uitgeschakeld.**

Informatie



Een onjuist afgevoerde batterij kan schadelijk zijn voor het milieu en voor uw gezondheid. Voer de accu af volgens uw lokale wetgeving of voorschriften.

OPMERKING

Om schade aan uw auto te voorkomen:

- Gebruik alleen een 12 V-voedingsbron (accu of startbooster) om de auto met een hulpaccu te starten.
- Probeer uw auto niet aan te duwen.

WAARSCHUWING

Tijdens het starten met een hulpaccu moet je voorkomen dat de pluspool (+) en minkebels (-) met elkaar in contact komen. Een vonk kan persoonlijk letsel veroorzaken.

OPGELET

Gebruik uw hybride auto niet om een andere auto te helpen starten. Het helpen starten van een andere auto zal de 12 V-accu (lithium-polymeer-type) van de hybride auto beschadigen.

ALS DE 12 V-ACCU IS ONTLADEN (PLUG-INHYBRIDE VOERTUIG)

Starten met een hulpaccu

Starten met een hulpaccu kan gevaarlijk zijn als dit niet op de juiste manier gebeurt. Volg de procedure voor het starten met een hulpaccu in dit hoofdstuk om ernstig letsel of schade aan uw auto te voorkomen. Als u twijfelt over de juiste manier waarop u uw auto kunt starten met een hulpaccu, raden wij u ten zeerste aan om een onderhoudstechnicus of sleepdienst in te schakelen.



WAARSCHUWING

Om **ERNSTIG** of **DODELIJK LETSEL** van uzelf of omstanders te voorkomen, volg altijd deze voorzorgsmaatregelen als u in de buurt van de accu werkt of ze hanteert:



Lees en volg de aanwijzingen voor het omgaan met de accu altijd zorgvuldig.



Draag oogbescherming die ontworpen is om de ogen tegen spatten zuur te beschermen.



Houd open vuur, vonken en rokende materialen uit de buurt van de accu.



Er zit altijd zeer licht ontvlambare waterstof in de accucellen en dat kan ontploffen als het ontvlamt.



Batterijen buiten bereik van kinderen houden.



Batterijen bevatten zwavelzuur dat zeer corrosief is. Voorkom contact van het zuur met uw ogen, huid of kleding.

Spoel uw ogen minstens 15 minuten met schoon water als er zuur in komt en roep onmiddellijk medische hulp in. Als het zuur in contact komt met uw huid, grondig wassen. Roep onmiddellijk medische hulp in wanneer u pijn of een brandend gevoel heeft.

- Bij het optillen van een accu met een kunststof behuizing kan door overmatige druk accuzuur naar buiten komen, waardoor de accu kan lekken. Houd bij het optillen uw handen aan de zijkant van de accu.
- Probeer uw auto niet te starten met een hulpaccu als uw accu bevroren is.
- Laad een accu **NOOIT** op als de accukabels van het voertuig nog aangesloten zijn op de accu.
- Het ontstekingssysteem werkt met hoogspanning. Raak deze onderdelen **NOOIT** aan als de motor draait of als de toets Engine Start/ Stop (motor starten/stoppen) in de ON stand staat.
- Zorg dat de (+) en (-) startkabels elkaar niet raken. Hierbij kunnen vonken ontstaan.
- De accu kan scheuren of exploderen als u een bevroren accu of een accu met een laag elektrolytpeil met een hulpaccu start.

OPMERKING

Om schade aan uw auto te voorkomen:

- Gebruik alleen een 12 V-voedingsbron (accu of startbooster) om de auto met een hulpaccu te starten.
- Probeer uw auto niet aan te duwen.

i Informatie



Een onjuist afgevoerde batterij kan schadelijk zijn voor het milieu en voor uw gezondheid. Voer de accu af volgens uw lokale wetgeving of voorschriften.

Startprocedure met behulp van een hulpaccu

1. Plaats de auto's zo dicht bij elkaar dat de startkabels de afstand tussen de accu's kunnen overbruggen, maar zorg ervoor dat de auto's elkaar niet raken.
2. Voorkom te allen tijde dat u in aanraking komt met ventilatoren of andere bewegende onderdelen, ook al draaien de motoren niet.
3. Schakel alle elektrische apparaten uit (zoals radio's, verlichtingen, airconditioning enz). Zet de auto's in stand P (Parkeren) en activeer de parkeerrem. Schakel beide auto's uit.

i Informatie

In de bagageruimte van uw voertuig zit een accu, maar voor het starten met een hulpaccu moet de accupolen op in de motorruimte gebruiken.

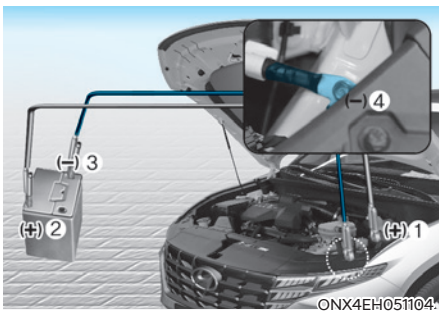

4. Sluit de startkabels aan in de volgorde die in de afbeelding is aangegeven. Sluit het andere uiteinde van de startkabel aan op de rode oplaadaansluiting in de zekeringkast van de motorruimte (1).

5. Sluit het andere uiteinde van de startkabel aan op de rode, positieve (+) pool van de accu/ hulpstartaansluiting van de andere auto (2).
6. Sluit de tweede startkabel aan op de zwarte, negatieve (-) pool van de accu/massa van de andere auto (3).
7. Sluit het andere uiteinde van de tweede startkabel aan op de zwarte, negatieve (-) pool van de accu/massa van uw auto (4).
Zorg ervoor dat de startkabels uitsluitend contact maken met de juiste accupolen of hulpstartaansluitingen of de juiste massa. Leun bij het aansluiten niet over de accu.
8. Start de motor van het andere voertuig en laat deze enkele minuten draaien met ongeveer 2.000 OPM. Start dan uw voertuig.

Als uw auto na enkele pogingen nog steeds niet start, zijn waarschijnlijk extra werkzaamheden noodzakelijk. Roep in dat geval gekwalificeerde hulp in. Als de oorzaak van het ontladen van de accu niet duidelijk is, adviseren wij u de auto te laten controleren door een officiële HYUNDAI-dealer.

Maak de startkabels los in exact de omgekeerde volgorde van aansluiten:

1. Neem de startkabel los van de zwarte, negatieve (-) pool van de accu/massa van uw auto (4).
2. Neem het andere uiteinde van de startkabel los van de zwarte, negatieve (-) pool van de accu/massa van de andere auto (3).
3. Maak de tweede startkabel los van de rode, positieve (+) pool van de accu/ hulpstartaansluiting van de andere auto (2).
4. Maak het andere uiteinde van de startkabel los van de rode, positieve (+) hulpstartaansluiting van uw auto (1).

ALS DE MOTOR OVERVERHIT RAAKT

Als uw temperatuurmeter een te hoge temperatuur aangeeft, als u een vermogensverlies bespeurt of wanneer u luid kloppende of pingelende geluiden hoort, is de motor waarschijnlijk oververhit geraakt. Als dit gebeurt, moet u dit doen:

1. De auto zo snel mogelijk op een veilige plaats tot stilstand brengen.
2. Zet de schakelknop in P (Parkeren) stand en activeer de parkeerrem
3. De airconditioning uitschakelen als deze ingeschakeld is.
4. Zet de motor uit als er koelvloeistof onder de auto uitloopt of stoom onder de motorkap vandaan komt. Open de motorkap niet zolang er nog koelvloeistof onder de auto uitloopt of stoom onder de motorkap vandaan komt.
5. Laat de motor draaien als er geen koelvloeistof of stoom te zien is en controleer of de koelventilator draait.
 - 1) Zet de motor uit als de koelventilator niet draait.
6. Controleer of de aandrijfriem voor de waterpomp aanwezig is.
 - 1) Controleer als dat het geval is of de aandrijfriem voldoende gespannen is.
 - 2) Controleer als de aandrijfriem in orde lijkt of er koelvloeistof lekt uit de radiator, de slangen of onder de auto. (Als de airconditioning ingeschakeld was, is het normaal dat er water onder de auto uitloopt als u de auto tot stilstand brengt.)



WAARSCHUWING



Voorkom ernstig letsel en zorg ervoor dat uw handen, kleding en gereedschap niet in aanraking komen met bewegende onderdelen zoals de koelventilator en de aandrijfriem als de motor draait.



7. Zet de motor onmiddellijk uit als de ventilatorriem gebroken is of er koelvloeistof lekt en de roep de hulp in van de dichtstbijzijnde officiële HYUNDAI-dealer in.
8. Wacht tot de motortemperatuur weer normaal is als u de oorzaak van de oververhitting niet kunt vinden. Vul het expansievat koelvloeistof voorzichtig bij tot het merkteken halverwege als het koelvloeistofniveau te laag is.
9. Rijd voorzichtig verder en wees alert op verdere tekenen van oververhitting. Als opnieuw oververhitting optreedt, roep dan de hulp in van de dichtstbijzijnde officiële HYUNDAI-dealer.



WAARSCHUWING



Verwijder nooit de dop van de motorkoelvloeistof en/of de dop van de omvormerkoelvloeistof of de aftapplug wanneer de motor en de radiator heet zijn.

Er kan hete koelvloeistof en stoom ontsnappen, wat ernstig letsel kan veroorzaken.

Schakel het hybridesysteem uit en wacht tot de motor is afgekoeld. Wees uiterst voorzichtig bij het verwijderen van de dop van de motorkoelvloeistof en/of de dop van de omvormerkoelvloeistof. Wikkel een dikke doek rond de dop en draai deze linksom tot de eerste aanslag. Doe een stap achteruit terwijl de druk ontsnapt uit het koelsysteem. Pas als u zeker weet dat er geen overdruk meer is, drukt u de dop met de doek in en draait u deze verder linksom los.



OPGELET

- Als er veel koelvloeistof verdwenen is, duidt dit op een lekkage in het koelsysteem en adviseren we u contact op te nemen met een officiële HYUNDAI-dealer.
- Als de motor oververhit raakt als gevolg van een te laag koelvloeistofniveau, kan het te snel bijvullen van de koelvloeistof barsten in de motor veroorzaken. Vul de koelvloeistof langzaam en in kleine hoeveelheden bij om schade te voorkomen.

CONTROLESYSTEEM LAGE BANDENSANNING (TPMS)



ONX4080004



ONX4E080005

- (1) Waarschuwinglampje lage bandenspanning/controlelampje storing TPMS
- (2) Waarschuwinglampje positie lage bandenspanning en aanduiding bandenspanning (Getoond op het instrumentendisplay)

Controleer de bandenspanning



ONX4E040019

- U kunt de bandenspanning controleren in de waarschuwingsmodus op het instrumentendisplay.
Zie 'Modi van instrumentendisplay' in hoofdstuk 4.
- De bandenspanning wordt na het starten van de motor weergegeven als de auto enkele minuten heeft gereden.
- Als de bandenspanning bij stilstaande auto niet wordt weergegeven, verschijnt de melding 'Rijden om weer te geven'. Controleer de bandenspanning na het rijden.
- De weergegeven bandenspanningswaarden kunnen verschillen van de waarden die worden gemeten met een bandenspanningsmeter.
- U kunt de eenheid waarin de bandenspanning wordt weergegeven wijzigen in de modus Gebruikersinstellingen in het instrumentenpaneel.
 - psi, kpa, bar (**Zie 'Modi van instrumentendisplay' in hoofdstuk 4.**)

TPMS (Controlesysteem lage bandenspanning)



WAARSCHUWING

Een te hoge of te lage bandenspanning kan de levensduur van de band reduceren, een negatief effect hebben op de rijeigenschappen en tot een klapband leiden waardoor u de macht over het stuur kunt verliezen. Dit kan leiden tot een ongeval.

Elke band, inclusief de reserveband (indien van toepassing), dient maandelijks te worden gecontroleerd wanneer deze koud is en te worden opgepompt tot de bandenspanning die door de autofabrikant wordt aanbevolen op het voertuigplaatje of de bandenspanningssticker. (Als uw auto banden heeft met een andere maat dan die op het voertuigplaatje of de bandenspanningssticker is aangegeven, moet u de juiste bandenspanning voor die banden achterhalen.)

Als extra veiligheidsvoorziening is uw auto uitgerust met een bandenspanningscontrolesysteem (TPMS), waarbij een waarschuwingslampje lage bandenspanning gaat branden wanneer een of meer banden een aanzienlijke hoeveelheid lucht hebben verloren. Wanneer het waarschuwingslampje lage bandenspanning gaat branden, moet u zo snel mogelijk stoppen, de banden controleren en deze op de juiste spanning brengen. Verder rijden met een veel te zachte band zorgt ervoor dat de band oververhit raakt, wat kan leiden tot een defecte band.

Te zachte banden verhogen bovendien het brandstofverbruik en verkorten de levensduur van de band en kunnen het rijgedrag en het remvermogen van de auto beïnvloeden.

Het TPMS dient niet ter vervanging van onderhoud van de banden te worden gebruikt. Het is de verantwoordelijkheid van de bestuurder dat de banden op de juiste spanning zijn, ook al is de bandenspanning nog niet zo laag dat het waarschuwingslampje gaat branden.

Uw auto is ook uitgerust met een controlelampje storing TPMS, om aan te geven wanneer het systeem niet naar behoren werkt. Het controlelampje storing TPMS is gecombineerd met het waarschuwingslampje lage bandenspanning. Als het systeem een storing detecteert, knippert het waarschuwingslampje gedurende ongeveer één minuut en blijft het vervolgens continu branden. Dit herhaalt zich iedere keer als de auto wordt gestart, zolang de storing aanwezig is.

Als het controlelampje storing brandt, kan het systeem mogelijk de lage bandenspanning niet detecteren of signaleren zoals bedoeld. TPMS-storingen die voorkomen dat het TPMS goed functioneert, kunnen verschillende oorzaken hebben, zoals het monteren van nieuwe banden of wielen of het verwisselen van banden of wielen op de auto.

Controleer altijd het TPMS-storingslampje nadat u een of meer banden of wielen van uw auto hebt vervangen, om te verifiëren of door de nieuwe of verwisselde banden en wielen de TPMS goed blijft functioneren.

OPMERKING

In de volgende situaties raden we u aan dat u het systeem door een officiële HYUNDAI-dealer laat nakijken.

1. Het waarschuwingslampje lage bandenspanning/controlelampje storing TPMS gaat niet 3 seconden branden als het contactslot in de ON stand wordt gezet of als de auto in de stand-by (🚗) modus staat.
2. Het controlelampje storing TPMS blijft branden nadat het gedurende ongeveer 1 minuut heeft geknipperd.
3. Het waarschuwingslampje positie lage bandenspanning blijft branden.



Waarschuwinglampje lage bandenspanning

Waarschuwinglampje positie lage bandenspanning en aanduiding bandenspanning



Wanneer de waarschuwingslampjes van het bandenspanningscontrolesysteem gaan branden en een waarschuwingsmelding wordt weergegeven op het instrumentendisplay, hebben een of meer banden een aanzienlijke hoeveelheid lucht verloren. Het waarschuwingslampje positie lage bandenspanning geeft aan welke band een aanzienlijke hoeveelheid lucht heeft verloren door het oplichten van het corresponderende positielampje.

Als een van de waarschuwingslampjes gaat branden, verlaag dan onmiddellijk uw snelheid, vermijd snelle bochten en houd rekening met langere remafstanden. U moet zo snel mogelijk stoppen en de banden controleren. Pomp de banden op tot de juiste spanning zoals aangegeven op het voertuigplaatje of de bandenspanningssticker aan de zijkant van de B-stijl aan de bestuurderszijde.

Als u niet naar een garagebedrijf kunt rijden of als de band de bijgepompte lucht weer verliest, vervang dan de lekke band door het reservewiel.

Het waarschuwinglampje lage bandenspanning blijft branden en het controlelampje storing TPMS kan gedurende 1 minuut knipperen en daarna blijven branden (wanneer ongeveer 10 minuten met een snelheid van meer dan 25 km/h wordt gereden), totdat de lekke band van de auto is gerepareerd en verwisseld.



OPGELET

In de winter of bij koud weer kan het waarschuwinglampje lage bandenspanning gaan branden als de bandenspanning is aangepast aan de aanbevolen bandenspanning bij warm weer. Het betekent niet dat uw TPMS defect is, omdat de lagere temperatuur een evenredig lagere bandenspanning tot gevolg heeft.

Controleer de bandenspanning en breng deze op de juiste waarde wanneer u van een warm gebied naar een koud gebied of vice versa rijdt, of wanneer de buitentemperatuur aanmerkelijk toe- of afneemt.



WAARSCHUWING

Schade door lage bandenspanning

Een te lage bandenspanning zorgt ervoor dat de auto instabiel wordt en kan ervoor zorgen dat u de controle over de auto verliest en dat de remweg wordt verlengd.

Doorrijden op banden met een te lage spanning kan oververhitte en defecte banden tot gevolg hebben.



Controlelampje storing TPMS (controlesysteem lage bandenspanning)

Het controlelampje storing TPMS gaat branden nadat het ongeveer 1 minuut heeft geknipperd wanneer er een probleem is met het bandenspanningscontrolesysteem (TPMS).

Wij adviseren u het systeem zo snel mogelijk te laten controleren door een officiële HYUNDAI-dealer.

OPMERKING

In het geval van een storing in het TPMS gaat het waarschuwinglampje positie lage bandenspanning mogelijk niet branden, ook al is de spanning van een band te laag.

OPMERKING

Het controlelampje storing TPMS kan gaan knipperen en na een minuut constant gaan branden als de auto in de buurt komt van elektrische voedingskabels of radiozenders zoals politiebureaus, overheids- en openbare kantoren, zendstations, militaire installaties, luchthavens, zendmasten enz.

Bovendien kan het controlelampje storing TPMS gaan branden als sneeuwkettingen of elektronische apparaten zoals computers, laders, externe startsystemen, navigatiesystemen enz. worden gebruikt. Deze kunnen de normale werking van het TPMS verstoren.

Een wiel verwisselen met TPMS

Als u een lekke band hebt, gaan de waarschuwingslampjes lage bandenspanning en positie lage bandenspanning branden. Wij adviseren u de lekke band zo snel mogelijk te laten repareren door een officiële HYUNDAI-dealer of de lekke band te vervangen door het reservewiel.

OPMERKING

Er wordt aanbevolen om voor het repareren en/of oppompen van een lekke band geen bandenreparatiemiddel te gebruiken dat niet door een HYUNDAI-dealer is goedgekeurd of geen gelijkwaardig onderdeel dat gespecificeerd is voor uw voertuig is. Bandenaftichtmiddel dat niet goedgekeurd is door een HYUNDAI-dealer of een niet-gelijkwaardig specifiek onderdeel voor uw voertuig kan de bandendruksensor beschadigen.

Het reservewiel (indien van toepassing) wordt niet geleverd met een bandenspanningscontrolesensor. Als de lekke band wordt vervangen door het reservewiel, blijft het waarschuwingslampje lage bandenspanning branden. Bovendien gaat het controlelampje storing TPMS knipperen en na een minuut constant branden als gedurende ongeveer 10 minuten met een snelheid van meer dan 25 km/h wordt gereden.

Zodra het originele wiel met de bandenspanningssensor en de aanbevolen bandenspanning weer onder de auto wordt gemonteerd, doven het waarschuwingslampje lage bandenspanning en het controlelampje storing TPMS na enkele minuten rijden.

- * Alle gedurende de onderstaande periode op de EUROPESE markt verkochte auto's moeten zijn voorzien van het TPMS.
 - Nieuw model auto: vanaf 1 nov. 2012
 - Huidig model: vanaf 1 november 2014 (op basis van voertuigregistraties)

Als de waarschuwingslampjes na enkele minuten niet doven, ga dan naar de dichtstbijzijnde officiële HYUNDAI-dealer.

Elk wiel is uitgerust met een bandenspanningssensor in de velg achter het bandventiel (behalve het reservewiel). U moet TPMS-specifieke wielen gebruiken. Geadviseerd wordt om uw banden altijd te laten onderhouden door een officiële HYUNDAI-dealer.

U kunt een lekke band wellicht niet herkennen door er gewoon naar te kijken. Gebruik altijd een bandenspanningsmeter van goede kwaliteit om de bandenspanning te meten. Houd er rekening mee dat een warme band (door ermee te rijden) een hogere spanning heeft dan een koude band.

Een koude band houdt in dat de auto gedurende 3 uur heeft stilgestaan of niet meer dan 1,6 km heeft gereden gedurende deze periode.

Laat de band afkoelen voordat u de bandenspanning meet. Zorg er altijd voor dat de band koud is voordat u deze op de aanbevolen spanning brengt.



WAARSCHUWING

- **Het TPMS waarschuwt niet voor ernstige en plotselinge schade aan de banden veroorzaakt door externe factoren, zoals spijkers en dergelijke.**
- **Als de auto instabiel aanvoelt, haal dan onmiddellijk uw voet van het gaspedaal, trap het rempedaal licht in en breng uw auto op een veilige plaats tot stilstand.**



WAARSCHUWING

Het manipuleren, wijzigen of uitschakelen van de componenten van het bandenspanningscontrolesysteem (TPMS) kan het systeem belemmeren om de bestuurder te waarschuwen bij een lage bandenspanning en/of een TPMS-storing. Het manipuleren, wijzigen of uitschakelen van de componenten van het bandenspanningscontrolesysteem (TPMS) kan de garantie voor dat gedeelte van de auto ongeldig maken.



WAARSCHUWING

Voor Europa

- Voer geen modificaties aan de auto uit, deze kunnen de werking van het TPMS hinderen.
- Universele wielen hebben geen TPMS-sensor.

Voor uw veiligheid adviseren we u vervangende onderdelen te gebruiken die zijn geleverd door een officiële HYUNDAI-dealer.

- Als u universele wielen onder uw auto monteert, raden we aan TPMS-sensoren te gebruiken die goedgekeurd zijn door een HYUNDAI-dealer of een gelijkwaardig onderdeel dat gespecificeerd is voor uw voertuig. Als uw auto niet voorzien is van TPMS-sensoren of als het TPMS niet goed werkt, kunt u problemen krijgen bij de APK.

LEKKE BAND (MET RESERVEWIEL, INDIEN VAN TOEPASSING)

WAARSCHUWING

Het verwisselen van een band kan gevaarlijk zijn. Volg de instructies in dit hoofdstuk bij het verwisselen van een band om de kans op ernstig letsel te beperken.

OPGELET

Zorg er bij het gebruik van de krikslinger voor dat u uit de buurt van het platte uiteinde blijft. Het platte uiteinde heeft scherpe randen die snijwonden kunnen veroorzaken.

Krik en gereedschap

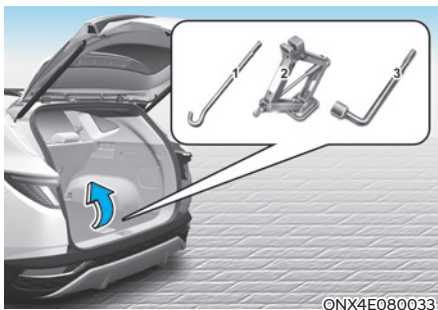

- (1) Krikslinger
- (2) Krik
- (3) Wielmoersleutel

De krik, de krikslinger en de wielmoersleutel zijn opgeborgen in de bagageruimte onder het afdekscherm.

De krik is uitsluitend bedoeld voor het verwisselen van een wiel.

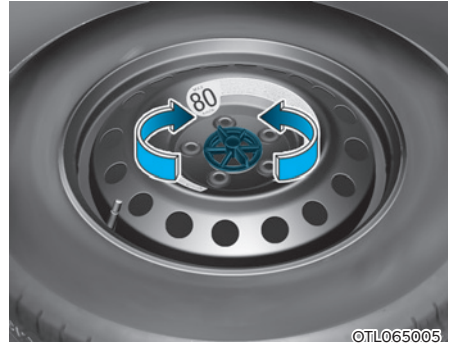

Draai de vleugelbout waarmee het reservewiel bevestigd is linksom om het reservewiel te kunnen verwijderen.

Berg het reservewiel in dezelfde ruimte op en zet het vast door de vleugelbout rechtsom te draaien.

Om te voorkomen dat het reservewiel en gereedschap rammelende bijgeluiden gaat veroorzaken, moeten ze op de juiste locatie worden opgeborgen.

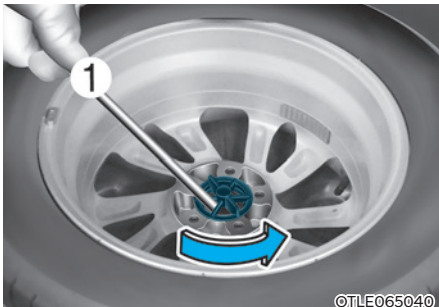

Als het moeilijk is om de bevestigingsbout van het wiel los met de hand los te draaien, kunt u het gemakkelijk losdraaien met de krikslinger.

1. Plaats de krikslinger (1) in de bevestigingsbout van het wiel.
2. Draai de bevestigingsbout van het wiel linksom met de krikslinger.

Wielen verwisselen



WAARSCHUWING

De auto kan van de krik afglijden of rollen, waardoor u of omstanders ernstig letsel zouden kunnen oplopen. Neem de volgende veiligheidsvoorzorgsmaatregelen in acht:

- Ga nooit onder een auto liggen die op een krik staat.
- Probeer **NOOIT** een wiel te verwisselen in de baan van het verkeer. Parkeer de auto **ALTIJD** volledig naast de weg op een vlakke, stevige ondergrond, uit de buurt van het verkeer, voordat u een wiel probeert te verwisselen. Als u geen vlakke, stevige plaats naast de weg kunt vinden, schakel dan een sleepdienst in.
- Gebruik de met de auto meegeleverde krik.
- Plaats de krik **ALTIJD** onder de speciale kriksteunpunten en **NOOIT** onder de bumpers of andere onderdelen bij het opkrikken van de auto.
- Start de motor niet en laat hem niet draaien zolang de auto is opgekrikt.
- Zorg ervoor dat er niemand meer in de auto aanwezig als deze wordt opgekrikt.
- Houd kinderen op veilige afstand van de weg en van de auto.

Volg deze stappen bij het verwisselen van een band van uw auto:

1. Zet de auto op een stevige en vlakke ondergrond.
2. Zet de schakelknop in P (Parkeren) stand, activeer de parkeerrem en zet het contact in LOCK/OFF stand.
3. Druk op de schakelaar van de alarmknipperlichten.
4. Neem de wielmoersleutel, de krik, de krikslinger en het reservewiel uit de auto.

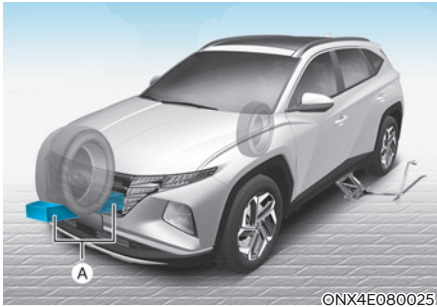

[A] : Blokkeren

5. Plaats blokken voor en achter het wiel dat zich diagonaal tegenover het te verwisselen wiel bevindt.

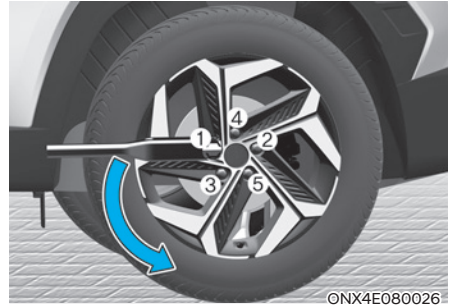

6. Draai de wielmoeren elk linksom één slag los in de volgorde die hierboven is aangegeven. Verwijder de wielmoeren niet voordat het wiel los van de grond is.

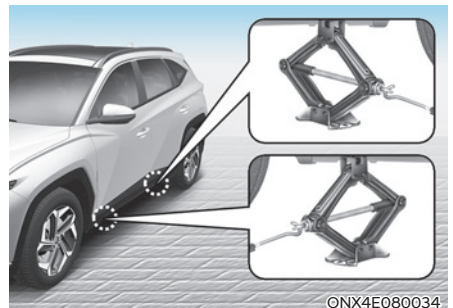

7. Plaats de krik onder de bodemplaat bij het aangegeven kriksteunpunt dat zich het dichtst bij het te verwisselen wiel bevindt. De kriksteunpunten zijn platen met twee inkepingen die aan de bodemplaat zijn gelast. Gebruik de krik nooit op een andere positie of bij een ander onderdeel van de auto. Anders kunnen de side skirt of andere onderdelen van de auto worden beschadigd.



8. Steek de krikslinger in de krik en draai de slinger rechtsonder en krik de auto op totdat het wiel van de grond loskomt. Controleer of de auto stabiel op de krik staat.
9. Maak de wielmoeren los met de wielmoersleutel en verwijder deze met uw vingers. Verwijder het wiel van de tapeinden en leg het plat op de grond uit de weg.

Verwijder eventueel vuil van de tapeinden, de montageoppervlakken en het wiel.



WAARSCHUWING

Velgen kunnen scherpe randen hebben. Ga er voorzichtig mee om, om te voorkomen dat u zich bezeert. Controleer voordat u het wiel plaatst er niets (modder, teer, grind, enz.) op de wielnaaf of de velg aanwezig is waardoor het wiel niet goed tegen de wielnaaf aan kan liggen.

Verwijder eventuele verontreinigingen. Als het wiel niet goed tegen de wielnaaf aanligt, zouden de wielmoeren los kunnen lopen, waardoor u het wiel zou kunnen verliezen. Als u een wiel verliest, kunt u de controle over de auto kwijtraaken. Dit kan ernstig of dodelijk letsel veroorzaken.

10. Plaats het reservewiel op de tapeinden in de naaf.
11. Draai de wielmoeren met de hand vast op de tapeinden met de afgeschuimde zijde naar het wiel toe.
12. Laat de auto zakken door de krikslinger linksom te draaien.

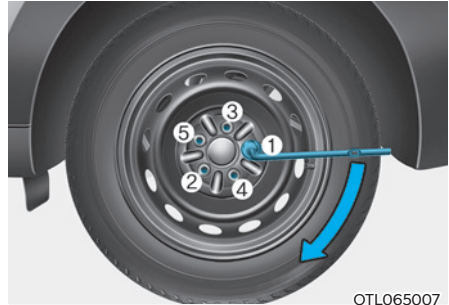

13. Gebruik de wielmoersleutel om de wielmoeren in de aangegeven volgorde vast te draaien. Controleer elke wielmoer opnieuw totdat deze goed vastzit. Na het verwisselen van wielen adviseren wij u de wielmoeren zo snel mogelijk te laten vastdraaien tot het juiste aanhaalmoment door een officiële HYUNDAI-dealer.
De wielmoeren moeten worden vastgedraaid met 11 - 13 kgf.m (79 - 94 lbf.ft).

Als u een bandenspanningsmeter hebt, controleer dan de bandenspanning (zie 'Banden en wielen' in hoofdstuk 2 voor instructies over de bandenspanning.). Als de bandenspanning lager of hoger is dan aanbevolen, rijd dan langzaam naar het dichtstbijzijnde garagebedrijf en breng de banden op de juiste spanning. Breng altijd het ventieldopje weer aan na het controleren of aanpassen van de bandenspanning. Als u vergeet het dopje aan te brengen, kan er lucht uit de band lekken. Als u een ventieldopje kwijtraakt, koop dan een ander en monteer dit zo snel mogelijk. Zet na het verwisselen van de band de lekke band stevig vast en berg de krik en het gereedschap op in de daarvoor bestemde opbergplaatsen.

OPMERKING

Controleer na het plaatsen van het reservewiel zo spoedig mogelijk de bandenspanning. Breng de band op de juiste spanning.

**OPGELET**

De tapeinden en wielmoeren van uw auto zijn voorzien van metrische schroefdraad. Zorg er bij het verwisselen van een band voor dat dezelfde wielmoeren die werden verwijderd, opnieuw worden gemonteerd. Als u de wielmoeren moet vervangen, zorg er dan voor dat deze ook metrische schroefdraad hebben, om beschadiging van de tapeinden te voorkomen en ervoor te zorgen dat het wiel correct wordt bevestigd op de naaf. Wij adviseren u contact op te nemen met een officiële HYUNDAI-dealer voor hulp.

**WAARSCHUWING****Tapeinden**

Wanneer de tapeinden beschadigd zijn, kunnen ze het wiel niet meer goed op zijn plaats houden. Hierdoor kan het wiel losraken en een ongeval veroorzaken, waardoor ernstig letsel kan ontstaan.

Bel de wegenwacht en probeer niet zelf de band te verwisselen als de krik, de wielmoeren, de tapeinden of andere uitrusting beschadigd of in slechte staat zijn.

Gebruik van compact reservewiel (indien van toepassing)

Compacte reservewielen zijn uitsluitend ontworpen voor gebruik in noodgevallen. Rijd voorzichtig als het compacte reservewiel is geplaatst en volg altijd de veiligheidsvoorzorgsmaatregelen.

**WAARSCHUWING**

Voorkom het defect raken van het compacte reservewiel en verlies van controle over de auto, waardoor mogelijk een ongeval kan ontstaan:

- Gebruik het compacte reservewiel alleen in een noodgeval.
- Rijd NOOIT harder dan 80 km/h.
- Overschrijd het laadvermogen van de auto niet en overschrijd ook het draagvermogen van het compacte reservewiel dat op de zijkant van de band is aangegeven niet.
- Rijd niet continu met het compacte reservewiel. Repareer of vervang de originele band zo spoedig mogelijk, om defect raken van het compacte reservewiel te voorkomen.

Bij het rijden met een op de auto gemonteerd compact reservewiel:

- Controleer de bandenspanning na het plaatsen van het compacte reservewiel. De band van het compacte reservewiel moet worden opgepompt tot 420 kPa.
- Maak geen gebruik van een wasstraat als het reservewiel gemonteerd is.
- Gebruik dit reservewiel niet onder een andere auto omdat het speciaal ontworpen is voor uw auto.
- De levensduur van de reserveband is korter dan die van een conventionele band. Controleer het compacte reservewiel regelmatig en vervang een versleten reserveband door een band met dezelfde maat, gemonteerd op dezelfde velg.
- Gebruik niet meer dan één compact reservewiel tegelijk.
- Trek geen aanhanger als het compacte reservewiel is gemonteerd.

Informatie

Als de originele band en velg gerepareerd zijn en weer onder de auto gemonteerd zijn, moeten de wielmoeren met het juiste aanhaalmoment worden vastgedraaid. Het juiste aanhaalmoment voor de wielmoeren is 11 - 13 kgf.m.

OPMERKING

Om beschadiging aan het compacte reservewiel en uw auto te voorkomen:

- **Rijd langzaam genoeg gezien de wegcondities om gevaren, zoals putdeksels en afval, te kunnen ontwijken.**
- **Rijd niet over objecten heen. De diameter van het compacte reservewiel is kleiner dan die van een conventioneel wiel, waardoor de grondspeling ongeveer 25 mm kleiner wordt.**
- **Gebruik geen sneeuwkettingen op het compacte reservewiel. Vanwege de kleinere wielmaat past een sneeuwketting niet goed.**
- **De compacte reserveband mag niet gebruikt worden op andere velgen en er mogen geen standaardbanden, winterbanden, wioldoppen of velgelingen op de velg van het compacte reservewiel worden gemonteerd.**
- **Vermijd plotseling accelereren en vertragen (0 ↔ 40 km/h) in elke rijmodus. Dit kan lekkage van de tussenbakolie veroorzaken.**

Kriklabel

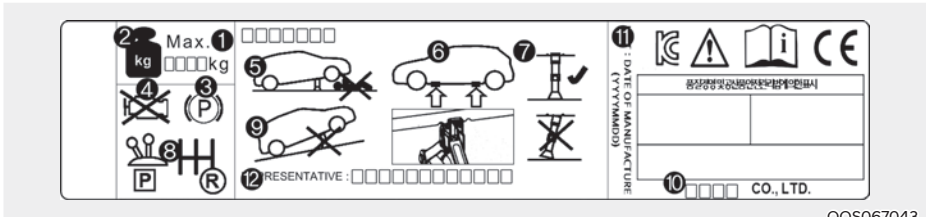

OOS067043

Het werkelijke label op de krik in de auto kan afwijken van de afbeelding.

Meer informatie vindt u op het label op de krik.

1. Modelnaam
2. Maximaal toegestane belasting
3. Activeer de parkeerrem wanneer u de krik gebruikt.
4. Zet de motor uit wanneer u de krik gebruikt.
5. Ga nooit onder een auto liggen die op een krik staat.
6. De aangegeven plaatsen onder de dorpel
7. Bij het ondersteunen van de auto moet de voetplaat van de krik verticaal onder het opkrikpunt worden geplaatst.
8. Zet de automatische transmissie in stand P (Parkeren).
9. Plaats de krik op een stevige, vlakke ondergrond.
10. Fabrikant krik
11. Productiedatum
12. Vertegenwoordiger van het bedrijf en het adres

EC-conformiteitsverklaring voor de krik



**EC Declaration of Conformity
according to EC Machinery Directive 2006/42/EC**

We, **SAMKI IND. CO., LTD.**
22, Hyojuk3-Gil, Buk-Gu, Ulsan, Korea
declare under our sole responsibility that the product

Product : Jack Assembly
Type Designation(s) : Jack Assembly-600kg, Jack Assembly-700kg
Jack Assembly-800kg, Jack Assembly-1000kg
Jack Assembly-1200kg, Jack Assembly-1500kg
Serial No. : N/A
Year of Manufacture : 2013

to which this declaration relates is in conformity with the following standard(s) or other normative document(s):

EN ISO12100 (2010)	Safety of machinery - General principles for design – Risk assessment and risk reduction
EN ISO12100-2/A1 (2009)	Safety of machinery - Basic concepts, general principles for design, Part 2 : Technical principles
EN 1494/A1 (2008)	Mobile or movable jacks and associated lifting equipment

following the provisions of Directive(s):

2006/42/EC	Directive on the approximation of the laws of Member States relating to machinery (OJ L157 Jun, 9, 2006)
------------	--

Ulsan, Korea / Jul. 25, 2013 Hyun Dook, Cho President 
(Place and date of issue)/(name and signature or equivalent making of authorized person)

* T.C.F Compiling Person: Safeset Limited (European Notified body : 1674)
Denford Garage, Denford, Kettering Northants, NN14 4EQ, England

ONX4E080036

ALS U EEN LEKKE BAND HEBT (MET BANDENREPARATIESET, INDIEN VAN TOEPASSING)

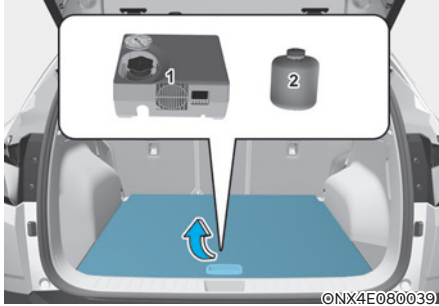

Lees, voor een veilige bediening, de instructies in deze handleiding vóór gebruik aandachtig door en volg ze nauwgezet op.

- (1) Compressor
- (2) Fles met dichtmiddel

De bandenreparatieset kan worden gebruikt om de band tijdelijk te repareren. De band dient zo spoedig mogelijk door een officiële HYUNDAI-dealer te worden gecontroleerd.

OPGELET

Als u twee of meer lekke banden heeft, mag u de bandenreparatieset niet gebruiken omdat het dichtmiddel in de bandenreparatieset maar voldoende is voor één band.

WAARSCHUWING

Gebruik de Tire Mobility Kit niet om beschadigingen in de wangen van de band te repareren. Dit kan leiden tot een ongeluk doordat de band het plotseling begeeft.

WAARSCHUWING

Laat de band zo snel mogelijk repareren. Nadat de band met de Tire Mobility Kit is opgepompt, kan de band op ieder moment lucht verliezen.

Inleiding

Met het TMK blijft u mobiel, ook na een lekke band.

Het compressor- en afdichtingsmiddelsysteem zorgt ervoor dat de meest voorkomende lekken in een personenautoband, veroorzaakt door spijkers enzovoort, effectief gedicht kunnen worden en dat de band na reparatie weer op spanning kan worden gebracht.

Zodra u er zeker van bent dat de lekkage is verholpen, kunt u voorzichtig met een maximumsnelheid van 80 km/h verder rijden (maximaal 200 km) naar een garagebedrijf of bandenspecialist om de band te laten vervangen.

In sommige gevallen, bij grotere beschadigingen aan het loopvlak of aan de wangen van de band, kan het gebeuren dat het lek niet afdoende gedicht kan worden.

Een te lage bandenspanning heeft een negatieve invloed op de prestaties van de band.

Daarom moet u abrupte sturbewegingen of andere manoeuvres vermijden, vooral als de auto zwaar beladen is of als er een aanhanger wordt getrokken.

De Tyre Mobility Kit is niet ontworpen of bedoeld als permanente bandreparatiemethode en mag slechts voor één band worden gebruikt.

Deze instructie laat u stap voor stap zien hoe u de beschadiging eenvoudig en betrouwbaar tijdelijk kunt afdichten.

Lees het hoofdstuk 'Aanwijzingen voor een veilig gebruik van de Tire Mobility Kit'.



WAARSCHUWING

Gebruik de TMK niet bij een band die ernstig beschadigd is door het te lang blijven rijden met de lekke band of door het te lang blijven rijden met een te lage bandenspanning.

Alleen lekken in het loopvlak van de band kunnen met het TMK worden gerepareerd.

Aanwijzingen voor een veilig gebruik van de Tire Mobility Kit

- Breng uw auto tot stilstand op een veilige plaats, zodat u bij het werken met het TMK niet gehinderd wordt door het passerende verkeer.
- Activeer de parkeerrem, ook als de auto vrijwel horizontaal staat, zodat de auto niet in beweging kan komen.
- Gebruik de Tire Mobility Kit alleen voor het afdichten en oppompen van personenautobanden. Alleen lekken in het loopvlak van de band kunnen met de Tire Mobility Kit worden gerepareerd.
- Gebruik de TMK niet voor motorfietsbanden, fietsbanden of andere soorten banden.
- Gebruik de bandenreparatieset in het belang van uw eigen veiligheid niet wanneer het wiel en de band beschadigd zijn.
- De Tire Mobility Kit kan mogelijk niet worden gebruikt bij bandbeschadigingen groter dan ongeveer 4 mm.
We adviseren u contact op te nemen met een HYUNDAI-dealer in de buurt als de band niet gerepareerd kan worden met de Tire Mobility Kit.
- Gebruik de Tire Mobility Kit niet wanneer de band ernstig beschadigd is doordat er te lang is gereden met een lekke band of met een te lage bandenspanning.
- Verwijder het voorwerp dat het lek heeft veroorzaakt – spijkers, schroeven enzovoort – niet uit de band.
- Als de auto buiten is geparkeerd, laat deze dan in de stand-by (🚗) modus. Anders kan het gebruik van de compressor er uiteindelijk toe leiden dat de accuspanning te ver daalt.
- Verlies de Tire Mobility Kit tijdens het gebruik niet uit het oog.
- Laat de compressor niet langer dan 10 minuten achter elkaar draaien, omdat hij anders oververhit kan raken.
- Gebruik de Tire Mobility Kit niet bij een buitentemperatuur lager dan -30 °C.
- Was in het geval van huidcontact met het afdichtingsmiddel de betreffende plek grondig met veel water. Raadpleeg een arts als de irritatie aanhoudt.
- Spoel in het geval van oogcontact met het afdichtingsmiddel uw ogen gedurende ten minste 15 minuten. Raadpleeg een arts als de irritatie aanhoudt.
- Spoel de mond in het geval van inslikken van afdichtingsmiddel en drink veel water. Geef echter nooit iets aan een bewusteloze persoon en raadpleeg onmiddellijk een arts.
- Langdurige blootstelling aan het afdichtingsmiddel kan schade toebrengen aan lichaamsweefsels, zoals de nieren enz.

Onderdelen van de bandenreparatieset

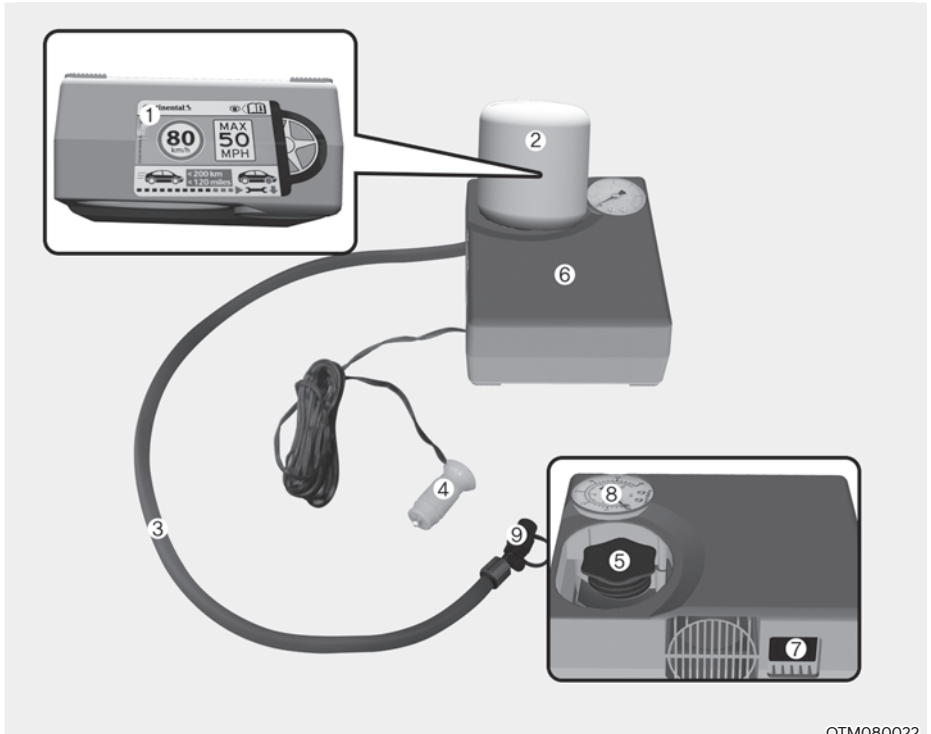

OTM080022

1. Snelheidsbeperkingslabel
2. Afdichtmiddel en -fles
3. Aansluitslang compressor en wiel
4. Connector en kabel voor verbinding met het stopcontact
5. Houder voor de fles dichtmiddel
6. Compressor
7. AAN/UIT-schakelaar
8. Drukmeter voor de bandenspanning
9. Ventiel om de bandenspanning te verlagen

De stekkers, voedingskabel en aansluitslang kunnen worden opgeborgen in de compressorbehuizing.

Volg de hieronder beschreven procedure nauwgezet, omdat het afdichtingsmiddel anders onder hoge druk kan ontsnappen.



WAARSCHUWING

Gebruik geen dichtmiddel waarvan de houdbaarheidsdatum is verstreken (bijvoorbeeld, later dan de datum die wordt vermeld op de verpakking). Dit kan het risico op een defecte band vergroten.



WAARSCHUWING

- Buiten het bereik van kinderen houden.
- Contact met de ogen vermijden.
- Niet inslikken.

Gebruik van de Tire Mobility Kit



WAARSCHUWING



Verwijder het snelheidsbeperkingslabel (1) van de fles met dichtmiddel (2) en plak het op een goed zichtbare plaats in het voertuig, zoals het stuurwiel, om de bestuurder eraan te herinneren niet te snel te rijden.



1. Schud de fles afdichtingsmiddel (2).

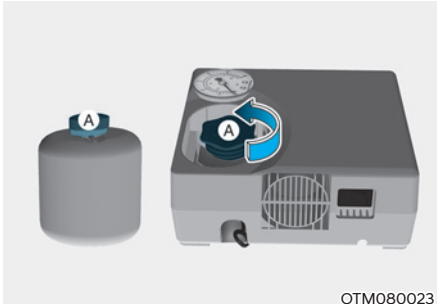

OTM080023

2. Verwijder het deksel (A) van de fles dichtmiddel (2) en de compressor (6).



OTM080024

3. Verbind de fles dichtmiddel (2) en de compressor (6).
4. Zorg ervoor dat het ventiel (9) voor het verlagen van de bandenspanning gesloten is.



ONX4E080011

5. Schroef de ventieldop van het ventiel van de lekke band los en schroef de verbindingsslang (3) van de compressor eenhet wiel.

OPMERKING

Bevestig de vulslang voor het afdichtingsmiddel stevig op het ventiel. Anders kan het dichtmiddel achteruit stromen, waardoor de vulslang verstopt kan raken.

6. Zorg ervoor dat de compressor uit staat door op de hoofdschakelaar (7) te drukken [O].

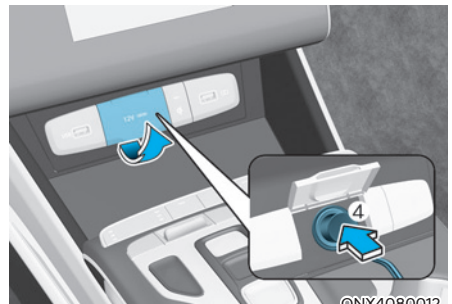

ONX4080012

7. Verbind de kabel en de connector (4) met het stopcontact in de auto.
8. Start de auto.

9. Zet het contact van de auto aan (controlelampje  brandt), schakel de compressor in en laat deze gedurende ongeveer 5 - 7 minuten draaien om de band met afdichtingsmiddel te vullen en op druk te brengen. **(Zie 'Banden en wielen' in hoofdstuk 2)**. De bandenspanning na het vullen is niet belangrijk en wordt later gecontroleerd/gecorrigeerd.

Let er bij het vullen van de band op dat de maximumspanning niet wordt overschreden en bewaar tijdens het vullen afstand tot de band.



OPGELET

Ga niet met de auto rijden als de bandenspanning lager is dan 200 kpa. Dit kan leiden tot een ongeval als gevolg van een plotseling defecte band.

10. Schakel de compressor uit.
11. Verwijder de vulslang van de fles dichtmiddel en het ventiel van de band.
Berg de Tire Mobility Kit weer op zijn oorspronkelijke positie in de auto op.



WAARSCHUWING

Laat de motor niet gedurende langere tijd draaien in een slecht geventileerde ruimte. Hierdoor kunt u koolmonoxidevergiftiging oplopen, met ernstig letsel of de dood tot gevolg.

Het dichtmiddel verdelen

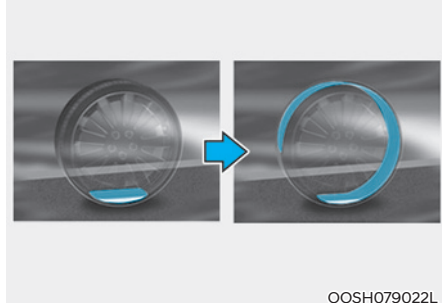

OOSH079022L

12. Rijd onmiddellijk ongeveer 7 - 10 km (of ongeveer 10 minuten) met de auto, zodat het afdichtingsmiddel gelijkmatig in de band wordt verdeeld.

Rijd niet harder dan 80 km/h. Rijd indien mogelijk niet langzamer dan 20 km/h.

Als u tijdens het rijden ongewone trillingen opmerkt, een abnormaal rijgedrag ervaart of bijgeluiden hoort, verlaag dan uw snelheid en rijd voorzichtig verder totdat u de auto op een veilige plaats tot stilstand kunt brengen.

Schakel in dat geval een hulpdienst in.

13. Stop, nadat u ongeveer 7 - 10 km (of ongeveer 10 minuten) hebt gereden, op een veilige plaats.

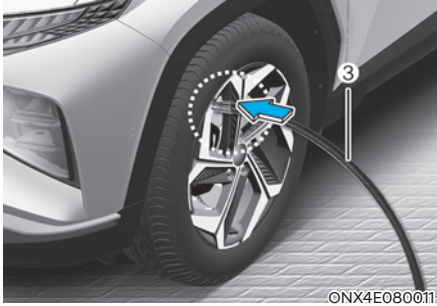

14. Sluit de aansluitslang (3) van de compressor en band aan op het ventiel van de band.
 15. Verbind de kabels (4) met de accu.
 16. Breng de band op de aanbevolen spanning.

Ga als volgt te werk terwijl de auto zich in de stand-by (🚗) modus bevindt.

- **De bandenspanning verhogen:**
Schakel de compressor in. Schakel de compressor even uit om de huidige bandenspanningsinstelling te controleren.
- **De bandenspanning verlagen:**
Druk knop (9) op de compressor in.

OPMERKING

Laat de compressor niet langer dan 10 minuten achter elkaar draaien, omdat deze anders oververhit en zo beschadigd kan raken.

Bandenspanning controleren

1. Stop, nadat u ongeveer 7 - 10 km (of ongeveer 10 minuten) hebt gereden, op een veilige plaats.



2. Sluit de aansluitslang (3) van de compressor en band aan op het ventiel van de band.
 3. Verbind de kabels (4) met de accu.
 4. Breng de band op de aanbevolen spanning.

Ga als volgt te werk terwijl de auto zich in de stand-by (🚗) modus bevindt.

- **De bandenspanning verhogen:**
Schakel de compressor in. Schakel de compressor even uit om de huidige bandenspanningsinstelling te controleren.
- **De bandenspanning verlagen:**
Druk knop (9) op de compressor in.

OPMERKING

Laat de compressor niet langer dan 10 minuten achter elkaar draaien, omdat deze anders oververhit en zo beschadigd kan raken.

Informatie

De drukmeter kan een hogere dan de werkelijke waarde aangeven wanneer de compressor draait. Voor een nauwkeurige meting van de bandenspanning moet de compressor worden uitgeschakeld.

OPGELET

Rijd opnieuw een stukje als de band niet op spanning blijft. Volg de aanwijzingen in 'Het dichtmiddel verdelen'. Herhaal dan de stappen 1 tot en met 4.

Het TMK kan mogelijk niet gebruikt worden bij bandbeschadigingen groter dan ongeveer 4 mm.

We adviseren u contact op te nemen met een officiële HYUNDAI-dealer als de band niet gerepareerd kan worden met de Tire Mobility Kit.

WAARSCHUWING

De banden moeten tot de juiste spanning worden opgepompt (Zie de paragraaf "banden en wielen" in hoofdstuk 2). Rijd niet verder als dat niet het geval is.

Schakel in dat geval een hulpdienst in.

OPGELET

Bandenspanningssensor

Het bandenreparatiemiddel op de bandenspanningssensor en het wiel moet grondig worden verwijderd wanneer u de band door een nieuw exemplaar vervangt en de bandenspanningssensoren controleert. We bevelen aan dat u dit laat doen bij een bevoegde dealer.

Informatie

Monteer het wiel na het repareren of vervangen van de band weer onder de auto en draai de wielmoeren vast met 11 - 13 kgf·m.

SLEPEN

Sleepbedrijf

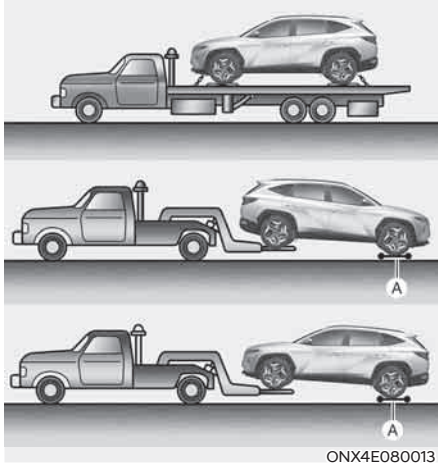

ONX4E080013

[A] : Dolly's

Laat de auto bij voorkeur wegslepen door een officiële door HYUNDAI Erkende Repareateur of een erkend bergingsbedrijf.

Correcte hef- en sleepprocedures zijn noodzakelijk om schade aan de auto te voorkomen. Het gebruik van dolly's of een oprijwagen wordt aanbevolen.

Auto's met tweewielaandrijving mogen gesleept worden met de achterwielen op de grond (zonder dollies) en de voorwielen van de grond.

Als een van de aangedreven wielen of de wielophanging voor beschadigd is of als de auto wordt gesleept met de voorwielen van de grond, plaats dan een dolly onder de voorwielen.

Als er geen dolly's worden gebruikt, moet de auto worden gesleept met de voorwielen van de grond.

4WD-voertuigen moeten gesleept worden met alle vier wielen van de grond.

OPMERKING

Til het voertuig niet op met de trekhaak of delen van de carrosserie en delen van het chassis. Anders kan het voertuig beschadigd worden.



OPGELET

- **Sleep de auto nooit met de voorwielen op de grond. Hierdoor kan de auto beschadigd raken.**



ONX4E080016

- **Gebruik geen takel om de auto te slepen. Gebruik alleen een auto-ambulance of een bril.**

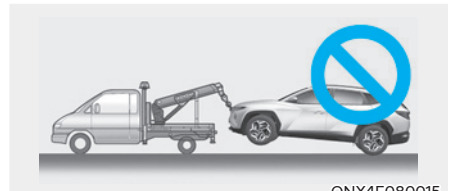

ONX4E080015

Slepen in noodgevallen zonder dolly's:

1. Zet de EPB los voor u de motor uitschakelt.
2. Zet het contact in OFF stand.
3. Zet de versnelling in N (Neutraal) stand terwijl u op het rempedaal duwt.
4. Zet het contact in de ACC stand.



OPGELET

Als u de transmissie niet in de stand N (Neutraal) zet, kan deze beschadigd raken.

Afneembaar sleepoog

1. Open de achterklep en verwijder het sleepoog uit de gereedschapsset.

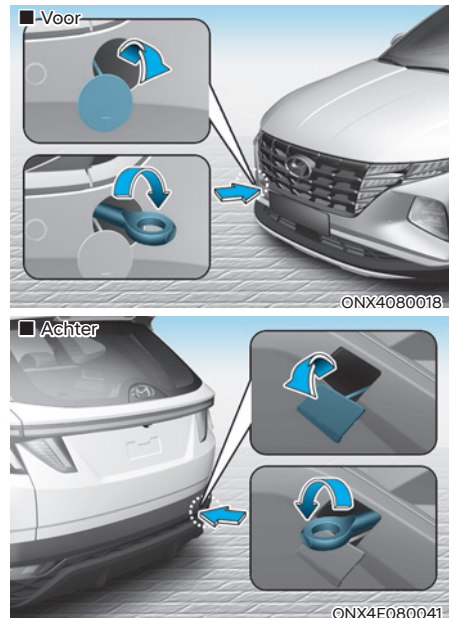

2. Verwijder het afdekkapje in de bumper door op het onderste deel van het kapje te drukken.
3. Plaats het sleepoog door het rechtsom te draaien totdat het volledig vastzit.
4. Verwijder het sleepoog na gebruik en plaats het afdekkapje.

Slepen in een noodgeval

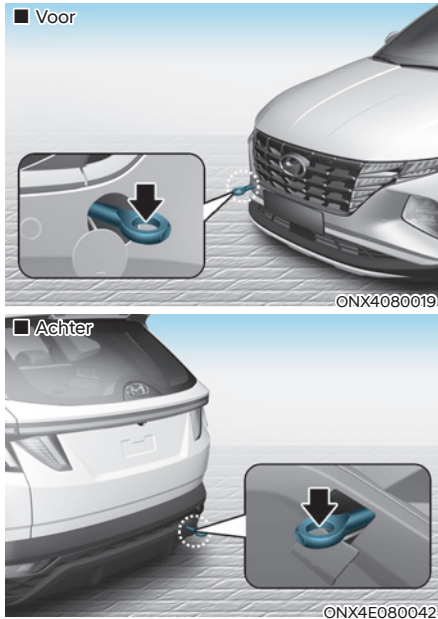

Als er nauwelijks beweging in de auto zit, ga dan niet onnodig door met slepen. We raden u aan contact op te nemen met een officiële HYUNDAI-dealer of een deskundig bergingsbedrijf voor hulp.

Als dit niet mogelijk is, mag de auto tijdelijk worden gesleept met een sleepkabel of -ketting die aan het sleepoog aan de voor- of achterzijde van de auto is bevestigd.

Wees uiterst behoedzaam wanneer de auto wordt gesleept met een kabel of ketting. Een bestuurder moet in de auto plaatsnemen om te sturen en de remmen te bedienen.

Op deze manier slepen mag alleen gebeuren op verharde wegen over een korte afstand en met lage snelheden. Ook moeten de wielen, assen, aandrijflijn, stuurinrichting en remmen allemaal in goede staat zijn.

OPGELET

De bestuurder moet zich in de auto bevinden om te sturen en de remmen te bedienen wanneer de auto wordt gesleept. Passagiers, buiten de bestuurder, zijn niet toegestaan in de auto.

Volg altijd onderstaande voorzorgsmaatregelen bij slepen in een noodgeval:

- Zet het contact in stand ACC, zodat het stuurwiel niet vergrendeld wordt.
- Schakel de transmissie naar de stand N (Neutraal).
- Ontgrendel de parkeerrem.
- Vanwege de verminderde remwerking moet het rempedaal met meer kracht dan normaal worden ingetrapt.
- Het sturen gaat zwaarder omdat de stuurbekrachtiging niet werkt.
- De auto mag alleen gesleept worden door een auto die zwaarder is dan die van u.
- De bestuurders van beide auto's dienen goed met elkaar te communiceren.
- Controleer voor het slepen of de sleepogen niet gebroken of op een andere manier beschadigd zijn.
- Bevestig de kabel of ketting goed aan de sleepogen.
- Stel het sleepoog niet bloot aan ruckbelastingen. Oefen een constante en gelijkmatige kracht uit.

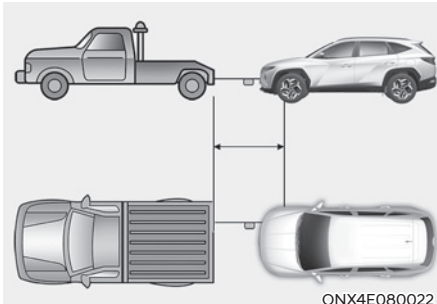

- Gebruik een sleepkabel of ketting van minder dan 5 meter. Bevestig een witte of rode doek (ongeveer 30 cm breed) in het midden van de kabel of ketting om de zichtbaarheid te verbeteren.
- Rijd voorzichtig zodat de sleepkabel of ketting tijdens het slepen strak blijft staan.
- Controleer, voordat de auto gesleept wordt, onder de auto of deze geen automatische-transmissievloeistof lekt. Als de auto automatische-transmissievloeistof lekt, moet de auto op een auto-ambulance worden vervoerd of op een dolly worden gesleept.

OPMERKING

Versnel en vertraag langzaam en geleidelijk om de sleepkabel of ketting op spanning te houden en zo de auto te starten of te verplaatsen, anders kunnen de sleepogen en de auto worden beschadigd.

OPMERKING

Om schade aan uw auto en onderdelen ervan te voorkomen bij het slepen:

- Trek altijd in een rechte lijn bij het gebruik van de sleepogen. Trek niet van opzij of onder een verticale hoek.
- Gebruik de sleepogen niet om een andere auto weg te slepen die vastzit in de modder of iets dergelijks waar hij niet op eigen kracht kan uitkomen.
- Laat de auto niet met een snelheid hoger dan 15 km/h en niet verder dan 1,5 km slepen om ernstige schade aan de transmissie te voorkomen. (automatische transmissie).

NOODUITRUSTING (INDIEN VAN TOEPASSING)

Uw auto is uitgerust met noodvoorzieningen om u te helpen in te grijpen bij noodsituaties.

Brandblusser

Als er een kleine brand is en u weet hoe u de brandblusser moet gebruiken, volg dan deze stappen zorgvuldig.

1. Trek de veiligheidspen, die voorkomt dat de handgreep per ongeluk kan worden ingedrukt, aan de bovenkant van de brandblusser eruit.
2. Richt het mondstuk op de basis van het vuur.
3. Ga op ongeveer 2,5 m afstand van het vuur staan en knijp de handgreep in om de brandblusser te bedienen. Als u de handgreep loslaat, stopt de uitstroom van het blusmiddel.
4. Zwenk het mondstuk heen en weer in de richting van de basis van het vuur. Houd een ogenschijnlijk gedoofd vuur goed in de gaten, want het kan opnieuw ontbranden.

EHBO-doos

Benodigheden om eerste hulp te verlenen, zoals een schaar, verband en plakband, enz. zijn aanwezig.

Gevarendriehoek

Plaats de gevarendriehoek op de weg om naderende voertuigen te waarschuwen in geval van nood, bijvoorbeeld wanneer de auto langs de weg is geparkeerd vanwege problemen.

Bandenspanningsmeter (indien van toepassing)

Banden verliezen normaliter altijd wat lucht in het dagelijks gebruik en het is mogelijk dat u regelmatig lucht moet bijpompen. Dit is meestal geen teken van een lekke band, maar van normaal gebruik. Controleer de bandenspanning altijd als de banden koud zijn, omdat de bandenspanning toeneemt met de temperatuur.

Voer de volgende stappen uit om de bandenspanning te controleren:

1. Schroef het ventieldopje van het bandventiel op de velg los.
2. Houd de meter tegen het ventiel gedrukt. Er lekt wat lucht weg als u begint. Indien u de meter niet stevig aandrukt, blijft er lucht weglekken.
3. Een stevige druk zonder lekkage activeert de meter.
4. Lees de bandenspanning op de meter af om te zien of de bandenspanning te laag of te hoog is.
5. Stel de bandenspanning in op de voorgeschreven druk. Zie 'Banden en wielen' in hoofdstuk 2.
6. Plaats de ventieldop terug.

PAN-EUROPEES ECALL-SYSTEEM (VOOR EUROPA, INDIEN VAN TOEPASSING)

De auto is uitgerust met een apparaat* dat verbonden is met het pan-Europese eCall-systeem voor noodoproepen naar hulpdiensten. Het pan-Europese eCall-systeem doet automatisch een noodoproep bij een verkeersongeval of andere** calamiteiten op de Europese wegen (alleen in landen met wetgeving voor dit systeem)

Het systeem maakt het mogelijk om verbinding te maken met een hulpverlener van de noodhulpdienst in geval van ongevallen in het verkeer van Europa (alleen in landen met wetgeving voor dit systeem).

Het pan-Europese eCall-systeem verzendt, onder de voorwaarden die zijn beschreven in de Gebruikershandleiding en daarnaast in het boekje Garantie & Onderhoud, gegevens naar de publieke noodoproepcentrale, waaronder informatie over de locatie, het type voertuig en het VIN (Voertuig-identificatienummer) van de auto.

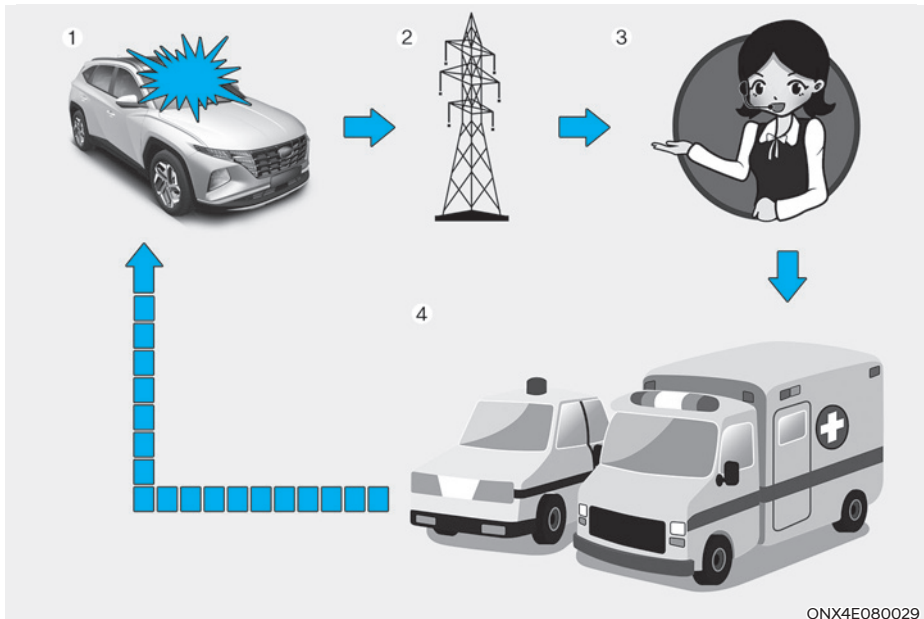

1. Verkeersongeval
2. Draadloos netwerk
3. Publieke noodoproepcentrale (PSAP, Public Safety Answering Point)
4. Redding

- * Het pan-Europese eCall-apparaat in de gebruikershandleiding verwijst naar apparatuur die in de auto geïnstalleerd is en die verbinding kan maken met het pan-Europese eCall-systeem.
- ** "Andere calamiteiten" betekent elk ongeval op de Europese wegen (alleen in landen met wetgeving voor dit systeem) dat tot letsel bij mensen leidt/hulp noodzakelijk maakt. Bij waarneming van een ongeval moet u het voertuig tot stilstand brengen, de SOS-toets indrukken (de locatie van de toets staat op de afbeelding in het hoofdstuk "Pan-Europees eCall-systeem (indien van toepassing)") van de Gebruikershandleiding. Bij een oproep verzamelt het systeem informatie over de auto (van waaruit de oproep is gedaan), waarna de auto verbonden wordt met een hulpverlener van de publieke noodoproepcentrale om de reden van noodoproep te melden.

Wanneer de gegevens die in het pan-Europese eCall-systeem opgeslagen zijn, worden doorgegeven aan het reddingsteam om de bestuurder en passagiers de juiste hulp te verlenen, worden de gegevens gewist zodra de reddingsoperatie voltooid is.

Beschrijving van het eCall-systeem in het voertuig (voor Europa)

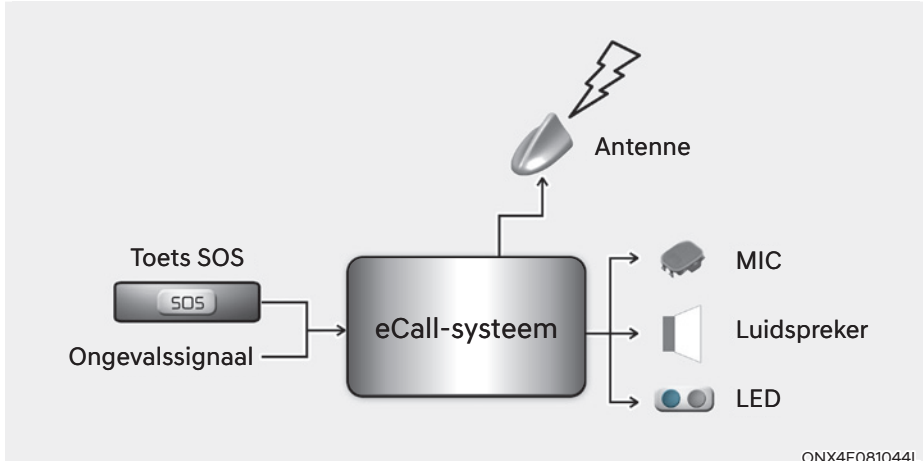

Overzicht van het eCall-systeem voor noodnummer 112 in het voertuig, de werking en de functies ervan: raadpleeg dit gedeelte. De eCall-service voor noodnummer 112 is een publieke dienst van algemeen belang en gratis te gebruiken.

Het eCall-systeem voor noodnummer 112 in het voertuig is standaard actief. Bij een ernstig ongeval wordt het automatisch geactiveerd met behulp van sensoren in het voertuig.

Het wordt ook automatisch actief wanneer het voertuig uitgerust is met een TPS-systeem dat bij een ernstig ongeval niet goed werkt.

Het eCall-systeem voor noodnummer 112 in het voertuig kan indien nodig ook met de hand worden geactiveerd. Raadpleeg dit gedeelte voor instructies voor het handmatig activeren van het systeem.

Bij een kritieke storing het systeem waardoor het eCall-systeem voor noodnummer 112 in het voertuig zou uitvallen, krijgen de inzittenden de volgende waarschuwing: raadpleeg dit gedeelte.

Informatie over gegevensverwerking (voor Europa)

Elke verwerking van persoonsgegevens door het op de 112-dienst gebaseerde eCall-boordsysteem is in overeenstemming met de regels inzake de bescherming van persoonsgegevens als bedoeld in de Richtlijnen 95/46/EG (1) en 2002/58/EG (2) van het Europees Parlement en de Raad, en gaat meer bepaald uit van de noodzaak om de vitale belangen van de betrokkenen te beschermen in de zin van artikel 7, onder (d), van Richtlijn 95/46/EG (3).

De verwerking van die gegevens is strikt beperkt tot het aannemen van de noodoproep via eCall naar het centrale Europese noodnummer 112.

Typen gegevens en hun ontvangers

Het eCall-systeem voor noodnummer 112 in het voertuig mag alleen de volgende gegevens verzamelen en verwerken:

- Voertuig-identificatienummer
- Voertuigtype (personenvoertuig of licht bedrijfsvoertuig)
- Type brandstof (benzine/diesel/CNG/LPG/elektrisch/waterstof)
- De recente bestemmingen en routes van het voertuig
- Een log van de automatische activering van het systeem en de tijdstippen ervan
- Eventuele aanvullende gegevens (indien van toepassing): Niet van toepassing

Ontvangers van de gegevens die het eCall-systeem voor noodnummer 112 in het voertuig heeft verwerkt zijn de betreffende publieke noodoproepcentrales die door de betreffende nationale overheid zijn aangewezen voor het gebied waar ze actief zijn om als eerste de oproepen van eCall naar het enige Europese noodnummer 112 te ontvangen en verwerken. Aanvullende gegevens (indien beschikbaar): Niet van toepassing

- (1) Richtlijn 95/46/EC van het Europees Parlement en de Raad van 24 oktober 1995 betreffende de bescherming van natuurlijke personen in verband met de verwerking van persoonsgegevens en betreffende het vrije verkeer van die gegevens (OJ L 281, 23.11.1995, p. 31).
- (2) Richtlijn 2002/58/EC van het Europees Parlement en de Raad van 12 juli 2002 betreffende de verwerking van persoonsgegevens en de bescherming van de persoonlijke levenssfeer in de sector elektronische communicatie (Richtlijn over privacy en elektronische communicatie) (OJ L 201, 31.7.2002, p. 37).
- (3) Verordening (EU) 2016/679 van het Europees Parlement en de Raad van 27 april 2016 betreffende de bescherming van natuurlijke personen in verband met de verwerking van persoonsgegevens en betreffende het vrije verkeer van die gegevens en tot intrekking van Richtlijn 95/46/EG (algemene verordening gegevensbescherming) (OJ L 119, 4.5.2016, p. 1). De Verordening is vanaf 25 mei 2018 van kracht.

Regelingen voor gegevensverwerking

Het eCall-systeem voor noodnummer 112 in het voertuig is zo ontworpen dat de gegevens uit het geheugen van het systeem pas buiten het systeem beschikbaar zijn zodra er een eCall wordt gedaan. Aanvullende opmerkingen (indien nodig): Niet van toepassing

Het eCall-systeem voor noodnummer 112 in het voertuig is zo ontworpen dat het bij normale werking niet op te sporen is en niet constant te volgen is. Aanvullende opmerkingen (indien nodig): Niet van toepassing

Het eCall-systeem voor noodnummer 112 in het voertuig is zo ontworpen dat de gegevens in het interne geheugen van het systeem automatisch en doorlopend worden verwijderd.

De gegevens over de voertuiglocatie worden in het interne geheugen van het systeem doorlopend overschreven, waardoor er altijd maximaal drie van de laatste actuele locaties van het voertuig worden bewaard voor een normale werking van het systeem.

Het activiteitenlogboek in het eCall-systeem voor noodnummer 112 in het voertuig wordt niet langer bijgehouden dan nodig is voor het verwerken van de noodoproep via eCall en in ieder geval niet langer dan 13 uur na de noodoproep door eCall. Aanvullende opmerkingen (indien nodig): Niet van toepassing

Modaliteiten voor uitoefening van de rechten van het gegevenssubject

Het gegevenssubject (de voertuigeigenaar) heeft recht op toegang tot de gegevens en waar nodig op rectificatie, verwijdering en blokkering van gegevens die over hem of haar gaan, indien de verwerking ervan niet strookt met de bepalingen in Richtlijn 95/46/ER. Derden aan wie de gegevens zijn verstrekt, moeten overeenkomstig deze Richtlijn van een dergelijke rectificatie, verwijdering of blokkering op de hoogte worden gebracht, tenzij dit onmogelijk blijkt of een onevenredige inspanning vergt.

De direct betrokkene heeft het recht om een klacht in te dienen bij de betreffende gegevensbeschermingsautoriteit indien hij of zij vindt dat zijn of haar rechten zijn geschonden als gevolg van de verwerking van zijn of haar persoonsgegevens.

De contactdienst die verantwoordelijk is voor het verwerken van verzoeken tot toegang (indien nodig): Niet van toepassing

Pan-Europees eCall-systeem (voor Europa)



Elementen van het pan-Europese eCall-systeem, geïnstalleerd in het passagierscompartiment:

- (1) SOS-toets
- (2) LED

SOS-toets: Door het indrukken van de toets doet de bestuurder/passagier een noodoproep naar de hulpcentrale.

LED: Het rode en groene LED-lampje gaat 3 seconden branden wanneer het contact in stand ON staat. Daarna gaan ze uit wanneer het systeem normaal werkt.

Als er problemen zijn met het systeem, blijft het rode LED-lampje branden.

Automatische ongevalsmelding (voor Europa)

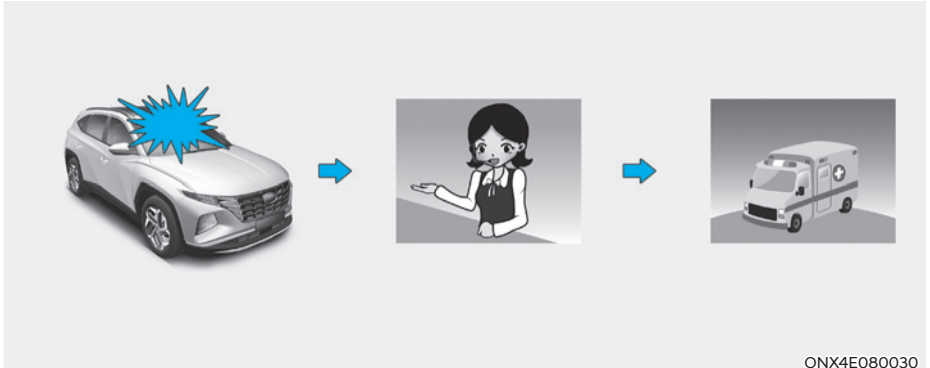

ONX4E080030

Het Pan-Europese eCall-apparaat doet automatisch een noodoproep naar de publieke noodoproepcentrale (PSAP, Public Safety Answering Point) om bij een verkeersongeval de juiste reddingsdiensten in te zetten.

Voor de juiste noodhulpdiensten en ondersteuning stuurt het pan-Europese eCall-systeem bij het waarnemen van een verkeersongeval automatisch de gegevens naar de publieke noodoproepcentrale (PSAP).

In dit geval kan de noodoproep niet opgehangen worden door de SOS-toets in te drukken en het pan-Europese eCall-systeem blijft verbonden tot de noodhulpverlener die de oproep ontvangt, de verbinding verbreekt.

Bij lichte verkeersongevallen kan het zijn dat het pan-Europese eCall-systeem geen noodoproep doet. Dan kunt u echter handmatig een noodoproep doen door op de SOS-toets te drukken.



OPGELET

Het systeem werkt niet bij afwezigheid van mobiele bereik en GPS en Galileo-signalen.

Handmatige ongevalsmelding (voor Europa)



De bestuurder of passagier kan handmatig een noodoproep doen naar de publieke noodoproepcentrale (PSAP, Public Safety Answering Point) door op de SOS-toets te drukken om de noodhulpdiensten te waarschuwen.

Een oproep naar de noodhulpdiensten via het pan-Europese eCall-systeem kan worden geannuleerd door nogmaals op de SOS-toets te drukken voordat de verbinding tot stand is gebracht.

Na activering van de noodoproep in de handmatige modus (voor juiste noodhulpdiensten en ondersteuning) stuurt het pan-Europese eCall-systeem automatisch de gegevens van het (verkeers)ongeval naar de hulpverlener van de publieke noodoproepcentrale (PSAP, Public Safety Answering Point) (tijdens de noodoproep) door op de SOS-toets te drukken.

Als de bestuurder of passagier per ongelijk de SOS-toets indrukt, kunt dit annuleren door opnieuw op de toets te drukken. (Voor Rusland)

Als de bestuurder of passagier per ongelijk de SOS-toets indrukt, kan dit worden geannuleerd door binnen 3 seconden opnieuw op de toets te drukken. Daarna kan de oproep niet meer worden geannuleerd. (Behalve Rusland)

Bij een (verkeers)ongeval is het voor het activeren van een noodoproep in de handmatige modus nodig om:

1. De auto volgens de verkeersregels te stoppen, om de veiligheid van uzelf en andere weggebruikers te garanderen;
2. Op de SOS-toets te drukken, als u op de toets drukt, wordt het SOS van het apparaat in de draadloze telefonische verbindingen geregistreerd, en worden essentiële gegevens over de auto en zijn locatie verzameld overeenkomstig de technische eisen van het apparaat. Daarna wordt er een verbinding tot stand gebracht met de hulpverlener van het pan-Europese eCall-systeem om duidelijkheid te krijgen over de redenen (omstandigheden) van de noodoproep.
3. Nadat de redenen voor de noodoproep duidelijk zijn gemaakt, stuurt de hulpverlener van de publieke noodoproepcentrale (PSAP, Public Safety Answering Point) de gegevens naar de noodhulpdiensten en rondt hij de noodoproep af.

Als de noodoproep niet volgens de bovenstaande procedure wordt uitgevoerd, wordt noodoproep beschouwd als een vergissing.



WAARSCHUWING

Noodstroomvoorziening van het pan-Europese eCall-systeem vanuit de accu

- De accu van het pan-Europese eCall-systeem levert 1 uur lang stroom voor het geval de hoofdstroom van het voertuig tijdens de noodsituatie door de botsing uitgevallen is.
- De accu van het pan-Europese eCall-systeem moet om de 3 jaar worden vervangen. Raadpleeg voor meer informatie het Onderhoudsschema in hoofdstuk 9.

LED brandt rood (systeemdefect)

Als de rode LED brandt bij normale rijomstandigheden, kan dit duiden op een storing in het pan-Europese eCall-systeem. Laat het pan-Europese eCall-systeem onmiddellijk nakijken door een officiële HYUNDAI-dealer.

Anders hebt u niet de garantie dat het apparaat met het pan-Europese eCall-systeem in uw auto goed functioneert. De eigenaar van de auto is aansprakelijk voor de eventuele gevolgen van het schenden van bovenstaande voorwaarden.

Willekeurig verwijderen of modificeren

Het pan-Europese eCall-systeem belt de noodhulpdiensten voor hulp. Daarom kan het verwijderen of wijzigen van de instellingen van het pan-Europese eCall-systeem uw veiligheid in gevaar brengen. Daarnaast kan het zelfs een onbedoelde noodoproep doen naar de publieke noodoproepcentrale (PSAP, Public Safety Answering Point). Vandaar dat we u vriendelijk vragen om zelf geen wijzigingen aan te brengen aan de instellingen van de apparatuur van het pan-Europese eCall-systeem dat in uw auto geïnstalleerd is, of dit door derden te laten doen.

9. Onderhoud

Motorruimte	9-3
Onderhoudswerkzaamheden	9-4
Verantwoordelijkheid van de eigenaar	9-4
Voorzorgsmaatregelen voor onderhoud uitgevoerd door eigenaar.....	9-4
Door de eigenaar uit te voeren onderhoudswerkzaamheden.....	9-5
Schema voor door de eigenaar uit te voeren onderhoudswerkzaamheden	9-5
Uitleg bij onderhoudsschema.....	9-7
Motorolie	9-9
Motoroliepeil controleren.....	9-9
Motorolie verversen en filter vervangen.....	9-10
Motorkoelvloeistof/omvormerkoelvloeistof	9-11
Koelvloeistofpeil controleren	9-11
Koelvloeistof verversen.....	9-13
Hybrid Starter Generator (HSG)-riem.....	9-14
Controle van de riem van de Hybrid Starter & Generator (HSG)	9-14
Remvloeistof	9-14
Het remvloeistofniveau controleren	9-14
Ruitensproeiervloeistof	9-15
Ruitensproeiervloeistofniveau controleren.....	9-15
Luchtfilter	9-16
Filter vervangen.....	9-16
Interieurluchtfilter.....	9-17
Controle filter	9-17
Filter vervangen.....	9-17
Ruitenwisserbladen	9-18
Controle bladen.....	9-18
Vervangen van bladen	9-18

Accu (Plug-inhybride voertuig)	9-22
Voor een optimale werking van de accu	9-23
Accucapaciteitsticker	9-24
Accu laden	9-24
Te resetten onderdelen	9-26
Banden en wielen	9-27
Onderhoud van de banden	9-27
Aanbevolen bandenspanning koud	9-27
Bandenspanning controleren	9-28
Wielen verwisselen	9-29
Uitlijnen en balanceren van de wielen	9-30
Banden vervangen	9-30
Velgen vervangen	9-31
Grip	9-31
Onderhoud van banden	9-31
Label op de wang van de band	9-32
Banden met lage hoogte-/breedteverhouding	9-35
Zekeringen	9-36
Vervangen zekering dashboard	9-37
Vervangen zekering motorruimte	9-38
Beschrijving zekering-/relaiskast	9-39
Lampen	9-49
Koplamp, parkeerverlichting, richtingaanwijzer, Dagrijverlichting (DRL) vervangen	9-50
Koplamp afstellen (voor Europa)	9-53
Lamp richtingaanwijzer opzij vervangen	9-56
Lamp achterlichtunit vervangen	9-56
Gloeilamp derde remlicht vervangen	9-60
Kentekenplaatverlichting vervangen	9-61
Lamp interieurverlichting vervangen	9-61
Onderhoud exterieur	9-63
Onderhoud exterieur	9-63
Onderhoud interieur	9-68
Emissieregelsysteem	9-71
Procedure voor starten van de geforceerde activeringsmodus van de motor	9-74

MOTORRUIMTE

■ Smartstream G1.6 T-GDi HEV / Smartstream G 1.6 T-GDi PHEV

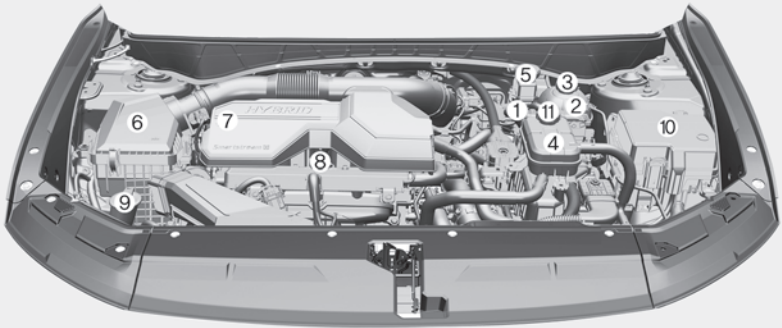

De werkelijke motorruimte in de auto kan afwijken van de afbeelding.

ONX4PH091001N

- | | |
|---------------------------------------|--|
| 1. ECU | 7. Vuldop motorolie |
| 2. Expansievat motorkoelvloeistof | 8. Peilstok motorolie |
| 3. Dop expansievat motorkoelvloeistof | 9. Ruitenwisservloeistofreservoir |
| 4. Inverterkoelvloeistofreservoir | 10. Zekeringkast |
| 5. Remvloeistofreservoir | 11. Dop inverterkoelvloeistofreservoir |
| 6. Luchtfilter | |

ONDERHOUDSWERKZAAMHEDEN

Neem bij het uitvoeren van onderhoudswerkzaamheden en controles de grootst mogelijke voorzichtigheid in acht om schade aan uw auto en/of persoonlijk letsel te voorkomen.

Wij raden u aan de auto te laten onderhouden en repareren door een officiële HYUNDAI-dealer. Een officiële HYUNDAI-dealer voldoet aan de hoge kwaliteitseisen van HYUNDAI en krijgt technische ondersteuning van HYUNDAI om ervoor te zorgen dat u tevreden bent met de service.

Verantwoordelijkheid van de eigenaar

Het laten uitvoeren van onderhoud en de registratie daarvan zijn de verantwoordelijkheid van de eigenaar.

U dient de documenten die aantonen dat het juiste onderhoud aan uw auto is uitgevoerd te bewaren in overeenstemming met de periodieke onderhoudsschema's op de volgende pagina's. U hebt deze informatie nodig om vast te stellen of er wordt voldaan aan de onderhouds- en servicevereisten van de fabrieksgarantie.

De garantievoorwaarden vindt u in het onderhoudsboekje.

Reparaties en afstellingen die nodig zijn als gevolg van te weinig of verkeerd onderhoud vallen niet onder de garantie.

Voorzorgsmaatregelen voor onderhoud uitgevoerd door eigenaar

Gebrekkig, onvolledig of onvoldoende onderhoud kan leiden tot problemen met uw auto, waardoor schade aan de auto, een ongeval of persoonlijk letsel kan ontstaan. Dit hoofdstuk bevat alleen instructies voor de onderhoudspunten die eenvoudig kunnen worden uitgevoerd.

Uw auto mag op geen enkele wijze worden aangepast. Door aanpassingen kunnen de prestaties en de veiligheid van uw auto verslechteren en kan de levensduur worden verkort. Daarnaast kan dit gevolgen hebben voor de garantie van de auto.

OPMERKING

Verkeerd onderhoud door de eigenaar tijdens de garantieperiode kan ertoe leiden dat de garantie vervalt. Lees voor details het afzonderlijke onderhoudsboekje dat met de auto is meegeleverd. Wij raden u aan om bij twijfel het onderhoud altijd te laten uitvoeren door een officiële HYUNDAI-dealer.

DOOR DE EIGENAAR UIT TE VOEREN ONDERHOUDSWERKZAAMHEDEN



WAARSCHUWING

Het uitvoeren van onderhoudswerkzaamheden aan een auto kan gevaarlijk zijn. Als u onvoldoende kennis en ervaring hebt of niet beschikt over het juiste gereedschap en apparatuur om de werkzaamheden te verrichten, laat deze dan uitvoeren door een officiële HYUNDAI-dealer. Volg **ALTIJD** deze voorzorgsmaatregelen voor het uitvoeren van onderhoudswerkzaamheden:

- Parkeer uw auto op een vlakke ondergrond, zet de selectiehendel in de stand P (Parkeren), activeer de parkeerrem en zet het contact in de stand LOCK/OFF.
- Leg blokken voor de wielen (voor en achter) om te voorkomen dat de auto gaat bewegen.

Doe loszittende kleding uit en doe sieraden af. Deze kunnen bekneld raken in draaiende onderdelen.

- Als u tijdens de onderhoudswerkzaamheden de motor moet laten draaien, doe dat dan buiten of in een ruimte die ruim voldoende geventileerd is.
- Houd open vuur, vonken en rokende materialen uit de buurt van de accu en onderdelen van het brandstofsysteem.

We raden aan dat de eigenaar of een officiële HYUNDAI-dealer onderstaande controles volgens het aangegeven interval uitvoert om een veilige en betrouwbare werking van de auto te garanderen.

Neem bij bijzonderheden zo spoedig mogelijk contact op met uw dealer.

Eventuele werkzaamheden die uit deze controles voortvloeien, vallen doorgaans niet onder de fabrieksgarantie en zullen, samen het arbeidsloon en eventuele onderdelen en smeermiddelen, in rekening gebracht worden.

Schema voor door de eigenaar uit te voeren onderhoudswerkzaamheden

Bij het tanken:

- Controleer het koelvloeistofpeil in het motorkoelvloeistofreservoir.
- Controleer het peil van de ruitensproeiervloeistof.
- Controleer of de bandenspanning in orde is.



WAARSCHUWING

Wees voorzichtig bij het controleren van het peil van het motorkoelmiddel/ inverterkoelvloeistof wanneer de motor warm is. Dit kan ertoe leiden dat koelvloeistof uit de opening wordt geblazen en ernstige brandwonden en ander letsel veroorzaakt.

Tijdens het rijden:

- Let op veranderingen in het uitlaatgeluid en let erop dat u in het interieur geen uitlaatgassen ruikt.
- Controleer op trillingen in het stuurwiel. Controleer of het sturen niet zwaarder gaat, of het stuurwiel geen speling vertoont en of de rechtuitstand niet is gewijzigd.
- Controleer of de auto niet naar één kant trekt op een vlakke, rechte weg.
- Controleer bij het remmen op vreemde geluiden, naar één kant trekken, een grotere slag van het rempedaal of een moeilijk in te trappen rempedaal.
- Controleer als de transmissie slipt of niet normaal werkt het niveau van de automatische-transmissievloeistof.
- Controleer de werking van stand P (Parkeren) van de automatische transmissie.
- Controleer de werking van de parkeerrem.
- Controleer onder uw auto op lekkage (tijdens of na het gebruik van de airconditioning kan er een plasje water onder uw auto ontstaan, dit is een normaal verschijnsel en duidt niet op lekkage).

Ten minste maandelijks:

- Controleer het koelvloeistofpeil in het koelvloeistofreservoir.
- Controleer de werking van alle verlichting van uw auto, inclusief de remlichten, richtingaanwijzers en alarmknipperlichten.
- Controleer de bandenspanning van alle banden inclusief het reservewiel, controleer de profieldiepte van de banden en controleer de banden op ongelijkmatige slijtage en beschadigingen.
- Controleer of de wielmoeren vastzitten.

Ten minste tweemaal per jaar: (bijvoorbeeld elk voorjaar en najaar)

- Controleer de radiateurslangen en de slangen van de verwarming en de airconditioning op lekkage en beschadigingen.
- Controleer de ruitensproeiervloeistof en de werking van de ruitenwissers. Reinig de ruitenwisserbladen met een schone doek die is bevochtigd met ruitensproeiervloeistof.
- Controleer de stand van de koplampen.
- Controleer de dempers, de uitlaatpijpen, de hitteschilden en de bevestigingen van de uitlaat.
- Controleer de werking van de veiligheidsgordels en controleer op slijtage.

Ten minste eenmaal per jaar:

- Reinig de afvoeropeningen aan de onderzijde van de portieren en de dorpels.
- Smeer alle portierscharnieren en motorkapscharnieren.
- Smeer de portier- en motorkapsloten, -vergrendelingen.
- Smeer de portierrubbers.
- Controleer het airconditioningsysteem.
- Controleer en smeer het bedieningsmechanisme van de automatische transmissie.
- Reinig de accu en de aansluitingen. (voor plug-inhybride voertuig)
- Controleer het remvloeistofpeil.

UITLEG BIJ ONDERHOUDSSCHEMA

Motorolie en oliefilter

De motorolie moet worden verversed en het oliefilter moet worden vervangen volgens de intervallen die zijn aangegeven in het onderhoudsschema. Als er onder ongunstige omstandigheden gereden wordt, moet de olie vaker verversed en het filter vaker vervangen worden.

HSG (Hybridestartgenerator)-riem

Controleer alle HSG-riemen op tekenen van insnijdingen, scheuren, overmatige slijtage of olieverzadiging en vervang deze indien nodig.

De HSG-riem moet overeenkomstig de intervallen van het onderhoudsschema worden vervangen.

Brandstofleidingen, -slangen en aansluitingen

Controleer de brandstofleidingen, brandstofslangen en aansluitingen op lekkage en beschadiging. We adviseren een officiële HYUNDAI-dealer om beschadigde of lekkende onderdelen onmiddellijk te vervangen.

Brandstoffilter

Het brandstoffilter is onderhoudsvrij, maar regelmatige controle wordt aangeraden aangezien dit onderhoudsschema afhankelijk is van de kwaliteit van de brandstof. Als er belangrijke zaken zijn zoals beperkte brandstofdoorvoer, haperen van de motor, vermogensverlies, startproblemen, enz., vervang dan het brandstoffilter onmiddellijk. Wij adviseren u contact op te nemen met een officiële HYUNDAI-dealer voor hulp.

Ontluchtings slang en tankdop

De damp slang en de tankdop moeten worden gecontroleerd volgens de intervallen die zijn aangegeven in het onderhoudsschema. Zorg ervoor dat een nieuwe damp slang of tankdop correct wordt gemonteerd.

Luchtfilter

Een origineel HYUNDAI-luchtfilter wordt aanbevolen wanneer het filter wordt vervangen.

Bougies

Gebruik altijd nieuwe bougies met de juiste warmtegraad.

Veeg tijdens het monteren van onderdelen de binnen- en buitenzijde van de laars van de bobine en de isolator van de bougies met een zachte doek schoon om vervuiling van de isolator te voorkomen.

Koelsysteem

Controleer de onderdelen van het koelsysteem, zoals radiator, koelvloeistofreservoir, slangen en aansluitingen op lekkage en beschadiging. Vervang beschadigde onderdelen.

Motorkoelvloeistof/omvormerkoelvloeistof

De koelvloeistof moet overeenkomstig de intervallen van het onderhoudsschema worden verversed.

Automatische-transmissievloeistof

Onder normale gebruiksomstandigheden hoeft de automatische-transmissievloeistof niet gecontroleerd te worden.

We bevelen aan de automatische-transmissievloeistof door een officiële HYUNDAI-dealer te laten verversed volgens het onderhoudsschema.

Remleidingen en -slangen

Voer een visuele controle uit op correcte montage, schuurplekken, scheuren, veroudering en eventuele lekkage. Vervang verouderde of beschadigde onderdelen direct.

Remvloeistof

Controleer het remvloeistofpeil in het remvloeistofreservoir. Het peil moet zich tussen de merktekens MIN en MAX aan de zijkant van het reservoir bevinden. Gebruik alleen hydraulische remvloeistof die voldoet aan de DOT 4-specificatie.

Parkeerrem

Inspecteer het parkeerremstelsel.

Remschijven, remblokken en remklauwen

Controleer de remblokken, remschijven en de remschijven op overmatige slijtage. Controleer de remklauwen op eventuele vloeistoflekkage.

Raadpleeg de HYUNDAI-website voor meer informatie over het controleren van de slijtagelimiet van de remblokken of remvoeringen.

(<http://service.hyundai-motor.com>)

Uitlaatpijp en demper

Controleer de uitlaatpijp, demper en ophangrubbers visueel op scheuren, veroudering en beschadiging. Start de motor en luister goed of eventuele lekkage van uitlaatgassen hoorbaar is. Draai de verbindingen vast of vervang onderdelen, indien nodig.

Bevestigingsbouten wielophanging

Controleer de verbindingen van de wielophanging op loszitten of beschadiging. Draai ze met het voorgeschreven aanhaalmoment vast.

Stuurhuis, stuurstangen en stofhoezen/onderste fuseekogel

Breng de auto tot stilstand, schakel het hybride systeem uit en controleer op overmatige speling in het stuurwiel. Controleer de stuurstangen op knikken of beschadigingen. Controleer de stofhoezen en fuseekogel op veroudering, scheurtjes of beschadigingen.

Vervang beschadigde onderdelen.

Aandrijfassen en aandrijfashoezen

Controleer de aandrijfassen, stofhoezen en klemmen op scheuren, veroudering en beschadiging. Vervang beschadigde onderdelen en breng indien nodig nieuw vet aan.

Koudemiddel

Controleer de leidingen en aansluitingen van de airconditioning op lekkage en beschadigingen.

Cardanas

Controleer de cardanas, hoezen, klemmen, rubberen koppeling en het rubber van het middenlager op scheurtjes, veroudering of beschadigingen. Vervang beschadigde onderdelen en breng indien nodig nieuw vet aan.

MOTOROLIE

Motoroliepeil controleren

Motorolie dient voor het smeren, koelen en bedienen van diverse hydraulische onderdelen van de motor. Het is normaal dat er tijdens het rijden motorolie wordt verbruikt en u moet de motorolie regelmatig nakijken en bijvullen. U moet ook binnen het aanbevolen onderhoudsschema het oliepeil nakijken en bijvullen om te voorkomen dat de oliekwantiteit afneemt.

Controleer het oliepeil volgens onderstaande procedure.

1. Volg alle voorzorgsmaatregelen van de oliefabrikant op.
2. Zorg ervoor dat de auto op een vlakke ondergrond staat in stand P (Parkeren) met geactiveerde parkeerrem en geblokkeerde wielen.
3. Zet de motor aan het warm hem op tot de koelvloeistoftemperatuur een constante normale temperatuur heeft.
4. Zet de motor af, verwijder de olievladdop en trek de peilstok eruit. Wacht 15 minuten totdat de olie is teruggevloeid in het carter.
5. Veeg de peilstok schoon en steek hem weer geheel in de houder.

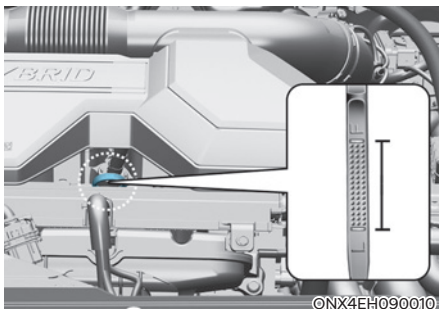

6. Trek de peilstok opnieuw uit de houder en controleer het peil. Het vloeistofniveau moet zich tussen F (Vol) en L (Leeg) bevinden.

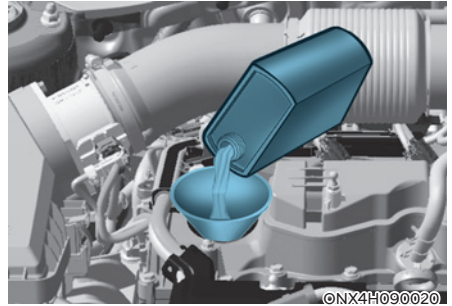

7. Als het oliepeil lager is dan L, moet u olie bijvullen tot de F.

Gebruik alleen de voorgeschreven motorolie (Zie 'Aanbevolen smeermiddelen en hoeveelheden' in hoofdstuk 2).

OPMERKING

Om schade aan de motor te voorkomen:



- **Mors geen motorolie tijdens het bijvullen of verversen van motorolie. Veeg gemorste olie onmiddellijk af.**
- **Het motorolieverbruik kan toenemen tijdens het inrijden van een nieuw voertuig en zal stabiliseren na 6.000 km.**
- **Het motorolieverbruik kan worden beïnvloed door rijgewoonten, weersomstandigheden, verkeersomstandigheden, oliekwantiteit, etc. Daarom wordt aangeraden dat u het motoroliepeil regelmatig controleert en zo nodig bijvult.**

Motorolie verversen en filter vervangen



- We adviseren u de motorolie te laten verversen en het filter te laten vervangen door een officiële HYUNDAI-dealer overeenkomstig het onderhoudsschema in het begin van dit hoofdstuk.
- Als u zich niet houdt aan het onderhoudsschema voor het vervangen van de motorolie, kunnen de prestaties van de motorolie achteruitgaan en kan het van invloed zijn op de conditie van de motor. Vervang daarom het de motorolie overeenkomstig het onderhoudsschema.
- Gebruik de aanbevolen motorolie en filter om de motor in optimale conditie te houden. Als de aanbevolen motorolie en filter niet worden gebruikt, ververs dan de olie volgens het onderhoudsschema bij zwaar gebruik.
- Het onderhoudsschema voor het verversen van motorolie dient om te voorkomen dat de oliekwaliteit afneemt en houdt geen verband met het oliegebruik. Kijk de motorolie regelmatig na en vul hem bij.

Informatie

Als de oliedruk laag is omdat er bijvoorbeeld onvoldoende motorolie is, gaat het oliedruklampje () branden. Daarnaast wordt het verbeterde motorbeschermingssysteem geactiveerd, dat het motorvermogen beperkt en gaat het Controlelampje motormanagement () branden als u met de auto blijft rijden in deze status. Als de motoroliedruk hersteld is, zullen het waarschuwingslampje en het verbeterde motorbeschermingssysteem doven zodra de motor opnieuw is gestart.

OPMERKING

De motorolie is direct na het rijden zeer heet en kan bij het verversen brandwonden veroorzaken. Ververs de motorolie pas nadat de motorolie is afgekoeld.

WAARSCHUWING

Gebruikte motorolie kan irritatie of huidkanker veroorzaken indien de huid langdurig in contact komt met de olie. De stoffen die in gebruikte motorolie aanwezig zijn, hebben bij laboratoriumproeven geleid tot kanker bij proefdieren. Was uw handen zorgvuldig met zeep en warm water als ze in contact zijn geweest met gebruikte motorolie.

MOTORKOELVLOEISTOF/OMVORMERKOELVLOEISTOF

Het hogedruk-koelsysteem is voorzien van een reservoir dat gevuld is met een koelvloeistof die ook voldoende bescherming biedt tegen bevroering. Het reservoir is in de fabriek gevuld.

Controleer de vorstbescherming en het koelvloeistofpeil ten minste één keer per jaar, aan het begin van het winterseizoen en voordat u naar een kouder klimaat reist.

Koelvloeistofpeil controleren

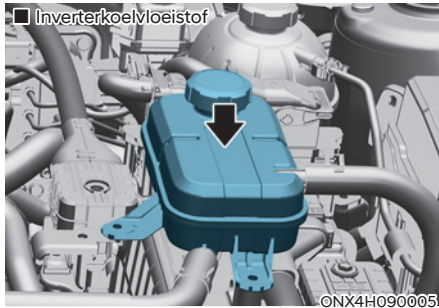
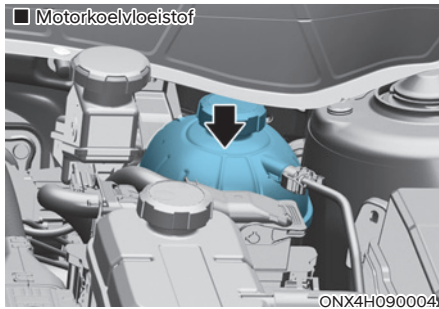

- Motorkoelvloeistof /
Omvormerkoelvloeistof voor HEV
 - Vul als het peil laag is de geselecteerde antivries in de juiste verhouding aan de koelvloeistof toe om het peil bij het teken MAX te brengen, maar vul niet te veel bij.
- Inverterkoelvloeistof voor PHEV
 - Als het peil van de inverterkoelvloeistof voor de PHEV laag is, raden we aan het te laten bijvullen door een officiële HYUNDAI-dealer/servicepartner.

Als veelvuldig bijvullen noodzakelijk is, adviseren we u naar een officiële HYUNDAI-dealer te gaan om het koelsysteem te laten controleren.

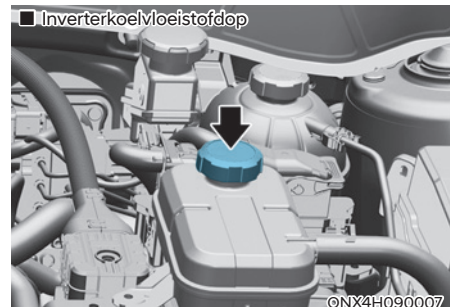
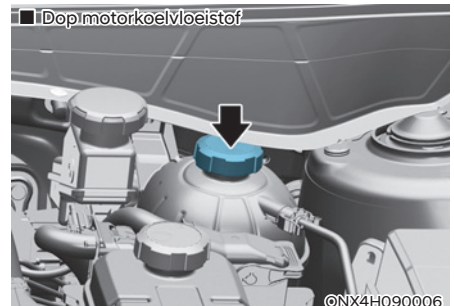

Controleer de toestand en de aansluitingen van alle slangen van het koelsysteem en van de verwarming. Vervang beschadigde en slechte slangen.

Het koelvloeistofpeil in het koelvloeistofreservoir dient tussen de merktekens MAX en MIN te liggen als de motor koud is.

WAARSCHUWING - Inverterkoelvloeistof voor PHEV

Het toevoegen van andere koelmiddelen of water kan de werking van het inverterkoelsysteem verslechteren of zelfs verhinderen.

WAARSCHUWING



Verwijder nooit de dop van de motorkoelvloeistof en/of de dop van de omvormerkoelvloeistof of de aftapplug wanneer de motor en de radiator heet zijn. Er kan hete koelvloeistof en stoom ontsnappen, wat ernstig letsel kan veroorzaken.

Schakel de auto uit en wacht tot de motor is afgekoeld. Wees uiterst voorzichtig bij het verwijderen van de dop van de motorkoelvloeistof en/of de dop van de omvormerkoelvloeistof. Wikkel een dikke handdoek rond de radiator dop en draai hem tot de eerste aanslag. Ga een stukje achteruit wanneer de druk uit het koelsysteem ontsnapt. Pas als u zeker weet dat er geen overdruk meer is, drukt u de dop met de doek in en draait u deze verder linksom los.

Informatie

Het peil van de motorkoelvloeistof en/of inverterkoelvloeistof wordt beïnvloed door de temperatuur van het hybridesysteem. Schakel het hybride voertuig uit voordat u de motorkoelvloeistof en/of inverterkoelvloeistof controleert of aanvult.

WAARSCHUWING

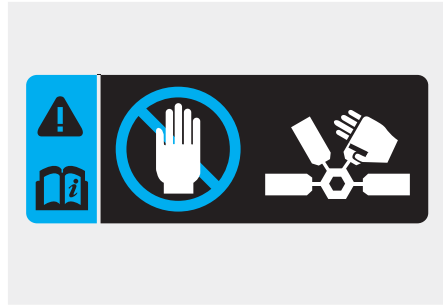

De elektromotor van de koelventilator kan blijven draaien of opstarten wanneer de motor stilstaat en daardoor ernstig letsel veroorzaken. Houd handen, kleding en gereedschap uit de buurt van de draaiende ventilatorbladen van de koelventilator.

Schakel de auto altijd uit, tenzij deze moet worden gecontroleerd met draaiende motor. Wees voorzichtig, want de koelventilator kan blijven werken tot u de (-) accupool (Plug-inhybride voertuig) of de accustekker (Hybride voertuig) loskopelt.

WAARSCHUWING

Zorg ervoor dat de koelvloeistofdop na het bijvullen van koelvloeistof goed wordt vastgedraaid. Anders kan de motor tijdens het rijden oververhit raken.

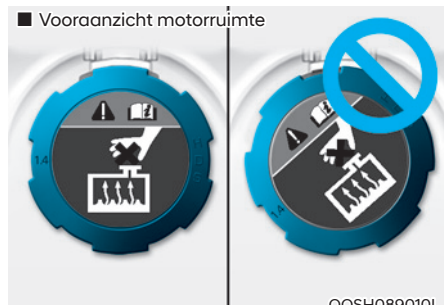

1. Controleer of het label op de koelvloeistofdop recht naar voren zit.

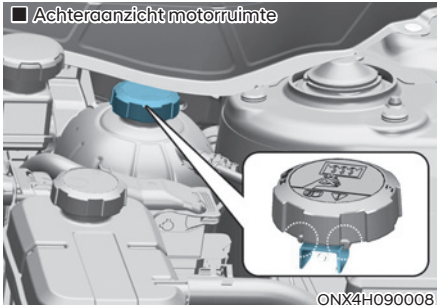

2. Controleer of de kleine uitsteeksel aan de binnenzijde van de koelvloeistofdop goed in elkaar grijpen.

Aanbevolen koelvloeistof

- Vul het koelsysteem alleen bij met gedestilleerd of gedemineraliseerd water en vul het koelsysteem niet bij met gewoon kraanwater.
- Een onjuist koelvloeistofmengsel kan ernstige storingen of schade aan de motor of het hybride systeem veroorzaken.
- De motor van uw auto heeft aluminium onderdelen. Gebruik daarom een ethyleenglycol koelvloeistof op basis van fosfaat ter voorkoming van corrosie en bevriezing.
- Gebruik geen koelvloeistof op ethanol- of methanol-basis; meng ook geen ethanol- of methanol-antivries met de voorgeschreven koelvloeistof.
- Gebruik geen mengsel met meer dan 60% of minder dan 35% antivries; in dat geval is een optimale koelende werking niet gewaarborgd.

Zie de volgende tabel voor het mengpercentage:

Buitentemperatuur	Mengverhouding (hoeveelheid)	
	Antivries	Water
-15 °C	35	65
-25 °C	40	60
-35 °C	50	50
-45 °C	60	40

i Informatie

Bij twijfel over de mengverhouding is een mengsel van 50 % water en 50 % antivries het gemakkelijkst te mengen omdat van beide vloeistoffen evenveel wordt gebruikt. Dit mengsel is geschikt voor de meeste temperatuurbereiken vanaf -35 °C.

Koelvloeistof verversen

We adviseren u de koelvloeistof te laten verversen door een officiële HYUNDAI-dealer overeenkomstig het onderhoudsschema in het begin van dit hoofdstuk.

! WAARSCHUWING

Gebruik geen motorkoelvloeistof of antivries in het sproeierreservoir.

Motorkoelvloeistof kan het zicht ernstig belemmeren wanneer ze op de voorruit terecht komt, waardoor u de controle over de auto kunt verliezen en een ongeval zou kunnen veroorzaken.

Motorkoelvloeistof kan tevens de lak en sierlijsten beschadigen.

OPMERKING

Wikkel, om schade aan de motoronderdelen te voorkomen, een dikke handdoek om de dop van de motorkoelvloeistof en/of de dop van de inverterkoelvloeistof voordat u koelvloeistof bijvult om te voorkomen dat de koelvloeistof terecht komt in de motoronderdelen, zoals de dynamo.

HYBRID STARTER GENERATOR (HSG)-RIEM

Controle van de riem van de Hybrid Starter & Generator (HSG)

We adviseren u de riem van de Hybrid Starter & Generator (HSG) te laten controleren of vervangen door een officiële HYUNDAI-dealer overeenkomstig het onderhoudsschema in dit hoofdstuk.



OPGELET

Wanneer de HSG-riem versleten of beschadigd is, vervang dan de riem.

Anders kan de motor oververhit raken of de accu worden ontladen.



WAARSCHUWING

- **Zet de auto uit wanneer u de motor of de riem van de Hybrid Starter & Generator (HSG) controleert. Anders kunt u ernstig of zelfs dodelijk lichamelijk letsel oplopen.**
- **Houd handen, kleding enz. uit de buurt van de riem van de Hybrid Starter & Generator (HSG).**

REMVLOEISTOF

Het remvloeistofniveau controleren

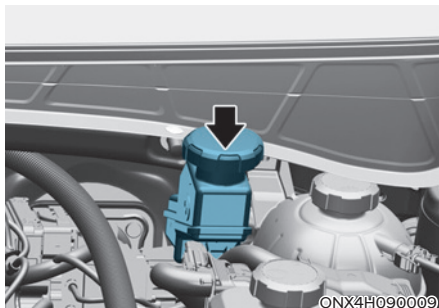

Controleer regelmatig het vloeistofpeil in het reservoir. Het vloeistofpeil moet zich tussen de merktekens MAX en MIN aan de zijkant van het reservoir bevinden.

Reinig het gebied rondom de dop van het reservoir grondig alvorens de dop te verwijderen en vloeistof bij te vullen om te voorkomen dat deze vervuild raakt.

Als het peil laag is, vul dan bij met de voorgeschreven remvloeistof tot het MAX-peil. Het peil van de vloeistof zal met een oplopende kilometerstand dalen. Dit is normaal en hangt samen met de slijtage van de remvoeringen. Als het vloeistofpeil extreem laag is, adviseren we u het remsysteem te laten controleren door een officiële HYUNDAI-dealer.



WAARSCHUWING

Als het remsysteem vaak moet worden bijgevuld, kan dit duiden op een lek in het remsysteem. We adviseren u de auto te laten controleren door een officiële HYUNDAI-dealer.



WAARSCHUWING

Zorg ervoor dat er geen remvloeistof in uw ogen terecht komt. Spoel uw ogen gedurende ten minste 15 minuten en roep onmiddellijk medische hulp in wanneer u remvloeistof in uw ogen gekregen hebt.

OPMERKING

- Zorg ervoor dat er geen remvloeistof in contact komt met het lakwerk van de auto. De lak kan hierdoor schade oplopen.
- Gebruik **NOOIT** rem- en koppelvloeistof die gedurende lange tijd blootgesteld zijn aan de buitenlucht, aangezien de kwaliteit dan niet gegarandeerd kan worden. Deze moet op de juiste manier worden afgevoerd.
- Gebruik het juiste type remvloeistof. Slechts een paar druppels minerale olie, bijvoorbeeld motorolie, in het remsysteem kunnen de onderdelen van het remsysteem beschadigen.



Informatie

Gebruik alleen de voorgeschreven remvloeistof (zie 'Aanbevolen smeermiddelen en hoeveelheden' in hoofdstuk 2).

RUITENSPROEIERVLOEISTOF

Ruitensproeiervloeistofniveau controleren

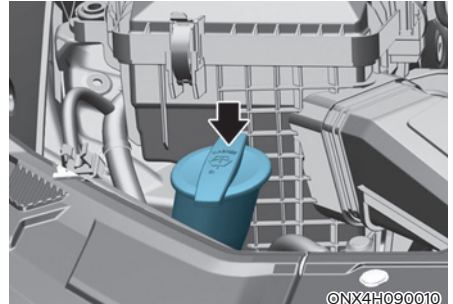

Controleer het vloeistofpeil in het sproeierreservoir en vul indien nodig vloeistof bij. Als u geen ruitensproeiervloeistof bij de hand heeft, kunt u het reservoir bijvullen met gewoon water. Gebruik in koude klimaten echter speciale ruitensproeiervloeistof om bevroering te voorkomen.



WAARSCHUWING

Neem bij het gebruik van ruitensproeiervloeistof de volgende veiligheidsvoorzorgsmaatregelen in acht om de kans op ernstig letsel te beperken:

- Gebruik geen motorkoelvloeistof of antivries in het sproeierreservoir. Koelvloeistof kan het zicht ernstig belemmeren wanneer dit op de voorruit terecht komt, waardoor u de controle over de auto kunt verliezen en een ongeval kunt veroorzaken. Bovendien kan ze de lak en sierlijsten beschadigen.
- Let op dat er geen vonken of vlammen in contact komen met de ruitensproeiervloeistof of het ruitensproeiervloeistofreservoir. Ruitensproeiervloeistof kan alcohol bevatten en ontvlambaar zijn.
- Drink geen ruitensproeiervloeistof en vermijd contact met de huid. Ruitensproeiervloeistof is schadelijk voor mens en dier.
- Houd ruitensproeiervloeistof uit de buurt van kinderen en dieren.

LUCHTFILTER

Filter vervangen

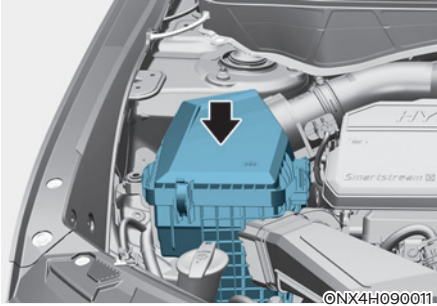

Was het niet uit en spoel het niet af, want water veroorzaakt schade aan het filter. Vervang het luchtfilter als het vervuild is. Vervang het filter overeenkomstig het onderhoudsschema.

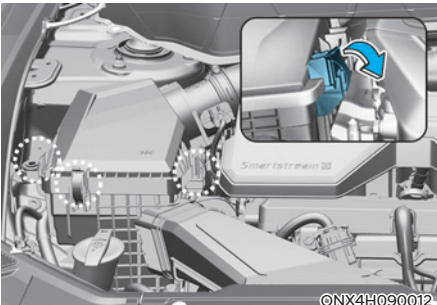

1. Neem de bevestigingsclips los om het luchtfilterdeksel te verwijderen.

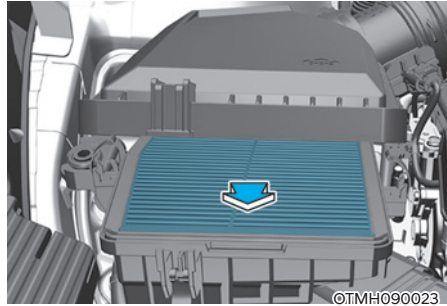

2. Veeg de binnenzijde van het luchtfilter schoon.
3. Vervang het luchtfilter.
4. Bevestig het deksel met de bevestigingsclips.
5. Controleer of het deksel goed vastzit.

i Informatie

Vervang het luchtfilter vaker dan in het onderhoudsschema is aangegeven als de auto wordt gebruikt in gebieden met zeer veel stof of zand (Zie 'Onderhoudsschema onder zware omstandigheden' in dit hoofdstuk).

OPMERKING

- Rijd niet met de auto zonder luchtfilter. Dit resulteert in overmatige motorslijtage.
- Zorg om schade aan de motor te voorkomen dat bij het verwijderen van het luchtfilter geen stof en vuil in de luchtinlaat komen.
- Bij het vervangen van onderdelen adviseren we u deze aan te schaffen bij een officiële HYUNDAI-dealer.

INTERIEURLUCHTFILTER

Controle filter

Het interieurluchtfilter moet worden vervangen volgens het onderhoudsschema. Als de auto gedurende lange tijd in steden met ernstige luchtvervuiling of op ruige, stoffige wegen wordt gebruikt, moet het filter vaker worden gecontroleerd en eerder worden vervangen. Vervang het interieurluchtfilter door de onderstaande procedure te volgen en zorg ervoor dat u geen andere onderdelen beschadigt.

Filter vervangen

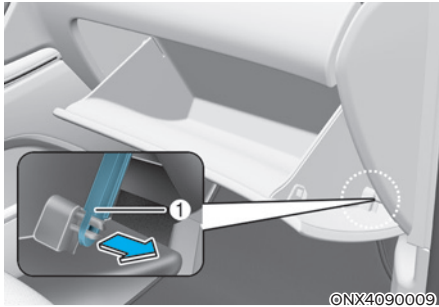

1. Open het dashboardkastje en verwijder de steun (1).

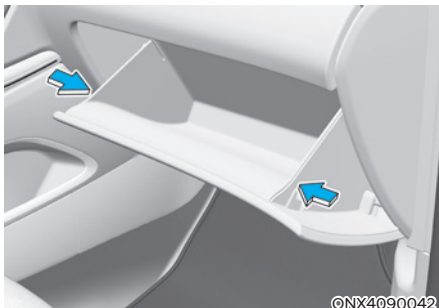

2. Druk beide kanten van het dashboardkastje in zoals op de afbeelding. Daardoor komen de borgpennen van het dashboardkastje los van de houders die ervoor zorgen dat het kan hangen.

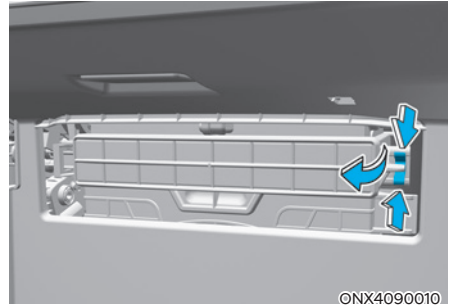

3. Houd de vergrendeling aan de rechterkant van het deksel ingedrukt.
4. Verwijder het deksel
5. Vervang het interieurluchtfilter.
6. Plaats de onderdelen in omgekeerde volgorde van verwijderen.

OPMERKING

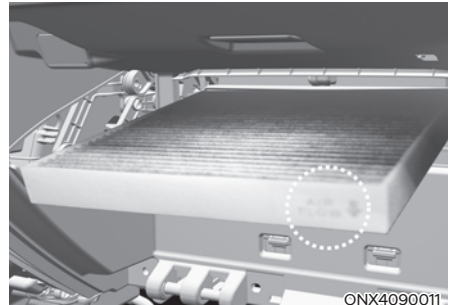

Plaats een nieuw interieurluchtfilter in de juiste richting met het pijlsymbool (↓) omlaag gericht om lawaai te voorkomen en de efficiëntie te verhogen.

RUITENWISSERBLADEN

Controle bladen

Verontreiniging van de voorruit of de ruitenwisserbladen door bepaalde substanties kan het effect van de ruitenwissers verminderen.

Bekende vormen van verontreiniging zijn insecten, sap van bomen en hot wax-behandelingen gebruikt in sommige wasstraten. Als de bladen niet goed wissen, reinig dan zowel de ruit als de bladen met een goed reinigingsmiddel of een mild wasmiddel en spoel ze grondig af met schoon water.

OPMERKING

Om schade aan de ruitenwisserbladen, -armen of andere onderdelen te voorkomen:

- Geen benzine, kerosine, ververdunner of andere oplosmiddelen op of in de buurt ervan gebruiken.
- Probeer niet om de ruitenwissers met de hand te bewegen.
- Geen niet-gespecificeerde ruitenwisserbladen gebruiken.

i Informatie

In de handel verkrijgbare hot wax zoals gebruikt in wasstraten bemoeilijkt het reinigen van de voorruit.

i Informatie

Ruitenwisserbladen zijn verbruiksartikelen. Normale slijtage van de ruitenwissers valt doorgaans niet onder de garantie van uw auto.

Vervangen van bladen

Als de ruitenwissers de ruit niet langer goed schoonmaken, kan het zijn dat ze versleten of gescheurd zijn en dienen ze te worden vervangen.

OPMERKING

Probeer de ruitenwissers nooit met de hand te bewegen om beschadiging van de ruitenwisserarmen en van andere onderdelen te voorkomen.

OPMERKING

Het gebruik van niet-voorgeschreven ruitenwisserbladen kan storingen en problemen veroorzaken.

OPMERKING

- Om schade aan de motorkap en de ruitenwisserarmen te voorkomen, mogen de ruitenwisserarmen alleen worden opgetild als ze in de bovenste wispositie staan.
- Plaats de ruitenwisserarmen altijd terug op de voorruit voordat u gaat rijden.

Servicestanden ruitenwisser voorruit

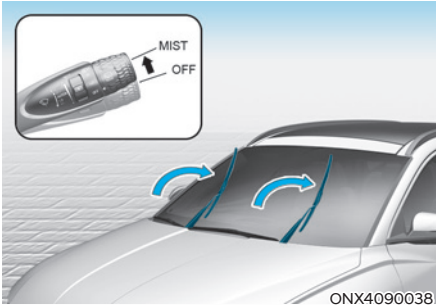

Dit voertuig heeft een „verborgen“ ruitenwisserontwerp, wat betekent dat de wissers niet opgetild kunnen worden als ze in de onderste ruststand staan.

1. Binnen 20 seconden na het uitschakelen van de motor, tilt u de wissershendel op naar de MIST positie (of naar beneden, naar de V-stand) en houdt hem ongeveer 2 seconden in die positie tot de wissers naar de bovenste wispositie bewegen.
2. Nu kunt u de wissers van de voorruit tillen.
3. Plaats de wissers voorzichtig terug op de voorruit.
4. Zet de ruitenwissers in eender welke ON positie om ze terug in de rustpositie beneden te zetten.

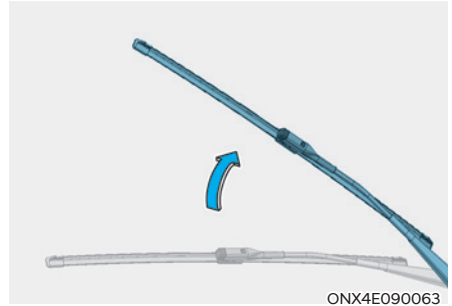

1. Trek de ruitenwisserarm omhoog.

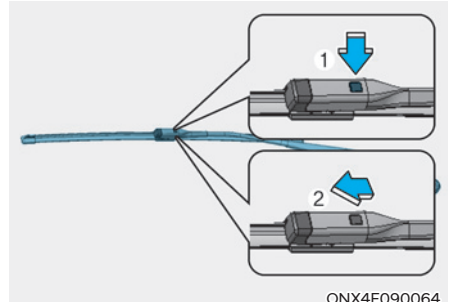

2. Druk op de aanslag (1) van de ruitenwisserarm en schuif het ruitenwisserblad omhoog (2) en verwijder het.
3. Plaats het nieuwe ruitenwisserblad in de omgekeerde volgorde van het verwijderen.
4. Plaats de ruitenwisserarm terug op de voorruit.

Achterrauwisserblad vervangen

Verplaatst de achterrauwisser naar het midden en naar onderen en til de ruitenwiserarm op. Trek aan het ruitenwiserblad om het te verwijderen.



1. Binnen 20 seconden na het uitschakelen van het contact verplaatst u de bedieningshendel van de ruitenwiser omlaag in de stand MIST en houdt u hem 2 seconden in deze stand, tot de ruitenwiser omlaag gaat, naar het midden van de ruit.

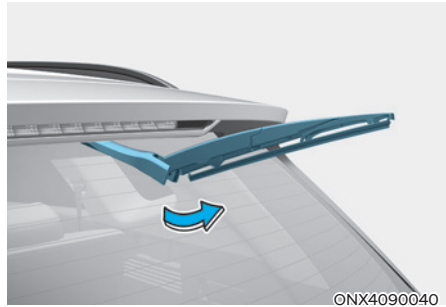

2. Trek de ruitenwiserarm omhoog.

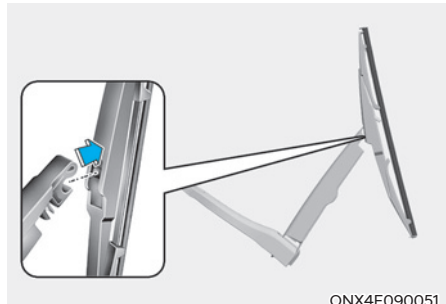

3. Til het ruitenwiserblad omhoog en trek het ruitenwiserblad eruit.

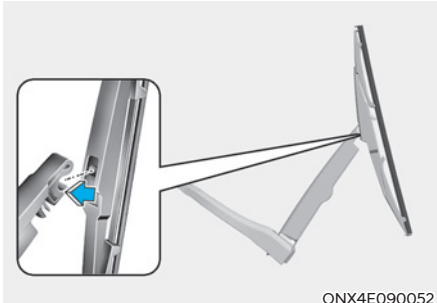

ONX4E090052

4. Plaats het nieuwe ruitenwisserblad door het middelste deel in de opening van de ruitenwisserarm te steken tot het ruitenwisserblad vastklikt.

Wanneer de vervanging voltooid is, zet u de ruitenwisserarm terug naar op de achterraut, zet u het contact van de auto op ON en bedient u de ruitenwissers om te controleren of het ruitenwisserblad correct geïnstalleerd is.

5. Controleer of het ruitenwisserblad goed vastzit door er lichtjes aan te trekken.

Laat de ruitenwisserbladen vervangen door een officiële HYUNDAI-dealer om schade aan de ruitenwisserarmen en andere onderdelen te voorkomen.

OPGELET

Als er te veel kracht op de ruitenwisserarm wordt uitgeoefend terwijl er aan het ruitenwisserblad wordt getrokken, kan het middelste deel worden beschadigd.

OPGELET

- De ruitenwisser werkt gedurende ongeveer 10 seconden niet wanneer de ruitenwisser zonder ruitensproeiervloeistof wordt bediend of de ruitenwisserbladen bevroren zijn. Dit duidt niet op een storing, maar is een beschermingssysteem voor de ruitenwissers dat wordt geactiveerd door de overbelastingsbeveiliging van de ruitenwissermotor.
- De voorruit dient te worden gereinigd met een waterslang en te worden afgeveegd met een schone doek, met de ruitenwisserbladen omhoog. De ruitenwisserbladen dienen ook te worden schoongeveegd als er vet of was op is aangebracht.

ACCU (PLUG-INHYBRIDE VOERTUIG) (INDIEN VAN TOEPASSING)



WAARSCHUWING

Om **ERNSTIG** of **DODELIJK LETSEL** van uzelf of omstanders te voorkomen, volg altijd deze voorzorgsmaatregelen als u in de buurt van de accu werkt of ze hanteert:



Lees en volg de **OPMERKINGEN** voor het omgaan met de accu altijd zorgvuldig.



Draag oogbescherming die ontworpen is om de ogen tegen spatten zuur te beschermen.



Houd open vuur, vonken en rokende materialen uit de buurt van de accu.



Er zit altijd zeer licht ontvlambare waterstof in de accucellen en dat kan ontploffen als het ontvlamt.



Houdt accu's buiten bereik van kinderen.



Accu's bevatten zwavelzuur dat zeer corrosief is. Voorkom contact van het zuur met uw ogen, huid of kleding.

Spoel uw ogen minstens 15 minuten met schoon water als er zuur in komt en roep onmiddellijk medische hulp in. Als het zuur in contact komt met uw huid, grondig wassen. Roep onmiddellijk medische hulp in wanneer u pijn of een brandend gevoel heeft.

- Bij het optillen van een accu met een kunststof behuizing kan door overmatige druk accuzuur naar buiten komen, waardoor de accu kan lekken. Houd bij het optillen uw handen aan de zijkant van de accu.
- Probeer uw auto niet te starten met een hulpaccu als uw accu bevroren is.
- Laad een accu **NOOIT** op als de accukabels van het voertuig nog aangesloten zijn op de accu.
- Het ontstekingsstelsel werkt met hoogspanning. Raak deze onderdelen **NOOIT** aan als de motor draait of als de toets Engine Start/ Stop (motor starten/stoppen) in de ON stand staat.

OPMERKING

- Wanneer de auto gedurende langere tijd niet wordt gebruikt in een gebied met lage temperaturen, verwijder dan de accu en bewaar deze binnen.
- Laad de accu altijd volledig op om te voorkomen dat de accubak beschadigd raakt in gebieden met lage temperaturen.

OPMERKING

Als u niet-toegestane elektronische apparaten aansluit, raakt de accu mogelijk ontladen. Gebruik nooit niet-toegestane apparaten.

Voor een optimale werking van de accu

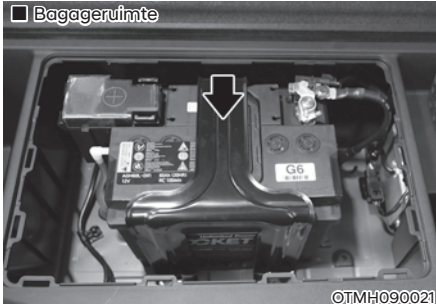

- Zorg ervoor dat de accu altijd goed vastzit.
- Houd de bovenzijde van de accu schoon en droog.
- Houd de accupolen en de accupoolklemmen schoon, zorg ervoor dat ze goed vastzitten en bescherm ze met vaseline.
- Spoel gemorst elektrolyt direct af met een oplossing van water en natriumbicarbonaat (zuiveringszout).
- Neem de accukabels los als u de auto gedurende een langere periode niet gebruikt.

i Informatie - Voor accu's met een UPPER en LOWER markering

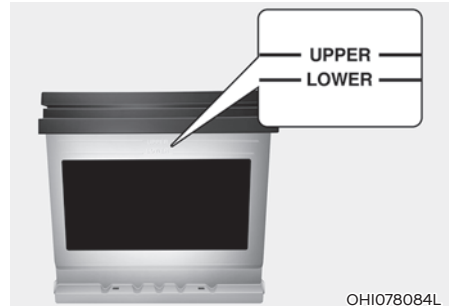

Indien uw auto is uitgerust met een accu met aan de zijkant de merktekens LOWER (MIN) en UPPER (MAX), moet u het elektrolytpeil controleren.

Het elektrolytpeil moet zich tussen LOWER (MIN) en UPPER (MAX) bevinden. Bij een laag elektrolytpeil voegt u gedistilleerd (of gedemineraliseerd) water toe. (Voeg nooit zwavelzuur of andere elektrolyten toe.)

Zorg ervoor dat u geen gedistilleerd (of gedemineraliseerd) water op het oppervlak van de accu of andere aansluitende onderdelen morst.

Vul niet teveel water bij in de accucellen.

De accu of andere onderdelen kunnen daardoor roesten. Sluit ten slotte de celdop zorgvuldig. We raden u echter aan om contact op te nemen met een erkende HYUNDAI-dealer voor beter onderhoud van de accu.

Accucapaciteitsticker

■ Type A



OTM090063L

■ Type B



OTM090064L

1. MF68L-DIN : De HYUNDAI modelnaam van de accu
2. 12 V : De nominale spanning
3. 68Ah (20HR) : De nominale capaciteit (in ampère-uur)
4. RC 110min : De nominale capaciteit (in ampère-uur)
5. 600A : De koudstartstroom in ampère volgens SAE/EN-norm

Accu laden

Met een acculader

Uw auto is uitgerust met een onderhoudsvrije accu.

- Laad de accu gedurende 10 uur traag op met een druppellader wanneer de accu op korte tijd is leeggeraakt (bijvoorbeeld doordat de koplampen of interieurverlichting zijn blijven branden terwijl het voertuig niet gebruikt werd).
- Wanneer de accu geleidelijk ontlaaft door een hoge elektrische belasting tijdens het rijden, laadt u ze 2 uur op met 20 - 30 A.



WAARSCHUWING

Volg altijd deze instructies als u de accu van uw voertuig oplaadt om het risico op ERNSTIG of DODELIJK LETSEL door ontploffingen of brandwonden door zuur te vermijden.

- Schakel vóór het uitvoeren van onderhoudswerkzaamheden aan de accu of het laden van de accu alle elektrische verbruikers uit en zet de motor af.
- Houd open vuur, vonken en rokende materialen uit de buurt van de accu.
- Werk altijd in open lucht of op een goed geventileerde plaats
- Draag een veiligheidsbril wanneer u de accu tijdens het opladen controleert.
- De accu moet uit de auto worden verwijderd en in een goed geventileerde ruimte geplaatst worden.
- Houd de accu tijdens het laden in de gaten; beëindig het laden of wijzig de laadstroomcapaciteit als de accu hevig begint te borrelen.

- **Neem de minkabel van de accu altijd eerst los en sluit de minkabel van de accu altijd als laatste weer aan. Ontkoppel de acculader in de onderstaande volgorde:**
 1. **Zet de hoofdschakelaar van de acculader uit.**
 2. **Neem de klem los van de minpool.**
 3. **Neem de klem los van de pluspool.**
- **We raden aan om accu's voor vervanging van een officiële HYUNDAI-dealer te gebruiken.**

Hybride voertuig

De 12V hulpaccu van de auto is ingebouwd in de hoogspanningsaccu. De hoogspanningsaccu bevindt zich onder het zitkussen van de 2e rij.

Voor onderhoud van de accu raden we u aan het systeem door een officiële HYUNDAI-dealer na te laten kijken.

12V-hulpaccustekker

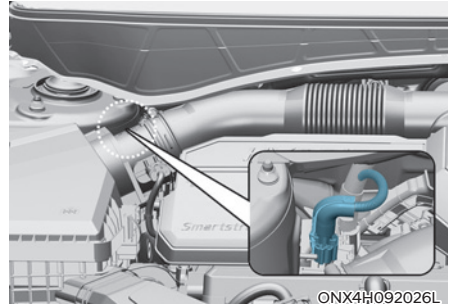

Haal de 12V-hulpaccustekker los die op het zekeringspaneel van de motorruimte zit om de stroom van de 12V-hulpaccu uit te schakelen.

Sluit de 12V-hulpaccustekker opnieuw aan het onderhoud aan de accu afgerond is.



OPGELET

- **De efficiëntie van de accu neemt af bij lage temperaturen. Als de auto langere tijd niet wordt gebruikt, moet u de auto indien mogelijk binnen parkeren.**
- **Houd de accu altijd volledig opgeladen. De accubehuizing kan schade oplopen door vorst als de accucapaciteit laag is.**
- **Installeer geen niet-toegestane elektrische apparaten (zoals lampen, dashcam, enz.) in een auto. Anders kan de accu ontladen raken.**

OPMERKING

AGM-accu (indien van toepassing)

- **AGM-accu's (Absorbed Glass Mat) zijn onderhoudsvrij en we adviseren u om de AGM-accu te laten onderhouden door een officiële HYUNDAI-dealer. Gebruik voor het laden van uw AGM-accu alleen volautomatische acculaders die speciaal zijn ontworpen voor AGM-accu's.**
- **Bij het vervangen van de AGM-accu adviseren we u om wisselstukken van een officiële HYUNDAI-dealer te gebruiken.**
- **Open of verwijder de deksel van de accu niet. Hierdoor kan elektrolyt weglekken, wat kan leiden tot ernstig letsel.**

Via starten met een hulpaccu

Na het starten met een goede hulpaccu, rijdt u 20-30 minuten met het voertuig voor het wordt afgesloten. Het voertuig herstart misschien niet als u het uitschakelt voordat de accu voldoende opgeladen is. Kijk bij 'starten met hulpaccu' in hoofdstuk 8 voor meer informatie over de startprocedure met een hulpaccu.

Informatie



Een onjuist afgevoerde batterij kan schadelijk zijn voor het milieu en voor uw gezondheid. Voer de accu af volgens uw lokale wetgeving of voorschriften.

Te resetten onderdelen

De volgende onderdelen moeten mogelijk worden gereset nadat de accu ontladen is geweest of de accupool (Plug-inhybride voertuig) of accustekker (Hybride voertuig) losgekoppeld is geweest.

- Ruit automatisch omhoog/omlaag (zie hoofdstuk 5)
- Zonnedak (zie hoofdstuk 5)
- Tripcomputer (zie hoofdstuk 5)
- Verwarmings- en ventilatiesysteem (zie hoofdstuk 5)
- Geheugen bestuurdersstoel (zie hoofdstuk 5)
- Klok (zie hoofdstuk 5)
- Infotainmentsysteem (zie handleiding infotainmentsysteem)

BANDEN EN WIELEN



WAARSCHUWING

Door een defecte band kunt u de controle over de auto verliezen en een ongeval veroorzaken. Om de kans op **ERNSTIG LETSEL** te beperken, moeten de volgende voorzorgsmaatregelen worden genomen:

- Controleer de bandenspanning maandelijks. Controleer de banden daarnaast op slijtage en beschadigingen.
- De aanbevolen bandenspanning voor uw auto bij koude banden kunt u vinden in deze handleiding en op het bandenspanningslabel op de middenstijl aan bestuurderszijde. Gebruik altijd een bandenspanningsmeter om de bandenspanning te meten. Banden met een te hoge of te lage spanning slijten ongelijkmatig, wat leidt tot slecht weggedrag.
- Controleer ook altijd de spanning van het reservewiel wanneer u de spanning van de andere banden van uw auto controleert.
- Vervang banden die versleten of beschadigd zijn of die ongelijkmatige slijtage vertonen. Versleten banden kunnen leiden tot verminderde remprestaties, stuurcontrole of grip.
- Vervang de banden **ALTIJD** door banden waarvan maat, type, constructie en loopvlakprofiel hetzelfde zijn als van de oorspronkelijk op de auto gemonteerde banden. Het gebruik van afwijkende maten banden en wielen kan ongewenste rijeigenschappen of een slechte wegligging van de auto tot gevolg hebben of het antiblokkeersysteem (ABS) van uw auto beïnvloeden. Dit kan leiden tot een ernstig ongeval.

Onderhoud van de banden

Voor uw veiligheid, een maximale levensduur van de banden en een zo laag mogelijk brandstofverbruik, moet u de banden steeds op de aanbevolen spanning houden en mag u het totaalgewicht en de maximale asbelasting niet overschrijden.



ONX4E010022

U kunt alle specificaties (maten en spanningen) terugvinden op een label dat op de middenstijl aan bestuurderszijde is aangebracht.

Aanbevolen bandenspanning koud

Alle bandenspanningen (inclusief het reservewiel) moeten worden gecontroleerd bij koude banden. 'Koude banden' betekent dat de auto ten minste drie uur niet heeft gereden of minder dan 1,6 km heeft gereden.

De bandenspanning bij warme banden is normaliter 28 tot 41 kPa hoger dan de aanbevolen bandenspanning bij koude banden. Laat geen lucht uit warme banden ontsnappen om de spanning aan te passen, want hierdoor wordt de bandenspanning te laag. Zie 'Banden en wielen' in hoofdstuk 2 voor de aanbevolen bandenspanning.



WAARSCHUWING

Voor optimale rijeigenschappen, een optimale wegligging en een zo laag mogelijke bandenslijtage dient u de banden op de aanbevolen spanning te houden.

Een te hoge of te lage bandenspanning kan de levensduur van de band verkorten, een negatief effect op de rijeigenschappen hebben en tot een plotseling banddefect leiden waardoor u de macht over het stuur kunt verliezen en een ongeval kunt veroorzaken.

Een veel te lage bandenspanning kan leiden tot ernstige warmteontwikkeling, waardoor een klapband, loopvlakscheiding en andere banddefecten kunnen optreden en u de macht over het stuur kunt verliezen. Hierdoor kan een ernstig ongeval plaatsvinden. Dit risico is veel hoger op warme dagen en bij lange ritten met hoge snelheden.



OPGELET

- Een te lage bandenspanning leidt tot overmatige slijtage, slecht weggedrag en een hoger brandstofverbruik. Zelfs wielvorming is mogelijk. Houd de bandenspanning op het juiste peil. Als een band vaak moet worden opgepompt, adviseren we u deze te laten controleren door een officiële HYUNDAI-dealer.
- Een te hoge bandenspanning heeft een negatieve invloed op het rijcomfort en zorgt voor een verhoogde slijtage in het midden van het loopvlak. Bovendien bestaat er een grotere kans op beschadiging door oneffenheden in het wegdek.

Bandenspanning controleren

Controleer de banden, inclusief de reserveband, minstens eenmaal per maand.

Controle

Gebruik een bandenspanningsmeter van goede kwaliteit om de bandenspanning te meten. U kunt aan de buitenkant niet zien of de banden de juiste spanning hebben. Met radiaalbanden kan niets mis lijken, terwijl ze toch te weinig spanning hebben.

Verwijder het ventieldopje van het bandventiel. Druk de bandenspanningsmeter stevig op het ventiel om de spanning af te lezen. Als de bandenspanning van de koude band overeenkomt met de aanbevolen spanning op het Band en Laadinformatielabel, is er geen correctie nodig. Als de bandenspanning te laag is, pomp de band dan op totdat de aanbevolen spanning wordt bereikt. Schroef de ventieldopjes terug op de bandventielen. Zonder het ventieldopje kan er vuil of vocht in het ventiel komen, wat kan leiden tot lucht lekkage. Als een ventieldopje ontbreekt, plaats dan zo snel mogelijk een nieuw.

Als de band te hard is opgepompt, laat dan lucht ontsnappen door de metalen pen in het midden van het ventiel in te duwen. Controleer de bandenspanning opnieuw met de bandenspanningsmeter. Schroef de ventieldopjes terug op de bandventielen. Zonder het ventieldopje kan er vuil of vocht in het ventiel komen, wat kan leiden tot lucht lekkage. Als een ventieldopje ontbreekt, plaats dan zo snel mogelijk een nieuw.

Wielen verwisselen

Om de banden zo gelijkmatig mogelijk te laten slijten, adviseert HYUNDAI de banden volgens het onderhoudsschema, of eerder te roteren als de slijtage onregelmatig verloopt.

Controleer bij het verwisselen tevens de balans.

Controleer de banden bij het verwisselen van de wielen op ongelijkmatige slijtage en beschadigingen. Abnormale slijtage wordt meestal veroorzaakt door onjuiste bandenspanning, verkeerde wieluitlijning, onbalans in de wielen, hard remmen of snel rijden door bochten. Controleer het loopvlak en de zijkant van de band op hobbels of uitstulpingen. Vervang de band als u een van deze afwijkingen aantreft. Vervang de band als het canvas of de koordlagen zichtbaar zijn. Breng de bandenspanning van de voor- en achterbanden na het verwisselen op de voorgeschreven waarden en controleer of de wielmoer goed vastzit (het juiste aanhaalmoment is 11 - 13 kgf·m).

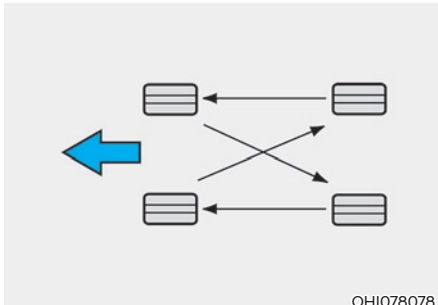

Controleer bij het verwisselen van de wielen tevens de remblokken op slijtage.

i Informatie

De buiten- en binnenkant van een asymmetrische band is duidelijk waarneembaar. Wanneer u een asymmetrische band installeert, moet u ervoor zorgen dat de kant gemarkeerd met 'outside' naar buiten is gericht. Als de kant gemarkeerd met 'inside' aan de buitenkant is gemonteerd, heeft dit een negatief effect op de prestaties van de auto.

! WAARSCHUWING

- Gebruik het reservewiel niet voor het roteren van de wielen.
- Zorg ervoor dat diagonaal- en radiaalbanden nooit in combinatie met elkaar worden gemonteerd. Dit kan ongewenste rijeigenschappen veroorzaken, waardoor u de controle over de auto kunt verliezen en een ongeval kunt veroorzaken.

Uitlijnen en balanceren van de wielen

De wielen van uw auto zijn af fabriek zorgvuldig uitgelijnd en gebalanceerd voor een lange levensduur van de banden en optimale prestaties.

Normaalgesproken is het niet nodig de wielen nogmaals uit te lijnen. In het geval de banden van uw auto echter abnormale slijtage vertonen of als de auto naar één kant trekt, kan het zijn dat de auto opnieuw moet worden uitgelijnd.

Wanneer de auto tijdens het rijden op een vlakke weg trilt, kan het zijn dat de wielen opnieuw moeten worden gebalanceerd.

OPMERKING

Onjuiste balanceergewichten kunnen de lichtmetalen velgen van uw auto beschadigen. Gebruik alleen goedgekeurde balanceergewichten.

Banden vervangen

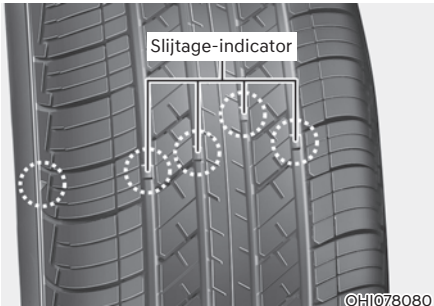

Als de band gelijkmatig is afgesleten, verschijnt een bandslijtage-indicator als een vaste balk over het loopvlak. Dit geeft aan dat de band minder dan 1,6 mm loopvlak heeft. Vervang de band wanneer dit gebeurt.

Wacht niet met het vervangen van de band totdat de slijtage-indicator over de gehele profielbreedte zichtbaar is.



WAARSCHUWING

Om de kans op ERNSTIG of DODELIJK LETSEL te beperken:

- Vervang banden die versleten of beschadigd zijn of die ongelijkmatige slijtage vertonen. Versleten banden kunnen leiden tot verminderde remprestaties, stuurcontrole en grip.
- Vervang banden altijd door banden met dezelfde maat als die oorspronkelijk op de auto werden geleverd. Het gebruik van afwijkende maten banden en wielen kan ongewenste rijeigenschappen of een slechte wegligging van de auto tot gevolg hebben of het antiblokkeersysteem (ABS) van uw auto beïnvloeden. Dit kan leiden tot een ernstig ongeval.
- Bij het verwisselen of vervangen van banden (of velgen), dient u de beide banden (of velgen) voor of achter tegelijk te verwisselen of vervangen. Wanneer slechts één band wordt vervangen kan dit het weggedrag van de auto beïnvloeden.
- Banden worden in de loop van de tijd slechter, zelfs als ze niet worden gebruikt. Ongeacht het resterende loopvlak adviseert HYUNDAI de banden te vervangen wanneer ze zes (6) jaar zijn gebruikt.
- Warmte veroorzaakt door warme klimaten of veelvuldig hoge belastingen kan het verouderingsproces versnellen. Het niet opvolgen van deze waarschuwing kan tot een plotseling banddefect leiden, waardoor u de controle over de auto kunt verliezen en een ongeval kunt veroorzaken.

Band compact reservewiel vervangen (indien van toepassing)

De levensduur van een reserveband is korter dan die van een conventionele band. Vervang deze wanneer u de balken van de bandslijtage-indicator op het loopvlak kunt zien. De vervangende band van het compacte reservewiel moet dezelfde maat en uitvoering hebben als de band die bij uw nieuwe auto is geleverd en moet op hetzelfde compacte reservewiel worden gemonteerd. De band van het compacte reservewiel is niet ontworpen om te worden gemonteerd op een normaal wiel en het compacte reservewiel is niet ontworpen voor het monteren van een normale maat band.



WAARSCHUWING

De originele band moet zo snel mogelijk worden gerepareerd of vervangen om te voorkomen dat het reservewiel defect raakt, dat u de controle over het voertuig verliest en zo een ongeval veroorzaakt. Het reservewiel is alleen bestemd voor noodgevallen. Rijd niet sneller dan 80 km/h wanneer het compacte reservewiel wordt gebruikt.

Velgen vervangen

Als u om de een of andere reden de velgen wilt vervangen, dient u erop te letten dat de nieuwe velgen gelijkwaardig zijn aan de originele velgen voor wat betreft diameter, velgbreedte en offset (wielbolling).

Grip

De grip kan afnemen als u met versleten banden, de verkeerde bandenspanning of op glad wegdek rijdt. De banden moeten worden vervangen wanneer de bandslijtage-indicatoren verschijnen. Om de kans te verkleinen dat u de controle over de auto verliest, dient u langzamer te rijden in geval van regen, sneeuw of ijs op het wegdek.

Onderhoud van banden

Naast een juiste bandenspanning helpt een correcte wieluitlijning om de bandenslijtage te verminderen. Als u merkt dat een band ongelijkmatig slijt, laat uw dealer dan de wieluitlijning controleren.

Wanneer u nieuwe banden laat monteren, moet u ervoor zorgen dat ze ook worden gebalanceerd. Dit verhoogt het rijcomfort en de levensduur van de banden. Balanceer een wiel ook altijd wanneer de band van de velg verwijderd is geweest.

Label op de wang van de band

Deze informatie bestaat uit de basiseigenschappen van de band en het identificatienummer voor veiligheidscertificatie. Het identificatienummer kan worden gebruikt om de band te identificeren bij een terugroepactie.

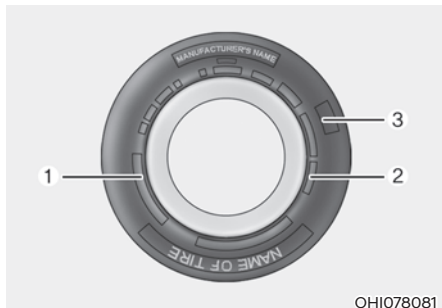

1. Fabrikant of merknaam

Fabrikant of merknaam wordt aangegeven.

2. Bandenmaataanduiding

De wang van een band is voorzien van een bandenmaataanduiding. U hebt deze informatie nodig bij het kiezen van vervangende banden voor uw auto. Hieronder wordt uitgelegd wat de letters en cijfers in de bandenmaataanduiding betekenen.

Voorbeeld aanduiding bandenmaat:

(Deze maat dient slechts ter illustratie; de bandenmaat van uw auto is afhankelijk van de uitvoering.)

235/60R18 102H

235 - Breedte band in millimeter.

60 - Hoogte-/breedte-verhouding. De hoogte van de wang van de band als percentage van de breedte.

R - Type band (radiaalband).

18 - Velgdiameter in inch.

102 - Index draagvermogen, een numerieke code die het maximale draagvermogen van de banden aangeeft.

H - Aanduiding snelheidsclassificatie. Zie het overzicht in dit hoofdstuk voor meer informatie.

Aanduiding velgmaat

Ook de wielen zijn voorzien van informatie die van belang kan zijn bij eventuele vervanging. Hieronder wordt uitgelegd wat de letters en cijfers in de velgmaataanduiding betekenen.

Voorbeeld aanduiding velgmaat:

7,5J X 18

7,5 - Velgbreedte in inch.

J - Aanduiding offset.

18 - Velgdiameter in inch.

Snelheidsclassificatie banden

Onderstaande tabel geeft een overzicht van de meest gebruikelijke snelheidsclassificaties voor banden voor personenwagens. De snelheidsclassificatie is onderdeel van de bandenmaataanduiding op de wang van de band. Deze aanduiding geeft de maximum snelheid weer waarvoor deze band is ontworpen.

Aanduiding snelheidsclassificatie	Maximum snelheid
S	180 km/h
T	190 km/h
H	210 km/h
V	240 km/h
W	270 km/h
Y	300 km/h

3. Levensduur van de band controleren (TIN: bandidentificatienummer)

Banden die ouder dan zes jaar zijn, gerekend vanaf de productiedatum (inclusief het reservewiel), moeten worden vervangen door nieuwe. U kunt de productiedatum op de wang van de band vinden (mogelijk aan de binnenkant van het wiel) met behulp van de DOT-code. De DOT-code is een serie tekens op de band die bestaat uit cijfers en Engelse letters. De productiedatum wordt aangeduid door de laatste vier cijfers (tekens) van de DOT-code.

DOT: XXXX XXXX OOOO

Het eerste deel van de DOT-code geeft de fabriekscode, de bandenmaat en het type profiel aan en de laatste vier cijfers de week en het jaar waarin de band is geproduceerd.

Bijvoorbeeld:

DOT XXXX XXXX 1522 geeft aan dat de band is geproduceerd in week 15 van 2022.

4. Structuur en materiaal van de band

Het aantal lagen van rubber-bekleed weefsel in de band. Bandenfabrikanten moeten ook de materialen in de band aangeven, waaronder staal, nylon, polyester en andere. De letter 'R' betekent radiaalband constructie; de letter 'D' betekent diagonaalband constructie en de letter 'B' betekent gordel band met diagonaal karkas constructie.

5. Maximaal toegestane bandenspanning

Dit getal geeft de hoogste bandenspanning aan die mag worden toegepast. Overschrijd de maximaal toegestane bandspanning niet. Raadpleeg het Band en Laadinformatielabel voor de aanbevolen bandspanning.

6. Maximum belastingindex

Dit getal geeft de maximale belasting in kilogrammen aan waarmee de band mag worden belast. Monteer bij het vervangen van de banden op de auto altijd een band die dezelfde belastingindex heeft als de fabrieksgemonteerde band.

7. Uniforme kwaliteitsaanduiding voor banden

Kwaliteitsgradaties vindt u, indien van toepassing, op de zijkant van de band tussen de schouder van het loopvlak en de maximumbreedte van de wang.

Bijvoorbeeld:

TREADWEAR 200

TRACTION AA

TEMPERATURE A

Slijtage loopvlak

De slijtage-index classificatie is een vergelijkbare kwalificatie gebaseerd op de slijtagegraad van de band tijdens het testen onder gecontroleerde omstandigheden op een officieel erkende testbaan. Een band met classificatie 150 zou bijvoorbeeld anderhalf keer minder slijten tijdens de test als een band met classificatie 100.

De levensduur van de banden zal in belangrijke mate afhankelijk zijn van de gebruiksomstandigheden. De levensduur kan echter van de norm afwijken door de rijstijl van de bestuurder, onderhoud van de banden, de toestand van de wegen en het klimaat.

Deze classificaties zijn geperst op de wangen van banden voor personenwagens. De als standaard of optionele uitrusting beschikbare banden voor uw auto kunnen variëren met betrekking tot deze classificatie.

Grip - AA, A, B en C

Er zijn drie gripclassificaties, van hoog naar laag AA, A, B en C. De gripclassificatie geeft aan in hoeverre de banden op een nat wegdek doorglijden bij het maken van een noodstop, zoals gemeten onder gecontroleerde omstandigheden op een officieel erkende testbaan, zowel op asfalt als op beton. Een band met classificatie C is een band met relatief weinig grip.



WAARSCHUWING

De kwaliteit van de tractie voor deze band is gebaseerd op tractietesten waarbij niet onder een hoek wordt geremd. Bij de kwaliteit is geen rekening gehouden met de acceleratie, het nemen van bochten, aquaplaning en maximum tractie.

Temperatuur - A, B en C

Er zijn drie temperatuurclassificaties mogelijk: A (de hoogste), B en C. Deze classificaties geven aan in hoeverre de band hittebestendig is en in welke mate de band warmte afvoert, zoals getest onder gecontroleerde omstandigheden op een testwiel in een officieel erkend laboratorium.

Aanhoudend hoge temperaturen kunnen degeneratie van het materiaal van de band veroorzaken en de levensduur van de band aanzienlijk verminderen, terwijl bovenmatige temperatuur tot een plotseling banddefect kan leiden. Classificaties B en A stellen hogere prestatieniveaus op het testwiel in het laboratorium voor dan het vereiste wettelijke minimum.



WAARSCHUWING

De temperatuurclassificatie voor de band is vastgesteld voor een band die de juiste spanning heeft en niet is overbelast. Overmatige snelheid, te lage spanning, te hoge spanning of overbelasting, afzonderlijk of in combinatie, kan warmteontwikkeling en eventueel een plotseling banddefect veroorzaken. Hierdoor kunt u de controle over de auto verliezen en een ongeval veroorzaken.

Banden met lage hoogte-/breedteverhouding (indien van toepassing)

De hoogte-/breedteverhouding is lager dan 50 bij banden met een kleine hoogte-/breedteverhouding.

Aangezien banden met een kleine hoogte-/breedteverhouding zijn geoptimaliseerd voor weggedrag en remmen, is hun wang iets stijver dan bij een standaardband. Banden met een kleine hoogte-/breedteverhouding zijn daarnaast meestal ook breder en hebben dus een groter contactvlak met het wegdek. In sommige gevallen kunnen ze meer rijgeluid produceren ten opzichte van standaardbanden.



OPGELET

De wang van een band met een kleine hoogte-/breedteverhouding is lager dan bij een normale band. Daarom raken deze lage wielen en banden sneller beschadigd. Volg de onderstaande instructies.

- Als u op een ruige weg of in het terrein rijdt, zorg er dan voor dat u de banden en wielen niet beschadigt. Controleer na het rijden de banden en wielen.
- Bij het passeren van een kuil, verkeersdrempel, mangat of stoeprand moet u langzaam rijden om de banden en wielen niet te beschadigen.
- Als een band hard wordt geraakt, raden we aan de band te laten nakijken door een officiële HYUNDAI-dealer of bandenspecialist.
- Controleer de staat en de spanning van de banden elke 3.000 km om schade aan de banden te voorkomen.
- Het is moeilijk om schade aan een band puur visueel te herkennen. Controleer de band al bij een geringe indicatie van schade aan de band en vervang deze om schade door lucht lekkage te voorkomen.
- Wanneer een band wordt beschadigd bij het rijden op een ruige weg, in het terrein of over obstakels, zoals een kuil, mangat of stoeprand, dekt uw garantie de schade niet.
- De bandinformatie is aangegeven op de wang van de band.

ZEKERINGEN

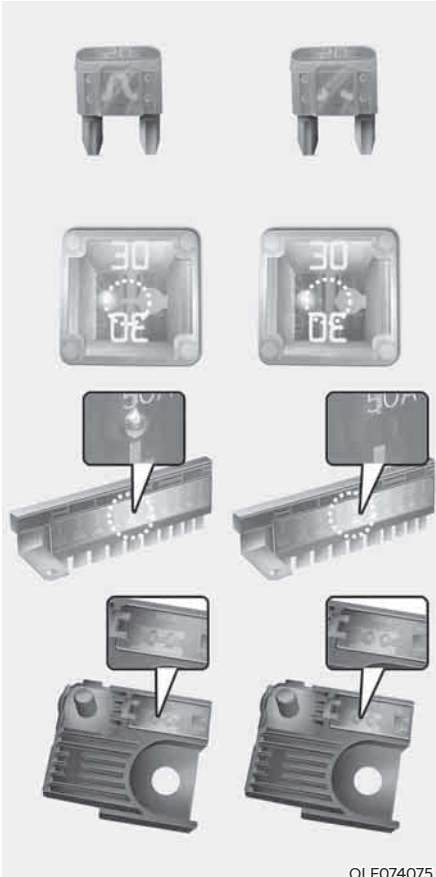

Het elektrisch systeem van een auto is tegen overbelasting beveiligd door middel van zekeringen.

Deze auto heeft 2 (of 3) zekeringkasten, één in het zijpaneel aan bestuurderszijde en de andere in de motorruimte.

Als een van de lampen, accessoires of bedieningselementen van uw auto niet werkt, controleer dan de zekering van het betreffende circuit. Als een zekering is doorgebrand, is het element in de zekering gesmolten of gebroken.

Als het elektrische systeem niet werkt, controleer dan eerst de zekeringkast aan bestuurderszijde. Schakel voordat u een doorgebrande zekering vervangt, de motor en alle schakelaars uit en koppel dan de (-) accupool (Plug-inhybride voertuig) of de accustekker (Hybride voertuig) los. Vervang een zekering altijd door een zekering met dezelfde stroomsterkte.

Als de vervangende zekering ook doorbrandt, duidt dit op een elektrische storing. Gebruik het betrokken systeem niet. We adviseren u onmiddellijk contact op te nemen met een officiële HYUNDAI-dealer.

Informatie

Er worden drie typen zekeringen gebruikt: een plat type voor lagere stroomsterkte, een cartridge-type en een multizekering voor hogere stroomsterktes.

WAARSCHUWING

Vervang een zekering ALLEEN door een zekering met dezelfde stroomsterkte.

- Een zekering met een hogere waarde kan schade en mogelijk brand veroorzaken.
- Installeer geen draad of aluminiumfolie in plaats van de juiste zekering – zelfs niet als tijdelijke reparatie. Dit kan omvangrijke schade aan de bedrading en mogelijk brand veroorzaken.

OPMERKING

Verwijder een zekering niet met een schroevendraaier of een ander metalen voorwerp omdat hierdoor kortsluiting kan ontstaan, waardoor het elektrisch systeem beschadigd kan raken.

Vervangen zekering dashboard

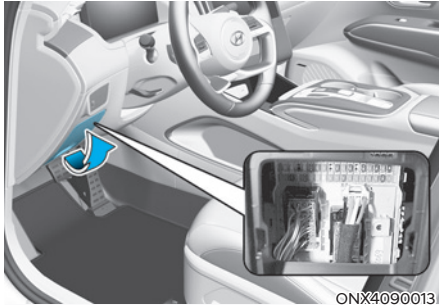

1. Zet de auto uit.
2. Zet alle andere schakelaars uit.
3. Open de klep van de zekeringkast.
4. Raadpleeg het label aan de binnenkant van het deksel van de zekeringkast om de vermoedelijke locatie van de zekering te vinden.

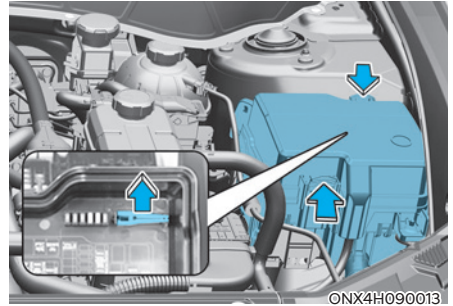

5. Trek de verdachte zekering recht naar buiten. Gebruik de zekeringtrekker die zich in het deksel van de zekeringkast in de motorruimte bevindt.
6. Controleer de verwijderde zekering; vervang indien deze is doorgebrand. Er bevinden zich reservezekeringen in de zekeringkast in het dashboard (of in de zekeringkast in de motorruimte).
7. Plaats een nieuwe zekering met dezelfde stroomsterkte en controleer of de zekering goed vastzit. Bij loszitten adviseren we u contact op te nemen met een officiële HYUNDAI-dealer.

Als u geen reservezekering hebt, kunt u in een noodgeval een zekering van een ander circuit gebruiken dat niet nodig is om te kunnen rijden, bijvoorbeeld van de aansteker, mits de zekering dezelfde stroomsterkte heeft.

Wanneer de koplampen of andere elektrische componenten niet werken en de zekeringen in orde zijn, controleer dan de zekeringkast in de motorruimte. Vervang een doorgebrande zekering door een zekering voor dezelfde stroomsterkte.

Vervangen zekering motorruimte

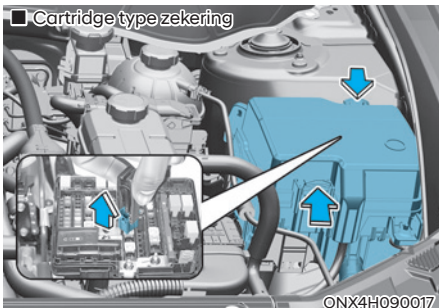
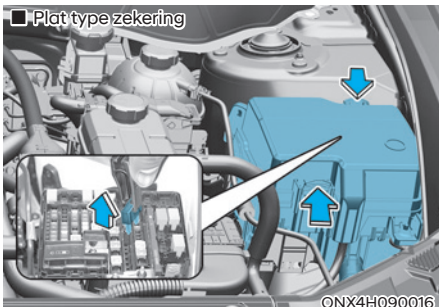

1. Zet de auto uit.
2. Zet alle andere schakelaars uit.
3. Verwijder het deksel van de zekeringkast door de lippen in te drukken en het deksel omhoog te trekken.
4. Controleer de verwijderde zekering; vervang indien deze is doorgebrand. Gebruik de zekeringtrekker in de zekeringkast in de motorruimte om de zekering te verwijderen of te plaatsen.
5. Plaats een nieuwe zekering met dezelfde stroomsterkte en controleer of de zekering goed vastzit. Bij loszitten adviseren we u contact op te nemen met een officiële HYUNDAI-dealer.

OPMERKING

Maak na het controleren van de zekeringkast in de motorruimte het deksel van de zekeringkast stevig vast. U kunt een klinkgeluid horen als het deksel goed is vergrendeld. Als het niet goed is vergrendeld, kunnen er elektrische storingen optreden door contact met water.

Multizekering

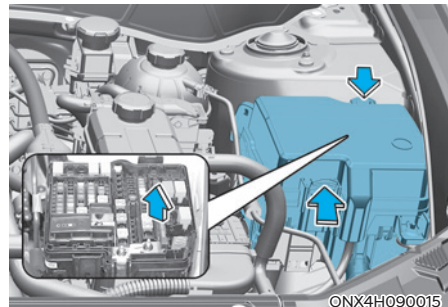

Als de multizekering is doorgebrand, adviseren we u contact op te nemen met een officiële HYUNDAI-dealer.

Beschrijving zekering-/relaiskast

Zekeringkast in het dashboard (Hybride voertuig/Plug-inhybride voertuig)

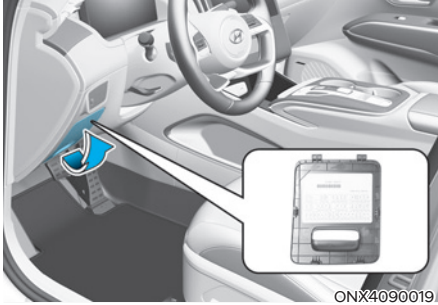

ONX4090019

Aan de binnenzijde van het deksel van de zekering-/relaiskast vindt u een label met daarop de naam en de waarden van de zekeringen en relais.

i Informatie

Niet alle beschrijvingen van de zekeringkasten in deze handleiding zijn mogelijk van toepassing op uw auto; de informatie is correct op het moment van drukken. Raadpleeg het label van de zekeringkast wanneer u de zekeringkast van uw auto controleert.

91990-CZ010

استخدم الفيوز ذو القياس المناسب
USE THE DESIGNATED FUSE ONLY
USE SOLO LOS FUSIBLES ESPECIFICADOS

20A	REAR WIPERS	SPARE	SPARE	SPARE	SPARE	MEMORY	E-CALL	MULTIMEDIA	1	MODULE	2	MODULE	3	MODULE	4	MODULE	CLUSTER	5	MODULE
20A	20A	10A		10A	15A	10A	10A	20A	15A		10A	7.5A	7.5A	7.5A	7.5A				
25A	20A	15A	ECS	2	MODULE	1	MODULE	A/C		1	IBU	2	103	3	E-SHIFTER	4	103	1	
25A	20A	15A	20A	10A	10A	10A		7.5A	15A	7.5A		7.5A	10A	7.5A	10A	7.5A			
25A	30A	25A	30A	25A	20A	25A	10A	10A	7.5A	15A	10A	10A	10A	10A	10A	7.5A	10A		
	REAR WIPERS	SPARE	SPARE	SPARE	SPARE	MEMORY	E-CALL	MULTIMEDIA	1	MODULE	2	MODULE	3	MODULE	4	MODULE	CLUSTER	5	MODULE
	REAR WIPERS	SPARE	SPARE	SPARE	SPARE	MEMORY	E-CALL	MULTIMEDIA	1	MODULE	2	MODULE	3	MODULE	4	MODULE	CLUSTER	5	MODULE
	REAR WIPERS	SPARE	SPARE	SPARE	SPARE	MEMORY	E-CALL	MULTIMEDIA	1	MODULE	2	MODULE	3	MODULE	4	MODULE	CLUSTER	5	MODULE
	REAR WIPERS	SPARE	SPARE	SPARE	SPARE	MEMORY	E-CALL	MULTIMEDIA	1	MODULE	2	MODULE	3	MODULE	4	MODULE	CLUSTER	5	MODULE

ONX4EPH091002L

Zekeringkast in het dashboard

F1 20A	F4 20A 100RM	F7 10A SPARE	F10 -	F13 15A SPARE	F16 10A SPARE	F19 -	F22 10A MEMORY	F25 10A E-CALL	F28 20A MULTI MEDIA	F31 15A 1	F34 -	F37 10A 2 MODULE	F40 7,5A 3 MODULE	F43 7,5A 4 MODULE	F46 7,5A 5 CLUSTER	F49 7,5A 6 MODULE
F2 25A 100	F5 20A 100RHS	F8 15A ECS	F11 20A 2	F14 10A 2	F17 10A 2 MODULE	F20 10A 2 IBU	F23 -	F26 7,5A 2 MODULE	F29 15A 2	F32 7,5A A/C	F35 -	F38 7,5A 4 IBU	F41 10A 4 IG3	F44 7,5A 5 E-SHIFTER	F47 10A 5 IG3	F50 7,5A 6 MODULE
F3 25A 100	F6 30A 100	F9 25A 100	F12 30A 100	F15 25A AMP	F18 20A 2	F21 25A SAFETY BELT	F24 10A BRAKE SWITCH	F27 10A 2	F30 7,5A 2 MODULE	F33 15A 2 MODULE	F36 10A 2 MODULE	F39 10A 2 MODULE	F42 10A 2 IG3	F45 10A 2 IG3	F48 7,5A 5 SPARE	F51 10A 6 MODULE

NR.	Naam zekering	Stroomsterkte zekering	Beveiligd circuit
F01	DR Lock	20 A	Relais supervergrendeling, diagnosestekker, vergrendel-/ontgrendelrelais portier
F02	P/WDW RH	25 A	Hoofdschakelaar ruitbediening, schakelaar ruitbediening passagierszijde (links)
F03	P/WDW LH	25 A	Hoofdschakelaar ruitbediening, schakelaar ruitbediening passagierszijde (rechts)
F04	Seat Warmer (RR)	20 A	Stoelverwarmingsmodule achter
F05	Seat Warmer (DR/PS)	20 A	Stoelverwarmingsmodule voor, stoelventilatiemodule voor
F06	P/Seat(PS)	30 A	Schakelaar elektrisch verstelbare bijrijdersstoel, relaiseenheid bijrijdersstoel
F08	ECS	15 A	ECS-eenheid
F09	Safety Window RH	25 A	Module elektrisch bediende ruit met klembeveiliging bestuurder (linkse besturing)/voorpassagier (rechtse besturing), module elektrisch bediende ruit met klembeveiliging rechts achter
F11	Sunroof2	20 A	Schuifdakmodule (rolgordijn)
F12	P/Seat(DR)	30 A	Schakelaar elektrische bestuurdersstoel, IMS-regelmodule bestuurder
F14	A/BAG2	10 A	Airbagmodule
F15	AMP	25 A	Versterker
F17	Module9	10 A	Portiergreep Smart Key-systeem aan buitenzijde bestuurderszijde/passagierszijde, stuurkussenschakelaar, schakelaar alarmknipperlichten, UIP-sensor UIP-sirene, diagnosestekker, regensensor

NR.	Naam zekering	Stroomsterkte zekering	Beveiligd circuit
F18	Sunroof1	20 A	Schuifdakmodule (glaspaneel)
F20	IBU2	10 A	IBU, Contactslot
F21	Safety Window LH	25 A	Module elektrisch bediende ruit met klembeveiliging bestuurder (rechtse besturing)/ voorpassagier (linkse besturing), module elektrisch bediende ruit met klembeveiliging links achter
F22	MEMORY	10 A	Relais in-/uitklappen buitenspiegels, sensor Rear Occupant Alert (achterbank-passagieralarm - ROA), IMS-regelmodule bestuurder, elektrisch bedienbare achterklep, sfeerverlichting bestuurders/-passagiersportier, module klimaatregeling, sfeerverlichting console, instrumentenpaneel, sfeerverlichtingunit, aircoregelaar, sfeerverlichting dashboard
F24	Brake Switch	10 A	IBU, Remlichtschakelaar
F25	E-Call	10 A	E-Call-eenheid
F26	Module7	7,5 A	IBU
F27	PTG	10 A	Relais achterklep
F28	Multi Media	20 A	Audiosysteem, hoofdunit audio-, video- en navigatiesysteem
F29	Washer	15 A	Multifunctionele schakelaar
F30	Module8	7,5 A	Stoelverwarmingsmodule voor/achter, stoelventilatiemodule voor
F31	A/BAG1	15 A	Airbagmodule
F32	A/C	7,5 A	Elektronische aircocompressor, aircoregelaar voor/achter, module klimaatregeling, E/R-aftakblok (relais 10, relais 13)
F33	Module2	15 A	USB-laadstekker voor, USB-laadstekker achter

NR.	Naam zekering	Stroomsterkte zekering	Beveiligd circuit
F36	Module1	10 A	E-Call-eenheid, audio, hoofdunit A/V- en navigatiesysteem, versterker, audiotoetsenbord, toetsenbord video- en navigatiesysteem, IBU, BMS, motor ADAS-unit (Parkeren), schakelaar elektrisch verstelbare buitenspiegels
F37	Module6	10 A	Schakelaar middenconsole, EPB-schakelaar
F38	IBU1	7,5 A	IBU
F39	Module5	10 A	Stoelverwarmingsmodule voor/achter, E-Call-eenheid, versterker, IMS-module bestuurder, aircoregelaar voor/achter, audio, hoofdunit audio-, video- en navigatiesysteem, draadloze oplader, stoelventilatiemodule voor, diagnosestekker, aircomodule, koplamp links/rechts, elektrochromatische binnenspiegel
F40	A/BAG IND.	7,5 A	Instrumentenpaneel, dakconsolelampje
F41	IG3 4	10 A	HPCU
F42	IG3 2	10 A	Elektronische waterpomp (HEV)
F43	Module4	7,5 A	Frontzichtcamera, IBU, 4WD-motor-ECU, VESS-eenheid, stuurkussenschakelaar, ECS-eenheid, motor ADAS-unit (Parkeren)
F44	E-Shifter	7,5 A	Elektronische selectiehendel, SCU
F45	IG3 3	10 A	BMS, E/R-aftakblok (relais 2)
F46	Cluster	7,5 A	Instrumentenpaneel
F47	IG3 1	10 A	-
F49	Module3	7,5 A	Remlichtschakelaar, dakconsolelampje, multischakelaar, (R-MDPS)
F50	MDPS *1	7,5 A	MDPS-unit (stuurkolomtype)
F51	START	10 A	Relais alarmsysteem, IBU, HPCU

*1: MDPS (Module elektrische stuurbevoegdiging) is hetzelfde als de EPS (Elektrische stuurbevoegdiging).

Zekeringkast motorruimte (Hybride voertuig/Plug-inhybride voertuig)

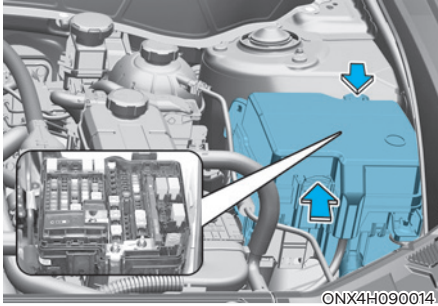

ONX4H090014

Aan de binnenzijde van het deksel van de zekering-/relaiskast vindt u een label met daarop de naam en de waarden van de zekeringen en relais.

■ Hybride voertuig

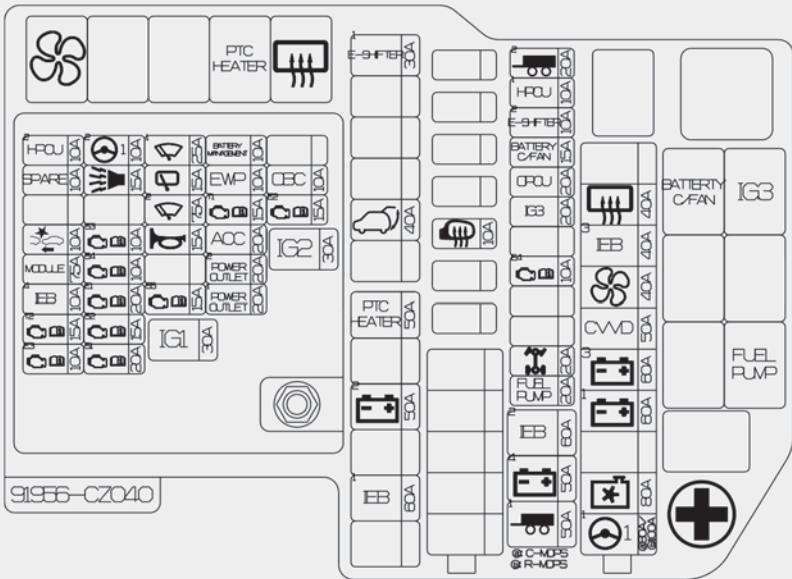

ONX4EH091019

i Informatie

Niet alle beschrijvingen van de zekeringkasten in deze handleiding zijn mogelijk van toepassing op uw auto; de informatie is correct op het moment van drukken. Raadpleeg het label in de zekeringkast als u de zekeringkast controleert.

Zekeringkast motorruimte

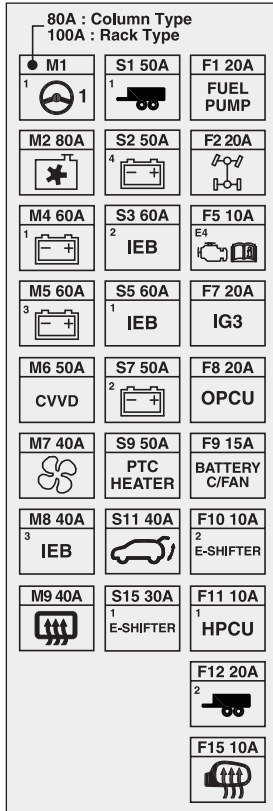

















NR.	Naam zekering	Stroomsterkte zekering	Beveiligd circuit
M01	MDPS *1	80 A/100 A	MDPS-unit (stuurkolomtype-80A) / MDPS-unit (tandheugelttype-100A)
M02	C/FAN	80 A	Motor koelventilator
M04	B+1	60 A	Verbindingsblok ICU (IPS01, IPS02, IPS03, IPS04, IPS05)
M05	B+3	60 A	Verbindingsblok ICU (hoofdreleis elektrisch bedienbare ruiten - F2, F3, F5, F6, F8, F9, F11, F12, F18, F15)
M06	CVVD	50 A	Regelaar CVVD
M07	Bower	40 A	E/R-aftakblok (relais 10)

*1: MDPS (Module elektrische stuurbevoegdiging) is hetzelfde als de EPS (Elektrische stuurbevoegdiging).

NR.	Naam zekering	Stroomsterkte zekering	Beveiligd circuit
M08	IEB3	40 A	IEB-eenheid
M09	Rear Defogger	40 A	E/R-aftakblok (relais 14)
S01	Trailer1	50 A	Aanhangerstekkerenheid
S02	B+4	50 A	Verbindingsblok ICU (langdurige ladingvergrendelingsrelais, zekering: F1, F4, F14, F17, F20, F21, F24, F27)
S03	IEB2	60 A	IEB-eenheid
S05	IEB1	60 A	IEB-eenheid
S07	B+2	50 A	Verbindingsblok ICU (IPS06, IPS07, IPS08, IPS10, IPS11)
S09	PTC Heater	50 A	E/R-aftakblok (relais 13)
S11	PTG	40 A	Elektrisch bedienbare achterklepmodule
S15	E-Shifter1	30 A	SCU
F01	Fuel Pump	20 A	E/R-aftakblok (relais 7)
F02	4WD	20 A	4WD-motor-ECU
F05	ECU4	10 A	ECM
F07	IG3	20 A	E/R-aftakblok (relais 3)
F08	OPCU	20 A	OPU
F09	BATT C/FAN	15 A	E/R-aftakblok (relais 2)
F10	E-Shifter2	10 A	SCU, elektronische selectiehendel (SBW)
F11	HPCU1	10 A	HPCU
F12	Trailer2	20 A	Aanhangerstekkerenheid
F15	RR HTD	10 A	Elektrisch verstelbare buitenspiegel bestuurderszijde, elektrisch verstelbare buitenspiegel passagierszijde

Zekeringkast motorruimte (PCB blok)

F8 10A 2 HPCU	F16 10A 2 	F22 25A 1 	F28 10A BATTERY MANAGEMENT	F31 -
F7 10A SPARE	F15 15A 	F21 15A 	F27 10A EWP	F30 -
F6 -	F14 -	F20 7.5A 2 	F26 15A T1 	F29 15A E2 
F5 10A 	F13 10A S3 	F19 15A 	F25 20A ACC	S2 30A IG2
F4 7.5A MODULE	F12 10A S4 	F18 -	F24 20A 2 POWER OUTLET	
F3 10A 4 IEB	F11 20A E1 	F17 15A S5 	F23 20A 1 POWER OUTLET	
F2 15A T2 	F10 15A S2 	S1 30A IG1		
F1 10A E3 	F9 20A S1 			

NR.	Naam zekering	Stroomsterkte zekering	Beveiligd circuit
S01	IG1	30 A	Relaiskast PCB (relais PDM (IG1))
S02	IG2	30 A	Relaiskast PCB (relais PDM (IG2))
F01	ECU3	10 A	Regelaar CVVD, motor-ECU
F02	TCU2	15 A	TCM, OPU
F03	IEB4	10 A	IEB-eenheid
F04	Module	7,5 A	Elektronische waterpomp (motor)
F05	AEB	10 A	Radar voorzijde
F07	EWP1	10 A	-
F08	HPCU2	10 A	HPCU
F09	Sensor1	20 A	Bobine #1~#4
F10	Sensor2	15 A	Lambdasensor (omhoog/omlaag)
F11	ECU1	20 A	ECM

NR.	Naam zekering	Stroomsterkte zekering	Beveiligd circuit
F12	Sensor4	10 A	E/R-aftakblok (relais 7)
F13	Sensor3	10 A	Oliedrukregelklep #1-#2, magneetklep dampafvoer, magneetklep RCV (regelaar recirculatieklep), variabele oliepomp, motor koelventilator
F15	B/Horn	15 A	PCB-blok (relais claxon alarmsysteem)
F16	MDPS2 *1	10 A	MDPS-unit (tandheugeltype)
F17	Sensor5	15 A	Actieve dampafvoer
F19	Horn	15 A	Relaiskast PCB (claxonrelais)
F20	Wiper(FR)2	7,5 A	IBU
F21	Wiper(RR)	15 A	Verbindingsblok ICU (relais ruitenwisser achter)
F22	Wiper(FR)1	25 A	PCB-blok (relais voorruitwisser (laag)), ruitenwissermotor voor
F23	P/Outlet1	20 A	12 V-aansluiting bagageruimte
F24	P/Outlet2	20 A	12 V-aansluiting voor
F25	ACC	20 A	Verbindingsblok ICU (zekering: F33, F36)
F26	TCU1	15 A	TCM
F27	EWP	10 A	Elektronische waterpomp (motor)
F28	BMS	10 A	BMS
F29	ECU2	15 A	ECM
F30	OBC	10 A	-

*1: MDPS (Module elektrische stuurbevoegdiging) is hetzelfde als de EPS (Elektrische stuurbevoegdiging).

LAMPEN

We bevelen aan dat u een officiële HYUNDAI-dealer raadpleegt voor het vervangen van de meeste lampen van de auto. Het is moeilijk om lampen van de auto te vervangen, omdat andere onderdelen van de auto moeten worden verwijderd voordat u bij de lamp kunt komen. Dit geldt in het bijzonder voor het verwijderen van de koplampunit om de lamp(en) te kunnen vervangen.

Het verwijderen en plaatsen van de koplampunit kan leiden tot beschadigingen aan de auto.



WAARSCHUWING

- Zet voordat u werkzaamheden aan een lamp uitvoert, de transmissie in stand P (Parkeren), activeer de parkeerrem, zet het contact in de stand OFF en neem de sleutel mee als u de auto verlaat om plotseling in beweging komen van de auto en een mogelijke elektrische schok te voorkomen.
- Opgelet: de gloeilampen kunnen heet zijn, waardoor u uw vingers kunt verbranden.

OPMERKING

Zorg ervoor dat de kapotte lamp door een nieuw exemplaar met hetzelfde wattage wordt vervangen. Anders kan dit schade aan de zekering of het elektrische bedradingsstelsel veroorzaken.

OPMERKING

Maak, om schade te voorkomen, het koplampglas niet schoon met chemische oplosmiddelen of sterke reinigingsmiddelen.



Informatie - Droogelement koplamp (indien van toepassing)

Dit voertuig is uitgerust met een droogelement dat voorkomt dat de koplamp aan de binnenkant beslaat door vocht. Het droogelement een verbruiksartikel en de prestaties ervan kunnen veranderen door de gebruiksduur of omgeving. Indien de koplamp aan de binnenkant langdurig blijft beslaan door vocht, raden we u aan contact op te nemen met een officiële HYUNDAI-dealer.



Informatie

Het glas van de koplampen en achterlichten kan bevroren lijken als de auto na het rijden wordt gewassen of als de auto 's nachts bij nat weer rijdt. Dit wordt veroorzaakt door het temperatuurverschil tussen de binnenzijde en de buitenzijde van de lamp en duidt niet op een probleem met uw auto. Condens in de binnenzijde van de lamp verdwijnt vanzelf bij rijden met ingeschakelde voertuigverlichting. Hoe snel dit gebeurt, kan verschillen afhankelijk van de grootte en positie van de lamp en omgevingsfactoren. Als het vocht niet verdwijnt, adviseren wij u de auto te laten controleren door een officiële HYUNDAI-dealer.

i Informatie

- Een normaal werkende lamp kan kortstondig knipperen om het elektrische regelsysteem van de auto te stabiliseren. Als de lamp echter dooft na het kortstondig flikkeren of blijft knipperen, adviseren we u het systeem te laten controleren door een officiële HYUNDAI-dealer.
- De parkeerverlichting gaat mogelijk niet branden als de verlichtingsschakelaar in de parkeerlichtstand wordt gezet, maar de parkeerverlichting en de koplampen gaan normaliter wel branden wanneer de verlichtingsschakelaar in de dimlichtstand wordt gezet. Dat kan worden veroorzaakt door een netwerkstoring of een storing in het elektrische systeem van de auto. Als dit gebeurt, adviseren we u het systeem te laten controleren door een officiële HYUNDAI-dealer.

i Informatie

De koplamp moet na een ongeval of na het opnieuw monteren worden afgesteld.

i Informatie

Wisselen tussen links- en rechtsrijdend verkeer (Europa)

De dimlichtbundel is asymmetrisch. Als u naar een land gaat waar het verkeer links rijdt, kan dit asymmetrische deel tegemoetkomend verkeer verblinden. Om verblinding te voorkomen schrijven ECE-regels verschillende technische oplossingen voor (bijv. een automatisch aanpassingssysteem, afplakken of de koplampen lager afstellen). Deze koplampen zijn zodanig ontworpen dat tegemoetkomend verkeer niet verblind wordt. Daarom hoeft u de koplampen niet aan te passen als u in een land rijdt waar het verkeer aan de andere kant van de weg rijdt.

Koplamp, parkeerverlichting, richtingaanwijzer, Dagrijverlichting (DRL) vervangen

Type A

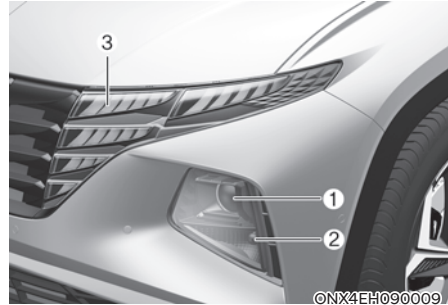

- (1) Koplampen (Grootlicht/Dimlicht)
- (2) Richtingaanwijzer
- (3) Dagrijverlichting/parkeerlicht

Koplamp/richtingaanwijzer

1. Schakel de parkeerrem in en koppel de (-) accupool (Plug-inhybride voertuig) of de accustekker (Hybride voertuig) los.

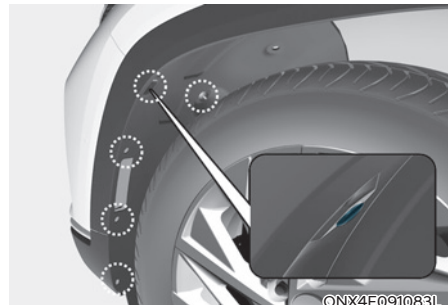

2. Verwijder de clips van de wielafscherming (onder de voorste bumper: 6 stuks).

■ Koplamp

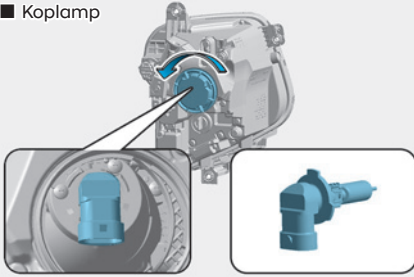

ONX4090043

■ Richtingaanwijzer

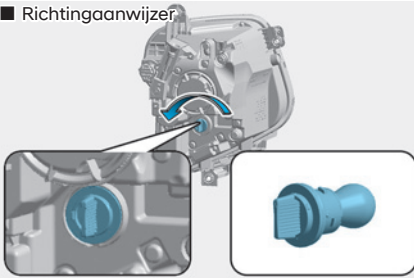

ONX4090044

3. Duw de wielafscherming opzij en verwijder de lampfitting door tegen de klok in te draaien.
4. Verwijder de lamp uit de fitting door de lamp in te drukken en deze linksom te draaien tot de nokjes van de lamp in lijn liggen met de uitsparingen van de fitting. Trek de lamp uit de fitting.
5. Plaats een nieuwe lamp in de fitting en draai de lamp tot hij vastzit.
6. Duw de fitting in de lichtunit en draai de fitting rechtsom.
7. Plaats de wielafscherming in omgekeerde volgorde.

Dagrijverlichting/parkeerlicht (LED)

Als de LED-lamp niet werkt, adviseren we u het systeem te laten nakijken door een officiële HYUNDAI-dealer.

De LED-lampen kunnen niet afzonderlijk worden vervangen, omdat ze een geïntegreerde eenheid vormen. De LED-lampen moeten samen met de lichtunit worden vervangen.

Een ervaren technicus moet de LED-lamp controleren of repareren, omdat deze verwante onderdelen van de auto kan beschadigen.

Type B (LED)

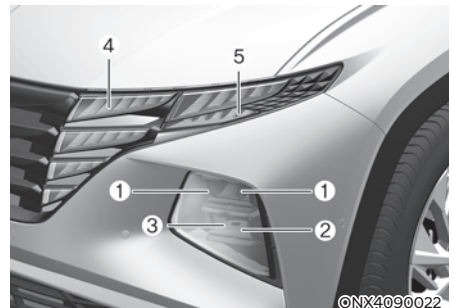

©ONX4090022

- (1) Koplamp (Dimlicht)
- (2) Koplamp (Grootlicht)
- (3) Statische bochtverlichting/koplamp (Grootlicht)
- (4) Dagrijverlichting/parkeerlicht
- (5) Richtingaanwijzer

Type C (LED) - N line

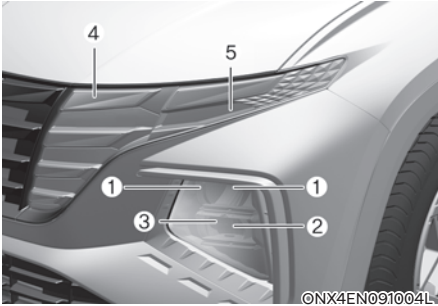

- (1) Koplamp (Dimlicht)
- (2) Koplamp (Grootlicht)
- (3) Statische bochtverlichting/koplamp (Grootlicht)
- (4) Dagrifverlichting/parkeerlicht
- (5) Richtingaanwijzer

WAARSCHUWING



- **Behandel halogeenvlampen voorzichtig. Halogeenvlampen bevatten gas onder druk, zodat er kleine glasdeeltjes vrijkomen die letsel kunnen veroorzaken als de lamp breekt.**
- **Draag een veiligheidsbril bij het vervangen van een lamp. Laat de lamp afkoelen voordat u deze aanraakt.**
- Behandel ze altijd voorzichtig en vermijd krassen en schuurplekken. Vermijd contact met vloeistoffen als de lampen branden.
- Raak het glas nooit met blote handen aan. Sporen van olie kunnen ertoe leiden dat de lamp oververhit raakt en barst als deze brandt.
- De lamp mag alleen in gemonteerde toestand worden ingeschakeld.
- Vervang een beschadigde of gebarsten lamp direct en gooi deze niet zomaar weg.

Lampen

Als de LED-lamp niet werkt, adviseren we u het systeem te laten nakijken door een officiële HYUNDAI-dealer.

De LED-lampen kunnen niet afzonderlijk worden vervangen, omdat ze een geïntegreerde eenheid vormen. De LED-lampen moeten samen met de lichtunit worden vervangen.

Een ervaren technicus moet de LED-lamp controleren of repareren, omdat deze verwante onderdelen van de auto kan beschadigen.

Koplamp afstellen (voor Europa)

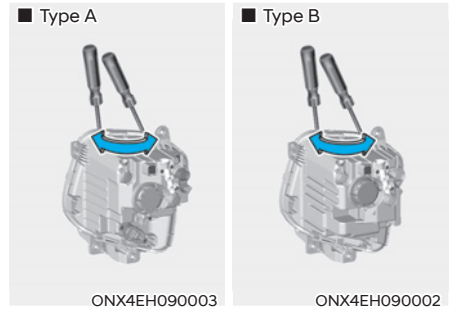

1. Pomp de banden tot de gewenste bandenspanning op en haal alle lading uit de auto behalve de bestuurder, reserveband en gereedschap.
2. Zet de auto op een vlakke vloer.
3. Trek verticale lijnen (lijnen die door het hart gaan van de respectievelijke koplamp) en een horizontale lijn (die door het hart gaat van de koplamp) op het scherm.
4. Controleer of de accu voldoende geladen is, schakel de koplampen in en stel de koplampen zo af dat het helderste gedeelte van de lichtbundel op de horizontale en verticale lijnen valt.
5. Draai de schroevendraaier rechtsom of linksom om de dimlichtbundel en grootlichtbundel naar links of naar rechts te richten.
Draai de schroevendraaier rechtsom of linksom om de dimlichtbundel en grootlichtbundel omhoog of omlaag te richten.

Afstelpunt

■ Halogeenlamp



■ LED-lamp

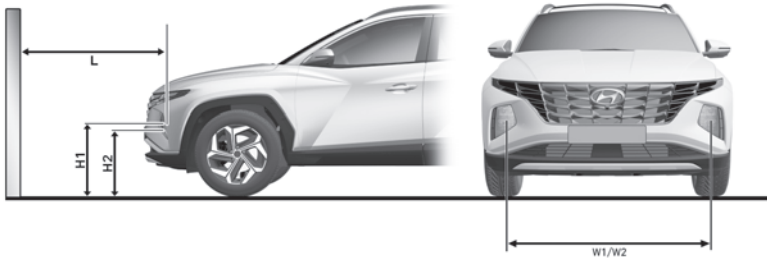

ONX4EH090005/ONX4EH090004

H1 : Hoogte tussen hart gloeilamp en grond (Dimlicht)

H2 : Hoogte tussen hart gloeilamp en grond (Grootlicht)

W1 : Afstand tussen het hart van beide gloeilampen (Dimlicht)

W2 : Afstand tussen het hart van beide gloeilampen (Grootlicht)

Staat van de auto	Type lamp	H1	H2	W/W2
Zonder bestuurder	HALOGEEN type met twee functies	664	664	1.436
	LED MFR.	660	589	1.434
Met bestuurder	HALOGEEN type met twee functies	657	657	1.436
	LED MFR.	683	582	1.434

Dimlicht (auto's met linkse besturing)

■ Op basis van 10m-scherm

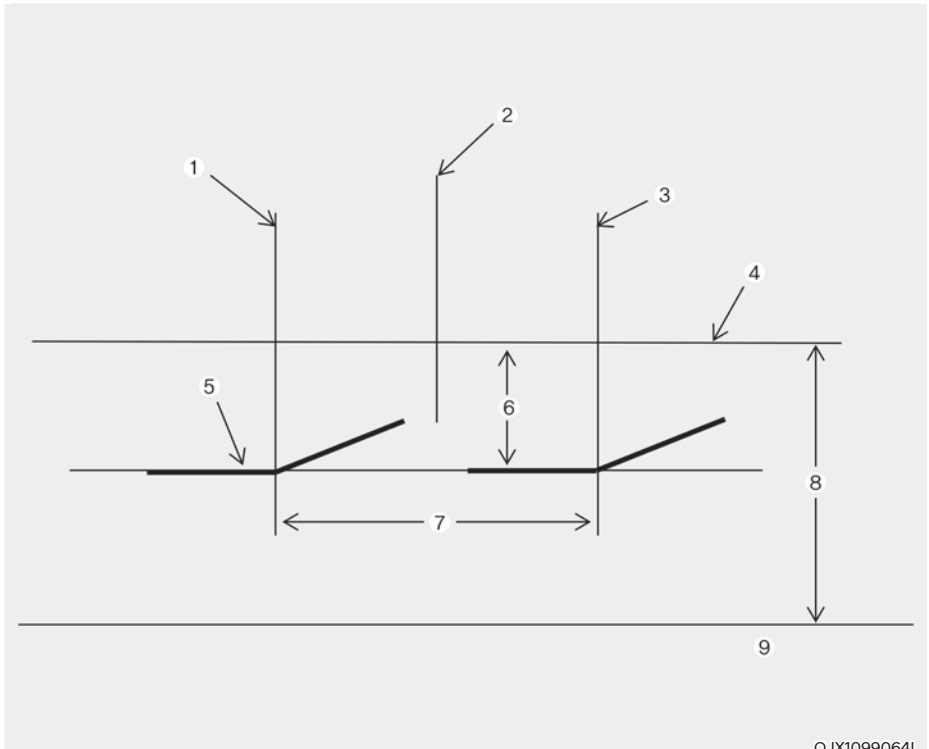

OJX1099064L

- [1] : Verticale lijn door middelpunt van linker koplamp
- [2] : Auto-as
- [3] : Verticale lijn door middelpunt van rechter koplamp
- [4] : Horizontale lijn door middelpunt van de koplamp
- [5] : Begrenzingslijn
- [6] : 100
- [7] : W1 (Dimlicht)
- [8] : H1 (Dimlicht)
- [9] : Grond

1. Zet het dimlicht aan zonder de bestuurder in de auto.
 2. De knik moet worden geprojecteerd op de plaats van de knik in de afbeelding.
 3. Bij het afstellen van het dimlicht, stelt u eerst horizontaal af, en vervolgens verticaal.
 4. Als de auto is uitgerust met een koplampverstelsysteem, moeten de koplampen worden afgesteld met de schakelaar voor de koplampverstelling in stand '0'.
- * Het grootlicht wordt tegelijk gericht als het dimlicht wordt gericht.

Lamp richtingaanwijzer opzij vervangen

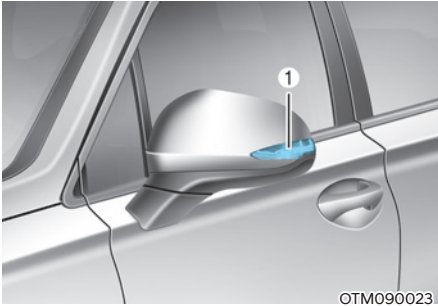

Als de LED-lamp (1) niet werkt, adviseren we u het systeem te laten nakijken door een officiële HYUNDAI-dealer.

De LED-lampen kunnen niet afzonderlijk worden vervangen, omdat ze een geïntegreerde eenheid vormen. De LED-lampen moeten samen met de lichtunit worden vervangen.

Een ervaren technicus moet de LED-lamp controleren of repareren, omdat deze verwante onderdelen van de auto kan beschadigen.

Lamp achterlichtunit vervangen Type A

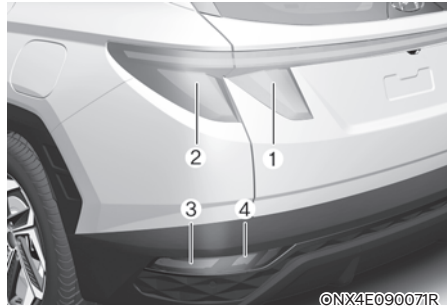

- (1) Achterlicht
- (2) Achterlicht/remlicht
- (3) Richtingaanwijzer
- (4) Achteruitrijlicht (indien van toepassing) of mistlamp (indien van toepassing)

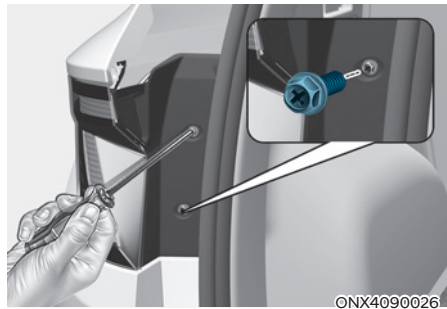

Remlicht/Achterlicht (Buitenzijde)

1. Zet de motor uit.
2. Open de achterklep.
3. Draai de bevestigingsschroeven van de lichtunit los met een kruiskopschroevendraaier.
4. Verwijder de achterlichtunit uit de carrosserie.
5. Verwijder de fitting uit de lichtunit door deze linksom te draaien tot de nokjes van de fitting in lijn liggen met de uitsparingen van de lichtunit.

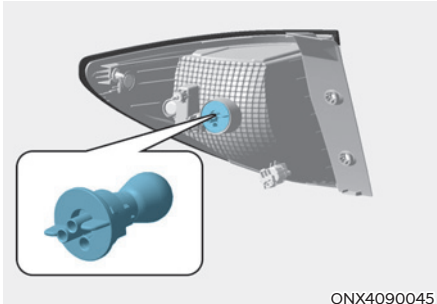

ONX4090045

6. Verwijder de lamp uit de fitting door de lamp in te drukken en deze linksom te draaien tot de nokjes van de lamp in lijn liggen met de uitsparingen van de fitting. Trek de lamp uit de fitting.
7. Plaats een nieuwe lamp in de fitting en draai de lamp tot hij vastzit.
8. Plaats de fitting in de lichtunit door de nokjes op de fitting in lijn te brengen met de uitsparingen in de lichtunit. Duw de fitting in de lichtunit en draai de fitting rechtsom.
9. Plaats de lampunit terug in de carrosserie.

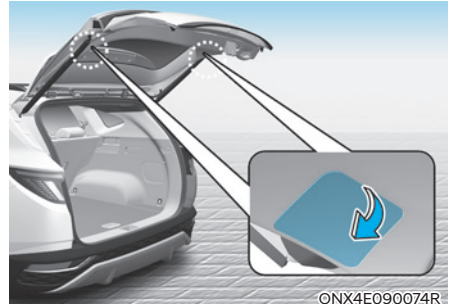

ONX4E090074R

Achterlicht (Binnen)

1. Zet de motor uit.
2. Open de achterklep.
3. Verwijder het deksel met een platte schroevendraaier.
4. Verwijder de fitting uit de lichtunit door deze linksom te draaien tot de nokjes van de fitting in lijn liggen met de uitsparingen van de lichtunit.



ONX4090028

5. Verwijder de lamp uit de fitting door de lamp in te drukken en deze linksom te draaien tot de nokjes van de lamp in lijn liggen met de uitsparingen van de fitting. Trek de lamp uit de fitting.
6. Plaats een nieuwe lamp in de fitting en draai de lamp tot hij vastzit.

7. Plaats de fitting in de lichtunit door de nokjes op de fitting in lijn te brengen met de uitsparingen in de lichtunit. Duw de fitting in de lichtunit en draai de fitting rechtsom.
8. Plaats de lampunit terug in de carrosserie.

Richtingaanwijzer, mistachterlicht, achteruitrijlicht

1. Koppel de (-) accupool (Plug-inhybride voertuig) of de accustekker (Hybride voertuig) los.

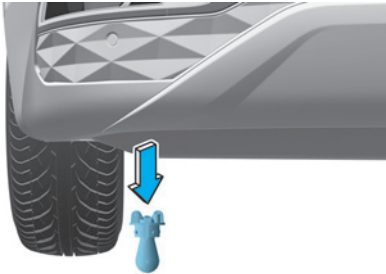

ONX4E090054

2. Haal de borgclips onder de bumper en de schroeven op de wielkuip.
3. Duw de wielkuip onder de bumper naar de auto toe.

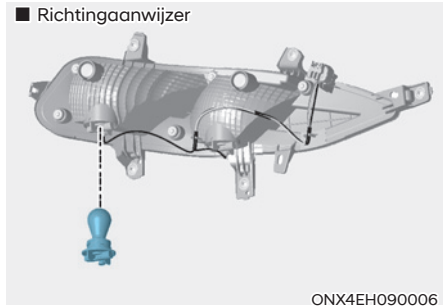

ONX4EH090006



ONX4EH090007

4. Verwijder de fitting uit de lichtunit door deze linksom te draaien tot de nokjes van de fitting in lijn liggen met de uitsparingen van de lichtunit.
5. Trek de lamp recht naar buiten.
6. Steek een nieuwe lamp in de fitting.
7. Plaats de lichtunit in de carrosserie.

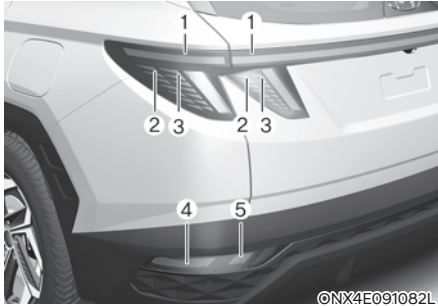
Type B

- (1) Achterlicht
- (2) Achterlicht/Remlicht
- (3) Remlicht
- (4) Richtingaanwijzer
- (5) Achteruitrijlicht (indien van toepassing) of Mistachterlicht (indien van toepassing)

Achterlicht/remlicht, achterlicht

Als de LED-lamp niet werkt, adviseren we u het systeem te laten nakijken door een officiële HYUNDAI-dealer.

De LED-lampen kunnen niet afzonderlijk worden vervangen, omdat ze een geïntegreerde eenheid vormen. De LED-lampen moeten samen met de lichtunit worden vervangen.

Een ervaren technicus moet de LED-lamp controleren of repareren, omdat deze verwante onderdelen van de auto kan beschadigen.

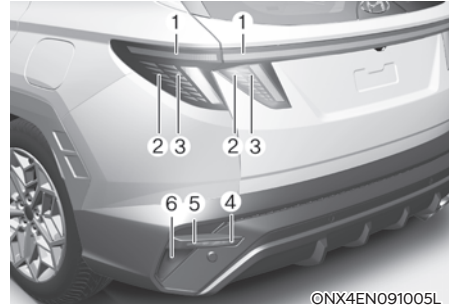
Type C - N line

- (1) Achterlicht
- (2) Achterlicht/Remlicht
- (3) Remlicht
- (4) Richtingaanwijzer (indien van toepassing) of Achteruitrijlicht (indien van toepassing)
- (5) Richtingaanwijzer
- (6) Mistachterlicht (indien van toepassing)

Mistachterlicht

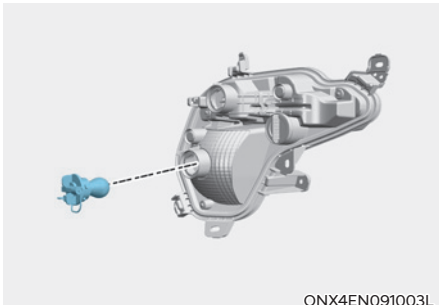

1. Koppel de (-) accupool (Plug-inhybride voertuig) of de accustekker (Hybride voertuig) los.
2. Haal de borgclips onder de bumper en de schroeven op de wielkuip.
3. Duw de wielkuip onder de bumper naar de auto toe.
4. Verwijder de fitting uit de lichtunit door deze linksom te draaien tot de nokjes van de fitting in lijn liggen met de uitsparingen van de lichtunit.
5. Trek de lamp recht naar buiten.
6. Steek een nieuwe lamp in de fitting.
7. Plaats de lichtunit in de carrosserie.

Achterlicht/remlicht, richtingaanwijzer, achteruitrijlicht

Als de LED-lamp niet werkt, adviseren we u het systeem te laten nakijken door een officiële HYUNDAI-dealer.

De LED-lampen kunnen niet afzonderlijk worden vervangen, omdat ze een geïntegreerde eenheid vormen. De LED-lampen moeten samen met de lichtunit worden vervangen.

Een ervaren technicus moet de LED-lamp controleren of repareren, omdat deze verwante onderdelen van de auto kan beschadigen.

Gloeilamp derde remlicht vervangen



Als de LED-lamp (1) niet werkt, adviseren we u het systeem te laten nakijken door een officiële HYUNDAI-dealer.

De LED-lampen kunnen niet afzonderlijk worden vervangen, omdat ze een geïntegreerde eenheid vormen. De LED-lampen moeten samen met de lichtunit worden vervangen.

Een ervaren technicus moet de LED-lamp controleren of repareren, omdat deze verwante onderdelen van de auto kan beschadigen.

Kentekenplaatverlichting vervangen

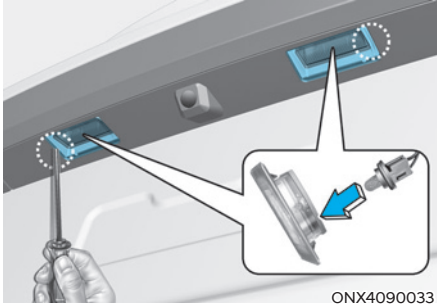

1. Met een platte schroevendraaier wrikt u de lenskap voorzichtig los uit de lamparmatuur.
2. Trek de lamp recht naar buiten.
3. Plaats een nieuwe lamp.
4. Plaats de onderdelen in omgekeerde volgorde.

Lamp interieurverlichting vervangen

Kaart-/leeslampje (LED)



Als de LED-lamp niet werkt, adviseren we u het systeem te laten nakijken door een officiële HYUNDAI-dealer.

De LED-lampen kunnen niet afzonderlijk worden vervangen, omdat ze een geïntegreerde eenheid vormen. De LED-lampen moeten samen met de lichtunit worden vervangen.

Een ervaren technicus moet de LED-lamp controleren of repareren, omdat deze verwante onderdelen van de auto kan beschadigen.

Kaartleeslampje, interieurverlichting, zonneklepverlichting en het (gloe) lampje van de bagageruimte

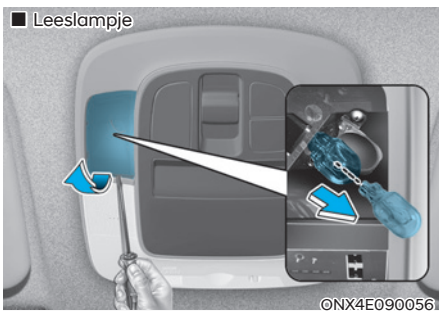
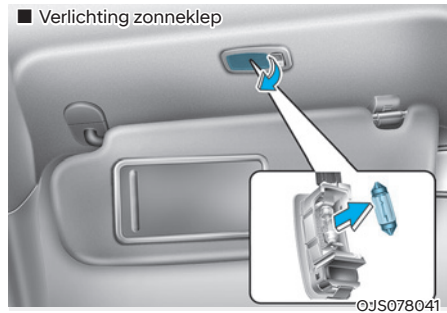
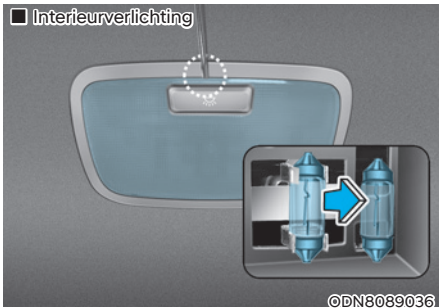

1. Wrik de lens met een platte schroevendraaier voorzichtig los uit het huis van de interieurverlichting.
2. Trek de lamp recht naar buiten.
3. Plaats een nieuwe lamp in de fitting.
4. Breng de lipjes van de lens in lijn met de uitsparingen in het huis van de interieurverlichting en klik de lens vast.

OPMERKING

Zorg dat het kapje, het lipje en de kunststof behuizing niet beschadigd raken.

ONDERHOUD EXTERIEUR

Onderhoud exterieur

Als u uw auto parkeert in de buurt van een roestvrijstalen bord of glazen gevel, kunnen de kunststof onderdelen aan de buitenkant van de auto, zoals een bumper, spoiler, sierlijst, lamp of buitenspiegel, beschadigd raken door zonlicht dat wordt weerkaatst door het bord of het gebouw. Om schade aan de kunststof delen aan de buitenkant te voorkomen, moet u niet parkeren in gebieden waar licht kan worden weerkaatst of moet u een autohoes gebruiken. (Welke onderdelen aan de buitenkant van uw auto van kunststof zijn, kan verschillen.)

Exterieur algemene waarschuwing

Het is van groot belang bij gebruik van chemische reinigingsmiddelen of polish de aanwijzingen op het etiket van het desbetreffende product op te volgen. Lees de waarschuwingen en opmerkingen op het etiket.

Lakonderhoud

Wassen

Was uw auto minimaal eenmaal per maand grondig met lauw of koud water om de lak tegen roest en veroudering te beschermen.

Als u uw auto gebruikt voor off-road rijden, moet u deze na elke off-road rit wassen. Besteed hierbij de nodige zorg aan het verwijderen van opeengehoopt zout, vuil of modder. Zorg ervoor dat de afvoeropeningen in de onderranden van de portieren en dorpels schoon blijven.

Insecten, teer, boomsap, uitwerpselen van vogels, industrieel vuil en dergelijke kunnen de lak van uw auto aantasten als ze niet direct worden verwijderd.

Zelfs bij het direct verwijderen kan blijken dat water alleen niet toereikend is. Gebruik in dat geval een speciale autoshampoo.

Spoel de auto na het wassen grondig af met lauw of koud water. Let op dat er geen zeepresten opdrogen op het lakwerk.

Wassen met hogedrukreiniger

- Houd bij gebruik van een hogedrukreiniger voldoende afstand van de auto.
Onvoldoende afstand of overmatige druk kan tot schade aan onderdelen of het binnendringen van water leiden.
- Richt de straal van de hogedrukreiniger niet rechtstreeks op de camera, sensoren of omliggende delen. Overbelasting door water onder hoge druk kan ertoe leiden dat het apparaat niet meer goed werkt.
- Houd de spuitmond niet te dicht bij hoezen (rubberen of plastic afdekkingen) of stekkers. Deze kunnen beschadigd raken wanneer ze in contact komen met water onder hoge druk.



WAARSCHUWING

Test na het wassen de remmen van uw auto bij lage snelheid om te controleren of de remwerking door binnengedrongen water beïnvloed is, voordat u de weg op gaat. Als de remprestaties verminderd zijn, droogt u de remmen door het rempedaal licht in te trappen terwijl u langzaam rijdt.

OPMERKING

- Gebruik geen agressieve reinigingsmiddelen, oplosmiddelen of te heet water en was de auto niet in de volle zon of wanneer de carrosserie warm is.
- Wees voorzichtig bij het reinigen van de zijruiten van uw auto.
- Vooral bij het gebruik van een hogedrukreiniger kan water in het interieur terechtkomen.
- Reinig kunststof onderdelen niet met chemische oplosmiddelen of sterke reinigingsmiddelen, om beschadiging ervan te voorkomen.
- Om schade aan de oplaadklep te voorkomen, moet u de portieren van de auto sluiten en vergrendelen tijdens het wassen (hogedrukreiniger, automatische wasstraat enz.) van de auto.

OPMERKING

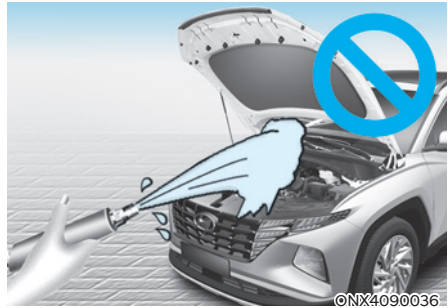

- Het reinigen van de motorruimte met water, evenals het gebruik van een hogedrukreiniger, kan de werking van de elektrische circuits in de motorruimte beïnvloeden.
- Zorg ervoor dat water en andere vloeistoffen nooit in contact komen met elektrische/elektronische componenten in de auto omdat ze dan beschadigd kunnen raken.

OPMERKING

Voertuig met matte lakafwerking (indien van toepassing)

Ga niet naar een automatische wasstraat met roterende borstels, omdat die het oppervlak van uw auto kunnen beschadigen. Een stoomreiniger die het oppervlak van de auto op hoge temperatuur wast, kan ervoor zorgen dat olie gemakkelijk indringt en moeilijk te verwijderen vlekken achterlaat.

Gebruik zachte materialen (bijvoorbeeld een microvezeldoek of een spons) om uw auto te wassen en droog na met een microvezeldoek. Als u uw auto met de hand wast, gebruik dan geen poetsmiddel met autowas. Als het oppervlak van uw auto te vuil is (door zand, vuil, stof of andere vervuilers), reinig het dan met water voor u de auto wast.

In de was zetten

Een goede waslaag vormt een barrière tussen uw lakwerk en vuil van buitenaf. Het bijhouden van een goede waslaag helpt uw auto te beschermen.

Zet de auto in de was wanneer het water niet langer druppels op de lak vormt.

Was en droog de auto altijd eerst voordat u hem in de was zet. Gebruik was van goede kwaliteit in vloeibare of pasta-vorm en volg de instructies van de fabrikant. Zet de sierlijsten in de was om deze te beschermen en hun glans te laten behouden.

Het verwijderen van olie, teer en dergelijke stoffen met een vlekkenverwijderaar verwijdert gewoonlijk ook de was van de lak. Zet deze delen daarom na het verwijderen van de verontreiniging opnieuw in de was.

OPMERKING

- Als u stof of vuil met een droge doek wegveegt, komen er krassen op de lak.
- Gebruik geen staalwol, schurende schoonmaakmiddelen of krachtige reinigingsmiddelen met sterk alkalische of bijtende oplosmiddelen op verchromde of geanodiseerde aluminiumonderdelen. Het gebruik van deze middelen kan de beschermlaag aantasten waardoor verkleuring of glansverlies kan optreden.

OPMERKING

Voertuig met matte lakafwerking (indien van toepassing)

Gebruik geen lakbeschermers zoals detergenten, schuurmiddelen of polijstmiddelen. Als er was op de auto is aangebracht, verwijder die dan onmiddellijk met een siliconenverwijderaar. Als er teer- of teervervuiling op het oppervlak van de auto zit, gebruik dan een teerverwijderaar om de auto te reinigen. Wees echter voorzichtig en druk niet te hard op het schilderwerk.

Bijwerken van lakbeschadigingen

Repareer diepe krassen en steenslagbeschadigingen in de lak direct. Het blanke metaal gaat snel roesten waardoor een duurdere reparatie noodzakelijk wordt.

OPMERKING

Wanneer uw auto beschadigd is en reparatie of vervanging van metalen delen nodig is, let er dan op dat de garage anti-corrosiemiddel aanbrengt op de gerepareerde of vervangen onderdelen.

OPMERKING

Voertuig met matte lakafwerking (indien van toepassing)

Bij voertuigen met matte lakafwerking is het onmogelijk om alleen het beschadigde gebied te herstellen, maar moet het hele onderdeel hersteld worden. Als het voertuig beschadigd is en herschilderd moet worden, raden wij u aan de auto te laten onderhouden en repareren door een officiële HYUNDAI-dealer. Wees erg voorzichtig, het is niet eenvoudig om dezelfde kwaliteit te behalen met een herstel.

Onderhoud van verchromde onderdelen

- Gebruik een teerverwijderaar en geen schraper of ander scherp voorwerp voor het verwijderen van teer of insecten.
- Breng ter bescherming een waslaag aan op verchromde onderdelen of bescherm ze met een speciaal conserveringsmiddel.
- Bescherm de verchromde onderdelen onder winterse omstandigheden of bij gebruik van de auto in kustgebieden met een dikkere laag was of conserveringsmiddel. U kunt eventueel vaseline of een ander beschermingsmiddel gebruiken.

Onderhoud van de onderzijde

Zand en pekels kunnen zich ophopen aan de onderzijde van de carrosserie. Als deze materialen niet verwijderd worden, kan versneld roestvorming optreden aan onderdelen aan de onderzijde van de carrosserie zoals brandstofleidingen, subframes, bodemplaat en uitlaatsysteem, ook al zijn deze onderdelen tegen corrosie beschermd.

Spoel daarom de onderzijde van de carrosserie en de wielkuipen eenmaal per maand, na het rijden op stoffige of modderige wegen en aan het eind van de winter grondig schoon met lauw of koud water. Besteed hieraan de nodige zorg; de opeenhopingen zijn niet altijd even gemakkelijk te zien. Als u het vuil alleen maar nat maakt zonder het te verwijderen, is het effect averechts. Houd ook de afvoeropeningen in portieren en dorpels te allen tijde open. Water dat in portieren en dorpels blijft staan, veroorzaakt roestvorming van binnenuit.



WAARSCHUWING

Test na het wassen bij lage snelheid de remmen van uw auto om te controleren of de remwerking door binnengedrongen water verminderd is. Als de remprestaties verminderd zijn, droogt u de remmen door het rempedaal licht in te trappen terwijl u langzaam rijdt.

Onderhoud van lichtmetalen velgen

De lichtmetalen velgen zijn voorzien van een transparante beschermende laklaag.

OPMERKING

- **Gebruik voor het reinigen van lichtmetalen velgen geen schuur- of polijstmiddelen, oplosmiddelen of een staalborstel.**
- **Reinig de velg wanneer deze is afgekoeld.**
- **Gebruik uitsluitend een zachte zeep of een neutraal oplosmiddel en spoel grondig na met water. Reinig de velgen ook na het rijden op gepekde wegen.**
- **Vermijd het wassen van de velgen met behulp van sneldraaiende borstels in de wasstraat.**
- **Gebruik geen producten die zure of basische reinigingsmiddelen bevatten.**

Bescherming tegen roest

Uw auto tegen roest beschermen

Door gebruik te maken van de meest geavanceerde ontwerp- en constructietechnologie om roestvorming tegen te gaan, produceert HYUNDAI auto's van de hoogste kwaliteit. Dat is echter niet genoeg. Om ervoor te zorgen dat uw auto langdurig tegen roest beschermd is, is uw medewerking noodzakelijk.

Meest voorkomende oorzaken van roest

De meest voorkomende oorzaken van roest aan de auto zijn:

- Zout, vuil en vocht op de weg dat zich onder de auto ophoopt.
- Het afspringen van lak of beschermende coatings door steentjes, gravel, kleine krasjes of deukjes waardoor onbeschermd metaal bloot komt te staan aan roest.

Roestgevoelige gebieden

Als u in een gebied woont waar uw auto regelmatig wordt blootgesteld aan factoren die roestvorming bevorderen, is bescherming tegen roest uitermate belangrijk. Een aantal veel voorkomende oorzaken van versnelde corrosie zijn strooizout, stofwerende chemicaliën, zeelucht en luchtverontreiniging.

Vocht werkt roest in de hand

Vocht creëert omstandigheden waaronder roestvorming gemakkelijk optreedt. Roestvorming wordt bijvoorbeeld bevorderd door een hoge luchtvochtigheid, met name als de temperatuur net boven het vriespunt ligt. Onder zulke omstandigheden blijven agressieve stoffen in contact met de auto, omdat het vocht langzaam verdampt.

Modder is zeer corrosief omdat het langzaam droogt en vocht in contact houdt met de auto. Hoewel de modder droog lijkt te zijn, zit er nog steeds vocht in dat roestvorming bevordert.

Hoge temperaturen versnellen ook het roesten van delen die niet goed geventileerd waardoor het vocht niet wordt afgevoerd. Daarom is het zeer belangrijk uw voertuig schoon en vrij te houden van modder en andere vuilophoppingen. Dit geldt niet alleen voor zichtbare oppervlakken maar met name ook voor de onderkant van het voertuig.

Voorkomen van roest

Houd uw voertuig schoon

De beste manier om roest tegen te gaan is uw voertuig schoon te houden en vrij van agressieve stoffen. Aandacht voor de onderkant van het voertuig is zeer belangrijk.

- Als u in een gebied woont waar de kans op roestvorming groot is — waar strooizout wordt gebruikt, dicht bij de zee, gebied met luchtverontreiniging enz.—, dient u extra aandacht te besteden aan het voorkomen van roest. Spuit de onderkant van het voertuig in de winter ten minste eenmaal per maand schoon en reinig de onderkant aan het einde van de winter grondig.
- Besteed bij het reinigen van de onderkant extra aandacht aan de delen onder de spatschermen en andere delen die zich uit het zicht bevinden. Reinig de onderkant grondig. Alleen bevochtigen van de modder in plaats van deze te verwijderen zal de vorming van roest juist versnellen in plaats van voorkomen. Hoge waterdruk en stoom zijn zeer effectief voor het verwijderen van opgehoopte modder en andere agressieve stoffen.
- Zorg er bij het reinigen van portieren en dorpels voor dat de afvoeropeningen openblijven zodat het vocht er altijd uit kan. Anders kan er zich water verzamelen hetgeen roestvorming versnelt.

Houd uw garage vochtvrij

Parkeer uw auto niet in een vochtige, slecht geventileerde garage. Dit is de perfecte omgeving voor roestvorming. Dit geldt met name als u uw auto in de garage wast of in de garage parkeert als deze nog nat is of bedekt met sneeuw, ijs of modder. Zelfs een verwarmde garage kan roest bevorderen als deze niet goed wordt geventileerd, waardoor het vocht niet goed wordt afgevoerd.

Houd lak en lijsten in goede staat

Krasjes en kleine beschadigingen moeten zo snel mogelijk worden bijgewerkt met een lakstift om de kans op roestvorming te verkleinen. Als het onderliggende metaal zichtbaar is, laat er dan een professioneel schadeherstelbedrijf naar kijken.

Uitwerpselen van vogels bevorderen roestvorming in hoge mate en beschadigen gelakte oppervlakken in een paar uur. Verwijder uitwerpselen van vogels daarom altijd zo snel mogelijk.

Onderhoud interieur

Onderhoud interieur - Algemeen

Voorkom dat bijtende vloeistoffen als parfum en cosmetische oliën in aanraking komen met onderdelen van het interieur, omdat deze beschadiging of verkleuring kunnen veroorzaken. Indien deze stoffen toch met onderdelen van het interieur in aanraking komen, moeten ze direct worden verwijderd. Raadpleeg de instructies voor het reinigen van de interieuroppervlakken van de auto.

OPMERKING

- **Zorg ervoor dat water en andere vloeistoffen nooit in contact komen met elektrische/elektronische componenten in de auto omdat ze dan beschadigd kunnen raken.**
- **Gebruik voor het reinigen van lederen onderdelen (stuurwiel, stoelbekleding, enz.) een mild reinigingsmiddel of oplossingen met een lage concentratie alcohol. Door het gebruik van oplossingen met een hoge concentratie alcohol of zure/basische reinigingsmiddelen kan de kleur van de lederen onderdelen verbleken of het oppervlak ervan loskomen.**

Interieurbekleding reinigen**Interieuroppervlakken van de auto (indien van toepassing)**

Verwijder stof en los vuil van interieuroppervlakken met een plumeau of een stofzuiger. Reinig interieuroppervlakken zo nodig met een mengsel van warm water en een mild reinigingsmiddel zonder detergent (test alle reinigingsmiddelen op een onopvallende plek voordat u ze gebruikt).

Stoffen bekleding (indien van toepassing)

Verwijder stof en los vuil van de stoffen bekleding met een plumeau of een stofzuiger. Reinig met een zachte zeepoplossing die geschikt is voor bekleding of vloerbedekking. Verwijder nieuwe vlekken onmiddellijk met een vlekkenverwijderaar. Wanneer nieuwe vlekken niet direct worden verwijderd, kunnen er permanente vlekken of verkleuringen in de bekleding achterblijven. Daarnaast kunnen de brandwerende eigenschappen verminderen wanneer de bekleding niet op de juiste wijze wordt onderhouden.

OPMERKING

Het gebruik van andere dan de voorgeschreven reinigingsmiddelen en procedures kan het uiterlijk van de stof aantasten en de brandwerende eigenschappen verminderen.

Lederen bekleding (indien van toepassing)

- Kenmerken van stoelleder
 - Leder is gemaakt van de huid van een dier, die via een speciaal proces gereed wordt gemaakt voor gebruik. Aangezien het een natuurlijk product is, verschilt elk deel qua dikte of dichtheid. Afhankelijk van de temperatuur en luchtvochtigheid kunnen kreukels ontstaan als natuurlijk gevolg van rekken en krimpen.
 - De stoel is gemaakt van een rekbare stof om het comfort te verhogen.
 - De delen die contact maken met het lichaam zijn gekromd en het ondersteunende gebied aan de zijkant is hoog, voor comfort en stabiliteit tijdens het rijden.
 - Van nature kunnen er plooiën optreden door het gebruik. Dat is geen productfout.

OPMERKING

- **Kreukels of slijtageplekken die op natuurlijke wijze ontstaan ten gevolge van het gebruik, vallen niet onder de garantie.**
- **Riemen met metalen accessoires, ritsen of sleutels in de achterzak kunnen de stoelbekleding beschadigen.**
- **Zorg ervoor dat de stoel niet nat wordt gemaakt. Dit kan de eigenschappen van echt leder veranderen.**
- **Spijkerbroeken of kledingstukken die kunnen bleken, kunnen de buitenkant van het stoelbekledingmateriaal aantasten.**

- Leren stoelen verzorgen
 - Stofzuig de stoel regelmatig om stof en zand van de stoel te verwijderen. Dit voorkomt slijtage of beschadiging van het leder en zorgt voor behoud van de kwaliteit.
 - Veeg de stoelbekleding van echt leder af met een droge of zachte doek.
 - Het gebruik van een geschikt leerbeschermingsmiddel kan slijtage van de bekleding voorkomen en helpen de kleur te behouden. Lees de instructies en raadpleeg een specialist bij het gebruik van leercoating of beschermingsmiddel.
 - Lichtgekleurd (beige, crème beige) leer raakt gemakkelijk vervuild en is gevoelig voor zichtbare vlekken. Reinig de stoelen regelmatig.
 - Voorkom afvegen met een natte doek. Dit kan barsten in het oppervlak veroorzaken.
- De lederen stoelen reinigen
 - Verwijder elke vervuiling onmiddellijk. Raadpleeg de onderstaande aanwijzingen voor het verwijderen van elk type vervuiling.
 - Cosmetische producten (zonnebrandcrème, foundation enz.)
Breng reinigingscrème op een doek aan en veeg de vervuilde plek af. Veeg de crème weg met een vochtige doek en verwijder water met een droge doek.
 - Dranken (koffie, frisdrank enz.)
Breng een kleine hoeveelheid neutraal reinigingsmiddel aan en veeg af totdat de vervuiling geen strepen meer achterlaat.

- Olie
Verwijder olie direct met een absorberende doek en veeg de vervuilde plek af met vlekkenverwijderaar die speciaal is bestemd voor natuurlijk leer.
- Kauwgom
Maak de kauwgom hard met ijs en verwijder hem geleidelijk.

Veiligheidsgordels reinigen

Reinig de gordels met een zachte zeepoplossing die speciaal geschikt is voor het reinigen van bekleding en tapijt. Volg de aanwijzingen op het etiket van het reinigingsmiddel. Bleek of verf de gordels nooit omdat dit een negatieve invloed op de sterkte van de gordel kan hebben.

Binnenzijde ruiten reinigen

Als de ruiten aan de binnenzijde snel beslagen raken (vette aanslag), moeten ze gereinigd worden met een speciale glasreiniger. Volg de aanwijzingen op het etiket van de glasreiniger.

OPMERKING

Ga niet met scherpe voorwerpen over de binnenzijde van de achterraut. Hierdoor kunnen de draden van de achterrautverwarming beschadigd raken.

EMISSIEREGELSYSTEEM

Op het emissieregelsysteem van uw auto is een aangepaste garantieregeling van toepassing. Raadpleeg de garantie-informatie in het boekje Garantie & Onderhoud in uw auto.

Uw auto is uitgerust met een emissieregelsysteem om aan alle geldende emissienormen te voldoen. Er zijn drie emissieregelsystemen, namelijk:

- (1) Carterventilatiesysteem
- (2) Brandstofdampafzuigsysteem
- (3) Emissieregelsysteem

Om de goede werking van de emissieregelsystemen te waarborgen, raden we u aan uw auto door een officiële HYUNDAI-dealer te laten controleren en onderhouden volgens het onderhoudsschema in deze handleiding.

OPMERKING

Bij controle en onderhoud (met elektronische stabiliteitsregeling (ESC))

- **Om overslaan van de motor tijdens het testen op een rollenbank te voorkomen, moet het ESC-systeem worden uitgeschakeld door de ESC-schakelaar in te drukken (controlelampje ESC OFF brandt).**
- **Schakel na de rollenbanktest de ESC weer in door nogmaals op de ESC-schakelaar te drukken.**

1. Carterventilatiesysteem

Het carterventilatiesysteem voorkomt dat lekgassen uit het carter in de atmosfeer terecht komen. Bij dit systeem wordt schone, gefilterde lucht via de luchtinlaatslang naar het carter gevoerd. In het carter wordt de lucht vermengd met de lekgassen en vervolgens via de PCV-klep naar het luchtinlaatsysteem gevoerd.

2. Brandstofdampafzuigsysteem

Het brandstofdampafzuigsysteem is ontworpen om te voorkomen dat brandstofdampen in de atmosfeer terecht komen.

Koolstoffilter

De brandstofdampen die vrijkomen in de brandstoftank worden geabsorbeerd en opgeslagen in een reservoir. Als de motor draait worden de opgeslagen brandstofdampen via de magneetklep dampafvoer naar het inlaatsysteem gevoerd.

Magneetklep dampafvoer (PCSV - Pulse Control Solenoid Valve)

De magneetklep dampafvoer wordt aangestuurd door de motor-ECU: als de koelvloeistoftemperatuur laag is bij stationair draaien, is de PCSV gesloten en wordt de verdampte brandstof niet naar de motor toegevoerd. Als de motor op bedrijfstemperatuur is, wordt tijdens normaal rijden de verdampte brandstof via de geopende PCSV naar de motor gevoerd.

3. Emissieregelsysteem

Het emissieregelsysteem is een uiterst effectief systeem dat de uitstoot van schadelijke stoffen tot een minimum beperkt zonder dat dit ten koste gaat van de prestaties.

Als de motor afslaat of niet wil aanslaan en er te veel startpogingen worden ondernomen, kan het emissieregelsysteem beschadigd raken.

Voorzorgsmaatregelen met betrekking tot uitlaatgassen (koolmonoxide)

- Als u uitlaatgassen in de auto ruikt, kan er ook koolmonoxide in het interieur aanwezig zijn. Als u uitlaatgassen ruikt in het interieur, rijd dan met alle ruiten volledig geopend. Laat uw auto onmiddellijk controleren en repareren.



WAARSCHUWING

Uitlaatgassen bevatten koolmonoxide (CO). Hoewel het kleurloos en reukloos is, is het gevaarlijk en kan het bij inademing dodelijk zijn. Neem de aanwijzingen op deze pagina in acht ter voorkoming van koolmonoxidevergiftiging.

- Laat de motor in een afgesloten ruimte (bijvoorbeeld een garage) niet langer draaien dan nodig is om de auto naar binnen of naar buiten te rijden.
- Stel het ventilatiesysteem zo af dat er verse buitenlucht naar het interieur gevoerd wordt als de auto in een open ruimte stilstaat terwijl de motor wat langer moet blijven draaien.
- Blijf nooit met draaiende motor gedurende langere tijd in een stilstaande auto zitten.
- Als de motor afslaat of niet wil aanslaan en er teveel startpogingen ondernomen worden, kan het emissieregelsysteem beschadigd raken.

Voorzorgsmaatregelen katalysator (indien van toepassing)



WAARSCHUWING

Het uitlaatsysteem en de katalysator zijn zeer heet wanneer de motor draait en onmiddellijk daarna. Om de ERNSTIG of DODELIJK LETSEL te voorkomen:

- Vermijd contact tussen de auto en brandbare materialen zoals gras, planten, papier, bladeren, enz. door niet in de nabijheid daarvan te parkeren of te rijden, of de motor stationair te laten draaien. Een heet uitlaatsysteem kan brandbare materialen onder uw auto in brand doen vliegen.
- Blijf uit de buurt van het uitlaatsysteem en de katalysator om brandwonden te voorkomen.

Verwijder het hitteschild van het uitlaatsysteem niet, maak de onderkant van de auto niet dicht en breng geen coating aan om corrosie tegen te gaan. Onder bepaalde omstandigheden kan dit brandgevaar veroorzaken.

Uw auto is uitgerust met een katalysator ten behoeve van de emissieregeling. Neem de volgende voorzorgsmaatregelen om schade aan de katalysator en aan uw auto te voorkomen:

- Gebruik bij benzinemotoren uitsluitend LOODVRIJE BENZINE.
- Gebruik de auto niet als de motor duidelijk storingen vertoont, zoals overslaan of vermogensverlies.
- Behandel de motor goed. Voorbeelden van verkeerd gebruik zijn afremmen op de motor met uitgeschakeld hybride systeem en afdalen van steile hellingen in de versnelling met uitgeschakeld hybride systeem.

- Laat de motor niet langdurig (5 minuten of langer) met een hoog stationair toerental draaien.
- Voer zelf geen aanpassingen of wijzigingen uit aan de motor of het emissieregelsysteem. We adviseren u alle controles en afstellingen uit te laten voeren door een officiële HYUNDAI-dealer.
- Vermijd rijden met een extreem laag brandstofpeil.

Wanneer de brandstof opdraakt, kan de motor overslaan, waardoor de katalysator beschadigd raakt.

Benzinedeeltjesfilter (GPF) (indien van toepassing)

Het roetfiltersysteem (GPF) verwijdert roet uit de uitlaatgassen.

In tegenstelling tot een verwisselbaar luchtfilter verbrandt (oxideert) het roetfiltersysteem het verzamelde roet automatisch tijdens het rijden, afhankelijk van de rijomstandigheden.

Met andere woorden, het verzamelde roet wordt door het motormanagementsysteem en de hoge uitlaatgastemperatuur bij normale en hogere snelheden automatisch verwijderd

Wanneer u met de auto echter alleen maar korte afstanden aflegt of lange tijd met lage snelheid rijdt, is het mogelijk dat het verzamelde roet niet automatisch wordt verwijderd vanwege de lage uitlaatgastemperatuur. In dit geval kan het verzamelde roet een bepaalde grenswaarde bereiken, ongeacht het roetoxidatieproces, waarbij het controlelampje van het benzinedeeltjesfilter (GPF)  gaat branden.

Het GPF-controlelampje dooft wanneer gedurende ongeveer 30 minuten in de derde of een hogere versnelling sneller dan 80 km/h wordt gereden bij een motortoerental van 1.500 - 4.000 omw/min.

Wanneer het GPF-controlelampje begint te knipperen of de waarschuwingsmelding 'Controleer uitlaatsysteem' verschijnt terwijl aan de hierbovengenoemde rijvoorwaarden wordt voldaan, adviseren we u het GPF-systeem te laten controleren door een officiële HYUNDAI-dealer.

Als het GPF-controlelampje gedurende langere tijd knippert, kan het GPF-systeem beschadigd raken en het brandstofverbruik toenemen.



OPGELET

Benzine

(indien uitgerust met GPF)

Het is raadzaam om alleen benzinesoorten te gebruiken die geschikt zijn voor voertuigen met een roetfilter als uw auto voorzien is van een roetfiltersysteem.

Wanneer u andere benzinesoorten gebruikt die niet-gespecificeerde additieven bevatten, kunnen ze het GPF-systeem beschadigen en emissieproblemen veroorzaken.

PROCEDURE VOOR STARTEN VAN DE GEFORCEERDE ACTIVERINGSMODUS VAN DE MOTOR



Als de motor moet blijven draaien terwijl de auto stilstaat om de emissiewaarden van de uitlaatgassen te controleren of om onderhoud aan de auto uit te voeren, volg dan de onderstaande procedure om de geforceerde activeringsmodus van de motor te starten.

1. Zet bij stilstaande auto de transmissie in stand P (Parkeren). Activeer de parkeerrem. Volg daarna de stappen (1) tot en met (5).

Onderstaande stappen van (1) tot en met (5) moeten binnen 60 seconden worden voltooid. Als dat niet gebeurt, wordt het proces gereset en moet u opnieuw beginnen vanaf stap (1).

- (1) Zet het contact in stand ON. Druk bij auto's uitgerust met Smart Key twee keer op de startknop zonder het rempedaal in te trappen.
- (2) Zet de schakelknop in stand P (Parkeren) en trap het gaspedaal twee keer in.
- (3) Zet de schakelknop in stand N (Neutraal) en trap het gaspedaal twee keer in.
- (4) Zet de schakelknop in stand P (Parkeren) en trap het gaspedaal twee keer in.
- (5) Start de motor met het rempedaal ingetrapt en laat de motor stationair draaien.

De motor blijft stationaire draaien en de geforceerde activeringsmodus van de motor blijft geactiveerd, zelfs wanneer de selectiehendel in een andere stand wordt gezet.

2. Het lampje '' in het instrumentenpaneel knippert wanneer de geforceerde activeringsmodus van de motor actief is. Controleer of het lampje '' knippert om te controleren of de motor zich in de geforceerde activeringsmodus bevindt.

Het lampje '' blijft knipperen totdat de geforceerde activeringsmodus wordt geannuleerd. Wanneer de modus wordt geannuleerd, stopt het lampje '' met knipperen.

3. Zet de auto uit om de geforceerde activeringsmodus van de motor te annuleren.

Index

A	
Aanvullend veiligheidssysteem	3-47
Aanvullende voorzorgsmaatregelen met betrekking tot de veiligheid.....	3-64
Hoe werkt het airbagsysteem?	3-54
Onderhoud aanvullend veiligheidssysteem.....	3-63
Plaats geen kinderzitje op de voorpassagiersstoel	3-58
Waarom werd de airbag bij een aanrijding niet geactiveerd?	3-58
Waarschuwingslabel airbag.....	3-64
Waar zitten de airbags?	3-49
Wat gebeurt er als een airbag geactiveerd wordt?.....	3-57
Aanbevolen smeermiddelen en hoeveelheden.....	2-24
Aanbevolen SAE-viscositeitsindex	2-25
Accu (Plug-inhybride voertuig).....	9-22
Accucapaciteitsticker	9-24
Accu laden.....	9-24
Te resetten onderdelen.....	9-26
Voor een optimale werking van de accu.....	9-23
Achteruitrijmonitor (RVM)	7-123
Instellingen Achteruitrijmonitor.....	7-123
Storingen en beperkingen Achteruitrijmonitor.....	7-126
Werking van de Rear View Monitor (achteruitrijmonitor).....	7-124
Afmetingen	2-20
Afstandswaarschuwing-achteruit (PDW).....	7-147
Instellingen Afstandswaarschuwing achteruit	7-147
Storingen en voorzorgsmaatregelen Afstandswaarschuwing-achteruit	7-149
Werking van Afstandswaarschuwing achteruit	7-148
Afstandswaarschuwing-vooruit/achteruit (PDW)	7-152
Instellingen Afstandswaarschuwing vooruit/achteruit	7-152
Storingen en voorzorgsmaatregelen Afstandswaarschuwing vooruit/achteruit	7-155
Werking van Afstandswaarschuwing-vooruit/achteruit	7-153
Airconditioningsysteem.....	2-23
Als de 12 V-accu is ontladen (Hybride voertuig)	8-5
Starten met een hulpaccu	8-6
Vóór het starten met een hulpaccu	8-5
Als de 12 V-accu is ontladen(Plug-inhybride voertuig)	8-9
Starten met een hulpaccu	8-9
Als de auto niet klaar is om te starten.....	8-4
Als de motor oververhit raakt.....	8-11

Als u een lekke band hebt (met bandenreparatieset)	8-27
Aanwijzingen voor een veilig gebruik van de Tire Mobility Kit	8-28
Bandenspanning controleren	8-33
Gebruik van de Tire Mobility Kit	8-30
Inleiding	8-27
Onderdelen van de bandenreparatieset	8-29
Antidiefstalsysteem	5-19
Automatische transmissie	6-14
Bediening automatische transmissie	6-14
Bericht op het instrumentendisplay	6-18
Goede rijgewoonten	6-19
Parkeren	6-17
Schakelpaddel	6-19
Automatisch verwarmings- en ventilatiesysteem	5-77
Automatische verwarming en airconditioning	5-78
Handmatig bediende verwarming en airconditioning	5-79
Modus meerdere luchtstanden	5-86
Onderhoud van het systeem	5-89
Werking systeem	5-87

B

Banden en wielen	2-22, 9-27
Aanbevolen bandenspanning koud	9-27
Banden met lage hoogte-/breedteverhouding	9-35
Bandenspanning controleren	9-28
Banden vervangen	9-30
Grip	9-31
Label op de wang van de band	9-32
Onderhoud van banden	9-31
Onderhoud van de banden	9-27
Uitlijnen en balanceren van de wielen	9-30
Velgen vervangen	9-31
Wielen verwisselen	9-29
Bandenspanningslabel	2-26

Belangrijke veiligheidsvoorzorgsmaatregelen.....	3-2
Afleiding van de bestuurder	3-2
Doe uw veiligheidsgordel altijd om	3-2
Gebruik voor alle kinderen de juiste veiligheidssystemen.....	3-2
Gevaren airbag	3-2
Houd uw auto in een veilige conditie.....	3-3
Pas uw snelheid aan	3-3
Belastingsindex en snelheidsindex banden (voor Europa)	2-23
Blind-Spot Collision-Avoidance Assist (BCA, Botsingsvermijding blinde hoek)	7-41
Blind-Spot Collision-Avoidance Assist (botsingsvermijding dode hoek)	7-44
Blind-Spot Collision-Avoidance Assist (botsingsvermijding dode hoek)	7-47
Storing en beperkingen van de Blind-Spot Collision-Avoidance Assist (botsing vermijden dode hoek).....	7-51
Blind-Spot View Monitor (BVM, Monitor blindehoekweergave)	7-79
Instellingen Monitor dodehoekweergave	7-79
Storingen Monitor blindehoekweergave	7-80
Werking van Monitor blindehoekweergave	7-79
Brandstoflabel.....	2-28
Benzinemotor	2-28

C

Conformiteitsverklaring	2-28, 7-182
Hoekradar achteraan.....	7-186
Voorradar.....	7-182
Contactslot.....	6-6
Contactslot.....	6-6
Toets Engine Start/Stop.....	6-9
Controlesysteem lage bandenspanning (TPMS).....	8-13
Controleer de bandenspanning.....	8-13
Controlelampje storing TPMS (controlesysteem lage bandenspanning)	8-16
Een wiel verwisselen met TPMS	8-17
TPMS (Controlesysteem lage bandenspanning).....	8-14
Waarschuwingslampje lage bandenspanning	8-15
Waarschuwingslampje positie lage bandenspanning en aanduiding bandenspanning.....	8-15
Cruise Control (CC)	7-81
Werking cruise control	7-81

D

Door de eigenaar uit te voeren onderhoudswerkzaamheden	9-5
Schema voor door de eigenaar uit te voeren onderhoudswerkzaamheden	9-5

E

Elektronische geregeld veersysteem.....	6-51
Storing in het systeem	6-51
Emissieregelsysteem.....	9-71
Brandstofdampafzuigstelsysteem	9-71
Carterventilatiesysteem	9-71
Emissieregelsysteem	9-72
Exterieur	5-41, 5-108
Achterklep	5-42
Elektrische achterklep	5-44
Motorkap	5-41
Roof rack.....	5-108
Smart Tailgate (Intelligente achterklep).....	5-50
Tankdopklep (Hybride voertuig).....	5-52
Tankdopklep (Plug-inhybride voertuig).....	5-55
Extra voorzieningen verwarmings- en ventilatiesysteem	5-93
Automatische bediening die de instellingen van het verwarmings- en ventilatiesysteem gebruikt (voor de bestuurdersstoel).....	5-95
Automatische ontvochtiging	5-94
Automatisch ontwasemingsstelsysteem	5-93
Lucht opnieuw laten circuleren na gebruik van sproeivloeistof	5-94
Luchtre circulatie in het zonnedak	5-95

F

Forward Collision-Avoidance Assist (FCA, Ondersteuning botsingsvermijding voorzijde) (Alleen frontzichtcamera)	7-2
Instellingen Forward Collision-Avoidance Assist (ondersteuning botsingsvermijding voorzijde)	7-3
Storing en beperkingen van de Forward Collision-Avoidance Assist.....	7-9
Werking van Ondersteuning botsing vermijden voorzijde.....	7-6
Forward Collision-Avoidance Assist (FCA, Ondersteuning botsingsvermijding voorzijde) (Sensor Fusion)	7-16
Instellingen Forward Collision-Avoidance Assist (ondersteuning botsingsvermijding voorzijde)	7-18
Storing en beperkingen van de Forward Collision-Avoidance Assist.....	7-25
Werking van Ondersteuning botsing vermijden voorzijde.....	7-21

G

Geïntegreerde rijmodusregeling	6-52
--------------------------------------	------

H

Handmatige snelheidslimietregeling (MSLA).....	7-62
Werking van Handmatige snelheidslimietregeling	7-62
High Beam Assist (HBA)	5-65
High Beam Assist bediening	5-66
High Beam Assist instellingen	5-65
Storingen en beperkingen van de High Beam Assist	5-66
Highway Driving Assist (Rijhulp voor op de snelweg, HDA)	7-115
Instellingen Rijhulp op de snelweg.....	7-116
Storingen en beperkingen van de Highway Driving Assist (rijhulp op de snelweg).....	7-121
Werking van Highway Driving Assist (rijhulp op de snelweg)	7-117
Hybrid Starter Generator (HSG)-riem.....	9-14
Controle van de riem van de Hybrid Starter & Generator (HSG).....	9-14

Infotainmentsysteem.....	5-109
Antenne	5-109
Bluetooth® draadloze technologie.....	5-111
Infotainmentsysteem	5-110
Sprakherkenning.....	5-110
Stuurwielbediening op afstand.....	5-109
Uitleg werking radiosysteem auto.....	5-111
USB-aansluiting	5-109
Inhoud bagageruimte	2-23
Instrumentendisplay.....	4-34
Bediening instrumentendisplay	4-34
Boordcomputer (4,2 inch) - Hybride voertuig	4-45
Boordcomputer (4,2 inch) - Plug-inhybride voertuig	4-50
Boordcomputer (10,25 inch) - Hybride voertuig	4-47
Boordcomputer (10,25 inch) - Plug-inhybride voertuig	4-53
Gebruikersinstellingen	4-38
Modi van instrumentendisplay.....	4-35
Instrumentenpaneel - Hybride voertuig	4-2
Instrumentenpaneel - Plug-inhybride voertuig	4-3
Berichten op het instrumentendisplay.....	4-23
Meters en tellers	4-4
Schakelindicator transmissie.....	4-10
Verlichting instrumentenpaneel.....	4-4
Waarschuwings- en controlelampjes.....	4-11
Waarschuwingslampje gladheid	4-9
Integrated Memory System (Geïntegreerd geheugensysteem)	5-22
Het systeem resetten.....	5-23
Instapfunctie.....	5-24
Standen in het geheugen opslaan	5-22
Standen oproepen uit het geheugen.....	5-23
Intelligent speed limit assist (ISLA)	7-65
Instellingen Intelligent Speed Limit Assist	7-66
Storingen en beperkingen van de Intelligent Speed Limit Assist	7-69
Werking van Intelligent Speed Limit Assist.....	7-67

Interieurluchtfilter.....	9-17
Controle filter.....	9-17
Filter vervangen.....	9-17
Interieurverlichting.....	5-68
Achterverlichting.....	5-69
Automatische uitschakelfunctie interieurverlichting.....	5-68
Bagageruimteverlichting.....	5-70
Interieurverlichting voor.....	5-68
Lampje dashboardkastje.....	5-69
Verlichting make-upspiegel.....	5-69
Welkomststelsysteem.....	5-70

K

Kinderveiligheidssystemen (CRS).....	3-36
Kiezen van een kinderzitje.....	3-37
Ons advies: Kinderen altijd achterin.....	3-36
Plaatsen van een kinderzitje.....	3-39
Koudemiddellabel.....	2-27

L

Label aircocompressor.....	2-27
Lampen.....	9-49
Gloeilamp derde remlicht vervangen.....	9-60
Kentekenplaatverlichting vervangen.....	9-61
Koplamp afstellen (voor Europa).....	9-53
Koplamp, parkeerverlichting, richtingaanwijzer, Dagrijverlichting (DRL) vervangen.....	9-50
Lamp achterlichtunit vervangen.....	9-56
Lamp interieurverlichting vervangen.....	9-61
Lamp richtingaanwijzer opzij vervangen.....	9-56
Lane Following Assist (LFA - Rijstrook volgen).....	7-110
Instellingen Lane Following Assist (hulp bij rijbaan volgen).....	7-110
Storingen en beperkingen van de Lane Following Assist.....	7-114
Werking van de Lane Following Assist.....	7-112
Lane Keeping Assist (LKA, Rijvakassistentie).....	7-33
Instellingen Lane Keeping Assist (rijvakassistentie).....	7-33
Storingen en beperkingen van de Lane Keeping Assist.....	7-38
Werking van Lane Keeping Assist (rijvakassistentie).....	7-36

Lekke band (met reservewiel)	8-19
EC-conformiteitsverklaring voor de krik	8-26
Krik en gereedschap	8-19
Kriklabel	8-25
Wielen verwisselen	8-20
Luchtfilter	9-16
Filter vervangen	9-16

M

Maximaal toelaatbaar voertuiggewicht.....	2-23
Motor	2-20
Motorkoelvloeistof/omvormerkoelvloeistof.....	9-11
Koelvloeistofpeil controleren.....	9-11
Koelvloeistof verversen	9-13
Motornummer	2-27
Motorolie	9-9
Motoroliepeil controleren.....	9-9
Motorolie verversen en filter vervangen.....	9-10
Motorruimte.....	9-3
Motorruimte - Hybride voertuig.....	2-10
Motorruimte - Plug-inhybride voertuig	2-19

N

Navigation-Based Smart Cruise Control (NSCC)	7-103
Beperkingen van de Navigation-based Smart Cruise Control	7-106
Instellingen Slimme cruisecontrol op basis van navigatie	7-103
Werking van Navigation-Based Smart Cruise Control	7-104
Nooduitrusting	8-39
Bandenspanningsmeter	8-39
Brandblusser.....	8-39
EHBO-doos.....	8-39
Gevarendriehoek	8-39

O

Onderhoud exterieur	9-63
Onderhoud exterieur.....	9-63
Onderhoud interieur	9-68
Onderhoudswerkzaamheden.....	9-4
Verantwoordelijkheid van de eigenaar	9-4
Vorzorgsmaatregelen voor onderhoud uitgevoerd door eigenaar	9-4
Ontwasemen en ontdooien voorruit.....	5-91
Achtterruitverwarming	5-92
Automatisch verwarmings- en ventilatiesysteem.....	5-91
Opbergvak.....	5-96
Dashboardkastje	5-96
Opbergvak bagageruimte	5-97
Opbergvak middenconsole.....	5-96
Oplaadlabel	2-27
Overige voorzieningen.....	5-98
12 V-aansluiting	5-100
Asbak	5-99
Bagagenethouder.....	5-106
Bekerhouder	5-98
Bevestigingspunt(en) vloermat	5-104
Draadloos smartphone opladen	5-101
Kledinghaak	5-104
Klok.....	5-104
Rolhoes bagageruimte.....	5-106
USB-lader.....	5-101
Zijgordijn.....	5-105
Zonneklep.....	5-99
Overzicht dashboard (I) - Hybride voertuig	2-7
Overzicht dashboard (II) - Hybride voertuig.....	2-9
Overzicht dashboard (II) - Plug-inhybride voertuig	2-18
Overzicht dashboard (I) - Plug-inhybride voertuig	2-16
Overzicht exterieur (I) - Hybride voertuig	2-2
Overzicht exterieur (II) - Hybride voertuig	2-4
Overzicht exterieur (II) - Plug-inhybride voertuig	2-13
Overzicht exterieur (I) - Plug-inhybride voertuig	2-11
Overzicht interieur - Hybride voertuig	2-6
Overzicht interieur - Plug-inhybride voertuig	2-15

P

Pan-Europees eCall-systeem (voor Europa).....	8-40
Informatie over gegevensverwerking (voor Europa)	8-43
Pan-Europees eCall-systeem (voor Europa)	8-44
Panoramadak	5-36
Elektrisch zonnescerm	5-36
Klembeveiliging.....	5-38
Omhoog/omlaag kantelen	5-37
Open-/dichtschuiven	5-37
Schuif-/kanteldak resetten.....	5-39
Waarschuwing geopend schuif-/kanteldak.....	5-40
Procedure voor starten van de geforceerde activeringsmodus van de motor	9-74

R

Rear Cross-Traffic Collision-Avoidance Assist (RCCA)	7-134
Instellingen Rear Cross-Traffic Collision-Avoidance Assist (ondersteuning botsing vermijden kruisend verkeer achteraan)	7-135
Storing en beperkingen van de Rear Cross-Traffic Collision-Avoidance Assist (ondersteuning botsing vermijden kruisend verkeer achteraan).....	7-141
Werking Rear Cross-Traffic Collision-Avoidance Assist (ondersteuning botsing vermijden kruisend verkeer achteraan)	7-137
Remote Smart Parking Assist (RSPA)	7-167
Bedieningssysteem Remote Smart Parking Assist.....	7-170
Beperkingen en storingen in de Slimme parkeerhulp op afstand.....	7-176
Instellingen van Slimme parkeerhulp op afstand (RSPA).....	7-168
Remsysteem.....	6-22
Antiblokkeersysteem (ABS)	6-31
Auto Hold-functie	6-28
Brake Assist System (BAS)	6-39
Downhill Brake Control (DBC).....	6-39
Elektronische parkeerrem (EPB).....	6-23
Elektronische stabiliteitsregeling (Electronic Stability Control-ESC).....	6-33
Emergency Stop Signal (ESS) (Noodstopsignaal).....	6-37
Goede remgewoonten.....	6-42
Hill-Start Assist Control (HAC).....	6-37
Multi-Collision Brake (MCB).....	6-38
Rembekrachtiging	6-22
Remblokslijtage-indicator	6-23
Trailer stability assist (TSA, Aanhangerstabiliteitsregeling)	6-36

Vehicle Stability Management (VSM).....	6-35
Remvloeistof.....	9-14
Het remvloeistofniveau controleren.....	9-14
Reverse Parking Collision-Avoidance Assist (PCA; Ondersteuning botsingsvermijding achteruit parkeren)	7-158
Bediening Reverse Parking Collision-Avoidance Assist (ondersteuning botsingsvermijding achteruit parkeren).....	7-160
Instellingen Reverse Parking Collision-Avoidance Assist (ondersteuning botsingsvermijding achteruit parkeren).....	7-158
Storingen en beperkingen Reverse Parking Collision-Avoidance Assist (ondersteuning botsingsvermijding achteruit parkeren).....	7-162
Rijden in de winter.....	6-58
Sneeuw en ijs.....	6-58
Voorzorgen voor de winter.....	6-61
Rijden met een aanhanger (voor Europa).....	6-63
Als u gaat rijden met een aanhanger?	6-64
Onderhoud bij het rijden met een aanhanger	6-71
Rijden met een aanhanger.....	6-68
Uitrusting voor het rijden met een aanhanger.....	6-67
Rijden onder speciale rijomstandigheden.....	6-54
Doorwaden van water	6-56
Op eigen kracht lostrekken van de auto	6-54
Rijden in de regen	6-55
Rijden in het donker.....	6-55
Rijden onder moeilijke omstandigheden.....	6-54
Rijden op de snelweg	6-56
Vloeiend nemen van bochten.....	6-55
Voorkomen dat de auto over de kop slaat	6-57
ROA-systeem (Achterbank-passagier-alarm)	5-20
Systeeminstelling	5-20
Voorzorgsmaatregelen voor het systeem.....	5-20
Werking systeem.....	5-20
Ruiten.....	5-32
Elektrisch bedienbare ruiten.....	5-33
Ruitensproeiervloeistof.....	9-15
Ruitensproeiervloeistofniveau controleren	9-15
Ruitensproeiervloeistof.....	9-18
Controle bladen.....	9-18
Vervangen van bladen	9-18

Ruitenwissers en ruitensproeiers	5-72
Achterruitwisser en -sproeier	5-75
Ruitensproeiers voorruit.....	5-74
Ruitenwissers voorruit	5-73

S

Safe exit warning (Waarschuwing bij veilig uitstappen, SEW)	7-56
Instellingen Safe Exit Warning (waarschuwing bij veilig uitstappen).....	7-57
Storingen en beperkingen Safe Exit Warning (waarschuwing bij veilig uitstappen)	7-60
Werking van Safe Exit Warning (waarschuwing bij veilig uitstappen)	7-58
Schakelaar van de alarmknipperlichten	8-3
Slepen	8-35
Afnembaar sleepoog.....	8-36
Sleepbedrijf	8-35
Slepen in een noodgeval.....	8-37
Sloten	5-14
Kenmerken van de automatische portiervergrendeling/-ontgrendeling	5-18
Kindersloten achterportieren.....	5-18
Portiersloten van binnenuit ontgrendelen.....	5-16
Portiersloten van buitenaf vergrendelen.....	5-14
Supervergrendeling	5-18
Smart Cruise Control (SCC)	7-85
Instellingen Smart Cruise Control.....	7-86
Storingen en beperkingen Smart Cruise Control	7-97
Weergave en bediening	7-92
Werking van Smart Cruise Control	7-91
Spiegels.....	5-28
Binnenspiegel.....	5-28
Buitenspiegels	5-29
Stoelen	3-4
Achterstoelen.....	3-12
Hoofdsteun	3-16
Stoel met luchtventilatie	3-22
Stoelverwarming	3-20
Veiligheidsvoorzorgsmaatregelen	3-5
Voorstoelen.....	3-6

Stuurwiel.....	5-25
Claxon	5-27
Elektrische stuurbevestiging (EPS)	5-25
Stuurkolomverstelling	5-26
Stuurwielverwarming	5-26
Surround View Monitor (SVM)	7-127
Instellingen Surround View Monitor.....	7-127
Storingen en beperkingen Surround View Monitor	7-132
Werking van de Surround View Monitor	7-130

T

Toegang tot uw auto.....	5-4
Afstandsbediening.....	5-4
Smart Key.....	5-7
Startblokkeersysteem	5-13

U

Uitleg bij onderhoudsschema	9-7
-----------------------------------	-----

V

Veiligheidsgordels	3-24
Extra voorzorgsmaatregelen veiligheidsgordel.....	3-33
Veiligheidsgordels.....	3-27
Verzorging van veiligheidsgordels.....	3-35
Voorzorgsmaatregelen veiligheidsgordel	3-24
Waarschuwingslampje veiligheidsgordel.....	3-25
Verlichting	5-59
Verlichting buitenzijde	5-59
Vierwielaandrijving (4WD)	6-43
De werking van de vierwielaandrijving (4WD).....	6-45
Maatregelen voor noodgevallen.....	6-48
Multi Terrain Control	6-43
Multi Terrain Control-modus	6-43
Voorkomen dat de auto over de kop slaat	6-49
Voertuigcertificatielabel.....	2-26
Voertuiggewicht	6-72
Overbeladen	6-72
Voertuigidentificatienummer (VIN)	2-26

Voertuiginstellingen (voor voertuigen met een infotainmentsysteem)	4-56
Instellingen voor uw voertuig	4-56
Vóór het rijden.....	6-4
Voor het instappen.....	6-4
Vóór het starten.....	6-4

W

Waarschuwingssysteem voor de aandacht van de bestuurder (DAW)	7-72
Instellingen Driver Attention Warning (Waarschuwingssysteem voor de aandacht van de bestuurder)	7-73
Storingen en beperkingen Driver Attention Warning (Waarschuwingssysteem voor de aandacht van de bestuurder)	7-76
Werking van Driver Attention Warning (Waarschuwingssysteem voor de aandacht van de bestuurder).....	7-74
Wattage lamp	2-21
Wat te doen bij een noodgeval tijdens het rijden.....	8-3
Als de motor afslaat op een kruising of kruispunt	8-3
Als de motor afslaat tijdens het rijden.....	8-3
Als u tijdens het rijden een lekke band krijgt.....	8-4

Z

Zeilfunctie	6-21
Zekeringen.....	9-36
Beschrijving zekering-/relaiskast.....	9-39
Vervangen zekering dashboard	9-37
Vervangen zekering motorruimte.....	9-38